

---

# Bedienungsanleitung

## Digital 1500

### Digital Terrestrial Receiver

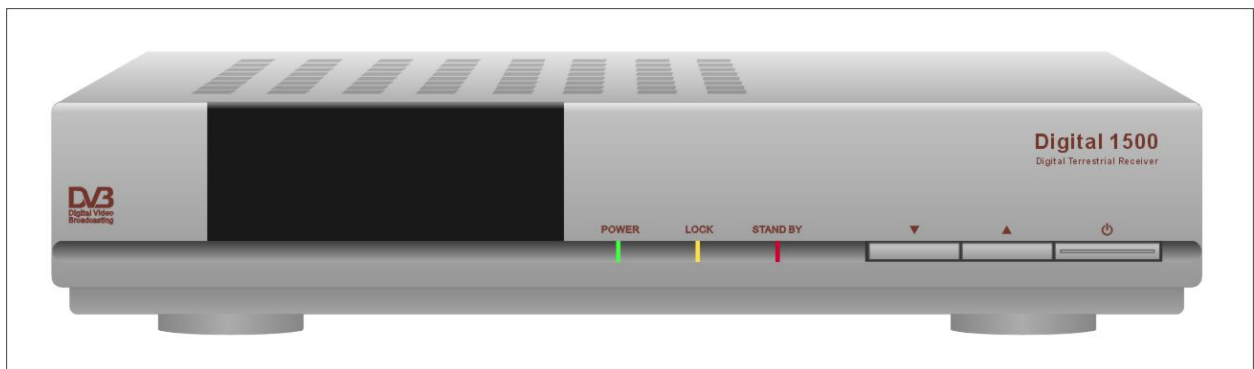

# SICHERHEITSHINWEISE

Lesen Sie die Sicherheitshinweise und die Bedienungsanleitung sorgfältig durch, bevor Sie das Gerät anschließen oder einschalten.

Bei bestimmungswidriger Verwendung des Gerätes oder Nichtbeachtung der Anleitung entfallen jegliche Haftungs- und Garantieansprüche.

## ELEKTRISCHER ANSCHLUSS

- Schließen Sie das Gerät nur an eine vorschriftsmäßig installierte, leicht zu erreichende und in der Nähe des Gerätes befindliche Steckdose (230 V ~ 50 Hz) an.
- Bitte beachten Sie, daß der Receiver auch in ausgeschaltetem Zustand mit dem Stromnetz verbunden ist.
- Halten Sie die gesetzlichen Vorschriften zum elektrischen Anschluss ein.
- Verbinden Sie das Gerät erst mit dem Stromnetz, wenn Sie das Gerät fertig angeschlossen und verkabelt haben.
- Beachten Sie, dass die Gesamtstromaufnahme der am Anschluss „LNB“ angeschlossenen Komponenten (LNB, Multischalter, usw.) 500 mA nicht überschreiten darf.
- Überprüfen Sie das Gerät und das Netzkabel regelmäßig auf Beschädigungen.  
Nehmen Sie ein beschädigtes Gerät oder ein Gerät mit beschädigtem Netzkabel niemals in Betrieb. Ersetzen Sie ein beschädigtes Netzkabel umgehend durch ein Original-Netzkabel. Wenden Sie sich an eine Fachwerkstatt.
- Ziehen Sie den Netzstecker, wenn Sie das Gerät längere Zeit nicht benutzen, es reinigen, oder eine Störung auftritt. Ziehen Sie auch bei einem Gewitter den Netzstecker, und trennen Sie das Kabel zur Satellitenantenne.
- Ziehen Sie den Netzstecker des Satellitenreceivers, wenn Sie die Antenne, das Fernsehgerät oder andere Geräte anschließen. Die Satellitenempfangsanlage kann sonst beschädigt werden.
- Ziehen Sie den Netzstecker immer am Stecker selbst, nicht am Kabel heraus.
- Netzkabel und Verlängerungen nicht knicken, quetschen, zerren oder überfahren. Schützen Sie das Netzkabel auch vor scharfen Kanten und Hitze.

## BETRIEB

- Verlegen Sie alle Kabel (Netz- und Antennenkabel) so, das niemand darüber stolpern oder darauf treten kann.
- Stellen Sie keine mit Flüssigkeit gefüllten Behälter (z.B. Blumenvasen) auf das Gerät, da das Gerät auf keinen Fall Tropf- oder Spritzwasser ausgesetzt werden darf. Es besteht die Gefahr eines elektrischen Schlages!
- Sollte das Gerät feucht oder nass geworden sein, ziehen Sie sofort den Netzstecker aus der Steckdose. Fassen Sie niemals ins Wasser und berühren Sie keine feuchten Stellen, solange der Netzstecker in der Steckdose steckt. Lassen Sie das Gerät in einer Fachwerkstatt überprüfen.
- Vermeiden Sie direkte Sonneneinstrahlung und Heizungswärme.
- Halten Sie einen Freiraum von mindestens 10 cm über und mindestens 5 cm an jeder Seite des Gerätes ein, damit die entstehende Wärme ungehindert abgeführt werden kann.
- Decken Sie die Lüftungsschlitze auf der Oberseite und den Seiten des Gerätes nicht ab. Die im Inneren aufgestaute Hitze kann zum Defekt oder sogar zum Brand führen.
- Stellen Sie keine Kerzen oder andere offene Brandquellen auf das Gerät.
- Entfernen Sie die Batterien aus der Fernbedienung, wenn Sie das Gerät längere Zeit nicht benutzen. Wechseln Sie stets alle Batterien aus. Verwenden Sie immer den gleichen Batterietyp. Benutzen Sie möglichst schadstofffreie Batterien ohne Quecksilber (Hg), Cadmium (Cd) oder Blei (Pb).
- Verbrauchte Batterien gehören nicht in den Hausmüll. Bitte geben Sie Alt-Batterien an einer entsprechenden Sammelstelle ab.

## REINIGUNG

- Verwenden Sie beim Reinigen des Gerätes keine lösungsmittelhaltigen Reinigungsmittel wie Benzin oder Verdünnung. Diese können die Gehäuseoberfläche beschädigen.
- Die Gerätefüße können auf empfindlichen Möbeloberflächen Kratzer verursachen. Gummiteile an den Gerätefüßen können in Verbindung mit Möbeloberflächen Farbveränderungen hervorrufen. Stellen Sie das Gerät gegebenenfalls auf eine geeignete Unterlage.

## ALLGEMEINE SICHERHEITSHINWEISE

- Sorgen Sie dafür, daß Kinder das Gerät nicht unbeaufsichtigt benutzen können. Lassen sie niemals Kinder mit Batterien spielen. Das Verschlucken von Batterien kann zu ernsthaften Gesundheitsschäden führen. Laden oder erhitzen Sie niemals normale Batterien. Werfen Sie normale Batterien niemals ins Feuer. Es besteht Explosionsgefahr!
- Öffnen Sie nie das Gehäuse des Gerätes. Es besteht die Gefahr eines elektrischen Schlages!
- Nehmen Sie keine Veränderungen am Gerät vor. Lassen Sie Reparaturen am Gerät nur von einer Fachwerkstatt vornehmen. Durch unsachgemäße Reparaturen können erhebliche Gefahren für den Benutzer entstehen.

## UMWELTSCHUTZ

Nicht mehr benötigte Verpackungen und Packhilfsmittel sind recyclingfähig und sollten grundsätzlich der Wiederverwertung zugeführt werden. Verbrauchte Batterien gehören nicht in den Hausmüll. Die Batterien müssen bei einer Sammelstelle für Altbatterien abgegeben werden.

# 1. Generelle Informationen

Dieser Receiver ermöglicht den Empfang einer Vielzahl digital terrestrisch ausgestrahlter Fernseh- und Rundfunkprogramme. Diese Bedienungsanleitung beschreibt die Installation des Gerätes und die nötigen Schritte zur Nutzung der wesentlichen Funktionen. Außerdem werden die besonderen Merkmale dieses Receivers erklärt, damit Sie alle Vorteile nutzen können.

## 1.1. Ausstattungsmerkmale

- MPEG2 und DVB kompatibel
- Benutzerfreundliches Bildschirmmenü für einfache Handhabung
- Verschiedene Funktionen zur Programmverwaltung (Vorzugsprogramme, versetzen, sperren, umbenennen, löschen und sortieren)
- Bis zu 2000 Programme speicherbar
- Einfacher und schneller Software-Upgrade über RS-232 Schnittstelle
- Datentransfer Receiver - Receiver
- Timerfunktion, automatisch ein-/ausschalten (täglich, wöchentlich, monatlich, einmal)
- Elektronischer Programm-Guide (EPG)
- OSD Teletext und Untertitel unterstützt
- VBI Teletext unterstützt
- Bildschirmmenü in 256 Farben
- Automatische PAL/NTSC Umwandlung
- Automatische Speicherung des letzten Programms

## 1.2. Verpackungsinhalt

Bitte prüfen Sie, ob neben dem Receiver folgende Teile im Karton enthalten sind

- 1 x Fernbedienung
- 1 x Bedienungsanleitung
- 2 x AAA Batterien für die Fernbedienung

## 1.3. Funktionshinweise

In dieser Anleitung ist beschrieben, wie Sie bei der Installation und täglichen Bedienung des Gerätes durch eine Vielzahl von Bildschirmmenüs unterstützt werden.

**Grundsätzlich:** In den Menüs bewegen Sie sich mit den Pfeiltasten der Fernbedienung und wählen damit auch Funktionen aus. Bestätigt wird jeweils mit OK, die Menüs verlassen Sie mit EXIT oder MENU. In den Menüs werden im unteren Bereich oft Funktionen angeboten, die mit den farbigen Tasten der Fernbedienung aufgerufen werden können. Die Fernbedienung Ihres Receivers verfügt über die Taste SCAN, mit der Sie die Suche nach TV und Radioprogrammen starten. Dabei kann zwischen „regionalen“ und „allen“ Programmen unterschieden werden, wodurch auch die Dauer der Suche verkürzt werden kann.

Bitte beachten Sie, dass durch neuere Software Änderungen in der Bedienung möglich sind. Bei Problemen aller Art sollten Sie erst das entsprechende Kapitel und auch die Informationen zur Fehlerbehebung in dieser Anleitung lesen. Für den Fall, dass Sie dabei keine Lösung finden setzen Sie sich bitte mit dem Service Ihres Händlers in Verbindung.

## 1.4. Fernbedienung



Taste	Funktion
	Ein-/Aus (Standby)
	Ton stumm schalten
0-9	Programmwahl und Eingabe von Daten im Menü
TV/RADIO	Umschalten zwischen TV und Radio
← PR	Zurück zum letzten Programm
FAV	Favorisierte (Vorzugs-)Programme zeigen
INFO	Informationen zum Programm anzeigen
MENU	Bildschirmmenü aufrufen
	Seite auf/ab in der Programmliste
OK	Ausführen einer Auswahl oder auswählen eines Eingabefeldes im Menü.
PR+ , PR-	Programmwechsel oder im Menü auf/ab
	Lautstärke einstellen oder im Menü Auswahl treffen
EXIT	Zurück zum letzten Menü oder Menü verlassen
AUDIO	Sprache wählen
EPG	Elektronischen Programmguide aufrufen
	Audio Modus auswählen
TV/AV	Zwischen TV und AV Modus umschalten
SCAN	Programme automatisch suchen
	Teletext oder Untertitel anzeigen
RF	RF Modulator Einstellmodus anzeigen..

## 1.5. Rückseite

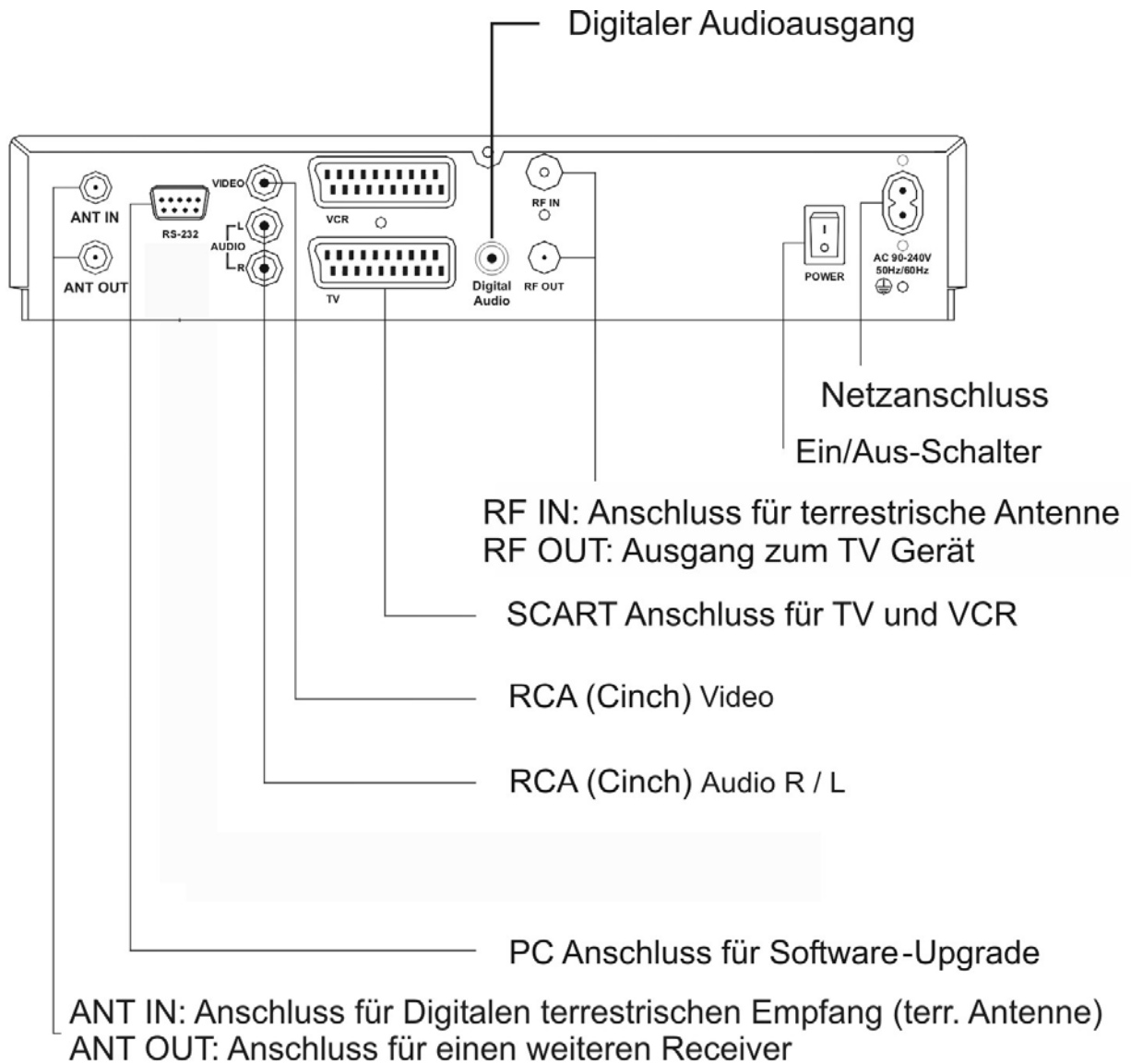

## 2. Bildschirmmenü

Nach dem Anschluss des Receivers kann das Bildschirmmenü gezeigt werden. Drücken Sie dazu die Taste MENU auf der Fernbedienung.

Das Menü enthält die folgenden 5 Hauptbereiche

- Programmverwaltung
- Programmführer (EPG)
- Timer
- Installation
- Receiver Information

Im Menü bestätigen Sie mit **OK** eine Auswahl und mit den Pfeiltasten bewegen Sie sich in den Menüs zwischen den einzelnen Bereichen und öffnen Untermenüs. Mit den Zifferntasten der Fernbedienung können Daten eingegeben werden.

Mit den Tasten **PR+**, **PR-** bewegen Sie sich im Menü auf- oder abwärts von einem Wort zum nächsten. Mit den Tasten  $\leftarrow$   $\rightarrow$  bewegen Sie sich zu Untermenüs, von links nach rechts oder umgekehrt.

Mit der Taste **EXIT** verlassen Sie die Menüs.

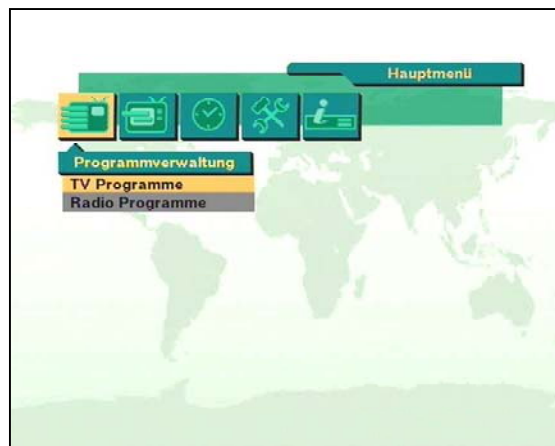

## 3. Installation

Dieses Menü enthält die folgenden 4 Untermenüs:

- Programmsuche
- Systemeinstellungen
- Kindersicherung
- Werkseinstellung

### 3.1. Programmsuche

**Kanal** : Wählen Sie den gewünschten Kanal mit den Tasten  $\leftarrow$   $\rightarrow$ . Mit **OK** erhalten Sie auch eine Übersicht der Kanäle.

2. **Frequenz** : Mit der roten Funktionstaste können Sie die Frequenz eingeben.

3. **Suchen** : Gehen Sie bei der Programmsuche nach folgendem Schema vor :

**Kanalsuche**: Sucht alle Programme des ausgewählten Übertragungskannals.

**Gebietssuche**: sucht alle Regionalen Programme.

**Alle Kannäle**: Durchsucht alle in der Datenbank eingestellten Kannäle nach Programmen.

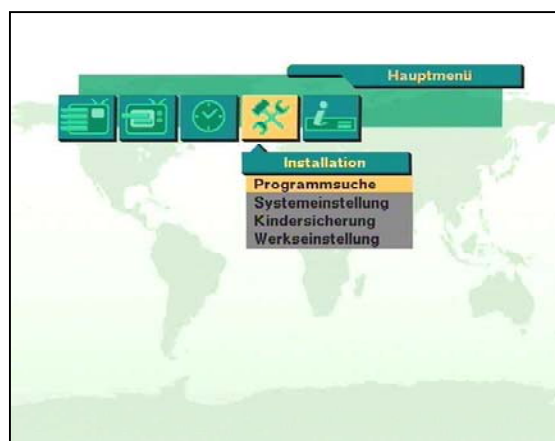

Ihr Receiver sucht automatisch Fernseh- und Rundfunkprogramme. Währenddessen wird auf dem Bildschirm eine Übersicht der Programme angezeigt. Anschließend wird automatisch **COMPLETE** angezeigt. Drücken Sie dann die Taste **OK** auf der Fernbedienung.

4. **Kanal löschen** : Wenn Sie einen Kanal löschen möchten, wählen Sie diesen bitte aus und drücken Sie die Taste **MENU** auf der Fernbedienung um das Eingabemenü zu öffnen. Dort wählen Sie **Lösche CH**. Eine Bestätigung wird angezeigt.

**Eingabe Modus**: Wenn Sie vorprogrammierte Daten wie zum Beispiel die Frequenz ändern möchten, wählen Sie den **Eingabe Mode** (rote Taste) mit der Fernbedienung, um das Eingabemenü zu öffnen. Dort bewegen Sie die Anzeigemarke zur entsprechenden Zeile.

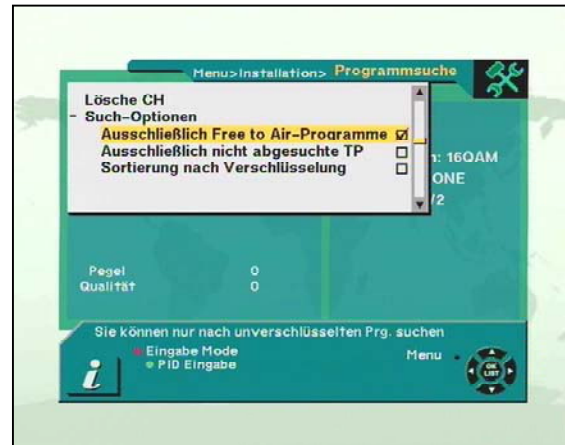

### 3.2. Systemeinstellung

Dieses Menü dient zur Anpassung des Receivers an angeschlossene Geräte und für individuelle Einstellungen wie zum Beispiel die gewünschte Sprache.

1. **Menüsprache**: Wählen Sie die gewünschte Sprache des Bildschirmmenüs aus.
2. **Audio Sprache**: Stellen Sie die gewünschte Programmsprache ein, die bei mehrsprachigen Programmangeboten bevorzugt benutzt werden soll.
3. **Bildschirmformat**: Zur Einstellung des 16:9 Bildformats, wenn Sie über einen 16:9 TV verfügen und die Sendung entsprechend ausgestrahlt wird.

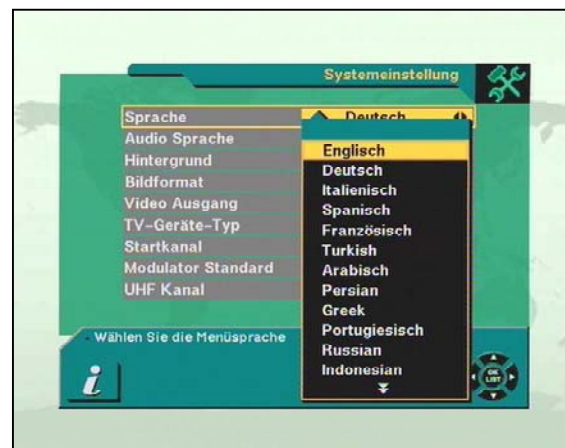

4. **Video Ausgang**: Zur Anpassung der Scartbuchse an RGB. In der Regel ist FBAS die richtige Auswahl.
5. **TV Geräte-Typ**: Wählen Sie die richtige Einstellung (in der Regel PAL) entsprechend Ihrem Fernsehgerät.
6. **Startkanal**: Das hier ausgewählte Programm erscheint wenn Sie den Receiver einschalten. Die Einstellung „Letzer“ steht für das jeweils letztgesehene Programm. Mit der Taste **OK** erhalten Sie eine Programmliste, in der Sie ein Programm auswählen können.
7. **Modulator Standard**: Wählen Sie die Art des UHF Modulators.
8. **UHF Kanal**: Wählen sie den Ausgangskanal des UHF Modulators.

**Hinweis**: Nicht alle Geräteversionen sind mit einem UHF Modulator ausgestattet.

### 3.3. Kindersicherung

Diese Einstellung erlaubt die Sperre von Programmen vor dem Zugriff.

Außerdem können die Installationseinstellungen des Receivers vor Veränderungen geschützt werden.

1. Für Änderungen muss zuerst das aktuelle Kennwort eingegeben werden. (die Werkseinstellung ist 0000).
2. Wählen Sie bei Kindersicherung oder Installation sperren "Ja".
3. Geben Sie ein neues Kennwort ein (4-stellig).
4. Bestätigen Sie das neue Kennwort.

**Warnung:** Wenn Sie das Passwort vergessen ist ein Eingriff durch Ihren Fachhändler nötig!



### Kindersicherung nutzen

1. Zur Aktivierung der Kindersicherung rufen Sie bitte die Programmverwaltung im Menü auf.
2. Drücken Sie die Taste für das Sperren der Programme (blaue Taste der Fernbedienung) und geben Sie anschließend das Kennwort ein.
3. Wählen Sie das zu sperrende Programm. Drücken Sie OK auf der Fernbedienung. Das Symbol  erscheint



### 3.4. Werkseinstellung

Wenn Sie aus irgendeinem Grund die Werkseinstellung des Receivers wieder herstellen möchten, wählen Sie im Menü Installation mit der Taste OK auf der Fernbedienung die Werkseinstellung aus.

Eine Warnmeldung wird angezeigt. Wählen Sie OK um die Werkseinstellung wieder herzustellen.

**Warnung:** Wenn Sie die Werkseinstellung wieder herstellen gehen alle von Ihnen gemachten Einstellungen und Programmdateien unwiderruflich verloren.

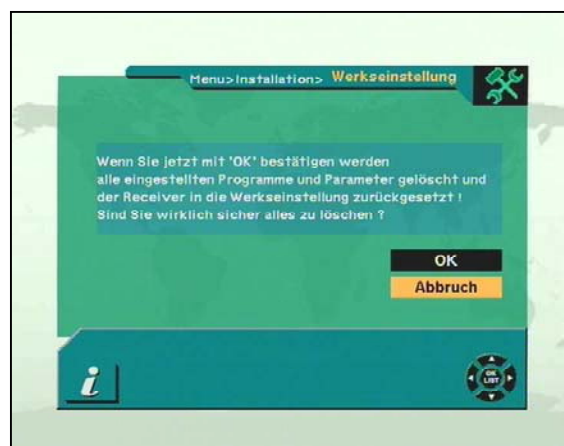



## 4. Grundfunktionen

In diesem Kapitel werden die Grundfunktionen des Gerätes beschrieben, mit denen Sie komfortabel Fernsehprogramme sehen und Rundfunkprogramme hören können.

Informationen zum aktuellen Programm können Sie mit der Taste **INFO** am unteren Bildschirmrand einblenden.

### 4.1. Programm wählen

Mit den Tasten **CH** am Receiver, mit **PR+**, **PR-** auf der Fernbedienung oder mit den Zifferntasten der Fernbedienung wählen Sie Programme aus.

Daneben gibt es auch weitere komfortable Wahlmöglichkeiten.

Drücken Sie **OK** auf der Fernbedienung, um die Programmtabelle aufzurufen. Mit **EXIT** können Sie diese wieder schließen.

Um ein Programm in der Liste auszuwählen markieren Sie es und drücken die Taste **OK**.

Mit den Tasten **▲▼** der Fernbedienung können Sie seitenweise blättern



### 4.2. Zurück zum letzten gesehenen Programm

Mit der Taste **PR** der Fernbedienung schalten Sie zum letzten gesehenen Programm zurück.

### 4.3. TV & Radio Modus

Mit der Taste **TV/RADIO** schalten Sie um zwischen TV- und Rundfunkprogrammen.



## 4.4. TV & VCR Modus

Mit **TV/AV** schalten Sie um zwischen TV, Videorecorder und Digitalprogrammen.

Drücken Sie die Taste einmal für den TV Modus.

Drücken Sie die Taste einmal für den Videorecorder Modus.

Wenn Sie die Taste nochmals drücken, kehren Sie zum Digitalempfang zurück.

## 4.5. Programminformationen

Bei der Programmumschaltung werden jeweils Informationen zum Programm für kurze Zeit eingeblendet. Mit der Taste **INFO** können Sie Details zum jeweiligen Sender einblenden

**Hinweis:** Programminformationen werden 6 Sekunden angezeigt. Die Dauer der Anzeige können Sie in den Grundeinstellungen zwischen 2 und 12 Sekunden wählen.

## 4.6. Lautstärke & Ton

### 1. Lautstärkeregelung

Mit den Tasten  der Fernbedienung oder mit **VOL< >** am Gerät regeln Sie die Lautstärke

### Stummschaltung

Den Ton schalten Sie mit der Taste  ein oder aus.

### Audio Kontrolle

Mit der Taste  wählen Sie eine der Toneinstellungen (Links, Rechts, Stereo) Die aktuelle Einstellung wird in der Programminformation angezeigt

### Sprachwahl

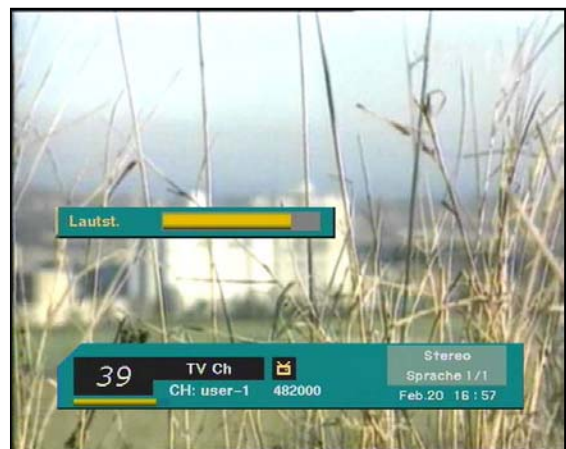

Mit **ALT-AUDIO** wählen Sie zwischen verschiedenen Sprachen aus, indem Sie die Taste mehrmals drücken. Diese Funktion ist von der jeweiligen Übertragung abhängig.

## 4.7. Favouriten Liste /Vorzugsliste

Um eine Vorzugsprogrammliste aufzurufen drücken Sie (mehrmals) die Taste **FAV**.

Die Erstellung der Vorzugsprogrammlisten ist in Kapitel 5.2. beschrieben.



## 5. Programmverwaltung

Dieser Satellitenreceiver besitzt eine sehr umfangreiche Programmverwaltung, die eine komfortable Nutzung des Gerätes ermöglicht.

### 5.1. Programmverwaltung

Die Programmverwaltung besteht aus TV und Rundfunkprogrammen.

Da sich die Programmverwaltung für die Rundfunkprogramme nicht von der für TV Programme unterscheidet, haben wir hier nur die Verwaltung der TV Programme beschrieben.

Links im Menü sehen Sie die Programmliste. Auf der rechten Seite wird in einem Fenster das gerade ausgewählte Programm gezeigt. Darunter werden Empfangsinformationen eingeblendet.

Für Änderungen des jeweils ausgewählten Programms können Sie die farbigen Tasten der Fernbedienung wie folgt nutzen:

**1. Programm löschen (rote Taste)**

**2. umschalten zu Vorzugsprogrammen/Favoritenprogrammen (grüne Taste)**

**3. Programm verschieben (gelbe Tasten)**

**4. Programm sperren/Kindersicherung (blaue Taste)**

Wenn Sie in diesem Menü die Taste MENU drücken, erscheint ein Untermenü, in dem Sie folgende Einstellungen auswählen können:

**1. Vorzugsprogrammliste/Favoritengruppe umbenennen**

**2. Programm umbenennen**

**3. Programmliste sortieren**

### 5.2. Vorzugsprogramme

Wenn Sie die Programmverwaltung aufrufen, finden Sie bei vorprogrammierten Geräten bereits gespeicherte Favoritenprogramme in verschiedenen Listen, oder Favorite 1 als erste Liste.

Um einer Liste Programme hinzu zu fügen, markieren Sie das Programm und drücken Sie **OK** auf der Fernbedienung. Das Zeichen ☺ erscheint neben dem ausgewählten Programm. Auf gleiche Art können Sie ein Programm aus der Liste entfernen.

Nach der Auswahl Ihrer Favoritenprogramme drücken Sie zweimal die Taste **EXIT** um das Menü zu verlassen und die Daten zu speichern.

☺ Dieses Zeichen markiert verschlüsselte Programme

#### • Eine neue Favoritenliste erstellen

1. Wenn Sie in der Programmverwaltung die Taste Favorit (grün) drücken, erscheint erst Favorit 1
2. Wenn Sie die Taste nochmals drücken, erscheint Favorit 2 als neue Liste (nicht bei vorprogrammierten Geräten).

#### • Favoritenliste umbenennen

3. Im Menü der Favoritenprogramme drücken Sie bitte die Taste **MENU** auf der Fernbedienung, um ein Untermenü aufzurufen.
4. Wählen Sie dort "**Favoritengruppe umbenennen**".

Im Tastaturdialog können Sie dann die gewünschten Zeichen auswählen und speichern



### 5.3. Programm versetzen

Drücken Sie im Menü Programmverwaltung die Taste **Verschieben** (gelbe Taste) auf der Fernbedienung.

Wählen Sie ein Programm und markieren Sie es mit **OK**. Bewegen Sie dann die Markierung zum gewünschten Platz und drücken Sie wieder **OK**. Das ausgewählte Programm wird dort eingefügt und erhält die entsprechende Programmnummer.



### 5.4. Programm sperren

Drücken Sie im Menü Programmverwaltung die Taste **Sperren** (blaue Taste) auf der Fernbedienung.

Dadurch wird das gewählte Programm gesperrt und kann erst nach Eingabe des Kennwortes für die Kindersicherung gesehen werden (lesen Sie dazu bitte auch 3.3) Wählen Sie das gewünschte Programm und sperren Sie es durch Druck auf die Taste **OK**. Das Zeichen  erscheint neben dem Programmnamen.

**Hinweis:** Für diese Funktion muss die Kindersicherung eingeschaltet sein, wie in 3.3 beschrieben.



### 5.5. Programm umbenennen

Drücken Sie im Menü Programmverwaltung die Taste **MENU** auf der Fernbedienung und wählen Sie dann „Umbenennen“.

Im Menü „Umbenennen“ können die jeweils mit **OK** ausgewählten Programmnamen geändert werden.



## 5.6. Programm löschen

Drücken Sie im Menü Programmverwaltung die Taste **Löschen** (rote Taste) auf der Fernbedienung. Durch mehrfaches Drücken der roten Taste können Sie den Löschmodus auswählen unter:

Kanal löschen (kompletten Übertragungskanal löschen)

Lösche alle (alle Programme eines Kanals löschen)

Programm löschen (einzelnes Programm löschen)

Wählen Sie das jeweils gewünschte Programm und drücken Sie **OK**. Das Programm wird mit einem „X“ markiert. Wenn Sie **EXIT** drücken, werden die jeweils ausgewählten Programme nach einer Sicherheitsabfrage dauerhaft gelöscht.

**Warnung:** Ein Löschvorgang kann nicht rückgängig gemacht werden. Sie müssen die Programme dann neu suchen lassen.



## 5.7. Programme Sortieren

Drücken Sie im Menü Programmverwaltung die Taste **MENU** auf der Fernbedienung und wählen Sie dann „Sortieren“.

Sie können dann unter folgenden Sortiermöglichkeiten auswählen:

- Favorit (nach Favoritenprogrammen)
- Programmname (alphabetisch nach den Programmnamen)

Wählen Sie die gewünschte Sortierart aus und drücken Sie **OK**.

**Warnung:** Durch diese Sortierfunktion wird Ihre Programmliste dauerhaft geändert. Sie können dies nur rückgängig machen, wenn Sie die Programme einzeln an gewünschte Plätze verschieben..

## 6. EPG (Elektronischer Programm Guide)

Mit diesem Receiver können die elektronischen Programmführer der einzelnen Programmanbieter gezeigt werden. Sie enthalten Informationen zu den aktuellen und folgenden Sendungen. Inhalt und Verfügbarkeit sind abhängig vom jeweiligen Programmanbieter.

Zur Anzeige der Daten drücken Sie die Taste **EPG** auf der Fernbedienung.

In der **EPG** Anzeige sehen Sie links die Programmliste und daneben die Informationen zu aktuellen und folgenden Sendungen, soweit diese vom Programmanbieter übertragen werden. Es kann auch einige Sekunden dauern, bis Daten verfügbar sind. Zusätzlich werden die Anfangs- und Endzeiten der Sendungen angezeigt.

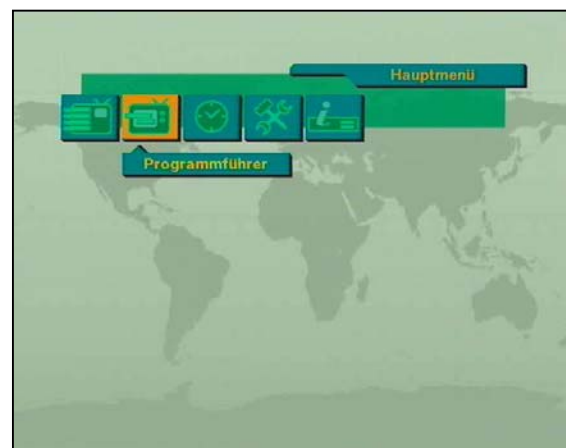

Wählen sie ein Programm und bewegen Sie die Markierung mit der Taste < oder > auf der Fernbedienung zum gewünschten Ereignis. Mit der blauen Taste auf der Fernbedienung können Sie zum gewählten Ereignis weitere Informationen aufrufen, soweit solche verfügbar sind.

Mit der gelben und grünen Taste können Sie sich in der Zeittabelle jeweils um 6 Stunden vor- oder rückwärts bewegen.

**Hinweis:** Wenn keine EPG Daten verfügbar sind erscheint ein entsprechender Hinweis.



## 7. Timer

Mit dieser Funktion lassen sich sowohl die aktuelle Zeit als auch Schaltfunktionen des Gerätes einstellen.

### 7.1. Uhrzeit einstellen

Der Receiver übernimmt die Uhrzeit in der Regel von den Sendern. Da es sich dabei um die Greenwich-Zeit (GMT) handelt, kann eine Abweichung von der Lokalzeit möglich sein (für Deutschland GMT +1:00 Stunde) Diese Abweichung und eventuell die Sommerzeit werden hier eingestellt. Außerdem ist auch eine manuelle Eingabe der Daten möglich.

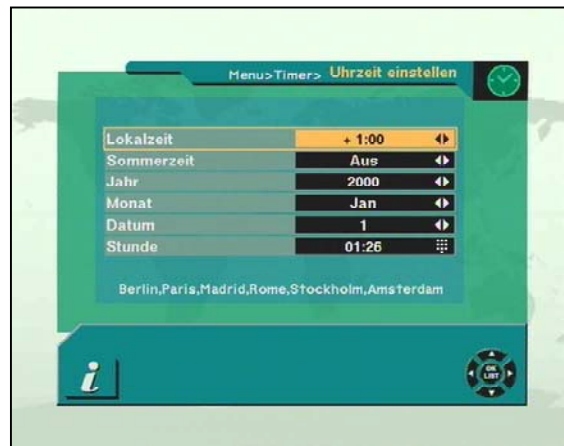

### 7.2. Timer einstellen

Der Timer kann den Receiver zu festgelegten Zeiten ein- oder ausschalten. In diesem Menü können die gewünschten Zeiten und Optionen gewählt werden. Achten Sie darauf, die Funktion „Timer aktivieren“ in diesem Menü auf „Ja“ zu stellen.

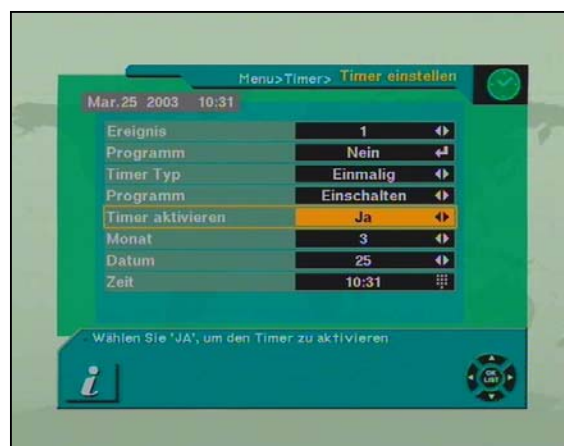

## 8. Problemlösungen

Problem	mögliche Ursachen	Abhilfe
Frontanzeige am Receiver funktioniert nicht	Keine Stromversorgung	Prüfen ob Stromkabel in die Steckdose eingesteckt ist
Kein Bild oder kein Ton, aber rotes Licht am Gerät leuchtet	Gerät ist im Standby	Standby Taste drücken
Kein Bild oder kein Ton	Kein Signal oder schlechtes Signal	Prüfen Sie sämtliche Kabelverbindungen
Schlechtes Bild oder Bildung von „Klötzchen“	Antenne nicht korrekt ausgerichtet (eventuell auch Schneefall, schlechtes Wetter)	Antenne justieren. Prüfen Sie auch die Signalanzeige im Menü Programmsuche
Kein Bild am TV Gerät	Verbindung über SCART Kabel, aber das Gerät ist nicht im AV/EXT Modus	Das TV Gerät auf den entsprechenden Eingang umschalten
	Verbindung über Koaxialkabel	Einstellung des UHF Modulators am Receiver und des Tuners am TV Gerät abstimmen
Störungen durch „Geisterbilder“ (Interferenzen)	Verbindung über Koaxialkabel	Ein terrestrisches Programm wird auf der gleichen Frequenz empfangen. Ändern Sie die Einstellung des UHF Kanals oder benutzen Sie eine Scart-Verbindung
Die Fernbedienung funktioniert nicht	Batterien zu schwach	Tauschen Sie die Batterien
		Richten Sie die Fernbedienung direkt auf den Receiver und achten Sie darauf, dass keine Hindernisse dazwischen sind

**Hinweis:** Wenn Sie mit diesen Informationen einen Fehler nicht beheben konnten, kontaktieren Sie bitte Ihren Fachhändler.

## 9. Technische Daten

### Stromversorgung

Typ	: SMPS
Eingangsspannung	: 230 Volt Wechselspannung 50 Hz
Sicherung	: 250 V/T2A
Leistungsaufnahme	: Max. 25 Watt

### Tuner

Eingangsfrequenz	: UHF 471~858 MHz VHF HIGH 174~470 MHz VHF LOW 51~173 MHz
Eingangssignal	: -20 bis 75 dBmV
Eingangsimpedanz	: 75 Ohm asynchron
Verbindungstyp	: 1 x Eingang IEC weiblich, 1 x Ausgang IEC männlich
Bandbreite	: UHF/8 MHz, VHF/7 MHz
Kanalwahl	: PLL Frequenz Synthesizer

### Demodulator

Typ	: QPSK Demodulation (DVB-S)
Symbol Rate	: 2 - 45 MS/s
Inner FEC	: Code 1/2, 2/3, 3/4, 5/6, 7/8
Outer FEC	: Reed Solomom Coding (204, 108) T=8

### Video Decoder

System Decodierung	: MPEG-2 ISO/IEC 138 18-2
Profil und Level	: MPEG-2 MP@ML
Datenrate	: Max. 60 Mbit/s
Videoformate	: 4:3 (normal), 16:9 (Breitwandformat) : 720 x 576 (PAL); 720 x 480 (NTSC)
Ausgangssystem	: PAL / NTSC / AUTO

### Audio Decoder

System Decodierung	: MPEG Layer I & II, MUSICAM
Audio Modus	: Mono, Dual, Stereo
Sample Rate	: 32, 44.1, 48 KHz
Digitaler Audioausgang	: S/PDIF mit AC-3 Loop through

### Audio/ Video Anschlüsse

TV Anschluss	: SCART, CVBS, RGB, Audio L/R
Videorecorder Anschluss	: Eingang SCART, CVBS, RGB, Audio L/R : Ausgang CVBS, Audio L/R
RCA Anschlüsse (Cinch)	: CVBS, Audio L/R
Digitaler Audioausgang	: S/PDIF

### Serielle Schnittstelle

Signal	: RS-232, max. 115200 bps
Verbindungstyp	: 9 Pin D-Sub (männlich)

### RF Modulator

Modularer Ausgang	: CH 21-69
Videotyp	: PAL B/G/D/K/I; NTSC
Rückflussdämpfung	: 6 dB max.
Ausgangsverbinding	: IEC männlich
Ant.-Eingangsverbinding	: IEC weiblich
Tuning Methode	: PLL Frequenz Synthesizer

Im Zuge von Produktverbesserungen behalten wir uns technische und optische Änderungen am Produkt vor.