

MEDION®

RDS AUTORADIO

MIT CD/MP3-PLAYER, USB-PORT
UND SD/MMC-KARTENLESER

MD 42540



BEDIENUNGSANLEITUNG

MEDION®

MTC - Medion Technologie Center
Freiherr-vom-Stein-Str. 131
D-45473 Mülheim/Ruhr

Tel. 01805 / 633 633
Fax 01805 / 665 566
(0,12 Euro/Minute innerhalb des Festnetzes)



www.medion.com

e1
024290



Bitte aufklappen

Überblick

Radio-Bedienteil

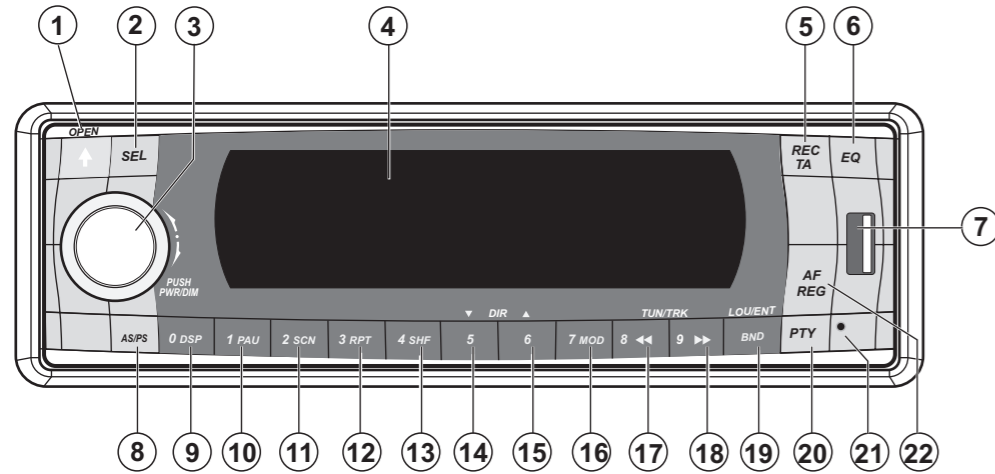



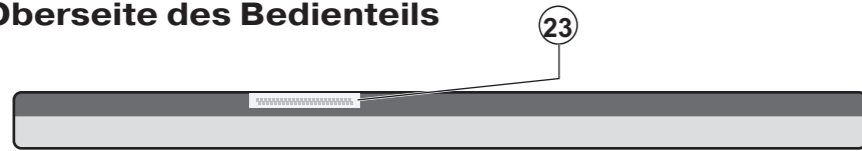

Oberseite des Bedienteils

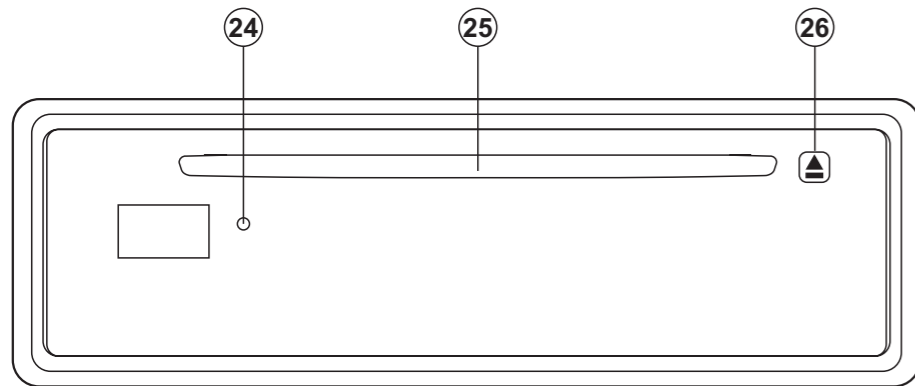

CD-Spieler/Kartenleser (Bedienteil abgenommen)



ÜBERSICHT

1. OPEN  : Bedienteil öffnen
2. SEL: Wiederholt kurz drücken, um folgende Audio-Einstellungen zu wählen:
Lautstärke, Bass, Höhen, Balance, Fader;
SEL: Wiederholt länger drücken, um zwischen verschiedenen Verkehrsfunkeneinstellungen zu wählen
SEL: Bei MP3-Suche mit Buchstaben jede Eingabe bestätigen
3. PWR : Gerät ein-/ausschalten (einschalten auch mit jeder anderen Taste außer OPEN möglich)
DIM (antippen) : Displaybeleuchtung dimmen
Knopf drehen: gewählte Audio-Einstellung (s. Punkt 2) regeln
4. Display
5. REC : Auf Gerät am USB-Anschluss aufnehmen
TA ("Traffic Announcement"): Verkehrsfunksender aktivieren
6. EQ ("Equalizer") : Wiederholt drücken, um Toneinstellungen zu wählen
7. USB-Anschluss (hinter der Schutzkappe)
8. AS/PS: Automatische Senderspeicherung
9. 0 / DSP: Zifferntaste 0 / Display-Anzeigen umschalten
10. 1/ PAU: Ziffern- und Stationstaste 1 / Pause im CD/MP3-Betrieb
11. 2 / SCN: Ziffern- und Stationstaste 2 / Anspielfunktion im CD/MP3-Betrieb
12. 3 / RPT: Ziffern- und Stationstaste 3 / Wiederholfunktion im CD/MP3-Betrieb
13. 4 / SHF: Ziffern- und Stationstaste 4 / Zufallswiedergabe im CD/MP3-Betrieb
14. 5 / DIR  : Ziffern- und Stationstaste 5 / MP3-Suche nach unten
15. 6 / DIR  : Ziffern- und Stationstaste 6 / MP3-Suche nach oben
16. 7 / MOD: Zifferntaste 7 / Betriebsmodus wählen: Radio - CD/MP3 - USB - Kartenleser
17. 8 / TUN/TRK  : Zifferntaste 8 / Sendersuchlauf rückwärts
18. 9 / TUN/TRK  : Zifferntaste 9 / Sendersuchlauf vorwärts
19. LOU: Loudness / BND: Bandbereichsauswahl / ENT: Auswahl bestätigen
20. PTY ("Program Type") : Einmal drücken: Sender aus der PTY-Gruppe "Musik" suchen; zweimal drücken: Sender aus der PTY-Gruppe "Sprache" suchen; dreimal drücken: PTY aus
21. RESET-Öffnung: Auf Werkseinstellungen zurückstellen
22. AF/REG: Kurz drücken, um RDS-Modus einzuschalten;
länger drücken, um Regionalmodus einschalten
23. Kartenleser
24. Rote Leuchtdiode (Diebstahlschutz)
25. CD-Fach
26. EJECT: CD-Auswurf

INHALTSVERZEICHNIS

Sicherheitshinweise	4
Entsorgungshinweise	5
Einbau	6
Einbauhinweise	6
Anschlussbeispiel	7
Einbau des Radios in den ISO-Schacht	8
Der ISO-Adapterstecker	9
Das Gerät ausbauen	10
Bedienteil	11
Bedienung	12
Grundbedienung	12
Uhr stellen	13
Radiofunktionen	14
Audio-CDs spielen	18
MP3-CDs spielen	19
WMA-Dateien	21
USB-Anschluss	22
Wiedergabe	22
Aufnahme	22
Kartenleser	23
Wiedergabe	23
Aufnahme	23
Wenn Störungen auftreten	24
Technische Daten	26

SICHERHEITSHINWEISE



Zu dieser Anleitung

Lesen Sie vor Inbetriebnahme die Sicherheitsvorschriften aufmerksam durch. Beachten Sie die Warnungen auf dem Gerät und in der Bedienungsanleitung.

Bewahren Sie die Bedienungsanleitung im Auto auf. Wenn Sie das Autoradio verkaufen oder weitergeben, händigen Sie unbedingt auch diese Anleitung aus.

Elektrische Geräte nicht in Kinderhände

Lassen Sie Kinder niemals unbeaufsichtigt elektrische Geräte benutzen.

Batterien/Akkus können bei Verschlucken lebensgefährlich sein. Bewahren Sie deshalb das Gerät und die Batterien für Kleinkinder unerreichbar auf. Wurde eine Batterie verschluckt, muss sofort medizinische Hilfe in Anspruch genommen werden.

Halten Sie auch die Verpackungsfolien von Kindern fern. Es besteht Erstickenungsgefahr.

Verkehrssicherheit

Die Verkehrssicherheit ist oberstes Gebot. Bedienen Sie Ihr Autoradio nur, wenn es die Verkehrslage zulässt. Machen Sie sich vor Fahrtantritt mit dem Gerät vertraut.

Akustische Signale der Polizei, Feuerwehr und anderen Rettungsdiensten müssen im Fahrzeug rechtzeitig wahrgenommen werden können. Hören Sie deshalb während der Fahrt Ihr Programm in angemessener Lautstärke.



Niemals selbst reparieren

Versuchen Sie auf keinen Fall, das Gerät selber zu öffnen und/oder zu reparieren. Es besteht die Gefahr des elektrischen Schlags. Wenden Sie sich im Störfall an unser Service Center oder eine andere geeignete Fachwerkstatt.



Der CD-Spieler

Der CD-Spieler ist ein Laserprodukt der Klasse 1. Das Gerät ist mit einem Sicherheitssystem ausgerüstet, das das Austreten von gefährlichen Laserstrahlen während des normalen Gebrauchs verhindert. Um Augenverletzungen zu vermeiden, manipulieren oder beschädigen Sie niemals das Sicherheitssystem des Geräts.



Das Diskfach schonend behandeln

Führen Sie keine anderen Gegenstände als CDs in das Diskfach ein. Dies kann zur Beschädigung des präzisen Einzugmechanismus führen.

Das Gerät reinigen

Verwenden Sie für die Reinigung ein trockenes, weiches Tuch. Benutzen Sie keine chemischen Lösungs- und Reinigungsmittel, weil diese die Oberfläche und/oder die Beschriftungen des Geräts beschädigen können.

Einbau

Wenn Sie Ihr Autoradio selbst einbauen möchten, lesen Sie die Einbau- und Anschlusshinweise in dieser Anleitung.

ENTSORGUNGSHINWEISE

Verpackung



Nicht mehr benötigte Verpackungen und Packhilfsmittel sind recyclingfähig und sollten grundsätzlich der Wiederverwertung zugeführt werden.

Gerät



Werfen Sie das Autoradio am Ende seiner Lebenszeit keinesfalls in den normalen Hausmüll. Erkundigen Sie sich nach Möglichkeiten einer umwelt- und sachgerechten Entsorgung.

Batterien und Akkus



Verbrauchte Batterien gehören nicht in den Hausmüll. Die Batterie muss umweltgerecht bei einer Sammelstelle für Altbatterien abgegeben werden.

EINBAU

Einbauhinweise

- Setzen Sie das Gerät in den dafür vorgesehenen Schacht ein, oder wählen Sie einen Platz für die Montage des Geräts, an dem es die normalen Fahraufgaben des Fahrers nicht behindert.
- Schließen Sie kurz die Kabel an, bevor Sie das Gerät endgültig einbauen. Stellen Sie sicher, dass diese richtig eingesteckt sind und dass das System richtig funktioniert.
- Falls Änderungen am Fahrzeug erforderlich sind, wenden Sie sich an Ihren Fahrzeughändler/-fachwerkstatt.
- Bauen Sie das Gerät so ein, dass keine Verletzungen bei starkem Bremsen entstehen können.
- Wenn das Gerät mehr als 30° aus der Waagerechten eingebaut wird, kann es seine optimale Leistung verlieren.
- Vermeiden Sie den Einbau des Gerätes in der Nähe hoher Temperaturen (z. B. direkte Sonneneinstrahlung oder Heizungsluft), Staub, Schmutz oder übermäßige Erschütterungen.

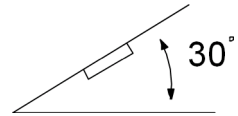

Anschlussbeispiel

Hinweise

! Beachten Sie bitte, dass das gelbe Speicher-Back-up-Kabel an Dauerplus angeschlossen sein muss. Die Senderspeicherung kann sonst nicht funktionieren.

An die RCA-Kabel (rote und weiße Cinch-Anschlüsse) können Sie einen externen Verstärker anschließen. Beachten Sie hierzu die Bedienungsanleitung des externen Verstärkers.

Das orangene Kabel kann an eine Telefon-Freisprechanlage angeschlossen werden und ist für die Stummschaltungsfunktion („MUTE“) bestimmt.

Vier Lautsprecher (Quadrosystem)

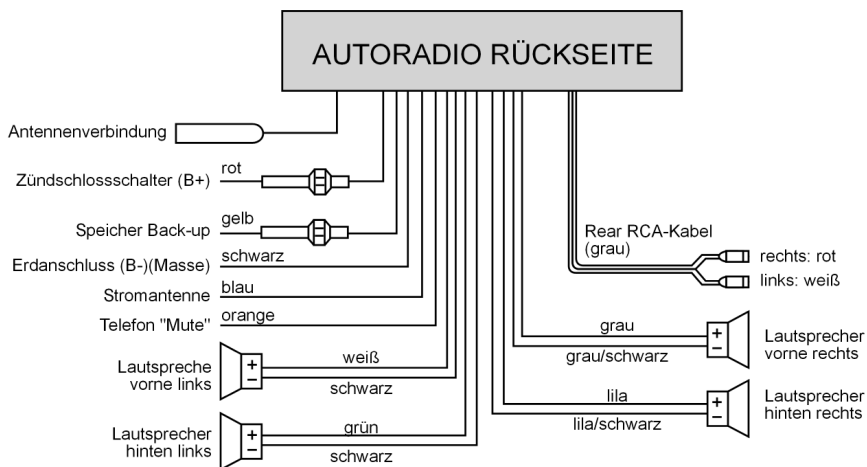

Selbstverständlich können Sie das Autoradio auch an nur zwei Lautsprecher anschließen. Verwenden Sie dann nur die Kabel für die vorderen Lautsprecher.

Einbau des Radios in den ISO-Schacht

- Entfernen Sie unbedingt vor der Montage die beiden Transportsicherungsschrauben am oberen Radiogehäuse (durch rote Fähnchen gekennzeichnet)!

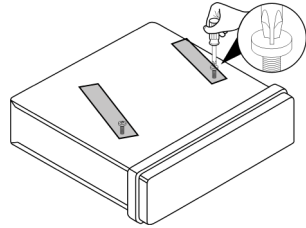

Montage

Das Autoradio kann in jeden Standard-ISO-Einbauschacht eingesetzt werden. Sollte Ihr Kraftfahrzeug keinen ISO-Einbauschacht besitzen, wenden Sie sich an Ihre Fachwerkstatt, den Fachhandel oder die Fachabteilungen der Warenhäuser.

- Ziehen Sie den Einbaurahmen vom Gehäuse des Autoradios ab.
- Stecken Sie den Einbaurahmen in den ISO-Einbauschacht.

- Biegen Sie die Laschen des Einbaurahmens mit einem Schraubendreher um, so dass dieser fest im Einbauschacht fixiert ist (s. Abbildung).

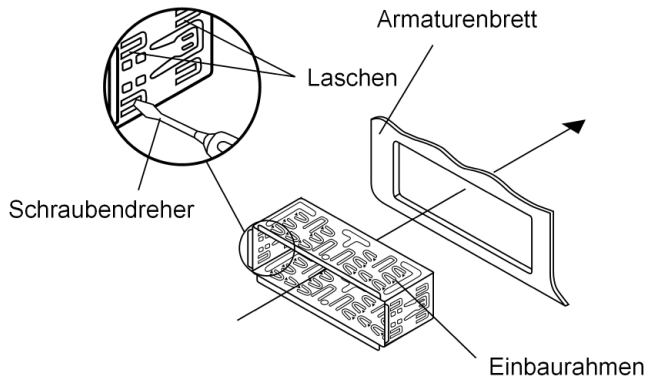

- Überprüfen Sie den Rahmen auf festen Halt.
- Verbinden Sie den ISO-Buchsen-Block des Autoradios mit den beiden ISO-Steckern Ihres Fahrzeugs.
- Verbinden Sie das Antennenkabel der Fahrzeugantenne mit der Antennenbuchse des Autoradios.
- Schieben Sie das Autoradio vorsichtig in den Einbaurahmen, bis es einrastet.



Bitte benutzen Sie beim Einbau den ISO-Block des Autoradios. Die Fahrzeug-spezifischen ISO-Adapter, die Sie gegebenenfalls benötigen, erhalten Sie in Fachwerkstätten, im Fachhandel oder in den Fachabteilungen der Warenhäuser.
Bei abgetrenntem ISO-Block erlischt der Garantieanspruch!



Beachten Sie beim Einschieben die Verlegung der Kabel; sie könnten beschädigt werden.

- Betätigen Sie die Taste RESET (21) mit einem Kugelschreiber oder anderem spitzen Gegenstand.
- Setzen Sie das Bedienteil wie unten beschrieben ein.

Der ISO-Adapterstecker

Nutzen Sie den ISO-Adapterstecker Ihres Kraftfahrzeugs für den ISO-Buchsenblock des Autoradios, um eine sichere elektrische Verbindung herzustellen.

Back-up-Kabel

Achten Sie darauf, dass das blaue Backup-Kabel für die Senderspeicher an Dauerplus anliegt.

Nachdem alle Verbindungen hergestellt sind, drücken Sie die Taste RESET (21).

Antennen-Relais-Kabel

Das gelbe Kabel steht für eine Relais-gesteuerte Antenne zur Verfügung. Das Relais fährt die Antenne automatisch aus, wenn das Radio angeschaltet wird. Beim Ausschalten fährt die Antenne wieder ein.

Dieses Relais-Kabel kann auch zum Steuern eines externen Verstärkers benutzt werden. Zum genauen Anschluss ziehen Sie bitte die Bedienungsanleitung des Verstärkers hinzu.



Verbinden Sie das blaue Kabel niemals mit dem Motorkabel; dies kann Schäden am Radio verursachen!

Belegung des ISO-Blocks

	BLOCK B - Lautsprecher		BLOCK A - Stromversorgung	
	1	rechts hinten +	1	
	2	rechts hinten -	2	
	3	rechts vorne +	3	
	4	rechts vorne -	4	Dauerplus (permanente 12-V-Bordspannung)
	5	links vorne +	5	Auto-Antenne (auch für externen Verstärker usw.)
	6	links vorne -	6	
	7	links hinten +	7	Schaltplus (geschaltet 12-V-Spannung, über Zündschloss)
	8	links hinten -	8	Masse

Probleme durch Kabelvertauschung

In einigen Fahrzeugmodellen ist die standardmäßige Belegung der Kabel [4] und [7] im ISO-Block A (siehe oben, "Belegung des ISO-Blocks") werkseitig vertauscht.

Wenn dies der Fall ist, sind manche Funktionen beeinträchtigt, z. B. kann die Senderspeicherung verloren gehen.

Zur Abhilfe müssen das rote Kabel (Schaltplus) und das gelbe Kabel (Dauerplus) im ISO-Block getauscht werden.

Das Gerät ausbauen

Um das Gerät wieder auszubauen, nehmen Sie zunächst den Blendrahmen ab und führen Sie den rechten und den linken Schlüssel in den jeweiligen Schlitz an der Seiten des Gerätes ein. Die Laschen sind nun zurückgebogen und Sie können das Gerät herausziehen.

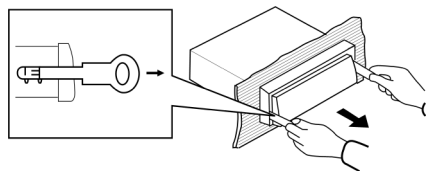

Bedienteil

Bedienteil einsetzen

- Setzen Sie das Bedienteil zuerst mit der rechten Seite in den Rahmen. Drücken Sie dann die linke Seite fest, bis sie einrastet.
- Überprüfen Sie, dass das Bedienteil richtig und fest auf seinem Platz sitzt. Ist das Bedienteil nicht richtig eingebaut, erscheinen im Display Fehlinformationen und/oder einige Tasten haben Fehlfunktionen.

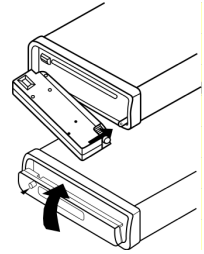

Bedienteil abnehmen

- Drücken Sie die Taste OPEN (1).
- Um das Bedienteil abzunehmen, kippen Sie es zunächst leicht nach vorne und ziehen erst die linke, dann die rechte Seite ab.

Wenn das Bedienteil nicht in den Rahmen eingesetzt ist, blinkt am Gerät die Diebstahlschutz LED.

Bewahren Sie das Bedienteil zum Schutz immer im Etui auf.

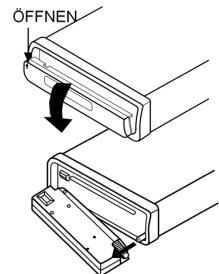

BEDIENUNG

Grundbedienung

Ein-/Ausschalten

Drücken Sie die Taste POWER (3) zum Ein- und Ausschalten des Radios. Sie können das Radio auch mit jeder anderen Taste, außer OPEN und EJECT, einschalten.

- Tippen die Taste POWER (3) kurz an, um die Displaybeleuchtung in drei Stufen zu dimmen.

Lautstärke

- Drehen Sie den Lautstärkereglern (3), um die Lautstärke zu heben oder zu senken.



Stellen Sie die Lautstärke immer nur so hoch ein, dass Sie die akustischen Signale von Notfahrzeugen jederzeit noch deutlich hören können!

Bass/Höhen/Balance/Fader

- Drücken Sie die Taste SEL (2), um die aktuelle Einstellung von Bass, Höhen, Balance und Fader anzuzeigen.
- Mit dem Lautstärkereglern (3) können Sie die Einstellungen ändern.

Loudness

- Halten Sie die Taste BND/LOU/ENT (19) gedrückt, um den Bass zu verstärken.

Display

- Durch Drücken der Taste DSP (11) können Sie die Anzeige im Display folgendermaßen umschalten:
- Beim Radioempfang:
Programmname
Uhrzeit (wird bei RDS-Empfang automatisch eingestellt)
Frequenz
PTY-Einstellungen (diese RDS-Funktionen werden von den Sendeanstalten in unterschiedlichem Umfang gesendet; siehe auch Kapitel „Radiofunktionen“ auf Seite 14).
- Im CD-Betrieb:
CD-/MP3-Informationen
Uhrzeit

Radioinformationen
 Frequenz
 PTY-Einstellungen

Wenn Sie keine RDS- oder PTY-Informationen empfangen, erscheint „*NO CLOCK*“ oder „*NO PTY*“ im Display. Jede Anzeige erscheint nur für ein paar Sekunden.

MODE

- Drücken Sie die Taste MOD (16), um zwischen Radioempfang, CD-/MP3-Betrieb, USB-Anschluss und Kartenleser zu wechseln.

Equalizer

- Durch Drücken der Taste EQ (6) können Sie den Equalizer einschalten und zwischen FLAT, CLASSIC, POP M, JAZZ oder DSP OFF wählen. In der Einstellung FLAT sind alle Equalizereinstellungen auf Null gesetzt; in der Einstellung DSP OFF ist kein Digital Sound Processing (DSP) zugeschaltet.

RESET

- Um das Autoradio in den Auslieferungszustand zurückzusetzen, drücken Sie die Taste RESET (21) mit einem spitzen Gegenstand, z. B. einem Kugelschreiber.
- Betätigen Sie das RESET (21)
 - bei der ersten Inbetriebnahme nach Anschluss der Kabel,
 - wenn nicht alle Funktionstasten funktionieren,
 - bei Erscheinen einer Fehlermeldung im Display.

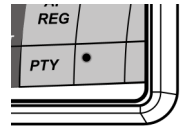

Uhr stellen

Ihr Autoradio ist mit einer RDS-gesteuerten Uhr ausgestattet. Die Uhr stellt sich automatisch und läuft auch bei ausgeschaltetem Radio weiter. Wenn Sie kein RDS-Signal empfangen, können Sie die Uhrzeit auch manuell einstellen.

- Drücken Sie die Taste DSP (9), um die Uhrzeit anzuzeigen.
- Halten Sie die Taste DSP (9) für etwa 2 Sekunden gedrückt. Die Uhrzeitanzeige im Display blinkt.
- Stellen Sie nun mit der Taste TUN/TRK 8 (17) die Minuten und mit der Taste TUN/TRK 9 (18) die Stunden ein.

Radiofunktionen

Bandbereich wählen

- Drücken Sie die Taste BND/LOU/ENT (19), um zwischen UKW (FM1, FM2, FM3), Mittelwelle (MW) und Langwelle (LW) zu wechseln. In jedem Bereich können Sie sechs Sender speichern.

Sender suchen

- Drücken Sie kurz die Suchlautasten TUN/TRK 8 (17) oder TUN/TRK 9 (18). Das Gerät sucht den nächsten Sender.
- Wenn Sie eine der Tasten für zwei Sekunden gedrückt halten, schalten Sie auf die manuelle Sendersuche um. Im Display erscheint *MANUAL*.

Sender speichern

- Nachdem der Suchlauf einen Sender gefunden hat, drücken Sie für ca. drei Sekunden auf eine der Stationstasten 1-6 (10-15). Ein Piepton signalisiert die Speicherung.
Das Gerät schaltet nach ein paar Sekunden wieder in die automatische Sendersuchfunktion um.

Sender aufrufen

- Wählen Sie mit BND/LOU/ENT (19) den Bandbereich.
- Durch Drücken einer der Stationstasten 1-6 (10-15) rufen Sie die gespeicherten Sender wieder auf.

Automatisches Speichern

- Halten Sie die Taste AS/PS (8) gedrückt, bis ein Signalton erklingt. Im Display erscheint *SEARCH*. Der Suchlauf hält bei jedem gefundenen Sender ca fünf Sekunden an. Die im Display blinkende Zahl zeigt die Nummer der Stationstaste an, auf der der jeweilige Sender abgespeichert wird. Bei schwachen Sendern läuft der Suchlauf automatisch weiter.

Gespeicherte Sender durchlaufen

- Sie können die gespeicherten Sender des aktuellen Sendebereichs aufrufen.
- Wählen Sie mit BND/LOU/ENT (19) den Bandbereich.
- Drücken Sie kurz die Taste AS/PS (8). Alle Sender werden kurz angewählt.
- Wenn Sie den gewünschten Sender hören, drücken Sie kurz die Taste AS/PS (8).

Regionalprogramm-Modus

Einige Sender strahlen Regionalprogramme aus.

- Damit nur die Alternativfrequenzen des gewünschten Regionalprogramms gewählt werden, halten Sie die Taste AF/REG (22) gedrückt, bis ein Signalton erklingt und im Display die Anzeige *RF* zu blinken beginnt.
- Drücken Sie nun die Taste AF/REG (22) kurz, um entweder *REG ON* oder *REG OFF* auszuwählen. Nach kurzer Zeit springt die Anzeige zurück und im Display wird *REG* angezeigt.

PTY (Program Type Code - Programm Typ/Art Kennung)

- Um das PTY-Menü zu aktivieren, drücken Sie die Taste PTY (20).

Sie können jetzt nach folgenden Kategorien Ihre Sender suchen/auswählen:

	Musikrichtung	Sprachbeiträge
1	POP M	NEWS (Nachrichten), AFFAIRS (Angelegenheiten), INFO (Infos)
2	EASY M, LIGHT M	SPORT (Bildung), EDUCATE (Bildung), DRAMA
3	CLASSICS (Klassik); OTHER M (andere Musik)	CULTURE (Kultur), SCIENCE (Wissenschaft), VARIED (Verschiedenes)
4	JAZZ, COUNTRY	WEATHER (Wetter), FINANCE (Finanzen), CHILDREN (Kinder)
5	NATION M; OLDIES	SOCIAL (Soziales), RELIGION
6	FOLK M	TRAVEL (Reisen), LEISURE (Freizeit), DOCUMENT (Dokumentation)

Bitte beachten Sie, dass diese Informationen von der Region, der Rundfunkanstalt und dem Sender abhängig sind.

TA („Traffic Announcement“) - VERKEHRSFUNK

- Drücken Sie die Taste REC/TA (5) kurz, um diesen Modus ein- oder auszuschalten.

Im TA-Modus wird im CD-Betrieb oder USB-Betrieb sofort auf das Radio umgeschaltet, wenn Verkehrsfunk übertragen wird. Zeitweise findet eine Umschaltung auf die EON-Verbindungsstation statt (s. nächster Abschnitt), wenn EON einen Verkehrsfunk auf einem anderen Programm findet. Der Lautstärkepegel wird dabei angehoben, sofern er sich unter der Schwelle befindet.

Die TA-Funktion kann durch erneutes Drücken der Taste REC/TA (5) unterbrochen werden, ohne dass der TA-Modus abgeschaltet wird.

EON-TA („Enhanced Other Network Information“)

Mit den erweiterten Sendeeinformationen „EON“ stehen Ihnen zusätzliche Funktionen beim Finden eines Verkehrsfunksenders zur Verfügung. Insbesondere schaltet das Gerät auch dann auf einen Sender mit Verkehrsfunk um, wenn Sie einen Sender hören, der keinen Verkehrsfunk ausstrahlt. Nach der Verkehrsmeldung wird wieder auf den vorherigen Senderplatz umgeschaltet.

EON-Empfangseinstellungsmenü

- Halten Sie im Radiomodus die Taste SEL (2) gedrückt. Sie kommen ins EON-Empfangseinstellungsmenü.
- Drücken Sie die Taste SEL (2) wiederholt kurz, um die folgenden Möglichkeiten aufzurufen:
 - TA SEEK: Wenn Sie den Empfangsbereich verlassen, wird der Suchlauf gestartet und sucht den stärksten TA Sender;
 - TA ALARM: Wenn Sie den Empfangsbereich verlassen, ertönt ein Alarmton;
 - PI SOUND: Beim Suchlauf spielt das Radio weiter;
 - PI MUTE: Beim Suchlauf wird der Ton stummgeschaltet;
 - RETUNE L („long“): Der Suchvorgang nach einem Sender mit der richtigen PI-Kennung hält 90 Sekunden an;
 - RETUNE S („short“): Der Suchvorgang nach einem Sender mit der richtigen PI-Kennung hält 30 Sekunden an;
 - MASK DPI: Verbirgt die AF-Sender, die eine andere PI-Kennung haben;
 - MASK ALL: Verbirgt die AF-Sender, die eine andere PI-Kennung haben und alle störenden Nicht-PI-Sender, die die gleiche Sendefrequenz haben;
 - EON-TA-LO („EON-TA LOCAL“): Es werden Verkehrsfunksender aus dem lokalen Gebiet gesucht.
 - EON-TA-DX („EON-TA DISTANCE“): In diesem Modus werden Verkehrsfunksender auch aus einem weiter entfernten Gebiet gesucht.
 - BEEP 2ND: Beim einem langen Tastendruck ertönt ein Piepton;
 - BEEP ALL: Bei jedem Tastendruck ertönt ein Piepton;
 - BEEP OFF: Piepton aus.

RDS ("RADIO DATA SYSTEM") - RADIODATEN-KENNUNG

Unter RDS versteht man einen Service der Rundfunkanstalten. Neben herkömmlichen Musik- und Sprachbeiträgen werden Zusatzinformationen in Form verschlüsselter Digitalsignale ausgesendet, die vom Autoradio ausgewertet und angezeigt werden können.

- Drücken Sie die Taste AF/REG (22), um den RDS-Modus ein- oder auszuschalten. Im Display können nun der Programmname und andere Informationen (Verkehrsinformationen, Titel der gerade gespielten Musik usw.) angezeigt werden.

Es werden folgende unterschiedliche RDS-Dienste angeboten:

- PI („Program Identification Code“): Mit Hilfe der PI-Kennung kann das Autoradio den empfangenen Sender identifizieren.
- PS („Program Service Name“): Dieser Service ermöglicht die Anzeige des Sendernamens.
- AF („Alternative Frequencies“): Das Autoradio sucht automatisch die am besten zu empfangene Alternativfrequenz des eingestellten Senders.
- TP/TA („Traffic- Program / Traffic Announcement“): Verkehrsfunk
- EON („Enhanced Other Network Information“): Im Falle einer Verkehrsdurchsage wird auch beim Hören eines Nicht-Verkehrsfunksenders innerhalb einer Senderkette auf einen Verkehrsfunksender umgeschaltet.
- PTY („Program Type Code“ - Programm Typ/Art Kennung): Mittels dieser Kennung kann man nach dem gewählten Programminhalt, z. B. Sport, suchen (siehe Tabelle Seite 15).

Bitte beachten Sie, dass es von der Region, der Rundfunkanstalt und dem Sender abhängt, was angezeigt wird.

Audio-CDs spielen

ESP - „Electric Shock Protection“

Das Gerät ist mit einer Anti-Schock-Funktion ausgestattet. Diese Funktion dient dazu, Erschütterungen, z. B. auf unebenen Straßen, auszugleichen und eine unterbrechungsfreie Wiedergabe auch bei Bewegung des Geräts zu gewährleisten. Beim Einschalten des Geräts füllt sich der Speicher automatisch für mit Daten:

- bei Audio-CDs für 40 Sekunden;
- bei MP3-CDs für 120 Sekunden.

Weitere Hinweise zum CD-Betrieb

Feuchtigkeit und hohe Luftfeuchtigkeit können Fehlfunktionen des CD-Spieler verursachen. Schalten Sie in diesem Fall die Fahrzeug-Heizung an, um die Feuchtigkeit vor Gebrauch verdunsten zu lassen.

Setzen Sie den CD-Spieler keinen extrem hohen oder niedrigen Temperaturen aus.

CDs einlegen und herausnehmen

- Klappen Sie das Bedienteil herunter (Taste 1).
- Schieben Sie die CD mit der beschrifteten Seite nach oben in den Schlitz (25).
- Schließen Sie das Bedienteil wieder. Die Wiedergabe der CD beginnt. Im Display erscheint [5-CDP].
- Zum Herausnehmen der CD öffnen Sie wiederum das Bedienteil. Drücken Sie die Taste EJECT (26). Die CD wird ausgeworfen. Das Autoradio schaltet in den Radio-Modus um.



Fahren Sie nicht mit einer herausgefahrenen CD. Entnehmen Sie die CD sofort.

Titel überspringen

- Mittels der Taste TUN/TRK 8 (17) oder TUN/TRK 9 (18) können Sie den nächsten bzw. den vorherigen Titel wählen. Die Titelnummer wird im Display angezeigt.

CD unterbrechen

- Die Wiedergabe können Sie mit der Taste PAU (10) unterbrechen. Abermaliges Drücken startet wieder die CD.

Schneller Vor-/Rücklauf

- Halten Sie die Tasten TUN/TRK 8 (17) oder TUN/TRK 9 (18) länger gedrückt, um einen schnellen Vor- oder Rücklauf zu starten.

Titel kurz anspielen

- Drücken Sie die Taste SCN (11). Es werden nacheinander alle Titel für ca. 10 Sekunden angespielt. Ein abermaliges Drücken setzt die normale Wiedergabe in Gang.

Einen Titel wiederholen

- Drücken Sie die Taste RPT (12). Der aktuelle Titel wird wiederholt. Ein abermaliges Drücken setzt die normale Wiedergabe in Gang.

Zufallswiedergabe aller Titel

- Drücken Sie die Taste SHF (13). Es wird eine zufallsgesteuerte Wiedergabe gestartet. Ein erneutes Drücken setzt die normale Wiedergabe in Gang.

MP3-CDs spielen

Die Grundfunktionen entsprechen denen der Audio-CDs (siehe vorheriges Kapitel). Bei MP3-CDs können Sie jedoch die Titel und die Interpreten direkt anwählen. Diese Funktion und die anderen MP3-spezifischen Funktionen sind maßgeblich abhängig von der MP3-CD. Bitte beachten Sie das schon beim Erstellen dieser CDs (siehe nächster Abschnitt).

Es können alle gängigen Kodierungen abgespielt werden.

Erstellung von MP3-CDs; ID3-TAGs



MP3-CD-ROMs können wie Daten CDs Einzeltitel oder Verzeichnisse enthalten. Bitte beachten Sie bei der Erstellung einer MP3-CD, dass Sie Titel nicht auf derselben Ebene wie Verzeichnisse, sondern nur in den Verzeichnissen abspeichern. Ein Vermischen von Titeln und Verzeichnissen auf derselben Ebene könnte zu Problemen beim Abspielen führen.

Beim Erstellen der MP3-CD können Sie außerdem so genannte „ID3-Tag“ abspeichern (zur Eingabe empfehlen wir einen ID3-Tag-Editor). Dies ist ein Informationsblock in einer MP3-CD, der in der MP3 hinter der eigentlichen Musikinformation liegt. Dies können z. B. Informationen über den Interpreten, Titel, Albumname, Erscheinungsjahr und ein kurzer Kommentar sein. Das Autoradio kann diesen Informationsblock auslesen und im Display anzeigen.

- Um die ID3-Tags anzeigen zu lassen, drücken Sie DSP (9) . Mit jedem Tastendruck ändert sich die Rubrik: > TITEL > INTERPRET > ALBUMNAME > ERSCHEINUNGSJAHR > KOMMENTAR.

Suche nach Titeln (Nummern)

Titelnummern suchen

- Drücken Sie die Taste AS/PS (8). Geben Sie nun die gewünschte Titelnummer über die Zifferntasten ein.
- Bestätigen Sie mit LOU/ENT/BND (19).

Titelnamen suchen (Buchstaben)

- Drücken Sie AS/PS (8) zweimal.
- Sie können jetzt nach dem Anfang eines Titels suchen, indem Sie einen Buchstaben gemäß unten stehender Tabelle über die Zifferntasten eingeben. Bestätigen Sie jede Eingabe eines Zeichens mit SEL (2).
- Drücken Sie LOU/ENT/BND (19), um die Titelsuche zu starten.
- Falls mit den gewählten Zeichen ein Verzeichnis gefunden wird, können Sie das Verzeichnis mit TUN/TRK 8 (17) oder TUN/TRK 9 (18) öffnen und einen Titel wählen.
- Die Wiedergabe starten Sie wiederum mit mit LOU/ENT/BND (19).
- Innerhalb des Verzeichnisses suchen Sie mit TUN/TRK 8 (17) oder TUN/TRK 9 (18).

Suche nach Verzeichnissen

Vom Root-Verzeichnis aus suchen

- Drücken Sie AS/PS (8) dreimal. Das oberste Verzeichnis erscheint.
- Mit TUN/TRK 8 (17) oder TUN/TRK 9 (18) können Sie jetzt durch alle Verzeichnisse und Titel scrollen.
- Drücken Sie LOU/ENT/BND (19), um ein Verzeichnis zu öffnen bzw. einen Titel abzuspielen.

Vom aktuellen Verzeichnis aus suchen

- Drücken Sie AS/PS (8) viermal. Das aktuelle Verzeichnis erscheint im Display.
- Mit TUN/TRK 8 (17) oder TUN/TRK 9 (18) können Sie jetzt durch die Verzeichnisse und Titel ab dem aktuellen scrollen.
- Drücken Sie LOU/ENT/BND (19), um ein Verzeichnis zu öffnen bzw. einen Titel abzuspielen.

Tabelle für die MP3-Suche

Tastenbezeichnung	Aktion
AS/PS (8)	Such-Einstellung wählen
BND/LOU/ENT (19)	Bestätigen
1 (10)	A, B, C, 1
2 (11)	D, E, F, 2
3 (12)	G, H, I, 3
4 (13)	J, K, L, 4
DIR ▼ 5 (14)	M, N, O, 5 / 10 Titel runter
DIR ▲ 6 (16)	P, Q, R, 6 / 10 Titel rauf
MOD (16)	S, T, U, 7
TUN/TRK ◀◀ (17)	V, W, X, 8
TUN/TRK ▶▶ (18)	Y, Z, Leerstelle, 9
SEL (2)	Zeichenverschiebung 1
DSP (9)	0, _, -, +
Drehknopf (3) aufwärts/abwärts	Scrollfunktion durch alle verfügbaren Zeichen und Ziffern

WMA-Dateien

Das Gerät kann auch WMA-Dateien abspielen. Die Bedienung funktioniert genau so wie bei MP3-Dateien.

USB-ANSCHLUSS

Wiedergabe

Sie können einen MP3-Player oder einen anderen USB-Datenträger anschließen an den USB-Anschluss an der Gerätefront .

Ihr Autoradio kann USB-Datenträger bis zu 1 GB verarbeiten.

Dabei darf die Verzeichnisstruktur maximal 1024 Ordner, 4096 Dateien und eine Verzeichnistiefe von 8 Ebenen enthalten.

- Nehmen Sie die Schutzkappe vom USB-Anschluss (7) ab.
- Verbinden Sie Ihr USB-Gerät mit dem Anschluss. Das Autoradio sucht nach MP3- oder WMA-Dateien auf dem Datenträger und im Display erscheint die Meldung „*USB*“.
- Die Bedienung zum Abspielen von Dateien auf dem externen Datenträger sowie die Suchfunktion funktionieren genau wie bei MP3-CDs.
- Wenn das Gerät in einem anderen Modus ist (CD oder Kartenleser), können Sie den Kartenleser mit der MOD (16) anwählen.
- Setzen Sie die Schutzkappe wieder in den USB-Anschluss, wenn kein USB-Gerät angeschlossen ist, um Verunreinigungen zu vermeiden.

Aufnahme

Sie können mit Ihrem Autoradio auch Daten von Radio und vom CD-Player auf den externen USB-Datenträger oder eine SD/MMC-Karte aufnehmen. Hierbei hat der USB-Datenträger Vorrang.

- Um mit der Aufnahme zu beginnen, drücken Sie im entsprechenden Modus die Taste REC/TA (5). Die Audiodaten werden nun im WMA-Format auf den USB-Datenträger gespeichert. Während der Aufnahme erscheint im Display die Meldung „*FILE NAME*“.
- Um die Aufnahme zu beenden, drücken Sie nochmals kurz die Taste REC/TA (5).



Wenn der USB-Datenträger voll ist, wechselt die Aufnahme automatisch auf den Kartenleser, sofern eine Speicherkarte eingelegt ist (s. folgendes Kapitel).

Sie können die Daten wieder abspielen, indem Sie mit der Taste MOD (16) in den USB-Modus schalten und die einzelnen Titel vom USB-Datenträger aufrufen.

KARTENLESER

Ihr Autoradio verfügt über ein Speicherkarten-Laufwerk für SD-Karten und Multimedia-Karten (in der Oberseite des Bedienteils).

Wiedergabe

- Nehmen Sie das Bedienteil ab.
- Schieben Sie eine Speicherkarte mit der Beschriftung nach oben in das Laufwerk ein. Die Wiedergabe der MP3- oder WMA-Titel auf der Speicherkarte beginnt automatisch.
- Die Bedienung zum Abspielen von Dateien funktioniert genau wie bei MP3-CDs.
- Wenn das Gerät in einem anderen Modus ist (CD oder USB), können Sie den Kartenleser mit der MOD (16) anwählen.

Aufnahme

Sie können mit Ihrem Autoradio auch Daten von Radio und vom CD-Player auf einer Speicherkarte aufnehmen.

Die Aufnahme funktioniert wie unter „USB-Anschluss“ beschrieben.

WENN STÖRUNGEN AUFTRETEN

PROBLEM	MÖGLICHE URSACHE	ABHILFE
Das Gerät lässt sich nicht einschalten.	Die Zündung ist nicht eingeschaltet.	Zündung durch Drehen des Schlüssels einschalten
	Eine der der Sicherungen ist defekt.	Sicherung erneuern.
Die CD wird nicht geladen oder ausgeworfen.	Es befindet sich bereits eine CD im Autoradio.	Die CD entfernen.
	Die CD ist verkehrt herum eingelegt worden.	Die CD mit der Beschriftung nach oben einlegen
	Die CD ist verschmutzt oder defekt.	Die CD säubern oder eine andere CD einlegen.
	Die Temperaturen im Auto sind zu hoch.	Warten, bis sich die Umgebungstemperatur normalisiert hat.
	Kondensation!	Das Autoradio ein paar Stunden ausschalten und es dann erneut versuchen.
Kein Ton!	Die Lautstärke steht auf Minimum.	Die Lautstärke anheben.
	Die Kabel sind nicht richtig angeschlossen.	Die Kabelverbindungen überprüfen.
Funktionstasten funktionieren nicht.	Der eingebaute Microcomputer kann wegen Rauschens nicht funktionieren.	Die Taste RESET (21) drücken.
	Das Bedienteil sitzt nicht korrekt.	Überprüfen Sie den korrekten Sitz des Bedienteils.
Die CD springt.	Der Einbauwinkel übersteigt 30°.	Den Einbauwinkel korrigieren.
	Die CD ist sehr schmutzig oder defekt.	Die CD säubern oder eine andere CD einlegen.
	Fehler bei selbstgebrannten CDs.	Die selbstgebrannte CD in einem anderen Abspielgerät überprüfen.
Radio und/oder die Automatische Senderspeicherung funktionieren nicht.	Das Antennenkabel ist nicht korrekt angeschlossen.	Das Antennenkabel auf korrekten Sitz überprüfen.
	Die Sendersignale sind zu schwach.	Die Sender manuell einstellen.

Senderspeicher funktioniert nicht.	Das Kabel für Dauerplus (gelb) ist nicht richtig angeschlossen.	Die Kabelverbindungen überprüfen. Beachten Sie hierzu das Kapitel "Einbau" auf Seite 6.
Gerät am USB-Anschluss funktioniert nicht.	Der USB-Anschluss ist für Geräte, die nach der USB-Norm funktionieren, bestimmt. Nicht alle am Markt erhältliche Geräte erfüllen diese Norm. Unter Umständen ist ein Gerät, das nicht nach USB-Norm funktioniert, angeschlossen.	Schließen Sie ein Gerät, das nach USB-Norm funktioniert, an.
Kartenlesegerät liest die Karte nicht	Eventuell ist die Karte defekt, verschmutzt und nicht richtig eingelegt.	Überprüfen Sie die Karte. Schieben Sie sie mit der beschrifteten Seite nach oben ein.

TECHNISCHE DATEN

ALLGEMEIN

Betriebsspannung:	DC12 V, Negative Masseverbindung
Gestell-Abmessungen:	178 x 165 x 50 mm (B x T x H)
Ausgangsleistung:	max. 4 x 40 Watt (Musikspitzenausgang)
Sicherungen:	0,5 Ampère (rot); 15 Ampère (gelb)

RADIO (Frequenzumfang)

UKW (FM):	87,5 bis 108 MHz
Mittelwelle (MW):	522 bis 1620 kHz
Langwelle (LW):	144 bis 288 kHz

CD/MP3-PLAYER

Laserleistung:	Laser Klasse 1
Frequenzbereich:	40 Hz - 18kHz
MPEG-Rate:	64 - 320 k
MP3-Playback:	ISO 9660 & Joliet Format of MP3



UNTERSTÜTZTE FORMATE

CD:	Audio-CDs, CD-Rs, CD-RWs
USB-Datenträger:	1.1 und 2.0 bis 1 GB
Speicherkarten:	SD bis 1 GB MMC bis 512 MB



i Es gibt heute viele, zum Teil nicht standardisierte CD-Aufnahme- und Kopierschutzverfahren sowie unterschiedliche CD-R und CD-RW-Rohlinge. Darum kann es in Einzelfällen zu Einlesefehlern oder -Verzögerungen kommen. Dies ist kein Defekt des Geräts.

Dieses Gerät ist zugelassen nach der Richtlinie 72/245/EWG (zuletzt geändert durch die Richtlinie 95/54/EG) - "Elektromagnetische Verträglichkeit" (sog. E-Zulassung).



024290

Technische Änderungen vorbehalten!