

MEDION®

MIKROWELLE mit GRILL



MD 10482

Bedienungsanleitung



Teilebezeichnung

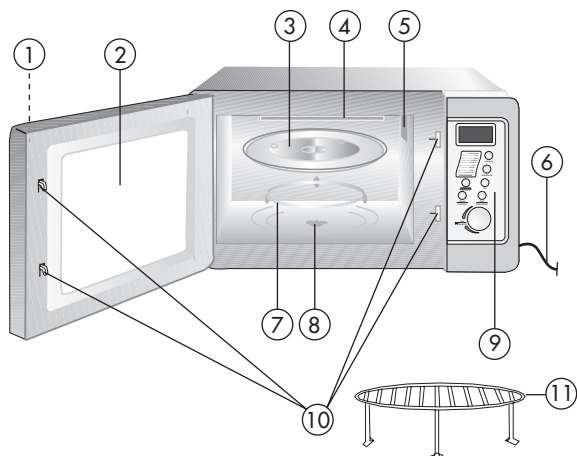

1. Türgriff
2. Sichtfenster
3. Glassteller
4. Quarzgrill
5. Ventilator
6. Netzkabel
7. Rollenring
8. Antriebsachse
9. Bedienfeld
10. Türverriegelung
11. Grillrost

Bedienelemente

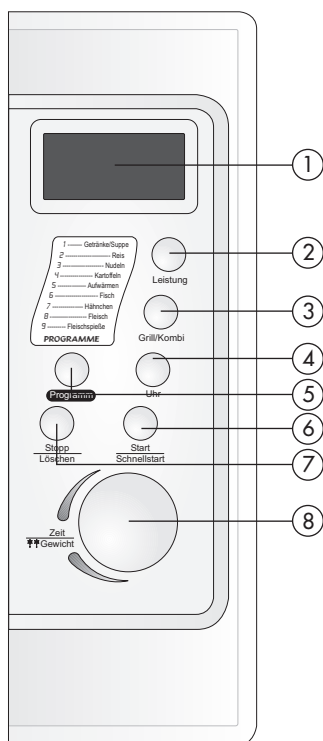

1. DISPLAY
Anzeige von Garzeit, Leistung, Betriebszustand und Uhrzeit
2. LEISTUNG
Mikrowellenleistung einstellen
3. GRILL/KOMBI
Grillfunktion oder Kombibetrieb 1 und 2 wählen

4. UHR
Uhrzeit einstellen
5. PROGRAMM
Programmfunktionen auswählen
6. START/SCHNELLSTART
Garvorgang starten
7. STOPP/LÖSCHEN
Eingaben löschen oder Gerät zurücksetzen.

Wenn Sie diese Taste während eines Garvorgangs einmal drücken, unterbrechen Sie den Garvorgang, zweimaliges Drücken bricht den Garvorgang ab.

Taste für ca. 3 Sekunden gedrückt halten, um die Kindersicherung zu aktivieren/deaktivieren.

8. ZEIT/GEWICHT
Uhrzeit, Gewicht oder Garzeit eingeben

HERZLICHEN DANK FÜR IHR VERTRAUEN!

Wir gratulieren Ihnen zu Ihrer neuen FIF-Mikrowelle und sind überzeugt, dass Sie mit diesem modernen Gerät zufrieden sein werden.

Um eine stets optimale Funktion und Leistungsbereitschaft Ihrer Mikrowelle zu garantieren und um Ihre persönliche Sicherheit zu gewährleisten, haben wir eine Bitte an Sie:



Lesen Sie vor der ersten Inbetriebnahme diese Gebrauchsanweisung gründlich durch und befolgen Sie vor allen Dingen die Sicherheitshinweise!

Alle Tätigkeiten an und mit diesem Gerät dürfen nur soweit ausgeführt werden, wie sie in dieser Gebrauchsanleitung beschrieben sind.

Bewahren Sie diese Gebrauchsanleitung für den weiteren Gebrauch auf. Falls Sie die Mikrowelle einmal weitergeben, legen Sie bitte auch diese Gebrauchsanleitung dazu.

SICHERHEITSHINWEISE

EINSATZBEREICH/BESTIMMUNGSGEMÄSSER GEBRAUCH

- Dieses Gerät wurde ausschließlich für den Gebrauch im Haushalt bestimmt. Es darf nur zum Erwärmen von dafür geeigneten Lebensmitteln in mikrowellengeeigneten Behältnissen und Geschirr verwendet werden.
- Beim Erwärmen von Speisen in Kunststoff- oder Papierbehältern muss das Kochgerät wegen der Möglichkeit einer Entzündung häufig bewacht werden.
- Die Mikrowelle eignet sich nicht zum Zubereiten von Speisen in schwimmendem Fett. Ebenso eignet sich das Gerät nicht zum Trocknen von Gegenständen. Achtung Brandgefahr!
- Kindern darf die Benutzung des Geräts ohne Aufsicht nur erlaubt werden, wenn eine angemessene Anweisung gegeben wurde, die das Kind in die Lage versetzt, die Mikrowelle in sicherer Weise zu benutzen und die Gefahren einer falschen Bedienung zu verstehen.

WARNUNG!

Wenn Sie das Gerät im Kombibetrieb oder im Grill/Heißluftbetrieb betreiben, dürfen Kinder wegen der vorkommenden Temperaturen das Gerät nur unter Aufsicht von Erwachsenen benutzen.

AUFSTELLUNG UND ELEKTRISCHER ANSCHLUSS

- Schließen Sie die Mikrowelle nur an eine ordnungsgemäße 230V~50Hz Schutzkontaktsteckdose an, die mit mindestens 16 Ampère gesichert ist. Benutzen Sie keine Verlängerungskabel.
- Stellen Sie sicher, dass das Stromkabel unbeschädigt ist und nicht unter dem Gerät her oder über heiße Flächen oder scharfe Kanten verläuft.
- Die Mikrowelle muss auf einer ebenen, stabilen Fläche aufgestellt werden, die das Eigengewicht des Gerätes samt dem Höchstgewicht der darin zubereiteten Nahrungsmittelmenge tragen kann. Stellen Sie die Mikrowelle nur in einem geschützten trockenen Raum auf.
- Beachten Sie die Mindestabstände und verdecken Sie auf keinen Fall die Lüftungsschlitze. Stellen Sie keine Gegenstände auf die Mikrowelle, da diese im Betrieb heiß wird. Für eine ausreichende Belüftung muss nach oben ein Abstand von 20 cm, an der Rückseite von 10 cm und an beiden Seiten von jeweils 10 cm eingehalten werden. Die Öffnungen an dem Gerät dürfen nicht abgedeckt werden oder verstopft sein.
- Schützen Sie das Gerät vor Tropf- und Spritzwasser. Sollte das Gerät dennoch einmal mit Wasser in Berührung gekommen sein, ziehen Sie sofort den Netzstecker aus der Steckdose.

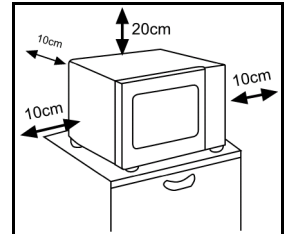

HINWEIS:

Während des Betriebs können die berührbaren Oberflächen des Geräts sehr heiß werden.



Achtung! Heiße Oberfläche!

INBETRIEBNAHME UND GEBRAUCH

- Betreiben Sie das Gerät niemals ohne Gargut im Garraum.
- Verwenden Sie nur das beiliegende oder von uns freigegebene Zubehör (siehe Umschlagseite).
- Benutzen Sie im Mikrowellenbetrieb niemals Geschirr mit Metallverzierungen, metallisches Geschirr oder den Grillständer, da es sonst zu Beschädigungen am Gerät kommen kann.
- Verwenden Sie nur mikrowellengeeignetes Geschirr. Achten Sie beim Geschirrkau auf Kennzeichnungen wie „mikrowellengeeignet“ oder „Für die Mikrowelle“.
- Entfernen Sie keine Abdeckungen im Innenraum der Mikrowelle oder die Innenfolie des Sichtfensters, da sonst Mikrowellenstrahlung austreten kann.
- Lassen Sie das Gerät während des Betriebs niemals unbeaufsichtigt.

HINWEIS: SIEDEVERZUG

Beim Erhitzen von Flüssigkeiten in der Mikrowelle kann es zu sogenanntem Siedeverzug kommen, d.h., dass die Flüssigkeit bereits Siedetemperatur hat, ohne dass die beim Kochen typischen Dampfblasen auftreten. Bei Erschütterungen, wie sie z.B. bei dem Herausnehmen entstehen, kommt es dann zu einem plötzlichen Aufkochen der Flüssigkeit. Deshalb ist beim Hantieren mit dem Flüssigkeitsbehälter Vorsicht geboten.



Es besteht die Gefahr, dass Sie sich verbrühen!

Deshalb: Beim Erhitzen von Flüssigkeiten stellen Sie unbedingt einen Stab aus Glas oder Keramik in das Gefäß. So verhindern Sie ein verspätetes Aufkochen der Flüssigkeit.

- Erwärmen Sie niemals Gargut in verschlossenen Behältern, da sie leicht explodieren können. Nehmen Sie deshalb bei Flaschen, wie z.B. Babyflaschen unbedingt den Verschluss ab.
- Ritzen Sie bei Gargut mit fester Haut, wie z.B. Würste oder Tomaten, vor

SICHERHEITSHINWEISE

dem Erhitzen die Haut an verschiedenen Stellen an, um ein Platzen der Lebensmittel zu vermeiden.

- Erwärmen Sie Eier mit Schale oder ganze hartgekochte Eier nicht in der Mikrowelle oder nur in speziell dafür vorgesehenem Mikrowellengeschirr.



Bereits gekochte Eier können auch nach der Entnahme aus dem Garraum noch platzen.

- Nach dem Erhitzen durchmischen Sie wenn möglich das Gargut, um eine gleichmäßige Temperaturverteilung zu erlangen, oder lassen es für eine kurze Zeit nachgaren.
- Prüfen Sie vor dem Verzehr die Temperatur der mit der Mikrowelle erwärmten Speisen. Bei Babynahrung und Babyflaschen müssen Sie spezielle Sorgfalt walten lassen und vor der Prüfung der Temperatur die Kindernahrung immer umrühren oder schütteln, um Verbrennungen zu vermeiden.

STÖRUNGEN



- Schützen Sie das Gerät sowie das Netzkabel vor Beschädigungen.
- Überprüfen Sie vor jeder Benutzung das Netzkabel sowie das Gerät auf Beschädigungen.
- Wenn Sie Beschädigungen feststellen, nehmen Sie das Gerät auf keinen Fall in Betrieb. Ziehen Sie in diesem Fall sofort das Netzkabel am Stecker aus der Steckdose.
- Lassen ein defektes Gerät umgehend von einer qualifizierten Fachwerkstatt in Stand setzen und lassen Sie ein beschädigtes Netzkabel sofort ersetzen, oder wenden Sie sich an den Medion-Service, um Gefährdungen zu vermeiden.

WARNUNG!

Es ist gefährlich für alle anderen, außer für eine dafür ausgebildete Person, irgendwelche Wartungs- oder Reparaturarbeit auszuführen, die die Entfernung einer Abdeckung erfordert, welche den Schutz gegen Strahlenbelastung durch Mikrowellenenergie sicherstellt.

- Halten Sie bei Rauchentwicklung unbedingt die Tür geschlossen, um Flammenbildung zu vermeiden bzw. bereits bestehende Flammen zu ersticken und schalten Sie das Gerät sofort mit der STOPP/LÖSCHEN-Taste aus.
- Ziehen Sie danach umgehend den Netzstecker aus der Steckdose.

WARNUNG!

Bei Beschädigungen an dem Gehäuse, an Abdeckungen, an der Tür oder an dem Türverschluss dürfen Sie das Gerät auf keinen Fall in Betrieb nehmen. Lassen Sie das Gerät durch eine dafür qualifizierte Fachwerkstatt instandsetzen oder wenden Sie sich an den Medion-Service.

- Achten Sie auch darauf, dass sich die Mikrowelle nicht zu nah an einer Wärmequelle oder in einen Bereich befindet, in dem sie mit Wasser in Berührung kommen könnte.

ÜBER MIKROWELLEN

Mikrowellen sind hochfrequente elektromagnetische Wellen, welche eine Erwärmung Ihrer Speisen in dem Garinnenraum bewirken. Mikrowellen erhitzen alle nicht metallischen Gegenstände. Benutzen Sie deshalb keine metallischen Gegenstände innerhalb der Mikrowelle. Diese Erwärmung geschieht um so besser, je mehr Wasser sich in den Lebensmitteln befindet.

Um eine optimale Verteilung der Wärme zu erlangen, lassen Sie fertig erhitze Gerichte ein bis zwei Minuten in der Mikrowellen zum Nachgaren stehen.

DIE WIRKUNG VON MIKROWELLEN AUF LEBENSMITTEL

- Mikrowellen dringen bis zu einer Tiefe von etwa 3 cm in Lebensmittel ein.
- Sie erhitzen die Wasser-, Fett- und Zuckermoleküle (Speisen mit hohem Wasseranteil werden am intensivsten erwärmt).
- Diese Wärme durchdringt dann - langsam - die gesamte Speise und führt zum Auftauen, Erhitzen, und Garen der Speise.
- Der Garraum und die Luft darin werden nicht erwärmt (Das Speisebehältnis erwärmt sich hauptsächlich durch die heiße Speise).
- Jede Speise benötigt zum Garen bzw. Auftauen eine bestimmte Menge Energie - nach der Faustformel: Große Leistung - kleine Zeit bzw. kleine Leistung - große Zeit.

DAS MIKROWELLENGERÄT

- Ein Mikrowellengenerator, das sogenannte Magnetron, erzeugt die Mikrowellen und leitet sie in den Garraum.
- Garraumwände und Innenscheibe reflektieren die Mikrowellen, so dass sie nicht aus dem Garraum dringen können.
- Der Drehteller sorgt für eine gleichmäßige Verteilung der Mikrowellen auf die Speise.
- Die Mikrowellenleistung läßt sich in mehreren Stufen einstellen, die Gar- bzw. Auftauzeit stufenlos.
- Nach Ablauf der Zeit, oder beim Öffnen der Garraumtür, schaltet sich das Magnetron sofort aus.

KOCHEN UND GAREN MIT DER MIKROWELLE

- Um die Nahrungsmittel zum Garen richtig einzufüllen und anzuordnen, bringen Sie die dicksten Stücke am äußeren Rand unter.
- Beachten Sie die genaue Koch- oder Garzeit.
- Wählen Sie die kürzeste angegebene Koch- oder Garzeit und verlängern Sie sie bei Bedarf. Stark überkochte Speisen können Qualm entwickeln oder sich entzünden.
- Decken Sie die Speisen während des Koch- oder Garvorgangs ab. Durch Abdecken werden Spritzer vermieden; außerdem wird das Essen gleichmäßiger gegart.
- Speisen wie Hähnchenteile und Hamburger sollten während der Zubereitung in der Mikrowelle einmal umgedreht werden, um das Garen zu beschleunigen. Größere Teile wie Braten oder Brathähnchen müssen mindestens einmal umgedreht werden.
- Wichtig ist auch ein Umschichten, z.B. bei Fleischbällchen: Nach der Hälfte der Zubereitungszeit sollten die Speisen von oben nach unten und innen nach außen umgeschichtet werden.

MIKROWELLENTAUGLICHE MATERIALIEN UND GEGENSTÄNDE

Für Ihre Mikrowelle können Sie sich spezielles Geschirr und Zubehör kaufen. Achten Sie auf die Kennzeichnung „mikrowellengeeignet“ oder „für die Mikrowelle“. Sie können aber auch Ihr vorhandenes Geschirr nutzen - wenn das Material dafür geeignet ist.

Gut geeignet sind:

- Porzellan, Glaskeramik und hitzebeständiges Glas
- Kunststoff, der hitzebeständig und mikrowellengeeignet ist (Achtung: Kunststoff kann sich trotzdem durch Speisen verfärben oder durch die Hitze verformen)
- Backpapier und Folie

ACHTUNG!

Verwenden Sie im Grill/Grill Kombibetrieb keine Gefäße aus Porzellan, Keramik oder Kunststoff, sowie Abdeckfolien. Die Materialien könnten aufgrund der großen Hitze brechen oder sich verformen bzw. verschmoren.

KOCHEN UND GAREN MIT DER MIKROWELLE

Bedingt geeignet sind:

- Steingut und Keramik. Verwenden Sie Tongefäße nur zum Auftauen und bei kurzen Garzeiten, da es sonst aufgrund des Luft- und Wassergehaltes zu Rissen im Ton kommen kann.
- Geschirr mit Gold- oder Silberdekor nur dann, wenn es laut Hersteller „mikrowellengeeignet“ ist.
- Aluminiumfolie, wenn sie in kleinen Stücken zum Abdecken empfindlicher Teile verwendet wird, um ein Überkochen in den Ecken zu verhindern, auf die sich die Mikrowellenenergie vorrangig konzentriert. Verwenden Sie jedoch nicht zuviel Alufolie und halten Sie einen Abstand von 2,5 cm zwischen Folie und Innenwand ein.
- Aluminiumschalen (z. B. bei Fertigerichten) sind bedingt geeignet, müssen jedoch mindestens 3 cm hoch sein, damit sie in der Mikrowelle benutzt werden können.

Nicht geeignet sind:

- Metall, also alle Metalltöpfe, -pfannen und -deckel.

ACHTUNG!

Metall im Garinnenraum führt zu Funkenschlag! Dies kann das Gerät oder das Sichtfenster zerstören! Verwenden Sie daher auch den mitgelieferten Grillrost nur im Grill- oder Kombibetrieb.

- Geschirr mit Metallteilen (Griffe, Verzierungen oder Böden) oder mit Gold- oder Silberdekor kann ebenfalls zum Funkenschlag führen.
- Kristall- oder Bleikristallglas kann zerspringen, farbiges Glas kann sich verfärben.
- Alle Materialien, die nicht hitzebeständig sind, können sich verformen oder sogar brennen.

KOCHEN UND GAREN MIT DER MIKROWELLE

HINWEIS:

Um zu prüfen, ob ein Geschirr für den Gebrauch in der Mikrowelle geeignet ist, geben sie etwas Wasser in das Behältnis und stellen es dann in die Mikrowelle. Starten Sie die Mikrowelle dann mit der Taste START/SCHNELLSTART für 1 Minute mit der höchsten Leistungsstufe. Wenn Sie feststellen, dass das Gefäß heißer ist, als die Speise, ist es für die Mikrowelle nicht geeignet. Mikrowellengeeignetes Geschirr erwärmt sich nur durch die Hitze der Speise.

ACHTUNG!

Sobald Sie Funken, Blitze oder gar Feuer bemerken, schalten Sie die Mikrowelle sofort über die Taste STOPP/LÖSCHEN aus!

GRÖSSE UND FORM VON MIKROWELLENGEEIGNETEN GEFÄSSEN

Flache, breite Gefäße eignen sich besser als schmale und hohe. „Flache“ Speisen können gleichmässiger durchgaren.

Runde oder ovale Gefäße eignen sich besser als eckige. In den Ecken besteht die Gefahr lokaler Überhitzung.

Die nachstehende Liste ist eine allgemeine Orientierungshilfe, die Ihnen bei der Wahl des richtigen Kochgeschirrs helfen soll:

Kochgeschirr Kombikochen	in der Mikrowelle	Kombibetrieb	Grillen
Hitzebeständiges Glas	Ja	Ja	Ja
Nicht-hitzebeständiges Glas	Nein	Nein	Nein
Hitzebeständige Keramik	Ja	Ja	Ja
Mikrowellentaugliches Kunststoffgeschirr	Ja	Nein	Nein
Küchenpapier	Ja	Nein	Nein
Metalleinsatz	Nein	Nein	Ja
Metallrost	Nein	Nein	Ja
Alufolie und Folienbehältnisse	Nein	Nein	Ja

DIE BEDEUTUNGEN DER SYMBOLE IM DISPLAY

1. Programm Modus
2. Kurzzeitwecker
Nur Drehteller und Beleuchtung sind in Betrieb (keine Erwärmung).
3. Pause
Blinkt, wenn der Betrieb noch nicht gestartet oder unterbrochen wurde.
4. Grillbetrieb
Leuchtet während des Grillbetriebs und wenn die Grillfunktion eingestellt wird.
5. Uhr
6. Kindersicherung
7. Angabe der Mikrowellenleistung in Prozent
8. Gewichtseingabe
9. Symbol niedrige Leistungsstufe.
Erscheint bei Garvorgängen mit weniger als 80% Leistung.
10. Kombibetrieb 2
55% Mikrowellenbetrieb / 45% Grillbetrieb
11. Symbol hohe Leistungsstufe.
Erscheint bei Garvorgängen mit über 60 % Leistung.
12. Kombibetrieb 1
70% Mikrowellenbetrieb / 30 % Grillbetrieb
13. Mikrowellenbetrieb
14. Auftauen
15. Ziffernanzeige

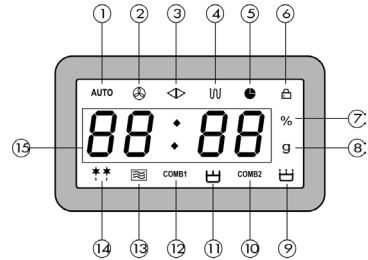

HINWEIS:

Bitte beachten Sie, dass mehrere Symbole gleichzeitig im Display angezeigt werden können!

VOR DEM ERSTEN GEBRAUCH

- Stellen Sie sicher, dass alle Verpackungsmaterialien von der Innenseite der Tür entfernt wurden.

HINWEIS:

Überprüfen Sie die Mikrowelle auf etwaige Schäden - beispielsweise, ob die Tür versetzt oder verbogen ist, Türdichtungen und Dichtflächen beschädigt sind, Scharniere und Verschluss defekt oder locker sind, und ob im Innern des Gerätes oder an der Tür Beulen oder Dellen vorhanden sind. Falls irgendeine Beschädigung vorliegt, nehmen Sie die Mikrowelle nicht in Betrieb, sondern wenden Sie sich in dem Fall an den Kundendienst.

- Stellen Sie die Mikrowelle nicht in der Nähe von Wärmequellen, an einem Ort, an dem Nässe oder hohe Feuchtigkeit auftritt oder in der Nähe von brennbaren Materialien auf.
- Die Füße dürfen nicht entfernt werden.
- Nehmen Sie die Mikrowelle nicht ohne ordnungsgemäß eingesetzten Glasdreheller, Rollenring und Schaft in Betrieb.



Die Mikrowelle ist für den Hausgebrauch bestimmt darf nicht im Freien verwendet werden!

BEDIENUNG

Jedesmal, wenn eine Taste gedrückt wird, ertönt ein Piepton als Bestätigung des Tastendruckes.

EINSTELLEN DER UHRZEIT

Wenn die Mikrowelle zum ersten Mal angeschlossen wird, zeigt das Display "1:01" an.

Stellen Sie die Uhr ein, wie in folgendem Beispiel erläutert:

Angenommen, die richtige Uhrzeit, die Sie einstellen möchten, wäre 16:32 h.

- Drücken Sie die Taste UHR einmal für die 12 Stunden- und zweimal für die 24 Stunden-Anzeige, in diesem Fall also zweimal. Das Uhersymbol im Display blinkt.
- Drehen Sie den Regler ZEIT/GEWICHT auf 16 Uhr.
- Drücken Sie die Taste UHR.
- Drehen Sie den Regler ZEIT/GEWICHT auf 32 Minuten.
- Drücken Sie die Taste UHR zur Bestätigung; die Uhr ist nun auf 16:32 h gestellt und das Uhersymbol im Display leuchtet nun dauerhaft.

Um die aktuelle Tageszeit abzulesen, während die Mikrowelle in Betrieb ist, drücken Sie die Taste UHR; die Uhrzeit wird dann für 5 Sekunden im Display angezeigt.

KOCHEN UND GAREN MIT MIKROWELLENENERGIE

Um allein mit der Mikrowellenenergie zu garen, drücken Sie die Taste LEISTUNG wiederholt, um eine Energiestufe auszuwählen und drehen dann den Regler ZEIT/GEWICHT, um die gewünschte Garzeit einzustellen.

Die längste Koch-/Garzeit beträgt 60 Minuten.

LEISTUNG Taste drücken	Display	Leistung (Prozent)	Leistung (Watt)
einmal	100	100%	800 W
zweimal	80	80%	640 W
dreimal	60	60%	480 W
viermal	40	40%	320 W
fünfmal	20	20%	160 W
sechsmal (Zeitschaltuhr)	0	0%	0 W

Drücken Sie die Taste START/SCHNELLSTART, um den Garvorgang zu starten.

HINWEIS:

Nach Ablauf eines jeden Garvorgangs wird im Display *END* angezeigt. Danach ertönt alle zwei Minuten ein Piepton, bis Sie die Tür öffnen oder die Taste STOP drücken.

ZEITSCHALTUHR

Ihre Mikrowelle verfügt über eine Zeitschaltuhr, bei der nach Ablauf der vor-eingestellten Zeit ein Signalton ertönt. Dies kann zum Beispiel hilfreich sein, wenn Sie die Garzeiten auf einem Herd überwachen wollen.

Beispiel:

Angenommen, Sie möchten die Uhr auf 3 Minuten stellen.

- Drücken Sie die Taste STOPP/LÖSCHEN.
- Drücken Sie die Taste LEISTUNG sechsmal.
- Drehen Sie den Regler ZEIT/GEWICHT auf 3:00.
- Drücken Sie die Taste START/SCHNELLSTART.

BEDIENUNG

Beispiel:

Angenommen, Sie möchten 1 Minute auf der Stufe von 60% kochen.

- Drücken Sie die Taste STOPP/LÖSCHEN.
- Drücken Sie die Taste LEISTUNG dreimal.
- Drehen Sie den Regler ZEIT/GEWICHT auf 1:00.
- Drücken Sie die Taste START/SCHNELLSTART.

AUTOMATISCHES AUFTAUEN

Sie können Ihre Mikrowelle zum Auftauen von Fleisch, Geflügel und Fisch verwenden. Die Auftauzeit und Energiestufe werden automatisch gestellt, sobald Sie die das Gewicht programmiert haben. Die Skala für das Gewicht des Gefriergutes reicht von 100g bis 2.700 g.

Beispiel:

Angenommen, Sie möchten 600g Garnelen auftauen.

- Drücken Sie die Taste STOPP/LÖSCHEN.
- Drehen Sie den Regler ZEIT/GEWICHT auf 600g.
- Drücken Sie die Taste START/SCHNELLSTART.

AUTOMATISCHES KOCHEN UND GAREN

Beim automatischen Kochen und Garen ist es nicht notwendig, die Koch-/Garzeit und Energiestufe einzugeben. Die Mikrowelle ermittelt automatisch die Garzeit und die entsprechende Leistungsstufe zu einem eingegebenen Gewicht bzw. einer Portionenanzahl. Wenn das Gericht nicht richtig durchgegart ist, garen Sie es noch einmal ein paar Minuten mit dem Schnellkochprogramm. Um ein gleichmäßiges Kochen oder Garen zu erreichen, sollten die Speisen nach der Hälfte der Garzeit umgedreht werden.

Beispiel: Das automatische Kochprogramm für 400g Fisch einstellen.

- Drücken Sie die Taste STOPP/LÖSCHEN.
- Drücken Sie die Taste PROGRAMM sechsmal.
- Drehen Sie den Regler ZEIT/GEWICHT auf 400g.
- Drücken Sie die Taste START/SCHNELLSTART.

Code	Automatisches Kochen/Gericht	ZEIT/GEWICHT Regler drehen, um das Gewicht für Speisen einzustellen								
		1	2	3						
1	Kaffee/Suppe									
2	Reis	100g	200g	400g	600g	800g	1000g			
3	Nudeln	100g	200g	300g						
4	Kartoffeln	150g	300g	450g	600g					
5	Aufwärmen	100g	200g	300g	400g	500g	600g	700g	800g	1000g
6	Fisch	100g	200g	400g	600g	800g	1000g			
7	Hähnchen	800g	1000g	1200g	1300g	1400g				
8	Fleisch	300g	500g	800g	1000g	1200g	1300g			
9	Fleischspieße	100g	200g	300g	400g	500g	600g	700g		

BEDIENUNG

SCHNELLKOCHEN/-GAREN

Bei dem Schnellkochprogramm arbeitet die Mikrowelle auf der höchsten Energiestufe (100% Leistung).

Mit jedem Drücken der START/SCHNELLSTART-Taste können Sie das Gerät programmieren für:

Zeit min:sek	START/ SCHNELLSTART Taste drücken
0:30	einmal
1:00	zweimal
1:30	dreimal
2:00	viermal
3:00	fünfmal
4:00	sechsmal
5:00	siebenmal
6:00	achtmal
7:00	neunmal
8:00	zehnmal
9:00	elfmal
10:00	zwölfmal

Beispiel:

Stellen Sie den Herd mit der entsprechenden Funktion auf eine Garzeit von 2 Minuten bei 100% ein.

- Drücken Sie die Taste STOPP/LÖSCHEN.
- Drücken Sie die Taste START/SCHNELLSTART viermal.
- Die Mikrowelle startet automatisch nach 2 Sekunden.

GRILL

Die längste Koch-/Garzeit beträgt 60 Minuten.

Die Grillfunktion ist besonders nützlich bei dünnen Fleischscheiben, Steaks, Hackfleisch, Kebab, Würstchen oder Hähnchenteilen. Sie ist auch geeignet für überbackene Sandwiches und Gratin-Gerichte.

Beispiel: Angenommen, Sie möchten 12 Minuten lang grillen.

- Drücken Sie die Taste STOPP/LÖSCHEN.
- Drücken Sie die Taste GRILL/KOMBI.
- Stellen Sie den Regler ZEIT/GEWICHT auf 12:00.
- Drücken Sie die Taste START/SCHNELLSTART.

KOMBINATION 1

Die längste Koch-/Garzeit beträgt 60 Minuten.

Bei dieser Einstellung werden 30% Zeit für Kochen/Garen mit der Mikrowelle, 70% für Grillen verwendet.

Verwenden Sie diese Einstellung für Fisch, Kartoffeln oder Gratin-Gerichte.

Beispiel: Angenommen, Sie möchten die Kochfunktion Kombination 1 für 25 Minuten einstellen.

- Drücken Sie die Taste STOPP/LÖSCHEN.
- Drücken Sie die Taste GRILL/KOMBI zweimal.
- Stellen Sie den Regler ZEIT/GEWICHT auf 25:00.
- Drücken Sie die Taste START/SCHNELLSTART.

WARNUNG!

Wenn Sie das Gerät im Kombibetrieb oder im Grill/Heißluftbetrieb betreiben, dürfen Kinder wegen der vorkommenden Temperaturen das Gerät nur unter Aufsicht von Erwachsenen benutzen.

BEDIENUNG

KOMBINATION 2

Die längste Koch-/Garzeit beträgt 60 Minuten.

Bei dieser Einstellung werden 55% Zeit für Kochen/Garen mit der Mikrowelle, 45% für Grillen verwendet.

Verwenden Sie diese Einstellung für Puddings, Omelettes, gebackene Kartoffeln und Geflügel.

Zum Beispiel: Angenommen, Sie möchten die Kochfunktion Kombination 2 für 12 Minuten einstellen.

- Drücken Sie die Taste STOPP/LÖSCHEN.
- Drücken Sie die Taste GRILL/KOMBI dreimal.
- Stellen Sie den Regler ZEIT/GEWICHT auf 12:00.
- Drücken Sie die Taste START/SCHNELLSTART.

KINDERSICHERUNG

Kindersicherung aktivieren:

Drücken Sie die Taste STOPP/LÖSCHEN und halten Sie sie für 3 Sekunden gedrückt. Ein Piepton ertönt, und die Anzeigenlampe der Kindersicherung leuchtet auf.

Deaktivieren der Kindersicherung:

Drücken Sie die Taste STOPP/LÖSCHEN und halten Sie sie für 3 Sekunden gedrückt, bis ein Piepton ertönt und die Anzeige der Kindersicherung erlischt.

AUTO-ERINNERUNG

Nach dem Ablauf eines Garvorganges ertönt alle zwei Minuten ein Piepston, bis Sie die Tür öffnen oder die Taste STOPP/LÖSCHEN drücken.

REINIGUNG UND PFLEGE

Mangelhafte Sauberkeit des Geräts kann zu einer Zerstörung der Geräteoberflächen führen, die ihrerseits die Gebrauchsdauer beeinflusst und möglicherweise zu gefährlichen Situationen führt. Reinigen Sie die Mikrowelle daher regelmässig und entfernen sie sämtliche Nahrungsreste.

- Schalten Sie die Mikrowelle aus und ziehen Sie vor dem Reinigen den Stecker aus der Steckdose.
- Den Herd innen sauber halten. Spritzer oder verschüttete Flüssigkeiten, die an den Herdwänden haften, mit einem feuchten Tuch abwischen. Bei starker Verschmutzung kann ein mildes Reinigungsmittel verwendet werden. Keine Sprays oder sonstigen scharfen Reinigungsmittel verwenden, da sie die Tür-oberfläche angreifen, verkratzen oder abstumpfen könnten.
- Die Außenflächen sollten mit einem feuchten Tuch gereinigt werden. Um eine Beschädigung der Betriebsteile im Innern des Herdes zu verhindern, muss vermieden werden, dass Wasser in die Belüftungsöffnungen eindringt.
- Teile der Tür, des Sichtfensters, insbesondere der Dichtung und des Schließmechanismus reinigen Sie vorsichtig mit einer milden Seifenlösung. Achten Sie besonders auf Beschädigungen an diesen Teilen.
- Das Bedienfeld darf nicht nass werden. Mit einem weichen, feuchten Tuch reinigen. Wenn Sie das Bedienfeld reinigen, die Herdtür offen stehen lassen, um zu verhindern, dass der Herd versehentlich eingeschaltet wird.
- Sollte sich im Innern oder auf den Außenflächen Dampf ansammeln, diesen mit einem weichen Tuch abwischen.
- Dampf kann auftreten, wenn der Mikrowellenherd bei hoher Feuchtigkeit betrieben wird; das ist normal.
- Der Glasdreheller muss gelegentlich herausgenommen werden, um ihn zu reinigen.
- Spülen Sie den Teller in warmem Wasser mit milder Seifenlösung oder in der Geschirrspülmaschine.
- Der Rollenring und der Boden des Herdes sollten regelmäßig gereinigt werden, um eine starke Geräuschentwicklung zu vermeiden.
- Die Bodenfläche des Herdes einfach mit einem milden Reinigungsmittel abwischen. Der Rollenring kann in mildem schaumigem Wasser oder in der Geschirrspülmaschine gespült werden. Wenn Sie den Rollenring aus der

REINIGUNG UND PFLEGE

Bodenöffnung herausgenommen haben, um ihn zu reinigen, achten Sie darauf, dass er wieder richtig eingesetzt wird.

- Geruchsrückstände im Herd können entfernt werden, indem Sie eine Tasse Wasser mit dem Saft und der Schale einer Zitrone in ein tiefes mikrowellenfestes Gefäß geben und 5 Minuten in der Mikrowelle erhitzen. Gründlich auswischen und mit einem weichen Tuch trocken wischen.
- Wenn das Licht im Herd ersetzt werden muss, wenden Sie sich an eine dafür qualifizierte Fachwerkstatt.

AUSSERBETRIEBNAHME

Wenn der Garvorgang beendet ist und die Anzeige *END* im Display erscheint, öffnen Sie die Tür und entnehmen Sie das Gargut. Nach dem Schließen der Tür ist die Mikrowelle ausgeschaltet.

Wenn Sie das Gerät über längere Zeit nicht benutzen, ziehen Sie den Netzstecker und bewahren Sie das Gerät an einem trockenen Ort auf.

ENTSORGUNG

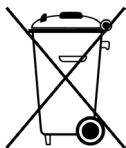

Am Ende der Lebensdauer des Geräts stellen Sie bitte sicher, dass das Gerät umweltgerecht entsorgt wird. Dies kann z. B. über eine örtliche Sammelstelle für Altgeräte erfolgen. Erkundigen Sie sich bei ihrer örtlichen Verwaltungsstelle über die Entsorgungsmöglichkeiten vor Ort.

FEHLERBEHEBUNG

Problem	Mögliche Ursache	Lösung
Das Gerät lässt sich nicht starten	Der Netzstecker ist nicht richtig angeschlossen	Ziehen Sie den Netzstecker und schliessen Sie ihn nach ca. 10 Sekunden wieder ein.
	Die Sicherung ist durchgebrannt oder die Stromunterbrechung ist aktiv.	Ersetzen Sie die Sicherung oder setzen Sie die Stromunterbrechung zurück (Kontaktieren Sie hierzu unseren Service).
	Die Steckdose ist defekt.	Überprüfen Sie die Steckdose, indem Sie ein anderes Gerät anschliessen.
Das Gerät heizt nicht auf.	Die Türe ist nicht geschlossen.	Schliessen Sie die Türe.
Der Drehteller erzeugt laute Geräusche beim drehen.	Der Rollenring oder der Ofenboden sind verschmutzt.	Reinigen Sie das Gerät. Lesen Sie unter „Reinigung des Geräts“ nach.

FEHLERBEHEBUNG
