

INHALTSVERZEICHNIS

SICHERHEITSHINWEISE	4
ALLGEMEINES	6
Über DVD	6
Das MP3 Format	7
Verfügbare Surround-Tonformate	7
PROGRESSIVE SCAN	7
VORBEREITUNG	8
Gerät auspacken	8
Batterien in die Fernbedienung einlegen	8
ANSCHLÜSSE UND ANSCHLUSSMÖGLICHKEITEN	9
DVD-Recorder anschließen	9
ERSTINBETRIEBNAHME	14
Setupsprache einstellen	14
Zeit und Datum einstellen	14
Signaltyp wählen	14
Programmbelegung ändern	15
TASTENFUNKTIONEN	16
Steuerung am Gerät oder über die Fernbedienung	16
Standby/Einschalten	16
Disk einlegen	16
Wiedergabefunktionen	17
Suchfunktionen	17
Wiederholungsfunktionen	18
Wiedergabeleiste einblenden - DISPLAY (CD/VCD Betrieb)	19
Abspielreihenfolge programmieren – PROGRAM	19
„Lesezeichen“ setzen – BOOKMARK	20
Aufnahmegüte einstellen - QUALITY	20
Bildfunktionen	21
Fehlermeldung	21
MENU/PBC und TITLE	22
PBC-Funktion (nur VCD 2.0)	22
AUDIO und SUBTITLE MENU	22
Navigieren auf MP3-CDs	23
EINSTELLUNGEN IM SETUP-MENÜ	24
Menü Sprache	24
Menü VIDEO-Setup	24
Menü AUDIO-Setup	25
Menü Systeminfo	25
Menü Disc Media	26
Menü Aufnahme	27
Menü Timer (automatische Aufnahme)	27
Manuelle Aufnahme	29
Aufnahmen von einem externen Gerät	30
Bearbeiten von beschriebenen DVDs	31
WENN STÖRUNGEN AUFTRETEN	34
TECHNISCHE DATEN	36

SICHERHEITSHINWEISE



Zu dieser Anleitung

Lesen Sie vor Inbetriebnahme die Sicherheitsvorschriften aufmerksam durch. Beachten Sie die Warnungen auf dem Gerät und in der Bedienungsanleitung.

Bewahren Sie die Bedienungsanleitung immer in Reichweite auf. Wenn Sie das Gerät verkaufen oder weitergeben, händigen Sie unbedingt auch diese Anleitung aus.

Elektrische Geräte nicht in Kinderhände

Lassen Sie Kinder niemals unbeaufsichtigt elektrische Geräte benutzen.

Batterien/Akkus können bei Verschlucken lebensgefährlich sein. Bewahren Sie deshalb das Gerät und die Batterien für Kleinkinder unerreichbar auf. Wurde eine Batterie verschluckt, muss sofort medizinische Hilfe in Anspruch genommen werden.

Halten Sie auch die Verpackungsfolien von Kindern fern. Es besteht Erstickungsgefahr.

Das Gerät sicher aufstellen

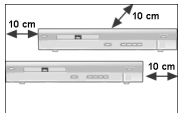

Stellen Sie das Gerät auf eine feste, ebene Oberfläche. Das Gerät ist nicht für den Betrieb in Räumen mit hoher Luftfeuchtigkeit (z. B. Badezimmer) ausgelegt. Achten Sie darauf, dass

- die Lüftungsschlitze nicht verdeckt sind, damit immer eine ausreichende Belüftung gewährleistet ist;
- keine direkten Wärmequellen (z. B. Heizungen) auf das Gerät wirken;
- kein direktes Sonnenlicht auf das Gerät trifft;
- der Kontakt mit Feuchtigkeit, Wasser oder Spritzwasser vermieden wird (stellen Sie z. B. keine Vasen auf das Gerät);
- das Gerät nicht in unmittelbarer Nähe von Magnetfeldern (z. B. Fernseher oder anderen Lautsprechern) steht;
- keine offenen Brandquellen (z. B. brennende Kerzen) in der Nähe des Geräts stehen.
- Wird das Gerät von einem kalten an einen warmen Ort gebracht, kann Kondensfeuchtigkeit im Gerät entstehen. Warten Sie einige Stunden, bevor Sie das Gerät in Betrieb nehmen.
- Setzen Sie das Gerät keinen Erschütterungen aus. Erschütterungen können der empfindlichen Elektronik schaden.

Netzanschluss zugänglich lassen

Schließen Sie das Gerät nur an eine gut erreichbare Steckdose (AC 100~240 V, 50/60 Hz) an, die sich in der Nähe des Aufstellortes befindet. Für den Fall, dass Sie das Gerät schnell vom Netz nehmen müssen, muss die Steckdose frei zugänglich sein.

Um Stolperfallen zu vermeiden, verwenden Sie keine Verlängerungskabel.

Niemals selbst reparieren

Ziehen Sie bei Beschädigung des Steckers, der Anschlussleitung oder des Gerätes oder, wenn Flüssigkeiten oder Fremdkörper ins Innere des Gerätes gelangt sind, sofort den Stecker aus der Steckdose.

Nehmen Sie das Gerät nicht in Betrieb, wenn der Netzstecker, das Netzkabel oder das Gerät selbst beschädigt ist.

Es dürfen keine Gegenstände ins Innere des Gerätes gelangen, z. B. durch die Lüftungsschlitze. Es könnten stromführende Teile berührt werden oder Komponenten der Geräte beschädigt werden.

Ziehen Sie den Netzstecker immer am Stecker, nie am Kabel aus der Steckdose.

Versuchen Sie auf keinen Fall, das Gerät selber zu öffnen und/oder zu reparieren. Es besteht die Gefahr des elektrischen Schlags. Wenden Sie sich im Störfall an unser Service Center oder eine andere geeignete Fachwerkstatt.



Gewitter

Bei längerer Abwesenheit oder Gewitter ziehen Sie den Stecker und das Antennenkabel ab.

Der CD/DVD-Recorder

Der DVD-Recorder ist ein Laserprodukt der Klasse 1. Das Gerät ist mit einem Sicherheitssystem ausgerüstet, das das Austreten von gefährlichen Laserstrahlen während des normalen Gebrauchs verhindert. Um Augenverletzungen zu vermeiden, manipulieren oder beschädigen Sie niemals das Sicherheitssystem des Geräts.



Batterien umweltgerecht entsorgen

Verbrauchte Batterien gehören nicht in den Hausmüll. Die Batterien können zur Entsorgung bei einer Sammelstelle oder im Fachhandel zurückgegeben werden.



Das Gerät reinigen

Vor der Reinigung ziehen Sie bitte den Netzstecker aus der Steckdose. Für die Reinigung verwenden Sie ein trockenes, weiches Tuch. Chemische Lösungs- und Reinigungsmittel sollten Sie vermeiden, weil diese die Oberfläche und/oder Beschriftungen des Geräts beschädigen können.

ALLGEMEINES

Über DVD



Die DVD - Digital Versatile Disc (englisch für „vielseitige digitale Scheibe“) ist ein digitales Speichermedium für Informationen. DVDs sind durch eins der nebenstehenden Symbole gekennzeichnet.

Abhängig davon, wie die Informationen aufgebracht sind, ergeben sich verschiedene DVD-Typen mit unterschiedlichen Speicherkapazitäten.

DVD-Aufbau

Video-DVDs sind in Titel und Kapitel unterteilt. Eine DVD kann mehrere Titel haben, die wiederum aus mehreren Kapiteln bestehen können. Titel und Kapitel sind jeweils fortlaufend nummeriert:

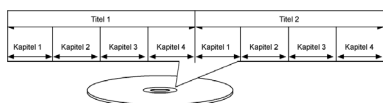

Normalerweise besteht der erste Titel einer DVD aus Lizenzhinweisen und Informationen zum Hersteller. Der nächste Titel ist meist der Film selbst. Weitere Titel können z. B. „Making-Of“-Reportagen, Filmvorschauen oder Informationen zu den Schauspielern enthalten.

Sprachen und Untertitel

Auf DVDs können bis zu acht Sprachen und Untertitel in bis zu 32 Sprachen gespeichert werden. Sprache und Untertitel können bei der Wiedergabe beliebig kombiniert werden.

Regionalcodes

Aufgrund weltweiter Vertriebsstrategien wurde für die DVD ein Code entwickelt, der das Abspielen nur auf Geräten erlaubt, die in bestimmten Regionen erworben wurden.

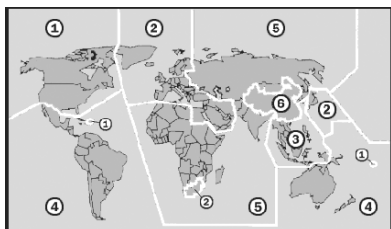

Dieser Code basiert auf einem System, das die Welt in sechs Regionen einteilt. Europa gehört zur Zone 2. Auf Ihrem DVD-Player lassen sich daher DVDs abspielen, die mit dem Regionalcode 2 versehen sind. Der Regionalcode ist auf der Verpackung der DVD aufgedruckt (siehe nebenstehendes Logo).



Außer DVDs mit dem Regionalcode 2 lassen sich nur DVDs mit dem Regionalcode 0 (geeignet für jeden DVD-Player) auf Ihrem Gerät wiedergeben.

i Sollten beim Abspielen bestimmter DVDs Probleme auftreten, versichern Sie sich, dass die DVD den Ländercode 2 oder 0 hat.

DVD-Rohlinge

Ihr Recorder kann zwei Arten von DVD-Rohlingen beschreiben:

DVD+RW: DVD+ReWritable-Rohlinge können mehrmals beschrieben werden. Sie sind auch ohne vorherige Finalisierung (Abschließen) in anderen DVD-Geräten abspielbar (siehe "Abschließen", S. 26).

DVD+R: DVD+R-Rohlinge (einmal beschreibbare DVDs) können ohne vorheriges Abschließen nicht auf anderen DVD-Geräten abgespielt werden. Eine Aufnahme auf einem DVD+R-Rohling kann zwar gelöscht, aber nicht mehr überschrieben werden.

Das MP3 Format

Das MP3 Format ist ein Kompressionsformat für Audiodaten. Das MP3 Format wurde entwickelt, um die Datenmenge von Audiodaten extrem zu verringern.

MP3-Dateien müssen zur Erkennung mit der entsprechenden Dateierweiterung *.mp3 abgespeichert sein. Im Gegensatz zu einer herkömmlichen Audio-CD kann eine MP3-CD – wie eine Daten-CD für den Computer – in Verzeichnisse (Ordner, Alben) und Dateien (Tracks, Titel) unterteilt sein.

Verfügbare Surround-Tonformate

Dolby Digital 5.1

Beim Dolby-Digital-Tonformat wird das Audiomaterial digital gespeichert. Dabei werden bis zu fünf separate Vollfrequenz-Audiokanäle (vorne links und rechts, Mitte, hinten links und rechts) sowie ein Effekt- bzw. Tiefenkanal (5.1) separat gespeichert. Tonträger im Dolby-Digital-Format sind mit nebenstehendem Warenzeichen gekennzeichnet.

Da jeder Kanal vollkommen unabhängig ist, wird ein realistisches Klangfeld mit einem „dreidimensionalen“ Hörgefühl geschaffen, wodurch der Ton Distanz, Bewegung und eine relative Position im Raum erhält.

Ihr DVD-Recorder kann diese Audiodaten lesen, dekodieren und gibt sie verstärkt an die Lautsprecher aus. Außerdem kann das Originalsignal über die digitalen Ausgänge an einen externen Dekoder/Verstärker geführt werden.

dts (Digital Theater Systems)

Hinter der Abkürzung dts verbirgt sich ein bisher weniger verbreitetes Tonformat, mit dem ebenfalls bis zu sechs (5.1) getrennte Kanäle auf einem Tonträger gespeichert werden. Tonträger im dts-Format sind mit nebenstehendem Warenzeichen gekennzeichnet.

Ihr DVD-Recorder kann diese Audiodaten lesen und leitet sie zur Dekodierung an die digitalen Ausgänge weiter („DIGITAL OUT“). Er kann den Ton eines dts-Tonträgers jedoch selbst nicht wiedergeben.

Markenzeichen

„Dolby“, „Pro Logic“ und das Doppel-D-Symbol sind Markenzeichen der Dolby Laboratories.

Der Begriff „dts“ ist ein Warenzeichen von DTS Technology, LLC.



PROGRESSIVE SCAN

Ihr Recorder besitzt Standard-Video-, SCART-, S-Video- und Component-Ausgänge. Ein S-Video-Kabel überträgt eine bessere Bildqualität als ein Video-Cinch-Kabel. Ein SCART-Kabel bietet wiederum eine höhere Bildqualität als ein S-Video-Kabel.

Wenn Ihr TV-Gerät über eine sogenannte „Progressive Scan“ Funktion verfügt, wird die beste Bildqualität über die Component-Ausgänge erzielt. Im Progressive Scan Verfahren wird eine erhöhte Bildfrequenz ausgegeben. Bildflimmern wird auf diese Art und Weise auf ein Minimum reduziert und Bewegungsabläufe werden flüssiger dargestellt.

Voraussetzung zur Wiedergabe ist natürlich, dass Ihr TV-Gerät (oder Beamer) dieses Format ebenfalls verarbeiten kann. Mit einer SCART- oder einer anderen Video-Verbindung funktioniert PROGRESSIVE SCAN nicht.

VORBEREITUNG

Gerät auspacken

Entfernen Sie sämtliches Verpackungsmaterial, auch die Folien an der Gerätefront.



ACHTUNG!

Lassen Sie kleine Kinder nicht mit Folie spielen. Es besteht Erstikungsgefahr!

Lieferumfang prüfen

Vergewissern Sie sich beim Auspacken, dass folgende Teile mitgeliefert wurden:

- DVD-Recorder
- SCART-Kabel
- AV-Kabel (Weißer, Roter und Gelber Cinchstecker)
- Komponentenkabel
- Antennenkabel
- Netzkabel
- Fernbedienung
- 2 Mignonbatterien (1,5 V; Größe AAA)
- DVD+RW-Rohling (unbeschriebene DVD)
- Bedienungsanleitung
- Garantiekarte

Batterien in die Fernbedienung einlegen

Für die Fernbedienung sind zwei Mignon-1,5 V-Batterien (Größe AAA) mitgeliefert.

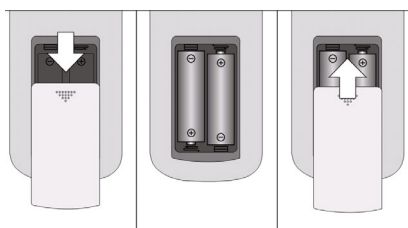

- ▶ Schieben Sie den Batteriefachdeckel auf der Rückseite der Fernbedienung in Pfeilrichtung ab.
- ▶ Legen Sie die Batterien so ein, dass der Minuspol der Batterien an den Federn anliegt.
- ▶ Schieben Sie den Batteriefachdeckel wieder auf.



ACHTUNG!

Die beiliegenden Batterien dürfen nicht geladen, nicht auseinander genommen, in Feuer geworfen oder kurzgeschlossen werden. Batterien können bei Verschlucken lebensgefährlich sein. Bewahren Sie Batterien und Fernbedienung daher für Kleinkinder unzugänglich auf. Wurde eine Batterie verschluckt, muss sofort ärztliche Hilfe hinzugezogen werden.

ANSCHLÜSSE UND ANSCHLUSSMÖGLICHKEITEN

Der DVD-Recorder kann auf vielseitige Weise mit anderen Eingangs- und Ausgangsgeräten verbunden werden:

- mit einem Fernsehgerät
- mit einem Verstärker/Receiver
- mit einem Videorecorder
- mit weiteren Audio-/ Videogeräten



Achten Sie darauf, dass alle Geräte ausgeschaltet sind, bevor Sie sie anschließen. Nehmen Sie die Geräte erst ans Netz, wenn die Anschlüsse vorgenommen wurden.

DVD-Recorder anschließen

Die meisten Anschlusskabel sind mit farbigen Steckern versehen. Um die Installation des Gerätes zu vereinfachen, verwenden Sie stets Stecker und Anschlussbuchsen gleicher Farbe, wenn Sie zwei Geräte miteinander verbinden.

In den Anschlussbeispielen sind mehrere Möglichkeiten zur Verbindung des Recorders mit den einzelnen Geräten dargestellt. Für den einfachen Anschluss des DVD-Recorders an ein Fernsehgerät benötigen Sie jedoch nur eine Audio- und eine Videoverbindung.

Wenn das Antennenkabel Ihrer Hausantenne oder Kabelanlage an den DVD-Recorder angeschlossen ist und ein weiteres Antennenkabel den Recorder mit dem Fernseher verbindet, können Sie TV-Programme sehen, auch dann, wenn sich der DVD-Recorder im Standby-Modus befindet.

Vermeiden Sie einen indirekten Anschluss des DVD-Recorders über einen Videorecorder mit dem Fernseher, weil dadurch die Bildqualität erheblich beeinträchtigt wird.

Verbindung mit dem Fernseher über das SCART-Kabel oder ein AV-Kabel

Sie können den DVD-Recorder entweder mit einem AV-Kabel oder einem SCART-Kabel mit Ihrem Fernsehgerät verbinden.

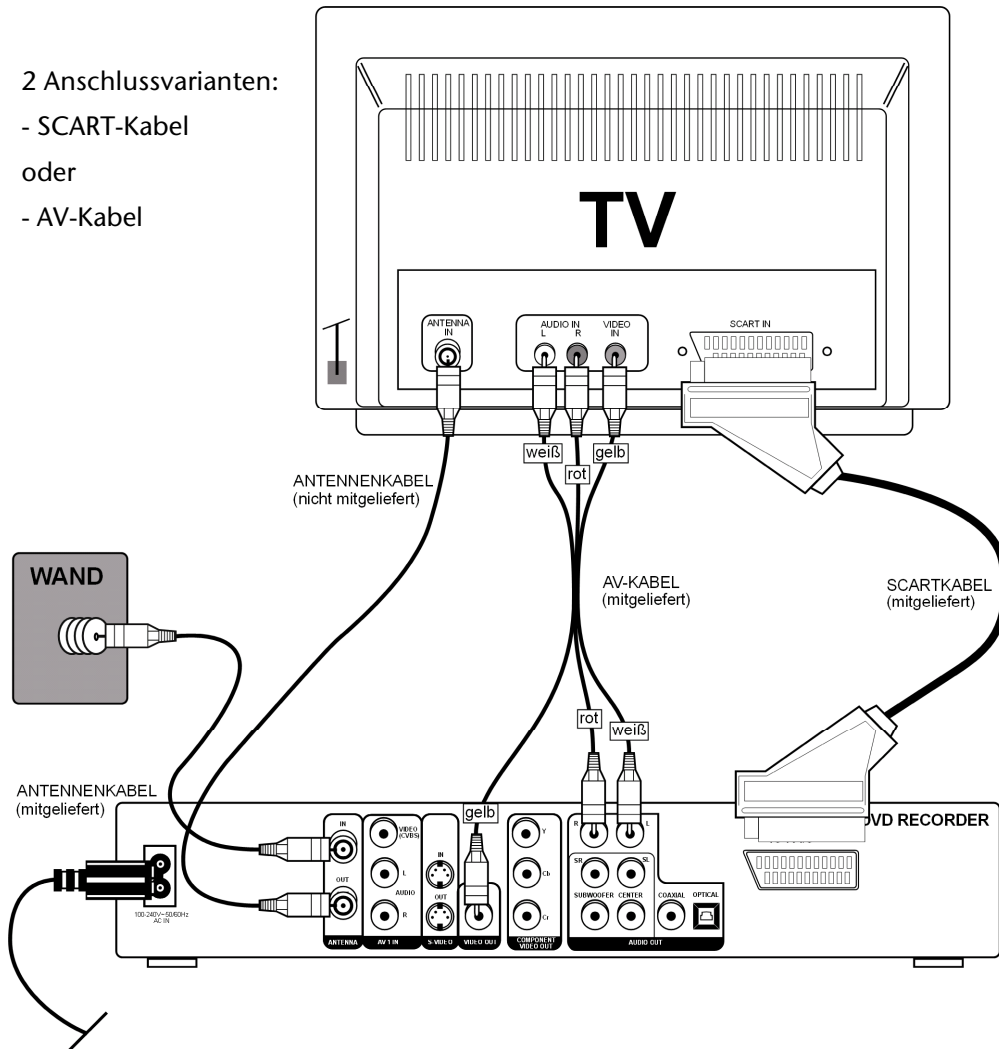

Für jede Anschlussvariante muss das Antennenkabel, das von der Wandanschlusdose aus mit Ihrem Fernseher verbunden ist, an die ANTENNA IN-Buchse des DVD-Recorders angeschlossen sein. Wenn Sie einen SAT-Receiver verwenden, schließen Sie das Antennenkabel des SAT-Receiver an die ANTENNA IN-Buchse des DVD-Recorders an (siehe "Wiedergabefunktionen", S. 17). Verbinden Sie den Antenneneingang Ihres Fernsehers mit dem Antennenausgang des DVD-Recorders. Verwenden Sie hierzu das mitgelieferte Antennenkabel.

1. Variante: Verbinden Sie das AV-Kabel mit den Audio/ Videoausgangsbuchsen des DVD-Recorders und den AV-Eingangsbuchsen Ihres Fernsehgerätes.

2. Variante: Schließen Sie das SCART-Kabel an die SCART-Buchse des DVD-Recorders und die SCART-Eingangsbuchse Ihres Fernsehers an.

Verbindung mit dem Fernseher über ein S-VHS-Kabel mit zusätzlichem Komponentenkabel

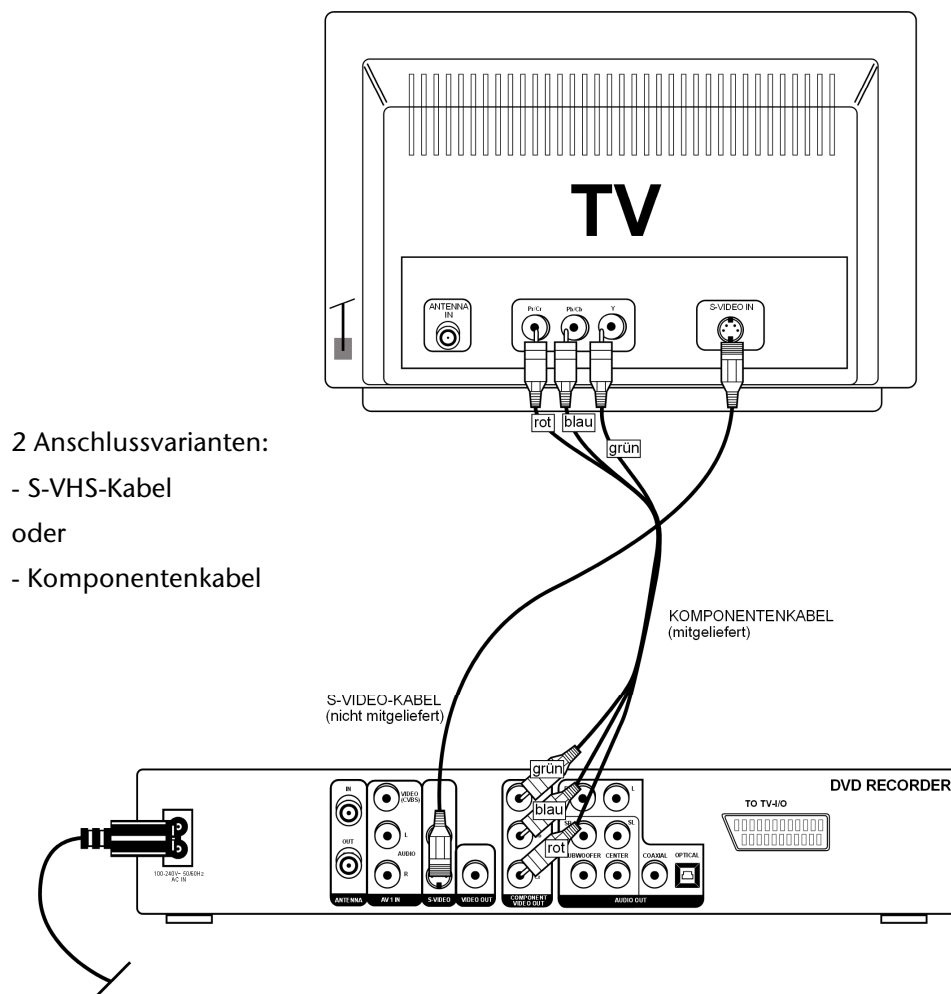

2 Anschlussvarianten:

- S-VHS-Kabel
- oder
- Komponentenkabel

Falls Ihr Fernsehgerät über keinen SCART-Anschluss verfügen sollte, können Sie ihn auch über ein S-VHS-Kabel mit dem DVD-Player (S-VIDEO-Buchse) verbinden.

Wenn das Fernsehgerät zudem eine Anschlussmöglichkeit für Progressive Scan Signale besitzt (normalerweise mit Y/CB/CR gekennzeichnet), verbinden Sie diese über das mitgelieferte Komponentenkabel mit den entsprechenden Ausgangsbuchsen des DVD-Recorders.

i HINWEIS: Bitte beachten Sie, dass S-Video- und Komponentenkabel nur Videosignale übertragen. Für eine Übertragung des Tonsignals muss in beiden Fällen der DVD-Recorder zusätzlich mit einem Verstärker/ Receiver oder einem 5.1 Verstärker verbunden sein.

Verbindung mit einem Surround-Verstärker/Receiver

Wenn Sie das Mehrkanal-Surround Tonformat nutzen wollen, müssen der digitale optische Ausgang oder der digitale Coaxialausgang des DVD-Recorders mit den entsprechenden Eingängen Ihres AV-Verstärkers verbunden sein. Neben dieser digitalen Verbindung können Sie auch die 5.1 Audiobuchsen für eine analoge Klangübertragung im Mehrkanal-Surround Tonformat benutzen. Verbinden Sie dazu die 5.1 Ausgangsbuchsen Ihres DVD-Recorders mit den entsprechenden Eingängen an Ihrem AV-Verstärker.

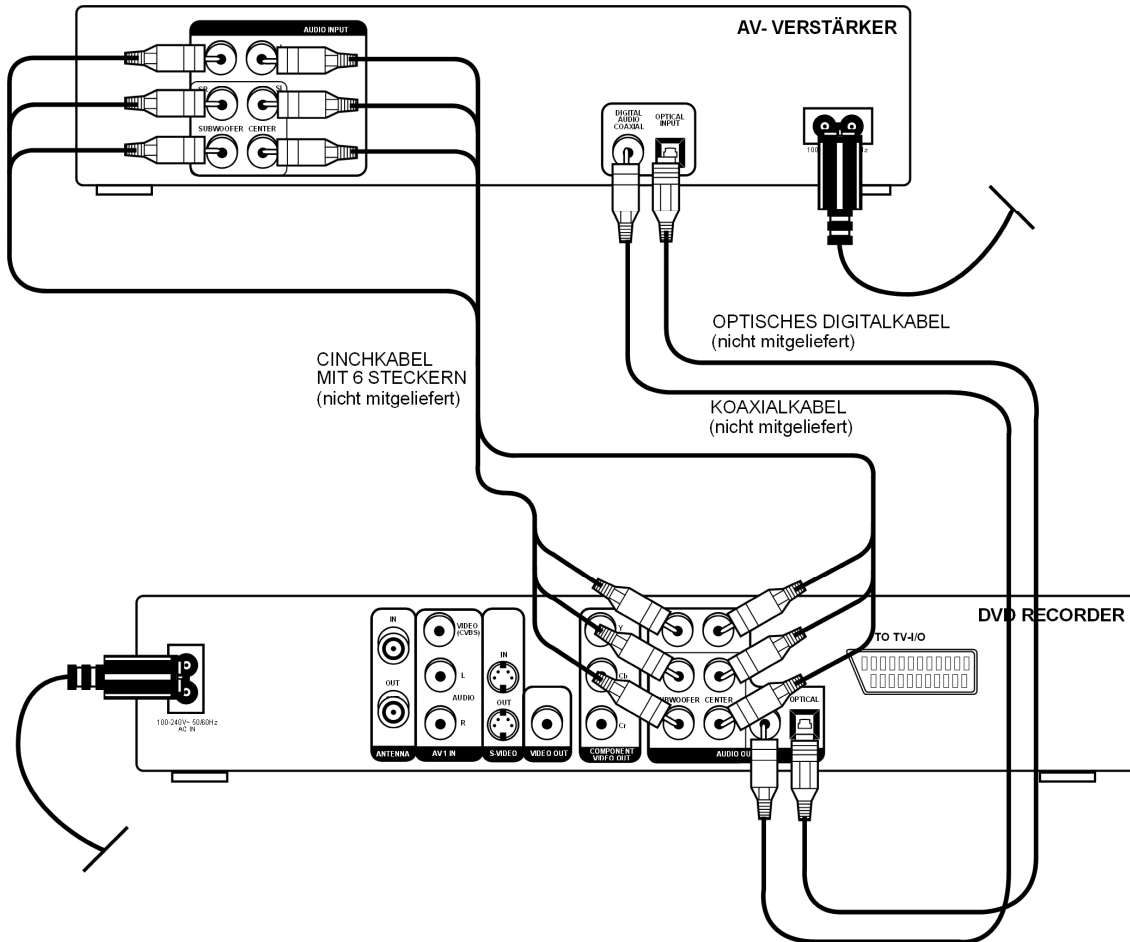

Das digitale optische Kabel und das Koaxialkabel sowie die 5.1-Kabel sind nicht im Lieferumfang enthalten.

i Wenn das SETUP nicht richtig für Ihren AV-Verstärker/Receiver eingerichtet ist, können Störgeräusche in den Lautsprechern auftreten. (siehe "Klangfunktionen", S. 21)

Verbindung mit einem weiteren Gerät

Sie können mit Ihrem DVD-Recorder auch Signale eines weiteren Videogerätes, wie z. B. einer Videokamera, einem Videorecorder oder einem DVD-Player, aufzeichnen. Schließen Sie dazu die externen Geräte an die Eingänge Ihres DVD-Recorders an.

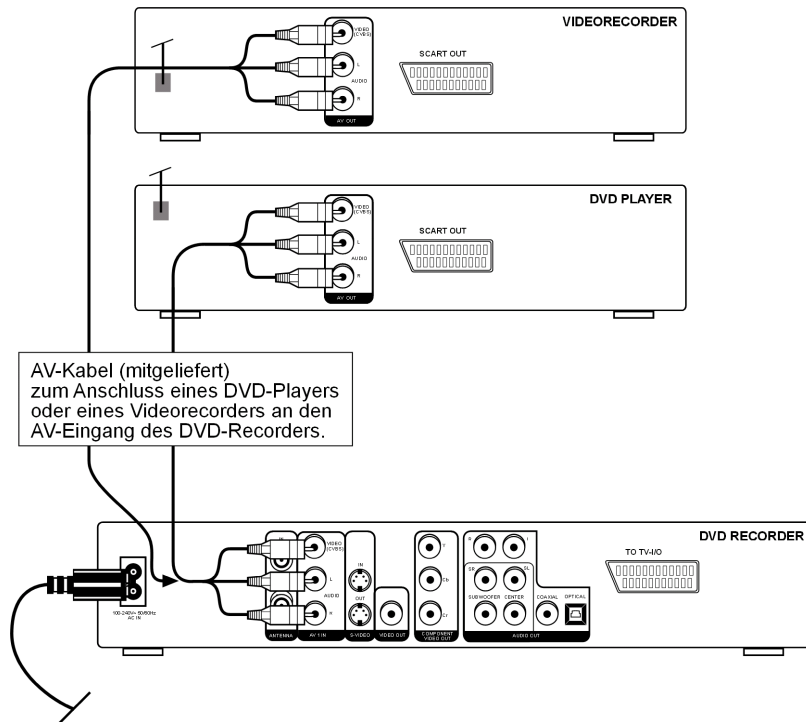

Anschluss eines DVD-Players oder Videogerätes an den DVD-Recorder

Verbinden Sie die Ausgänge des externen Videogerätes wahlweise über das AV-Anschlusskabel mit den Eingängen des DVD-Recorders wie auf der Zeichnung dargestellt.

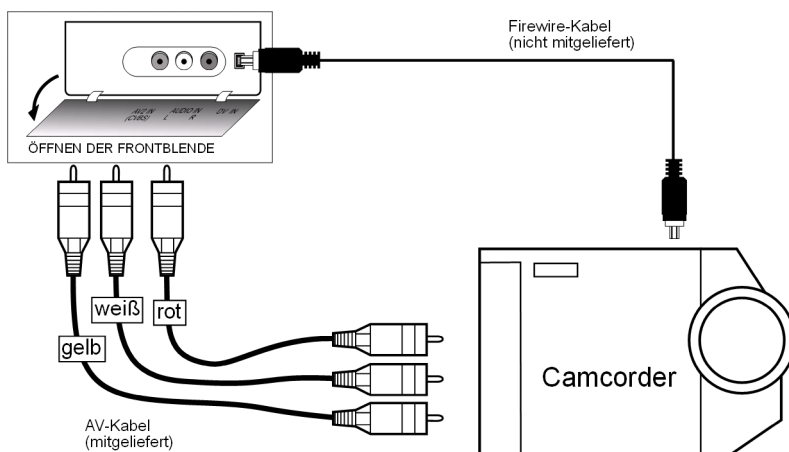

Anschluss einer Videokamera

Verbinden Sie die AV-Ausgangsbuchsen Ihrer Kamera über das AV-Kabel mit den Eingangsbuchsen Ihres DVD-Recorders wie oben abgebildet. Wenn Sie Ihre Kamera über ein Firewire-Kabel anschließen wollen, so verbinden Sie den Firewire-Stecker mit dem DV-Eingang hinter der Frontblende des Recorders.

ERSTINBETRIEBNAHME

Wenn Sie Ihren DVD-Player richtig angeschlossen haben und eine Stromverbindung besteht, schalten Sie zunächst Ihr Fernsehgerät ein. Stellen Sie, je nach Anschlussart den Videokanal (AV) oder einen anderen Empfangskanal ein und schalten Sie dann Ihren DVD-Recorder mit der Taste STANDBY/ON an der Fernbedienung oder am Gerät ein.

Setupsprache einstellen

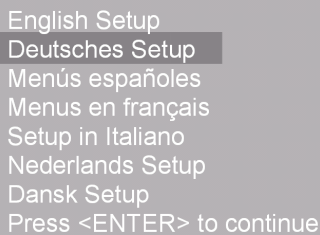

English Setup
Deutsches Setup
Menús españoles
Menus en français
Setup in Italiano
Nederlands Setup
Dansk Setup
Press <ENTER> to continue

Es erscheint zunächst das Fenster zum Einstellen der Setupsprache. Wählen Sie die geeignete Sprache aus und bestätigen Sie Ihre Eingabe mit der Taste ENTER auf der Fernbedienung.

Dieses Fenster erscheint nach der Erstinbetriebnahme nicht mehr. Wenn Sie die Setup- und Kanaleinstellungen nachträglich ändern möchten, müssen Sie das Gerät auf die Werkseinstellung zurückstellen (siehe "Werkseinstellung", S. 26).

Zeit und Datum einstellen

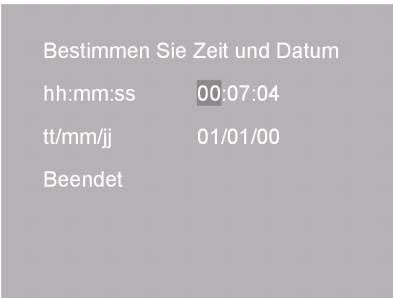

Bestimmen Sie Zeit und Datum
hh:mm:ss 00:07:04
tt/mm/jj 01/01/00
Beendet

Stellen Sie nun im nächsten Fenster Zeit und Datum ein.

Mit den Navigationstasten ◀ und ▶ auf der Fernbedienung können Sie den Cursor in der Anzeige bewegen. Mit den Tasten ▲ und ▼ verändern Sie den Wert in einer Cursorposition.

Nachdem Sie alle Einstellungen in der Zeit und Datumseinstellung vorgenommen haben, bewegen Sie den Cursor über den Eintrag „Beendet“ und drücken ENTER auf der Fernbedienung oder am Gerät.

Signaltyp wählen

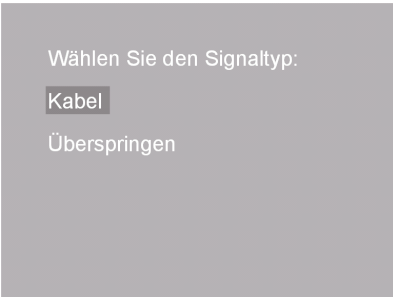

Wählen Sie den Signaltyp:
Kabel
Überspringen

Es erscheint ein neues Fenster, in dem Sie die Einstellungen für das Eingangssignal zur Videoaufzeichnung festlegen.

Kabel

Wählen Sie mit den Navigationstasten ▲ oder ▼ den Eintrag „Kabel“ aus, wenn Ihr DVD-Recorder über ein Antennenkabel ein Signal zur Aufzeichnung empfängt. Wenn Sie einen Satellitenreceiver benutzen, so schließen Sie den Antennenausgang des Receivers an den Antenneneingang des DVD-Recorders an und wählen Sie ebenfalls „Kabel“ als Signaltyp.

Bestätigen Sie Ihre Auswahl mit ENTER. Das Gerät startet nun einen automatischen Sendersuchlauf. Wenn der Suchlauf beendet wurde, drücken Sie nochmals ENTER. Das Gerät ist nun betriebsbereit.

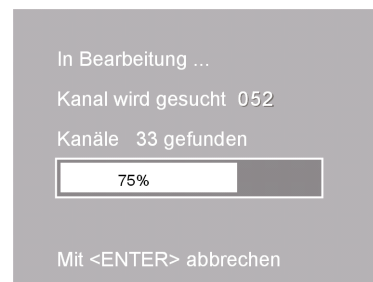

Überspringen

Wenn Ihr DVD-Recorder über einen Scartanschluss Signale zur Videoaufzeichnung empfängt, wählen Sie den Eintrag „Überspringen“. Bestätigen Sie Ihre Auswahl mit ENTER. Das Gerät ist nun betriebsbereit.

Programmbelegung ändern

Nachdem der automatische Suchlauf beendet ist, haben Sie die Möglichkeit, die Programmbelegung nachträglich zu ändern bzw. Ihrem Fernsehgerät anzupassen.

- ▶ Drücken Sie die Taste MONITOR, um in den TV-Modus zu wechseln.
- ▶ Drücken Sie PROGRAM auf der Fernbedienung. Das Programmbelegungs-menü wird angezeigt.
- ▶ Bewegen Sie den Cursorbalken mit den Navigationstasten ▲ oder ▼ über den Programmplatz, den Sie umbelegen wollen. Bestätigen Sie Ihre Auswahl mit ENTER.
- ▶ Im Hintergrund sehen Sie den aktuell markierten Sender. Mit den CHANNEL-Tasten auf der Fernbedienung können Sie nun den Sender für den entsprechenden Programmplatz auswählen. Bestätigen Sie Ihre Auswahl mit ENTER.
- ▶ Um weitere Programme zu ändern, wiederholen Sie die oberen Schritte, bis alle Sender in der gewünschten Reihenfolge sortiert sind.
- ▶ Mit der PROGRAM-Taste beenden Sie das Programmbelegungs-menü.

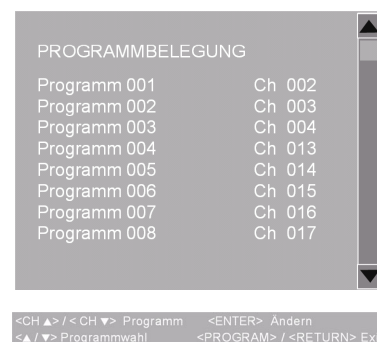

TASTENFUNKTIONEN

Steuerung am Gerät oder über die Fernbedienung

Tasten an der Gerätefront/
Tasten an der Fernbedienung
siehe Aufklappseite

Mit den Tasten an der Gerätefront können Sie die wesentlichen Funktionen Ihres DVD-Recorders aktivieren. Sie können also Disks abspielen, eine Aufnahme starten, unterbrechen und stoppen, vorwärts und rückwärts „skippen“, sowie die Programme anwählen.

Die Fernbedienung bietet über diese Grundfunktionen hinaus zahlreiche zusätzliche Bedienelemente für die volle Funktionalität Ihres DVD-Recorders. Insbesondere können Sie sich nur mit der Fernbedienung in den Menüs, die auf dem Fernsehbildschirm dargestellt werden, bewegen.



In dieser Anleitung beziehen wir uns bei der Beschreibung der Tasten auf die Fernbedienung, da die Fernbedienung (mit Ausnahme des Netzschalters) alle Funktionen des Recorders, umfasst. Wenn die Tasten am Gerät gemeint sind, wird dies ausdrücklich gesagt.

Standby/Einschalten

Standby-Modus



Mit der Taste STANDBY/ON an der Vorderseite schalten Sie das Gerät ein.

Im Display wird kurz *HELLO* und *READING* eingeblendet. Das Gerät versucht jetzt, die Disk einzulesen.

- Ist keine Disk eingelegt, erscheint die Anzeige *NO DISC*.
- Ist eine Disk eingelegt, erscheint ein Display entsprechend des Disktyps.

Erneutes Drücken schaltet den Recorder wieder in den Standby-Modus und die Uhrzeit wird im Display angezeigt.

Disk einlegen



Achten Sie darauf, dass vor dem Gerät ca. 15 cm Platz ist, damit das Diskfach beim Ausfahren nicht behindert wird.

- ▶ Drücken Sie bei eingeschaltetem Gerät OPEN/CLOSE. Im Display erscheint *OPEN*.
- ▶ Legen Sie eine Disk mit der beschrifteten Seite nach oben in das Diskfach ein. Achten Sie darauf, dass die Disk mittig in der Diskvertiefung liegt, damit sie beim Schließen nicht verklemmt.
- ▶ Drücken Sie die Taste OPEN/CLOSE. Das Diskfach schließt sich. Im Display erscheint *CLOSE* und nach ein paar Sekunden *READING*.

Nach einigen Sekunden beginnt bei DVDs normalerweise automatisch die Wiedergabe der Disk. Die Anzeige im Display hängt von der Art der Disk (DVD, Video-CD, Musik-CD, MP3- oder JPEG-CD) und ihrer Formatierung ab.

Eventuell müssen Sie PLAY drücken, oder es erscheint ein Menü, in dem Sie mit den Navigationstasten eine Auswahl treffen müssen.

Wiedergabefunktionen

PAUSE

- ▶ Unterbrechen Sie die Wiedergabe, indem Sie PAUSE drücken. Auf dem Bildschirm erscheint das Pause-Symbol.
- ▶ Drücken Sie PAUSE ein weiteres Mal, um die Wiedergabe fortzusetzen.



STEP (Einzelbildwiedergabe)

- ▶ Drücken Sie STEP, um das angehaltene Bild mit jedem Tastendruck einen Einzelschritt fortzuschalten.



PLAY

Um die Wiedergabe zu beginnen, drücken Sie PLAY. Auf dem Bildschirm erscheint das Play-Symbol.



STOP/ Resume Play

- ▶ Drücken Sie STOP einmal, um die Wiedergabe anzuhalten. In diesem Modus können Sie die Wiedergabe an derselben Stelle mit PLAY fortsetzen (Resume Play).
- ▶ Drücken Sie STOP ein weiteres Mal, um die DVD endgültig zu stoppen. Das Gerät befindet sich jetzt im Stopp-Modus.



Suchfunktionen

SKIP

- ▶ Drücken Sie während der Wiedergabe die Taste **◀◀** oder **▶▶**, um zurück- oder vorzuspringen (bei DVDs: von Kapitel zu Kapitel; bei CDs: von Titel zu Titel).



Es wird angezeigt, an welcher Stelle der Gesamt-Disk Sie sich gerade befinden.

CM SKIP

Drücken Sie während der Wiedergabe die Taste CM SKIP („Commercial Skip“). Der DVD Player springt nun ungefähr 30 Sekunden vorwärts, dies entspricht in etwa der Länge einer Fernsehwerbung.



- i** Bitte beachten Sie, dass bei vielen DVDs die Titel/Kapitel vor Start des eigentlichen Films (Lizenzhinweise) nicht übersprungen werden können.

Schnelllauf

- ▶ Drücken Sie während der Wiedergabe die Taste **◀** oder **▶**, um den Schnelllauf rückwärts oder vorwärts zu starten. Auf dem Bildschirm erscheinen das Schnelllaufsymbol sowie die Schnelllaufstufe:



- ◀ oder ▶ einmal drücken: doppelte Geschwindigkeit (2x)
 - ◀ oder ▶ zweimal drücken: vierfache Geschwindigkeit (4x)
 - ◀ oder ▶ dreimal drücken: achtfache Geschwindigkeit (8x)
 - ◀ oder ▶ viermal drücken: sechzehnfache Geschwindigkeit (16x)
 - ◀ oder ▶ fünfmal drücken: dreißigfache Geschwindigkeit (30x)
 - ◀ oder ▶ sechsmal drücken: sechzigfache Geschwindigkeit (60x)
- Mit PLAY kehren Sie zur normalen Abspielgeschwindigkeit zurück.



Zeitlupe – SLOW

▶ Drücken Sie während der Wiedergabe die Taste SLOW. Mit den Tasten ◀ und ▶ können Sie nun in Zeitlupe zurück- oder vorgehen. Auf dem Bildschirm erscheinen das Zeitlupensymbol sowie die Zeitlupenstufe:

SLOW einmal drücken: 1/2 Geschwindigkeit

SLOW zweimal drücken: 1/4 Geschwindigkeit

SLOW dreimal drücken: 1/8 Geschwindigkeit

Mit PLAY kehren Sie zur normalen Abspielgeschwindigkeit zurück.

Bitte beachten Sie, dass bei Audio-CDs und VCD-Disks die SLOW-Funktion nicht möglich ist.

Wiederholungsfunktionen



Wiederholung – 1/ALL

▶ Drücken Sie während der Wiedergabe die Taste 1/ALL. Auf dem Bildschirm erscheint das Wiederholungssymbol. Drücken Sie ENTER und der Eintrag in dem Symbol wird gelb markiert. Mit den Navigationstasten ▲ und ▼ können Sie nun die folgenden Wiederholungsfunktionen durchschalten:

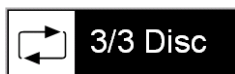
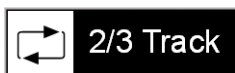
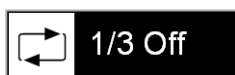

DVD Betrieb:

1/4: off: Normale Wiedergabe

2/4: Track: Wiederholt das aktuelle Kapitel

3/4: Title: Wiederholt den aktuellen Titel

4/4: Disc: Wiederholt die gesamte DVD

VCD/CD Betrieb:

1/3: off: Normale Wiedergabe

2/3: Track: Wiederholt den aktuellen Titel

3/3: Disc: Wiederholt die gesamte VCD/CD



REPEAT A - B (DVD, VCD, CD)

Sie können einen selbstdefinierten Abschnitt wiederholen.

▶ Drücken Sie während der Wiedergabe die Taste A-B, um den Anfang der Wiederholsequenz festzulegen. Auf dem Bildschirm erscheint das Wiederholungssymbol mit dem Zusatz A.

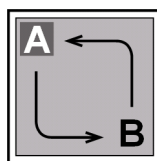

Drücken Sie wiederum A-B, um das Ende der Wiederholsequenz festzulegen. Auf dem Bildschirm erscheint das A-B Symbol. Der definierte Abschnitt wird jetzt endlos wiederholt.

▶ Drücken Sie ein drittes Mal A-B, um die Wiederholung der Sequenz zu beenden.

Bei MP3-CDs ist die REPEAT A-B-Funktion nicht möglich.

Zufallswiedergabe - SHUFFLE (CD)



Drücken Sie während der Wiedergabe die Taste SHUFFLE. Im linken Bildschirmrand wird ein Fenster mit den Wiedergabeeinstellungen eingeblendet. Drücken Sie die Taste ENTER, um den Eintrag zu markieren. Mit den Tasten ▲ und ▼ können Sie nun zwischen normaler (NORMAL) und zufälliger Wiedergabe (RANDOM) wählen.

Bestätigen Sie Ihre Auswahl mit ENTER. Mit RETURN oder SHUFFLE verlassen Sie das Einstellungsfenster.

Wiedergabeleiste einblenden - DISPLAY (CD/VCD Betrieb)

Drücken Sie die Taste DISPLAY im CD/VCD Betrieb, um die Wiedergabeleiste einzublenden. Mit den Navigationstasten bewegen Sie den Cursor über eine Anzeige. Durch Drücken von ENTER markieren Sie eine Anzeige, um Einstellungen vorzunehmen.



Anzeige „Track“

Geben Sie mit den Zifferntasten die Nummer des Titels/Tracks ein, den Sie anspielen möchten.



Anzeige „Zeit“

Geben Sie mit den Zifferntasten den Zeitpunkt ein, ab dem Sie die Wiedergabe starten möchten.

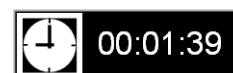

Anzeige „Random“ (Shuffle)

Siehe vorherigen Abschnitt: „Zufällige Wiedergabe - SHUFFLE“

Anzeige „Repeat“

Siehe vorherigen Abschnitt: „Wiederholung - 1/ALL“

RETURN

Mit der Taste RETURN kehren Sie im CD/VCD Modus zum vorherigen Fenster zurück.



Abspielreihenfolge programmieren – PROGRAM

Die Programmier-Funktion ermöglicht Ihnen, beliebig viele Titel (MP3), bzw. die auf der CD vorhandenen Titel (CD-Audio) in einer selbstdefinierten Reihenfolge abzuspielen.

Bei DVDs und VCDs ist keine Programmierung möglich.

MP3- CDs

- ▶ Drücken Sie PROGRAM. Auf dem Bildschirm erscheint in der oberen Bildschirmhälfte ein Fenster mit der Auflistung der auf der CD enthaltenen Ordner und Titel.
- ▶ Bewegen Sie mit den Navigationstasten ▲ oder ▼ den Cursorbalken über den zu programmierenden Titel/ Kapitel und bestätigen Sie Ihre Auswahl durch Drücken von ENTER.
- ▶ Der ausgewählte Titel/ Kapitel erscheint im Fensterinhalt der unteren Bildschirmhälfte.
- ▶ Geben Sie nach Wunsch weitere Programmplätze auf die gleiche Weise ein.
- ▶ Mit den Navigationstasten ◀ oder ▶ können Sie das untere Fenster aktivieren und einen markierten Titel durch Drücken von ENTER wieder aus der Programmliste entfernen.
- ▶ Bewegen Sie den Cursor über den Eintrag ALLES LÖSCHEN, um alle Titel aus der Programmliste zu entfernen.



Programmierte Liste abspielen

Sobald der erste Programmplatz eingegeben ist, erscheint am unteren Bildrand der Eintrag WIEDERGABE.

- ▶ Bewegen Sie den Cursor mit den Navigationstasten auf den Eintrag WIEDERGABE und drücken Sie PLAY oder ENTER.
- ▶ Die programmierte Liste bleibt auch nach zweimaligem Drücken von STOP (Stoppmodus) gespeichert und wird erst gelöscht, wenn der Recorder aus- und wieder eingeschaltet wurde.

„Lesezeichen“ setzen – BOOKMARK



Sie haben die Möglichkeit, „Lesezeichen“ zu setzen, um eine Disk an bestimmten Stellen wieder zu starten.



- ▶ Drücken Sie während der Wiedergabe die Taste BOOKMARK. Am oberen Bildschirmrand erscheint das BOOKMARK-Menü mit fünf Feldern.

Wenn Sie die Funktion abbrechen möchten, drücken Sie BOOKMARK erneut.

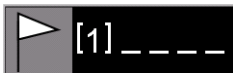

- ▶ Um das erste Lesezeichen zu setzen, drücken Sie ENTER. Es wird eine Markierung an der Stelle gesetzt, an der sich die Disk gerade befindet.
- ▶ Um den Film an dieser Stelle starten zu lassen, drücken Sie wiederum ENTER.



- ▶ Wenn Sie das Lesezeichen löschen möchten, drücken Sie CLEAR.

- ▶ Wenn Sie das Menü ausblenden und den Film weiterlaufen lassen möchten, drücken Sie BOOKMARK erneut.

- ▶ Wenn Sie weitere Lesezeichen setzen möchten, rufen Sie das BOOKMARK-Menü ggf. wieder auf und gehen mit der Navigationstaste ▶ in das nächste freie Feld. Drücken Sie wiederum ENTER, um ein Lesezeichen zu setzen.

- ▶ Um ein anderes Lesezeichen auszuwählen, gehen Sie wiederum mit den Navigationstasten in das entsprechende Feld und drücken Sie ENTER.

- ▶ Die Lesezeichen bleiben erhalten, wenn Sie zweimal STOP gedrückt haben (Stopp-Modus). Im Standby-Modus oder wenn Sie das Gerät ausschalten, gehen die Lesezeichen jedoch verloren.

Bei einigen Disks funktioniert die Bookmark-Funktion nicht.

Aufnahmequalität einstellen - QUALITY



Drücken Sie die Taste MONITOR, um in den Aufnahmemodus zu wechseln. Drücken Sie nun die Taste QUALITY, um die verschiedenen Aufnahmequalitäten durchzuschalten. Im Bildschirmrand wird die aktuell gewählte Qualität eingeblendet. Diese wird bei der nächsten manuellen Aufnahme verwendet.

Bildfunktionen

Bild vergrößern/verkleinern – ZOOM

- ▶ Drücken Sie die Taste ZOOM. Auf dem Bildschirm erscheint das Vergrößerungssymbol mit dem Vergrößerungsfaktor. Das Bild wird mittig vergrößert.



ZOOM einmal drücken: Vergrößerungsfaktor 2x

ZOOM einmal drücken: Vergrößerungsfaktor 4x

ZOOM einmal drücken: Vergrößerungsfaktor 8x.

Mit dem vierten ZOOM kehren Sie zur normalen Ansicht zurück.

Mit den Navigationstasten können Sie innerhalb des vergrößerten Bilds einen Bildausschnitt wählen.

Kameraposition – ANGLE (nur DVD)

i Auf wenigen DVDs sind einzelne Szenen aus verschiedenen Kamerapositionen aufgenommen.



- ▶ Drücken Sie die Taste ANGLE, um die Funktion zu aktivieren. Sofern die Szene verschiedene Blickwinkel enthält, werden das Symbol sowie der aktuelle Blickwinkel/die Gesamtzahl der Blickwinkel eingeblendet.
- ▶ Drücken Sie ANGLE erneut, um auf die nächste Kameraposition umzuschalten. Nach wenigen Sekunden wechselt das Bild.

Klangfunktionen

Stummschaltung – MUTE

- ▶ Drücken Sie MUTE, um die Tonwiedergabe ganz abzuschalten. Im Bildschirm erscheint das MUTE Symbol.
- ▶ Drücken Sie MUTE erneut, um die Tonwiedergabe wieder anzuschalten - das MUTE Symbol erlischt. Die Stummschaltung wird auch ausgeschaltet, wenn Sie eine der VOLUME Tasten drücken.



Ausgabelautstärke einstellen - VOLUME

Mit den VOLUME-Tasten können Sie die Lautstärke der Audioausgabe regeln.



Fehlermeldung

Falls eine von Ihnen gewählte Funktion im aktuellen Modus nicht verfügbar sein sollte, oder die eingelegte DVD/CD diese Funktion nicht unterstützt, wird im Bildschirm nebenstehendes Symbol eingeblendet.



MENU/PBC und TITLE

DVD-Menüs

Auf DVDs sind üblicherweise ein oder mehrere Menüs hinterlegt, mit dem Sie auf der DVD navigieren können. Die Namen dieser Menüs hängen von der DVD ab; sie können z. B. „DVD-Menü“, „Disk-Menü“, „Hauptmenü“, „Titelmenü“, „Root-Menü“ oder „Stammmenü“ heißen.

Das Menü Ihres DVD-Recorders (SETUP-Menü) rufen Sie dagegen mit der Taste SETUP auf.

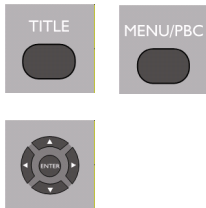

Mit den Tasten TITLE und MENU/PBC rufen Sie die auf der DVD abgelegten Menüs auf.

Mit den Navigationstasten steuern Sie die Punkte in den DVD-Menüs an. Bestätigen Sie jede Auswahl mit ENTER.

 Bitte beachten Sie, dass es von der DVD abhängt, welche Menüs bei welchem Aufruf erscheinen. Z. B. besitzen manche DVDs nur ein Menü, das bei beiden Aufrufen erscheint.

PBC-Funktion (nur VCD 2.0)



Einige VCDs des Typs 2.0, die eine Titel-/Kapitelstruktur besitzen, bieten die Möglichkeit des Playback-Controls.

Mit PBC (Taste MENU/PBC) können Sie die erweiterten Funktionen für Ansteuerung der Titel/Kapitel an- bzw. ausschalten. Mögliche Funktionen sind:

- Direktanwahl von Titel/Kapitel
- SKIP-Funktionen

 Bitte beachten Sie, dass es von der VCD abhängt, welche Funktionen genau zur Verfügung stehen.

AUDIO und SUBTITLE MENU

Sofern auf der DVD vorhanden, sind diese beiden Tasten die schnellste Methode, andere Sprachen auszuwählen.

 Beachten Sie jedoch bitte, dass diese Funktion auf vielen DVDs nicht realisiert ist.

Gesprochene Sprache auswählen



- ▶ Drücken Sie AUDIO wiederholt, um eine andere auf der DVD vorhandene Sprache auszuwählen. Die Umstellung erfolgt unmittelbar und braucht nicht bestätigt zu werden.

Untertitelsprache auswählen



- ▶ Drücken Sie SUBTITLE wiederholt, um eine andere auf der DVD vorhandene Untertitelsprache auszuwählen. Die Umstellung erfolgt unmittelbar und braucht nicht bestätigt zu werden.

Die Einblendung erlischt nach wenigen Sekunden.

Navigieren auf MP3-CDs

Auf MP3-CDs können die Musik-Titel als Titelliste oder in Ordnern zusammengefasst sein.

- ▶ Legen Sie eine MP3-CD ein. Auf dem Bildschirm wird eine Liste der auf der CD vorhandenen Ordner und Dateien angezeigt. Dabei wird ein Ordner (Verzeichnis) mit einem vorangestellten Pluszeichen dargestellt und die jeweils darin enthaltenen Dateien werden darunter eingerückt aufgelistet.
- ▶ Sind keine Ordner auf der CD vorhanden, werden die einzelnen Titel der Reihenfolge nach aufgelistet.
- ▶ Der aktuelle Titel ist mit einem grauen Cursorbalken markiert.
- ▶ Um einen Titel abzuspielen, wählen Sie ihn mit den Navigationstasten aus und bestätigen Sie mit PLAY oder ENTER.
- ▶ Am unteren Bildschirmrand werden Titelnummer und Name des aktuellen Titels, die Gesamtzahl der Titel/Ordner sowie die abgelaufene Zeit des aktuell abgespielten Titels angezeigt.



Direktanwahl über Zifferntasten

- ▶ Drücken Sie eine Zifferntaste. Auf dem Bildschirm erscheint oben links die eingegebene Ziffer. Geben Sie die Nummer des abzuspielenden Titels in einer dreistelligen Ziffernfolge ein (also z. B. 005, wenn Sie den Titel 5 abspielen wollen). Nach Eingabe der letzten Ziffer spielt der Recorder automatisch den gewählten Titel ab.

Navigieren auf JPEG- und PICTURE CDs

Sie können die auf einer JPEG- oder PICTURE CD vorhandenen Bilder automatisch abspielen, einzeln anzeigen und beliebig drehen.

- ▶ Legen Sie eine JPEG- oder PICTURE CD ein. Der DVD-Recorder beginnt mit der Wiedergabe des ersten Bildes und wechselt nach ca. 5 Sekunden zum nächsten Bild.
- ▶ Um die Wiedergabe anzuhalten drücken Sie PAUSE.
- ▶ Mit den Navigationstasten können Sie das angezeigte Bild drehen.
- ▶ Drücken von ZOOM zeigt das aktuelle Bild vergrößert bzw. verkleinert an (Reihenfolge: 2-fache, 4-fache Vergrößerung, 2-fache, 4-fache Verkleinerung, Zoom aus). Mit den Navigationstasten können Sie den Ausschnitt des vergrößerten Bildes bewegen.
- ▶ Mit den SKIP Tasten gelangen Sie zum nächsten/vorherigen Bild.
- ▶ Durch Drücken von DIGEST oder STOP halten Sie die Wiedergabe an. Es wird eine Voransicht der auf der CD vorhandenen Bilder angezeigt.
- ▶ Wählen Sie ein Bild mit den Navigationstasten aus und bestätigen Sie Ihre Auswahl durch Drücken von ENTER.
- ▶ Um ausgeblendete Bilder anzuzeigen, bewegen Sie das Auswahlrechteck über die im Bild angezeigten SKIP-Felder und drücken ENTER, um die nächste Voransicht anzuzeigen.



EINSTELLUNGEN IM SETUP-MENÜ



Im SETUP-Menü, das Sie über die Taste SETUP aufrufen, nehmen Sie alle Einstellungen vor. Diese Einstellungen umfassen z. B. Bildformate, Toneinstellungen oder die Kindersicherung.



<SETUP> Beenden<▲ / ▼> Auswählen
<ENTER> Bestätigen

- ▶ Drücken Sie SETUP. Auf dem Bildschirm erscheint die Hauptseite des SETUP-Menüs mit den sieben Menüs: SPRACHE; VIDEO-SETUP; AUDIO-SETUP; SYSTEMINFO; DISC MEDIA; AUFNAHME; TIMER

Wählen Sie mit den Navigationstasten einen Eintrag aus. Ausgewählte Einträge werden gelb dargestellt. Bestätigen Sie Ihre Auswahl durch Drücken von ENTER. Nehmen Sie auf diese Weise Einstellungen in den Untermenüs vor. Eingestellte Parameter in den Untermenüs werden violett dargestellt. Verlassen Sie ein Untermenü durch Drücken von ◀.

i Das Untermenü DISC MEDIA kann nur aufgerufen werden, wenn sich eine DVD im Recorder befindet und eine Aufzeichnung vorgenommen wurde. Die Wiedergabe wird angehalten, während das SETUP-Menü angezeigt wird. Nach Beenden des Setups wird die Wiedergabe fortgesetzt.

Menü Sprache

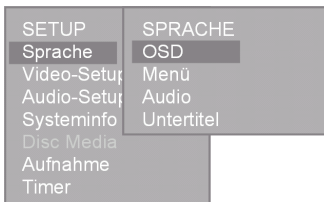

<SETUP> Beenden<▲ / ▼> Auswählen
<ENTER> Bestätigen

i Bitte beachten Sie, dass für jede Sprachauswahl gilt:

Es kann nur eine Sprache wiedergegeben werden, die auf der DVD auch existiert. Wenn Sie eine andere Sprache auswählen, wird der DVD-Recorder ersatzweise die erste auf der DVD abgelegten Sprache ausgeben.

Welche Sprache Sie auf einer konkreten DVD auswählen können, wird Ihnen normalerweise im Disk-Menü der DVD angegeben.

OSD: Hier wählen Sie die Sprache für das On Screen Display.

Menü: Hier wählen Sie die Sprache für die Menüs auf der DVD.

Audio: Hier wählen Sie die gesprochene Sprache.

Untertitel: Hier wählen Sie die Sprache der Untertitel

Menü VIDEO-Setup

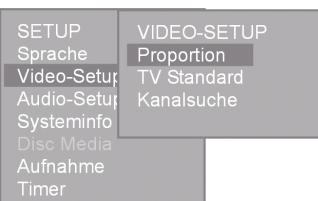

<SETUP> Beenden<▲ / ▼> Auswählen
<ENTER> Bestätigen

Das Video-Setup umfasst drei Einstellungen.

Proportion

16:9 Breit: Wählen Sie diese Einstellung zur Ausgabe auf einem Breitbildfernseher im 16:9-Format.

4:3 Classic: Wählen Sie diese Einstellung zur Anzeige eines Filmes im 16:9 Format auf einem herkömmlichen Fernseher im 4:3-Format. Das Bild wird mit schwarzen Balken am unteren und oberen Bildrand dargestellt.

4:3 Pan Scan: Wählen Sie diese Einstellung, um Sendungen im üblichen 4:3 Format auf einem 4:3 Fernsehgerät darzustellen. Sendungen im 16:9-

-Format werden ohne störende Balken im Vollbild dargestellt, allerdings werden die Seitenränder des Bildes beschnitten.

TV Standard

Wählen Sie die Fernsehnorm PAL B/G für Deutschland aus.

Kanalsuche

Wählen Sie den Eintrag BESTÄTIGEN, um einen automatischen Kanalsuchlauf zu starten. Sie können den Kanalsuchlauf jederzeit beenden, indem Sie ENTER während der Suche drücken.

Menü AUDIO-Setup

Das Audio-Setup umfasst zwei Einstellungen.

Analog-Ausgabe

Wählen Sie SURROUND +5.1, wenn eine analoge Verbindung zu einem Surround-Verstärker/ Receiver besteht.

Wählen Sie LR Stereo, wenn der Recorder an einen herkömmlichen Stereo Verstärker/ Receiver bzw. einen Fernseher angeschlossen ist.

Digital-Ausgabe

Wählen Sie D_PCM, wenn eine Verbindung zu einem digitalen Verstärker/ Receiver besteht. Ihr Recorder überträgt durch das PCM-Signal dieselben Audio-Formate, die auf der Disk abgelegt sind. Zusätzlich wird ein Audio-Signal über die Links-/Rechts-Anschlüsse ausgegeben.

Wählen Sie DOLBY/ DTS, wenn der Recorder an einen Verstärker/ Receiver mit Dolby-Surround bzw. DTS-Surround Funktion angeschlossen ist.

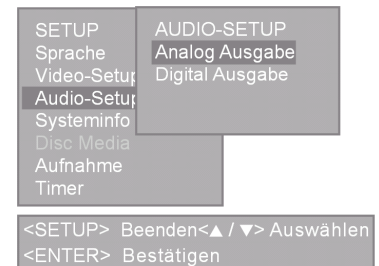

Menü Systeminfo

Das Menü Systeminfo umfasst vier Einstellungen.

Zeit und Datum

Bewegen Sie den Cursorbalken über den Eintrag ZEIT UND DATUM und drücken Sie ENTER zum Bestätigen. Mit den Navigationstasten ▲ oder ▼ können Sie den Wert an der aktuellen Cursorposition verändern. Mit den Tasten ◀ oder ▶ bewegen sie den Cursor an die nächste Position. Nachdem Sie die Einstellungen vorgenommen haben, verlassen Sie das Menü mit ENTER. Zeit und Datum sind jetzt gespeichert.

Kennwort

Das Kennwort wird benötigt, wenn Sie Einstellungen in der Kindersicherung vornehmen wollen. Hier können Sie ein neues Kennwort eingeben, um den Zugang zum Menü für andere Personen zu kontrollieren.

- ▶ Um das Kennwort zu ändern, bestätigen Sie den Punkt KENNWORT. Es öffnet sich ein neues Menü.

KENNWORT EINGEBEN: Geben Sie nun mit den Zifferntasten der Fernbedienung das bestehende Passwort ein. Es besteht aus genau fünf Ziffern. Wurde noch kein Passwort eingerichtet, gilt das werkseite Passwort **11911**.

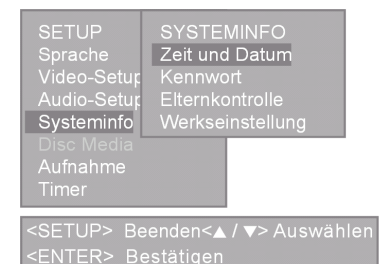

– Wenn Sie das richtige Passwort eingegeben haben, wird das nächste Feld für die Eingabe aktiviert.

- ▶ **NEUES KENNWORT:** Geben Sie hier mit den Zifferntasten der Fernbedienung eine fünfstellige Zahl ein und bestätigen Sie Ihre Eingabe mit ENTER. Es wird ein neues Feld für die Eingabe geöffnet.
- ▶ **KENNWORT BESTÄTIGEN:** Geben Sie die fünfstellige Zahl noch einmal ein.
- ▶ Drücken Sie ENTER, um das neue Passwort zu bestätigen.

Kindersicherung

Einige DVDs und CDs sind mit Verschlüsselungssignalen der von der Motion Picture Association etablierten Freigabeklassen kodiert.

Wenn Sie den Menüeintrag Kindersicherung wählen, werden Sie zunächst aufgefordert, Ihr Kennwort einzugeben. Nachdem Sie Ihre Eingabe mit ENTER bestätigt haben, erscheint eine Auflistung der acht Freigabeklassen für die Elternkontrolle:

- 1 G: („General“) für alle Altersgruppen;
- 2
- 3 PG: („Parental Guidance“) elterliche Aufsicht empfohlen;
- 4 PG 13: elterliche Aufsicht strengstens empfohlen;
einige Szenen für Jugendliche unter 13 nicht geeignet;
- 5
- 6 R: („Restriction“) für Jugendliche unter 17 elterliche Aufsicht strengstens empfohlen;
- 7 NC 17: nicht für Jugendliche unter 17 Jahren;
- 8 NO LIMIT: Keine Elternkontrolle eingestellt

Wurde eine DVD z. B. mit der Freigabeklasse 7 (NC 17) kodiert und Sie haben eine der Freigabeklassen 1 bis 6 eingestellt, so erfolgt eine Meldung und es muss das Passwort eingegeben werden. Es können auch nur Teile der DVD, das heißt bestimmte Filmszenen, mit einer Freigabeklasse oder verschiedenen Freigabeklassen kodiert sein.

Wählen Sie einen Eintrag für die Elternkontrolle aus und bestätigen Sie Ihre Eingabe mit ENTER. Wenn Sie keine Freigabeklasse anwenden wollen wählen Sie den Eintrag 8- No Limit (keine Beschränkung) aus.

Werkseinstellung

Wenn Sie das Gerät wieder in die Werkseinstellungen setzen möchten, bestätigen Sie die Auswahl mit Bestätigen.

Wenn Sie Ihre Einstellungen beibehalten möchten, verlassen Sie die Einstellung über Abbrechen.

Menü Disc Media

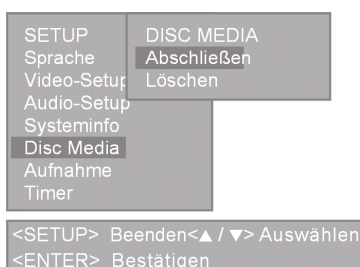

Wählen Sie den Eintrag Disc Media, um Ihre beschriebenen DVDs zu bearbeiten. Dieser Eintrag ist nur bei einer eingelegten DVD+R bzw. einer DVD+RW anwählbar.

Das Menü Disc Media umfasst zwei Einstellungen.

Abschließen

Bestätigen Sie den Eintrag mit ENTER, um eine Aufnahme auf einer DVD+R abzuschließen, damit Sie sie auch auf anderen DVD-Playern abspie-

len können. Sie werden nochmals aufgefordert, Ihre Eingabe mit ENTER zu bestätigen oder die Funktion Abschließen zu verlassen. Beachten Sie bitte, dass eine einmal abgeschlossene DVD+R danach nicht mehr beschrieben werden kann. Bei DVD+RWs ist die Funktion „Abschließen“ nicht verfügbar.

Löschen

Wählen Sie den Eintrag „Löschen“ und drücken Sie ENTER, um den gesamten Inhalt einer eingelegten DVD+R bzw. DVD+RW zu löschen. Bestätigen Sie den Löschvorgang erneut (Bestätigen) oder brechen Sie den Vorgang spätestens hier ab, da die DVD ansonsten unwiderruflich gelöscht wird.

Menü Aufnahme

Das Menü Aufnahme umfasst zwei Einstellungen.

Aufnahme-Qualität

In diesem Eintrag können Sie die Qualität der nächsten Aufzeichnung einstellen. Sie können zwischen fünf möglichen Aufnahmeformaten wählen, wobei eine höhere Bildqualität eine geringere Aufnahmekapazität bedeutet:

HQ (High Quality)	höchste Bildqualität	60 min
SP (Standard Play)	sehr gute Bildqualität (DVD)	120 min
LP (Long Play)	gute Bildqualität (S-Video)	180 min
EP (Extended Play)	bessere VHS-Bildqualität	240 min
SLP (Super Long Play)	VHS-Bildqualität	360 min

Wählen Sie ein Aufnahmeformat aus und bestätigen Sie mit ENTER. Die Einstellung wird gespeichert und bei der nächsten Aufnahme verwendet.

Auto. Kapitel

Stellen Sie diese Funktion auf EIN, wenn der DVD-Recorder eine Aufzeichnung automatisch in Kapitel unterteilen soll, damit Sie später schneller auf bestimmte Abschnitte zugreifen können. Der Recorder setzt nun während der Aufnahme etwa alle fünf Minuten eine Kapitelmarke. Wenn Sie die Kapitelmarken selbst setzen wollen (siehe "Kapitel einfügen", S. 32), wählen Sie in dieser Einstellung AUS. Bestätigen Sie Ihre Auswahl in jedem Fall mit ENTER.

Menü Timer (automatische Aufnahme)

Mit Ihrem DVD-Recorder können Sie bis zu 8 Aufnahmen programmieren. Um eine Aufnahme zu programmieren, gehen Sie wie folgt vor:

- ▶ Vergewissern Sie sich, dass die richtige Zeit und das richtige Datum eingestellt sind und stellen Sie sie gegebenenfalls unter Zeit und Datum neu ein.
- ▶ Legen Sie eine DVD+R oder eine DVD+RW in den Recorder ein. Überprüfen Sie, ob auf der DVD noch genügend Speicherplatz vorhanden ist.

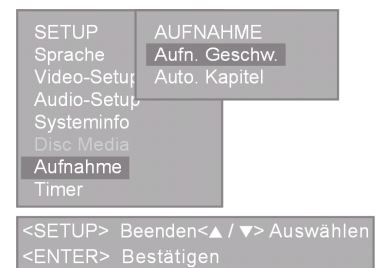

<SETUP> Beenden <▲ / ▼> Auswählen
<ENTER> Bestätigen

Nr.	Datum	Start	Stopp	Quelle	Qual.
01	././	.:.	.:.	---	---
02	././	.:.	.:.	---	---
03	././	.:.	.:.	---	---
04	././	.:.	.:.	---	---
05	././	.:.	.:.	---	---
06	././	.:.	.:.	---	---
07	././	.:.	.:.	---	---
08	././	.:.	.:.	---	---

<SETUP> Beenden <▲ / ▼> Auswählen <◀> Zurück
<ENTER> Bestätigen



- ▶ Drücken Sie SETUP an Ihrer Fernbedienung, um das Setup-Menü aufzurufen. Wählen Sie mit den Navigationstasten ▲ oder ▼ den Eintrag TIMER aus. Die Timer-Übersicht wird angezeigt.
- ▶ Wählen Sie die oberste Zeile aus, wenn sie nicht bereits gelb markiert ist und drücken Sie ENTER, um den Programmplatz zu bearbeiten

Datum für die Aufnahme einstellen:

- ▶ Bewegen Sie den Cursor mit den Tasten ◀ oder ▶ über das Datumfeld und geben Sie mit den Zifferntasten das gewünschte Datum Ihrer Aufnahme ein.
- ▶ Mit den Tasten ▲ oder ▼ können Sie einen Aufnahmerhythmus einstellen. Der Recorder nimmt dann nicht an einem bestimmten Datum auf, sondern übernimmt die Zeiteinstellungen für einen vorgegebenen Aufnahmerhythmus. Mögliche Aufnahmeeinstellungen sind: Wöchentlich -So, -Sa, -Fr, -Do, -Mi, -Di, -Mo / Täglich / Mo-Fr.

Startzeit für die Aufnahme einstellen:

- ▶ Bewegen Sie den Cursor mit den Tasten ◀ oder ▶ über das Start-Feld und verändern Sie mit den Tasten ▲ oder ▼, bzw. mit den Zifferntasten den Eintrag, um die gewünschte Startzeit für die Aufnahme einzustellen.

Stopp-Zeit für die Aufnahme einstellen:

- ▶ Bewegen Sie den Cursor mit den Tasten ◀ und ▶ über das Stopp-Feld und verändern Sie mit den Tasten ▲ und ▼, bzw. mit den Zifferntasten den Eintrag, um die gewünschte Stopp-Zeit für die Aufnahme einzustellen.

Aufnahmequelle definieren:

- ▶ Bewegen Sie den Cursor über das Feld QUELLE und wählen Sie mit den Tasten ▲ und ▼ eine Aufnahmequelle aus. Im Eintrag P __ __ können Sie mit den Zifferntasten den Sendeprogrammplatz angeben, von dem aufgezeichnet werden soll.

Aufnahmequalität einstellen:

- ▶ Bewegen Sie den Cursor mit den Tasten ◀ und ▶ über das Feld QUAL. und benutzen Sie die Tasten ▲ und ▼, um die Bildqualität Ihrer Aufnahme zu bestimmen. Über die unterschiedlichen Aufnahmequalitäten lesen Sie bitte unter „Menü Aufnahme“ nach.
- ▶ Wenn Sie alle Einstellungen vorgenommen haben, drücken Sie ENTER zur Bestätigung. Die Einstellungen werden gespeichert. Sie werden aufgefordert, den Recorder in den Standby-Modus zu schalten. Erst bei ausgeschaltetem Gerät ist der Timer aktiviert.

 Erscheint am oberen Bildrand die Anzeige „NO DISC OR WRONG DISC TYPE!“, so ist entweder kein Rohling eingelegt oder auf dem eingelegten Rohling ist nicht genügend Speicherplatz vorhanden.

Der Recorder schaltet sich nun zur Start-Zeit automatisch ein und beginnt mit der Aufnahme. Vor der Aufnahme können Sie den Programmeintrag jederzeit wieder bearbeiten, indem Sie erneut das Timer-Menü aufrufen und die Schritte zur Programmierung wiederholen.

Stoppen einer programmierten Aufnahme

Um eine bereits gestartete Aufnahme abubrechen, drücken Sie während der Aufzeichnung STOP und wechseln Sie mit der Taste MONITOR in den DVD-Modus. Sie können das Gerät auch in den Standby-Modus schalten, um eine Aufnahme zu beenden.

Löschen einer programmierten Aufnahme

Um eine programmierte Aufnahme wieder aus der Liste zu entfernen, rufen Sie zunächst das Timermenü auf. Bewegen Sie den Cursor über die zu löschende Aufnahme. Drücken Sie CLEAR auf Ihrer Fernbedienung, um den Programmeintrag aus der Liste zu entfernen. Sie werden in einem neuen Fenster dazu aufgefordert, den Löschvorgang zu bestätigen. Bewegen Sie hierzu den Cursor über den Eintrag BESTÄTIGEN und drücken Sie ENTER. Der Eintrag wird nun aus der Liste entfernt.



Manuelle Aufnahme

Sie können mit Ihrem DVD-Recorder folgende Diskformate abspielen und beschreiben.

Beschreibbare Formate:

Das Gerät kann DVD+R und DVD+RW Rohlinge beschreiben.

Lesbare Formate:

Das Gerät kann DVD-Video-, SVCD-, DVD+RW-, DVD+R-, CD-R-, DVD-RW-, DVD-R-, CD-RW-, Audio-CD-, MP3- und JPEG-Formate lesen.

 Für die Abspielbarkeit Ihrer beschriebenen DVDs auf anderen DVD-Geräten kann nicht garantiert werden. Bitte lesen Sie hierzu auch unter "Abschließen", Seite 26 nach.

Disk initialisieren

Um auf einer unbespielten DVD+R oder einer DVD+RW aufzuzeichnen muss der DVD-Rohling im Laufwerk erst vom Recorder initialisiert werden. Dies geschieht automatisch, nachdem die DVD eingelegt wurde und der Recorder mit dem Lesevorgang begonnen hat. Die Initialisierung dauert in der Regel etwa 1 Minute.

DVD+RW und DVD+R

DVD+RWs können beschrieben und wieder gelöscht werden, wiederholtes Aufzeichnen und Löschen verschlechtert jedoch die Aufnahmequalität. DVD+R Rohlinge können nur einmal beschrieben werden und es können auch keine neuen Aufnahmen hinzugefügt werden, nachdem eine DVD+R einmal abgeschlossen wurde.

Eventuell ist es nicht möglich, auf einer DVD+RW aufzunehmen, die bereits Aufnahmen von einem anderen DVD-Recorder oder einem Computer enthält. Sollten Sie trotzdem auf einer DVD+RW aufnehmen können, die von einem anderen Recorder erstellt wurde, so legt Ihr DVD-Recorder das DVD-Menü neu an. Wenn die DVD+RW Daten enthält, die von einem Computer erstellt wurden, so werden diese vom Recorder gelöscht.

Starten einer manuellen Aufnahme

Um eine manuelle Aufzeichnung vorzunehmen, beachten Sie folgende Schritte:



- ▶ Legen Sie eine initialisierte DVD+R oder DVD+RW Disk in den Recorder ein.
- ▶ Wählen Sie den Sender aus, von dem Sie aufnehmen wollen.
- ▶ Drücken Sie MONITOR auf Ihrer Fernbedienung, um in den TV-Modus zu wechseln.
- ▶ Drücken Sie SOURCE, um die Eingangsquelle zu wählen, von der Sie aufnehmen wollen. Drücken Sie dabei mehrmals SOURCE, um die verschiedenen Eingänge anzuzeigen: CVBS1> CVBS2> S-VIDEO> CHANNEL
- ▶ Drücken Sie RECORD auf Ihrer Fernbedienung oder an der Gerätefront, um mit der Aufnahme zu beginnen.
- ▶ Wenn Sie die Aufnahme beenden wollen, drücken Sie STOP. Bitte warten Sie ab, bis die Bildschirmanzeige WAIT nach ca. 15-17 Sekunden verschwindet und LIVE angezeigt wird. Ihre Aufnahme ist nun beendet.
- ▶ Drücken Sie MONITOR, um in den DVD-Modus zu wechseln. Ihre Aufzeichnung wird nun am Bildschirm angezeigt. Drücken Sie ENTER, um Ihre Aufnahme anzusehen. Mit TITLE kehren Sie zum Menü zurück.

Zu jeder Aufnahme speichert Ihr DVD-Recorder folgende Daten:

- Aufnahmedatum und Sendequelle
- Aufnahmezeit und Aufnahmelänge
- Aufnahmemodus und Aufnahmevorschau

Aufnahme unterbrechen

Um eine Aufnahme zu unterbrechen, drücken Sie während der Aufzeichnung PAUSE. Diese Funktion kann z. B. nützlich sein, wenn Sie Werbeblöcke aus dem Fernsehen schon beim Aufnehmen auslassen wollen.

Um mit der Aufzeichnung fortzufahren, drücken Sie PAUSE erneut.

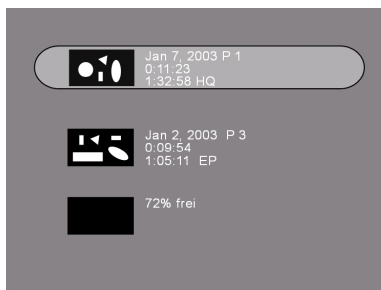

Aufnahmen von einem externen Gerät

Sie können mit Ihrem DVD-Recorder auch Videosignale von einem externen Gerät wie z. B. einem Videorecorder, einer Videokamera oder einem DVD-Player aufzeichnen.



- ▶ Überprüfen Sie, ob das externe Gerät richtig mit dem DVD-Player verbunden ist. Sehen Sie gegebenenfalls in den Abbildungen unter "Anschlüsse und Anschlussmöglichkeiten", Seite 9, nach.
- ▶ Legen Sie eine initialisierte DVD+R oder DVD+RW in den Recorder ein.
- ▶ Drücken Sie MONITOR auf Ihrer Fernbedienung, um in den TV-Modus zu wechseln.
- ▶ Drücken Sie SOURCE, um eine Eingangsquelle für Ihre Aufzeichnung zu bestimmen. Dabei entsprechen folgende Eingangsbezeichnungen den Anschlüssen an der Geräterückseite.

Bildschirmanzeige	Anschluss am Gerät
CVBS 1	AV1 IN
CVBS 2	AV2 IN
S-VIDEO	S-VIDEO
DV	Firewire-Eingang
CHANNEL	Antenneneingang

- ▶ Starten Sie, falls erforderlich, die Wiedergabe der Eingangsquelle, von der Sie aufnehmen wollen. Drücken Sie an Ihrem Recorder oder auf der Fernbedienung RECORD, um mit der Aufnahme zu beginnen.
- ▶ Um die Aufnahme zu beenden, drücken Sie STOP. Bitte warten Sie ab, bis die Bildschirmanzeige WAIT nach ca. 15-17 Sekunden erlischt und LIVE angezeigt wird. Ihre Aufnahme ist nun beendet.
- ▶ Drücken Sie MONITOR, um in den DVD-Modus zu wechseln. Ihre Aufzeichnung wird nun am Bildschirm angezeigt. Drücken Sie ENTER, um Ihre Aufnahme anzusehen.



Der DVD-Recorder unterbricht die Aufzeichnung automatisch, wenn kein Signal vom Eingangsgerät übertragen wird. Dies kann z. B. dann der Fall sein, wenn ein Videoband eine leere Stelle enthält oder ein TV-Signal unterbrochen wird.

Sollte die DVD/CD, von der Sie aufnehmen möchten kopiergeschützt sein, ist keine Datenübertragung zum DVD-Recorder möglich. Am Bildschirm wird dann nebenstehendes Symbol eingeblendet.



- i** Mit Ihrem DVD-Recorder dürfen nur solche Dateien kopiert oder kopiert werden, bei denen Sie selbst der Urheber sind oder Dateien bei denen Ihnen entsprechende Nutzungsrechte durch die Urheber eingeräumt worden sind. Verletzen Sie diese Rechte, besteht die Gefahr, dass Sie sich strafbar machen oder von den Inhabern der Rechte in Anspruch genommen werden können.

Bearbeiten von beschriebenen DVDs

Nachdem Sie eine oder mehrere Aufnahmen auf einer DVD erstellt haben, stehen Ihnen folgende Möglichkeiten der Bearbeitung zur Verfügung.

Einen Titel löschen

Sie können einen auf einer DVD+RW abgespeicherten Titel wieder löschen, wenn Sie ihn nicht mehr benötigen oder, um Platz für neue Aufnahmen auf der DVD+RW zu schaffen.

- ▶ Drücken Sie gegebenenfalls TITLE, um das Titelménü der eingelegten DVD+RW aufzurufen.
- ▶ Wählen Sie mit den Tasten ▲ oder ▼ den Titel aus, den Sie löschen wollen.
- ▶ Drücken Sie EDIT. Es wird ein Fenster mit den Optionen zu Bearbeitung eingeblendet.
- ▶ Wählen Sie mit den Tasten ▲ oder ▼ den Eintrag Titel löschen aus und bestätigen Sie mit ENTER. Sie werden erneut zur Bestätigung des Löschvorgangs aufgefordert. Wählen Sie Bestätigen und drücken Sie ENTER, um den Löschvorgang zu starten.
- ▶ Nach ca. 15 Sekunden ist der Vorgang beendet und der ausgewählte Titel wurde aus dem Menü entfernt.



Gesamten Titel abspielen

Wenn Sie einen Titel abspielen wollen, der ein verstecktes Kapitel enthält, können Sie diese Option verwenden, um den gesamten Titel wiederzugeben.

- ▶ Drücken Sie gegebenenfalls TITLE, um das Titelménü der eingelegten DVD+RW aufzurufen.





- ▶ Wählen Sie mit den Tasten ▲ oder ▼ den Titel aus, den Sie abspielen wollen.
- ▶ Drücken Sie EDIT. Es wird ein Fenster mit den Optionen zu Bearbeitung eingeblendet.
- ▶ Wählen Sie mit den Tasten ▲ oder ▼ den Eintrag „Titel wiedergeben“ aus und bestätigen Sie mit ENTER.
- ▶ Der gesamte Titel wird nun abgespielt.

Für andere DVD-Player/ Recorder kompatibel machen

Wenn ein anderer DVD-Player oder -Recorder nicht alle Titel im Menü anzeigt, so können diese Titel für Fremdgeräte kompatibel gemacht werden.



- ▶ Drücken Sie gegebenenfalls TITLE, um das Titelmü der eingelegten DVD+RW aufzurufen.
- ▶ Wählen Sie mit den Tasten ▲ oder ▼ den Titel aus, den Sie kompatibel machen wollen.



- ▶ Drücken Sie EDIT. Es wird ein Fenster mit den Optionen zu Bearbeitung eingeblendet.
- ▶ Wählen Sie mit den Tasten ▲ oder ▼ den Eintrag Kompatibel machen aus und bestätigen Sie mit ENTER.

Kapitel einfügen

Verwenden Sie diese Option, wenn Sie eine Aufnahme nachträglich in Kapitel unterteilen wollen, um einzelne Stellen leichter wiederzufinden.

- ▶ Spielen Sie den Titel an, den Sie in Kapitel unterteilen wollen.
- ▶ Drücken Sie EDIT, um das Fenster mit den Optionen zur Bearbeitung einzublenden. Wählen Sie den Eintrag Kapitel einfügen an.
- ▶ Wenn Sie die Stelle erreicht haben, an der Sie den Titel in Kapitel trennen möchten, drücken Sie ENTER. Im Display sehen Sie, dass ein neues Kapitel gestartet wurde.

Kapitel entfernen

Verwenden Sie diese Option, wenn Sie ein Kapitel wieder aus dem Titel entfernen wollen.

- ▶ Spielen Sie den Titel an, aus dem Sie ein Kapitel entfernen möchten, und drücken Sie EDIT, um das Fenster mit den Optionen zur Bearbeitung einzublenden.
- ▶ Wählen Sie mit den Tasten ▲ oder ▼ den Eintrag „Kapitel entfernen“ aus. Wenn das zu löschende Kapitel wiedergegeben wird, drücken Sie ENTER, um es zu entfernen.



Sie können keine Kapitel auf einer DVD+R einfügen oder löschen, die bereits abgeschlossen wurde.

Kapitel ausblenden

Sie können auf Ihrer DVD einzelne Kapitel ausblenden.

- ▶ Spielen Sie den Titel an, in dem Sie ein Kapitel ausblenden möchten, und drücken Sie EDIT auf Ihrer Fernbedienung, um das Fenster mit den Optionen zur Bearbeitung einzublenden.
- ▶ Wählen Sie während der Wiedergabe des auszublendenen Kapitels den Eintrag Kapitel ausblenden und bestätigen Sie mit ENTER. Im Bildschirm wird für ein paar Sekunden „Hidden“ eingeblendet.

Beim nächsten Abspielen des Titels wird an der Stelle des ausgeblendeten Kapitels rechts oben ganz kurz „Hidden“ eingeblendet.

Ausgeblendetes Kapitel wieder anzeigen

- ▶ Um ein ausgeblendetes Kapitel wieder anzuzeigen, rufen Sie zunächst über TITLE das Titelmü auf.
- ▶ Wählen Sie den Titel aus, in dem sich das Kapitel befindet, und drücken Sie EDIT. Wählen Sie nun Titel wiedergeben, damit alle Kapitel gespielt werden.
- ▶ Wenn das versteckte Kapitel wiedergegeben wird („Hidden“ wird eingeblendet), drücken Sie erneut EDIT und wählen Sie den Eintrag Kapitel anzeigen. Drücken Sie ENTER, um das Kapitel wieder dauerhaft einzublenden.

Neues Bild für Vorschau definieren

Sie können das Bild, mit dem die Vorschau einer Aufnahme im Titelmü angezeigt wird, beliebig ändern. Gehen Sie dazu wie folgt vor:

- ▶ Spielen Sie den Titel an und drücken Sie EDIT, um das Fenster mit den Optionen zur Bearbeitung einzublenden.
- ▶ Wählen Sie den Eintrag Neues Bild an.
- ▶ Spielen Sie den Titel bis zu der Stelle ab, deren Bild Sie für eine Vorschau des Titels verwenden wollen, und drücken Sie ENTER.

Wenn Sie das Titelmü wieder aufrufen, wird der entsprechende Titel mit dem ausgewählten Bild gekennzeichnet.

WENN STÖRUNGEN AUFTRETEN

Sollten Störungen auftreten, prüfen Sie bitte zunächst, ob Sie das Problem selbst beheben können. Die folgende Übersicht kann Ihnen dabei helfen.



Versuchen Sie auf keinen Fall, das Gerät selbst zu reparieren. Wenn eine Reparatur notwendig ist, wenden Sie sich bitte an unser Service-Center oder eine andere geeignete Fachwerkstatt.

STÖRUNG

ALLGEMEIN

Keine Standby-Anzeige

Keine Funktion

Die Disk läuft nicht an, obwohl PLAY gedrückt ist, oder stoppt sofort wieder

Das Gerät reagiert nicht auf die Fernbedienung

Kein Bild

Verzerrtes Bild

Sehr verzerrtes Bild
Keine Farbe im Bild
Schlechtes Bild

MÖGLICHE URSACHE / MASSNAHME

Prüfen Sie den Netzanschluss: Sitzt der Stecker fest in der Steckdose?

Drücken Sie STANDBY/ON an der Fernbedienung oder am Gerät.

Falls das Gerät durch ein Gewitter, eine statische Aufladung oder einen anderen externen Faktor gestört ist, versuchen Sie folgendes Vorgehen: Drücken Sie STANDBY/ON am Gerät (Standby-Modus). Ziehen Sie dann das Netzkabel und stecken es wieder ein.

Ist die Disk mit der beschrifteten Seite nach oben eingelegt?

Prüfen Sie, ob die Disk beschädigt ist, indem Sie eine andere Disk einlegen. Falls die Disk verschmutzt ist, wischen Sie sie mit einem weichen, trockenen Tuch von der Mitte zum Rand vorsichtig ab.

Ist eine andere als die abspielbaren Diskarten DVD, VCD oder CD eingelegt?

Bei kommerziellen DVDs: Hat die DVD den richtigen Regionalcode (2)? Es hat sich Kondenswasser gebildet; geben Sie dem Gerät ein bis zwei Stunden Zeit zum Trocknen.

Prüfen Sie, ob die Batterien verbraucht oder falsch eingelegt sind. Entfernen Sie eventuelle Hindernisse zwischen dem Infrarotsender der Fernbedienung und dem Sensor am Gerät.

Sind Sie eventuell zu weit (mehr als 7 m) vom Gerät entfernt?

Sind die Kabelverbindung zwischen DVD-Player und Fernseher richtig vorgenommen und einwandfrei?

Ist der Fernseher eingeschaltet?

Haben Sie am Fernseher den Video-Kanal gewählt?

Ist die richtige Funktion (DVD) gewählt?

Ist der richtige Video-Ausgang am DVD-Player gewählt?

Haben Sie aus Versehen die NTSC/PAL Taste gedrückt und dadurch eine falsche Einstellung Bildschirmausgabe gewählt?

Muss eventuell der Sendersuchlauf neu durchgeführt werden?

Kontrollieren Sie, ob die DVD verschmutzt ist und wischen Sie sie ggf. mit einem weichen, trockenen Tuch von der Mitte zum Rand vorsichtig ab. Kleine Bildstörungen sind keine Fehlfunktionen.

Die Norm Ihrer DVD stimmt eventuell nicht mit der Norm Ihres Fernsehers überein (NTSC/PAL Taste).

Es ist ein Video-Ausgangssignal eingestellt, das der Fernseher nicht unterstützt (NTSC/PAL Taste).

Falsches Bildformat (4:3, 16:9)	Prüfen Sie im SETUP-Menü > VIDEO-SETUP > PROPORTIONEN, ob das gewählte Format dem Fernsehgerät entspricht.
Kein Ton	Ist eventuell die Stummschaltung (MUTE) eingeschaltet? Überprüfen Sie Ihre Audio-Verbindungen. Falsche Audio-Ausgangseinstellungen.
Zu leiser Ton	Die DVD-Wiedergabe befindet sich im Schnell- oder Langsamlauf. Prüfen Sie die Audio-Einstellungen im SETUP-Menü: Ist das richtige Tonformat gewählt? Sind die Lautsprecher richtig eingestellt?

DVD-SPEZIFISCH

Falsche Sprache falsche Untertitelsprache	Ändern Sie die Spracheinstellung im SETUP-Menü (SPRACHE - UN- TERTITEL), über die Taste SUBTITLE oder im DVD-Menü (Taste MENU oder TITLE). Prüfen Sie auf dem DVD-Cover oder im DVD-Menü, ob die gewünschte Sprache auf der DVD existiert.
Keine SKIP-Funktion möglich Die Kameraposition kann nicht geändert werden. Sie haben das Passwort verges- sen.	Einige DVDs haben Titel/Kapitel, für die die SKIP-Funktion gesperrt ist. Verschiedene Kamerapositionen sind nur auf wenigen Disks, und in der Regel nur für einige ausgewählte Szenen, auf einer DVD vorhanden. Verwenden Sie das werksseitige Passwort 11911.
Eine aufgenommene DVD kann nicht auf einem anderen DVD- Player wiedergegeben werden	Die DVD+R wurde nach der Aufnahme nicht abgeschlossen.
Ein aufgenommenes Kapitel wird auf einem anderen DVD-Player nicht angezeigt	Die DVD wurde nicht kompatibel gemacht siehe "Für andere DVD-Player/ Recorder kompatibel machen", S. 32

AUFNAHMEN

Aufnahmen funktionieren nicht	Es ist keine Disk eingelegt; die Disk ist schreibgeschützt. Die Disk hat nicht das richtige Format (DVD+R oder DVD+RW). Die Disk beinhaltet bereits 49 Titel. Es wird zur programmierten Zeit eine andere Aufnahme durchgeführt. Die programmierte Zeit liegt in der Vergangenheit. Alle 8 Speicherplätze für die Aufnahme sind belegt. Die gewählte Quelle gibt kein Signal ab.
-------------------------------	--

FERNBEDIENUNG

Funktioniert nicht	Keine Batterien eingelegt oder die Batterien sind verbraucht. Die Fernbedienung ist nicht auf den Recorder gerichtet.
--------------------	--

DV EINGANG

Keine Funktion	Überprüfen Sie, ob das Firewire-Kabel richtig angeschlossen ist. Verwenden Sie ggf. ein anderes Firewire-Kabel.
----------------	--

TECHNISCHE DATEN

Spannungsversorgung:	100 - 240 V ~ 50/60 Hz
Leistungsaufnahme:	30 W
Standby-Stromaufnahme	9 W
Batterien für Fernbedienung:	2 X 1.5V R03 / LR03 TYPE AAA
Farbfernsehsystem:	PAL/NTSC



Laserleistung:	Laser Klasse 1
Wiedergabe Disk-Formate:	DVD (Digital Versatile Disk), DVD+R, DVD+RW, DVD-R, DVD-RW; VCD, SVCD, CD-Audio; CD-R, CD-RW, JPEG-CD, MP3-CD
Aufnahme Disk-Formate:	DVD+R; DVD+RW

i Es besteht keine Garantie dafür, dass eine mit Ihrem DVD-Recorder erstellte DVD+R oder DVD+RW auch auf einem anderen DVD-Player abspielbar ist. Lesen Sie eventuell im Handbuch des anderen DVD-Players nach und vergewissern Sie sich, dass das Gerät auch DVD+R und DVD+RW Formate abspielen kann.



Wenn Sie Audio-CDs verwenden, achten Sie auf den Aufdruck

i Bitte beachten Sie: Es gibt heute viele, zum Teil nicht standardisierte CD-Aufnahmeverfahren und Kopierschutzverfahren, sowie unterschiedliche CD-R- und CD-RW-Rohlinge. Darum kann es in Einzelfällen zu Einlesefehlern oder -Verzögerungen kommen. Dies ist kein Defekt des Geräts.

Technische Änderungen vorbehalten!

