

# Fernbedienung

1. STANDBY Taste: Gerät ein-/ausschalten, Standby
2. MUTE Taste : Stummschaltung
3. PRESET (UP) Taste : Gespeicherte Sender aufrufen
4. PRESET (DN) Taste : Gespeicherte Sender aufrufen
5. RANDOM Taste : Zufallswiedergabe wählen
6. Taste ◀◀ / TUNING : Frequenzsuche nach unten, Auto-Suche, SKIP : Titelsprung zurück, SEARCH : Schnelllauf zurück
7. TIMER Taste : Timermodus wählen
8. VOLUME Taste: Lautstärke runter (-)
9. FUNCTION Taste : CD, USB, SD/MMC, IPOD, AUX oder TUNER wählen
10. INTRO Taste : Spielt alle Tracks an
11. ID3/ESP/MONO/ST. Taste: ID3-Modus, ESP-Modus, Stereo/Mono Umschaltung wählen
12. REPEAT Taste : Repeatmodus wählen
13. PLAY/PAUSE/ENTER ▶▶ Taste : Wiedergabe starten/unterbrechen, Enter für IPOD
14. EQ Taste : Equalizermodus (PASS, ROCK, JAZZ, CLASSIC oder POP) wählen
15. Taste ▶▶ / TUNING : Frequenzsuche nach oben, Auto-Suche, SKIP : Titelsprung vor, SEARCH : Schnelllauf vor
16. STOP/MENÜ ■ Taste: Wiedergabe stoppen, Menü für IPOD
17. IPOD/MEM/CLOCK-ADJ. Taste : IPOD-Memory-Clockmodus wählen
18. SLEEP Taste: Sleepmodus wählen
19. Zifferntasten: Ziffern wählen
20. VOLUME Taste: Lautstärke rauf (+)

# Subwoofer

1. Standby Anzeige; 2. Netzkabel
3. Ein/Aus Schalter; 4. Lautsprecherausgänge (R), (L)
5. Verbindungskabel Anschluss (FROM MAIN)

# Inhaltsverzeichnis

Sicherheitshinweise	7
Elektrische Geräte nicht in Kinderhände	7
Die Anlage sicher aufstellen	7
Warnung!	8
Netzanschluss zugänglich lassen	8
Niemals selbst reparieren	8
Der CD-Spieler	8
Batterien umweltgerecht entsorgen	8
Batteriehinweise	9
Verpackung entsorgen	9
Entsorgung	9
Die Anlage reinigen	9
Das Gerät aufstellen	10
Verwendung als Tischgerät	10
Für die Wandmontage	11
Inbetriebnahme	12
Auspacken	12
NXT	12
Lautsprecher NXT Technologie anschließen	12
AUX IN- Anschluss	13
Subwoofer anschließen	13
iPOD-Docking Anschluss	13
Batterien in die Fernbedienung einlegen	14
Batterien in das Gerät einlegen	14
Antennenanschluss	14
Kopfhörer anschließen	15
Netzanschluss	15
Grundfunktionen	16
Ein-/Ausschalten – POWER	16
Uhr stellen	16
Radiobetrieb	17
Klangeinstellungen	17
Sender einstellen	17
Stereo/Mono	18
Sender speichern und aufrufen	18

CD-/MP3-/WMA-/USB-CARD BETRIEB .....	19
Abspielbare Datenträger .....	19
Über „MP3“ .....	19
USB-CARD Betrieb .....	20
CDs abspielen .....	21
Disk einlegen und entnehmen .....	21
PLAY, PAUSE, STOP, Titelsprung .....	21
Abspielarten REPEAT, RANDOM, INTRO .....	22
Abspielreihenfolge programmieren .....	23
Programmierte An- und Ausschaltung („Timer“) („SLEEP“) .....	24
Timer einstellen .....	24
Sleep einstellen .....	25
iPOD Funktionen .....	26
So benutzen Sie die iPOD-Funktion .....	26
So benutzen Sie das iPOD-Menü .....	26
Video Out Ausgang (Nur für das iPOD-Gerät) .....	27
Technische Daten .....	28
Spannungsversorgung .....	28
Radio .....	28
Geräteanschlüsse .....	28
CD-Spieler, unterstützte Disks .....	28

# Sicherheitshinweise

## Zu dieser Anleitung

Lesen Sie vor Inbetriebnahme die Sicherheitshinweise aufmerksam durch. Beachten Sie die Warnungen und in der Bedienungsanleitung.

Bewahren Sie die Bedienungsanleitung immer in Reichweite auf.

Wenn Sie das Gerät verkaufen oder weitergeben, händigen Sie unbedingt auch diese Anleitung aus.



## Elektrische Geräte nicht in Kinderhände

---

Lassen Sie Kinder niemals unbeaufsichtigt elektrische Geräte benutzen.

Batterien/Akkus können bei Verschlucken lebensgefährlich sein. Bewahren Sie deshalb die Anlage und die Batterien für Kleinkinder unerreichbar auf. Wurde eine Batterie verschluckt, muss sofort medizinische Hilfe in Anspruch genommen werden.

Halten Sie auch die Verpackungsfolien von Kindern fern. Es besteht Erstickungsgefahr.

## Die Anlage sicher aufstellen

---

Stellen Sie die Anlage auf eine feste, ebene Oberfläche. Die Anlage ist nicht für den Betrieb in Räumen mit hoher Luftfeuchtigkeit (z. B. Badezimmer) ausgelegt. Achten Sie darauf, dass

- keine direkten Wärmequellen (z. B. Heizungen) auf die Anlage wirken;
- kein direktes Sonnenlicht auf die Anlage trifft;
- der Kontakt mit Feuchtigkeit, Wasser oder Spritzwasser vermieden wird;
- keine mit Flüssigkeit gefüllten Gefäße (Vasen oder ähnliches) auf die Anlage gestellt werden;
- die Anlage nicht in unmittelbarer Nähe von Magnetfeldern (z. B. Fernseher oder anderen Lautsprechern) steht;
- keine offenen Brandquellen (z. B. brennende Kerzen) in der Nähe der Anlage stehen.

## Warnung!

---

Beachten Sie die Mindestabstände und verdecken Sie auf keinen Fall die Lüftungsschlitze. Für eine ausreichende Belüftung muss nach allen Seiten ein Abstand von 20 cm eingehalten werden. Die Öffnungen an dem Gerät dürfen nicht abgedeckt oder verstopft werden.

## Netzanschluss zugänglich lassen

---

Schließen Sie die Anlage nur an eine gut erreichbare Steckdose (230 V ~ 50 Hz) an, die sich in der Nähe des Aufstellortes befindet. Für den Fall, dass Sie die Anlage schnell vom Netz nehmen müssen, muss die Steckdose frei zugänglich sein.

Um Stolperfallen zu vermeiden, verwenden Sie keine Verlängerungskabel.

## Niemals selbst reparieren

---

Ziehen Sie bei Beschädigungen des Geräts oder der Anschlussleitung sofort den Netzstecker aus der Steckdose.



Versuchen Sie auf keinen Fall, das Gerät selber zu öffnen und/oder zu reparieren. Es besteht die Gefahr des elektrischen Schlags! Wenden Sie sich im Störfall an unser Service Center oder eine andere geeignete Fachwerkstatt.

## Der CD-Spieler

---



Der CD-Spieler ist ein Laserprodukt der Klasse 1. Das Gerät ist mit einem Sicherheitssystem ausgerüstet, das das Austreten von gefährlichen Laserstrahlen während des normalen Gebrauchs verhindert. Um Augenverletzungen zu vermeiden, manipulieren oder beschädigen Sie niemals das Sicherheitssystem des Geräts.

## Batterien umweltgerecht entsorgen

---



Verbrauchte Batterien gehören nicht in den Hausmüll. Die Batterien müssen bei einer Sammelstelle für Altbatterien abgegeben werden.

## Sicherheitshinweise

### Batteriehinweise

---

Batterie- und Gerätekontakte vor dem Einlegen bei Bedarf reinigen.

Erschöpfte Batterien umgehend aus dem Gerät entfernen! Erhöhte Auslaufgefahr!

Setzen Sie Batterien niemals übermäßiger Wärme wie durch Sonnenschein, Feuer oder dergleichen aus!

Immer alle Batterien gleichzeitig austauschen.

Nur Batterien des gleichen Typs einsetzen, keine unterschiedlichen Typen oder gebrauchte und neue Batterien miteinander verwenden.

Batterien bei längerer Nichtverwendung aus dem Gerät entfernen.

### Verpackung entsorgen

---

Ihr Gerät befindet sich zum Schutz vor Transportschäden in einer Verpackung. Verpackungen sind Rohstoffe und somit wiederverwendungsfähig oder können dem Rohstoffkreislauf zurückgeführt werden.



### Entsorgung

---

Gerät

Werfen Sie die CD-Micro-Anlage am Ende seiner Lebenszeit keinesfalls in den normalen Hausmüll. Erkundigen Sie sich in Ihrer Stadt- oder Gemeindeverwaltung nach Möglichkeiten einer umwelt- und sachgerechten Entsorgung.



### Die Anlage reinigen

---

Vor der Reinigung ziehen Sie bitte den Netzstecker aus der Steckdose. Für die Reinigung verwenden Sie ein trockenes, weiches Tuch. Chemische Lösungs- und Reinigungsmittel sollten Sie vermeiden, weil diese die Oberfläche und/oder Beschriftungen der Anlage beschädigen können.

# Das Gerät aufstellen

## Verwendung als Tischgerät

---

Das Gerät der Subwoofer und die Lautsprecher können senkrecht auf eine ebene Unterlage aufgestellt werden. Das Display befindet sich unten rechts im Vorderbereich des Gerätes.

### Senkrechte Position

- Das Gerät und der Subwoofer haben an der Unterseite Gumpuffer, so dass sie senkrecht auf eine ebene Unterlage gestellt werden können. Die Lautsprecher haben vormontierte Standfüße um sie senkrecht aufzustellen. Die Möbeloberfläche wird durch die Gummipuffer geschützt.

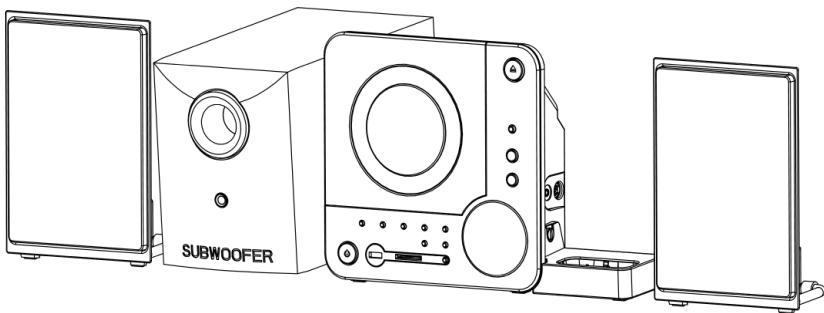

# Das Gerät aufstellen

## Für die Wandmontage

### ACHTUNG!

Vergewissern Sie sich, dass keine Strom- oder Versorgungsleitungen in der Wand verlaufen, bevor Sie die Löcher für die Montage bohren.



- ▶ Markieren Sie die zu bohrenden Löcher.
- ▶ Bohren Sie in diese Markierungen 6 Löcher für 6-mm Dübel.
- ▶ Fügen Sie die 6-mm Plastikdübel in die gebohrten Löcher ein.
- ▶ Fügen Sie die Schrauben in die Dübel ein und ziehen Sie sie mit einem Schraubendreher fest.
- ▶ Hängen Sie das Hauptgerät und die Lautsprecher in die vorgesehenen Schlüssellöcher ein.

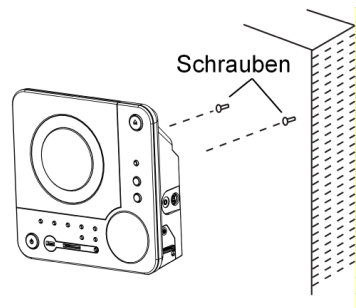
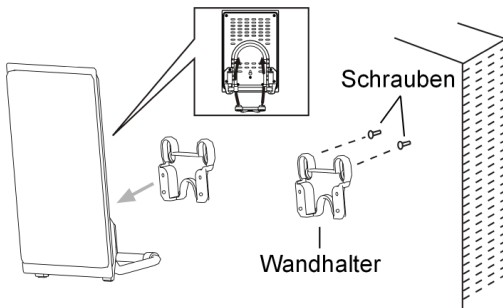



# Inbetriebnahme

## Auspacken

- ▶ Entfernen Sie sämtliches Verpackungsmaterial. Wenn Sie das CD-Fach öffnen, entfernen Sie den eingelegten CD-Fach-Transportschutz.



### ACHTUNG!

Lassen Sie kleine Kinder nicht mit Folie spielen. Es besteht Erstickungsgefahr!

## Lieferumfang prüfen

Vergewissern Sie sich beim Auspacken, dass folgende Teile mitgeliefert wurden:

- 1 CD/MP3-Micro-Audio-Anlage
- 2 Lautsprecher mit NXT Technologie
- 1 Subwoofer
- 1 Fernbedienung
- 1 Wurfantenne
- 1 Verbindungskabel für den Subwoofer
- 1 iPOD-Docking-Station
- Bedienungsanleitung und Garantiedokumente

## NXT



Trademark of New Transducers Limited

## Lautsprecher NXT Technologie anschließen

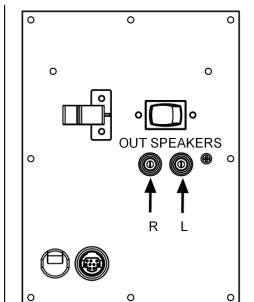

- ▶ Verbinden Sie die Lautsprecher Chinchstecker mit den farblich entsprechend gekennzeichneten Buchsen auf der Rückseite des Subwoofers (OUT SPEAKERS). Rot (R) ist für den rechten Lautsprecheranschluss und weiß (L) für den linken Lautsprecheranschluss.

## AUX IN- Anschluss

---

Sie können den Anschluss AUX (die Taste FUNCTION drücken bis *AUX* im Display erscheint) für die Verbindung zu einem externen Audiosignal (z. B. von einem Kassettenrecorder) nutzen.

- ▶ Schalten Sie das Gerät in den Standby-Modus.
- ▶ Schalten Sie Ihr externes Gerät aus.
- ▶ Stecken Sie das eine Ende des Cinchkabels (nicht im Lieferumfang enthalten) in die AUX-Eingangsbuchse auf der rechten Geräteseite (achten Sie auf die richtige Polarität des rechten und linken Kanals).
- ▶ Das andere Ende des Cinchkabels verbinden Sie mit Ihrem externen Gerät.
- ▶ Schalten Sie Ihr externes Gerät ein.
- ▶ Schalten Sie Ihr Gerät mit der Taste STANDBY ein.
- ▶ Drücken Sie auf der Fernbedienung oder am Gerät die Taste FUNCTION, bis „*AUX*“ im Display angezeigt wird. Das Audiosignal Ihres externen Gerätes wird jetzt wiedergegeben.

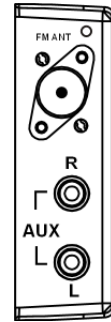

## Subwoofer anschließen

---

- ▶ Stecken Sie das eine Ende des Verbindungskabels (CONNECT WOOFER) in die Buchse (FROM MAIN) auf der Rückseite vom SUBWOOFER. Verbinden Sie das andere Ende des Verbindungskabels (CONNECT MAIN) mit der Buchse (TO WOOFER) am Gerät. Der Subwoofer ist jetzt mit dem Gerät verbunden.

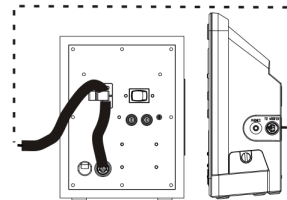

## iPOD-Docking Anschluss

---

Sie können am Gerät eine iPOD-Docking Station anschließen. An dieser Docking Station können dann verschiedene Adapter verwendet werden. Die iPOD-Docking Station besitzt auf der Rückseite auch einen (VIDEO OUT) Ausgang.

- ▶ Stecken Sie wie auf der Abbildung in Pfeilrichtung, die iPOD-Docking Station in die Buchse (DOCKING IN).
- ▶ Drehen Sie dann die Schraube von der iPOD-Docking Station im Uhrzeigersinn fest. Die iPOD-Docking Station kann nun genutzt werden.

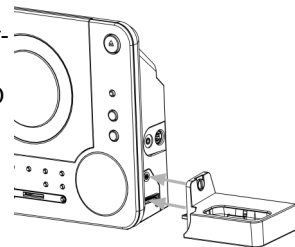

## Batterien in die Fernbedienung einlegen

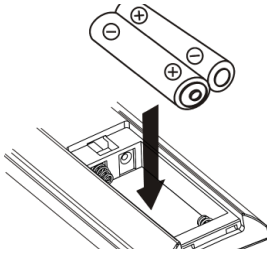

Legen Sie 2 Mignon 1,5 V-Batterien LR 03, Größe AAA (nicht mitgeliefert) in die Fernbedienung ein.

- ▶ Öffnen Sie den Batteriefachdeckel, indem Sie den Verschlussclip in Pfeilrichtung drücken.
- ▶ Legen Sie die Batterien so ein, dass der Minuspol der Batterien an den Federn anliegt.
- ▶ Schieben Sie den Batteriefachdeckel wieder auf.

## Batterien in das Gerät einlegen

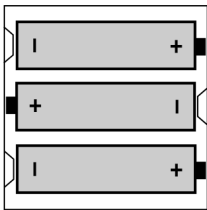

Legen Sie 3 Mignon 1,5 V-Batterien LR 03, Größe AAA (nicht mitgeliefert) in das Gerät ein. Die Batterien dienen zur Datenspeicherung bei einem Stromausfall.

- ▶ Öffnen Sie den Batteriefachdeckel, indem Sie den Verschlussclip in Pfeilrichtung drücken.
- ▶ Legen Sie die Batterien so ein, dass der Minuspol der Batterien an den Federn anliegt.
- ▶ Schieben Sie den Batteriefachdeckel wieder auf.

## Antennenanschluss

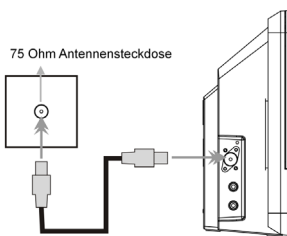

- Auf der linken Seite des Gerätes befindet sich der Antennenbuchsen-Eingang (FM ANT). Hier können Sie das Gerät über ein 75-Ohm Antennenkabel (nicht mitgeliefert) an die Antennensteckdose anschliessen.
- Für den UKW-Empfang hat das Gerät eine Wurfantenne, die Sie für den optimalen Empfang justieren sollten.
- Für den MW-Empfang hat das Gerät eine richtungsabhängige festeingebaute Ferritantenne. Deshalb müssen Sie ggf. das Gerät für einen optimalen Empfang drehen.

## Inbetriebnahme

### Kopfhörer anschließen

---

- ▶ An der rechten Seite der Anlage finden Sie den Kopfhöreranschluss (PHONES). Schließen Sie einen Kopfhörer mit einem 3,5-mm-Klinkenstecker an. Die Lautsprecher schalten sich dann automatisch ab.



#### ACHTUNG!

Hohe Lautstärke bei der Verwendung von Ohrhörern oder Kopfhörern kann zum Verlust des Hörsinns führen. Bevor Sie einen Ohr-Kopfhörer aufsetzen, stellen Sie die Lautstärke auf ein Minimum! Ihr Gehör kann Schaden nehmen, wenn es zu lange oder zu plötzlich hohen Lautstärken ausgesetzt wird!

---

### Netzanschluss

---

- ▶ Verbinden Sie den Netzstecker mit einer Netzsteckdose 230 V ~ 50 Hz.

# Grundfunktionen

## Ein-/Ausschalten – POWER

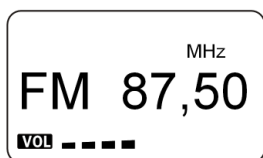

Schalten Sie das Gerät vorher am Subwoofer (ON) ein. Der Schalter ON/OFF befindet sich auf der Rückseite des Subwoofers. Das Gerät befindet sich nun im Standby-Modus. Das Display erscheint im abgedunkelten Zustand. Die Uhrzeit blinkt, solange die Uhrzeit noch nicht eingestellt ist.

- ▶ Drücken Sie zum Einschalten des Gerätes den Schalter STANDBY am Gerät oder die Taste STANDBY an der Fernbedienung. Das Gerät ist jetzt eingeschaltet und das Display zeigt *HELLO*, und im Erstbetrieb die Radiofrequenz an. Im weiteren Betrieb wird die zuletzt eingegebene Betriebsart (CD, USB, SD/MMC, IPOD, AUX, TUNER) im Display angezeigt.
- ▶ Um das Gerät auszuschalten, drücken Sie die Taste STANDBY am Gerät oder an der Fernbedienung. Das Gerät zeigt *GOOD BYE* an.
- ▶ Das Gerät befindet sich nun im Standby-Modus und eine rote LED am Subwoofer leuchtet.
- ▶ Im Display erscheint die Uhrzeit.

## Uhr stellen



- ▶ Drücken Sie die Taste IPOD/MEM/CLOCK-ADJ. im Standby Betrieb am Gerät. Wählen Sie zwischen 24 oder 12-Stunden Anzeige mit der Taste SEARCH ◀◀ oder ▶▶. Drücken Sie erneut die IPOD/MEM/CLOCK-ADJ. Taste. Die Stundenanzeige blinkt. Geben Sie innerhalb von 6 Sekunden die Stunden ein.
- ▶ Drücken Sie die Taste SEARCH ◀◀ oder ▶▶ so oft oder so lange, bis die richtige Stunde angezeigt wird.
- ▶ Drücken Sie wieder IPOD/MEM/CLOCK-ADJ. Taste, bis die Minutenanzeige blinkt. Geben Sie innerhalb von 6 Sekunden die Minuten ein.
- ▶ Drücken Sie die Taste SEARCH ◀◀ oder ▶▶ so oft oder so lange, bis die richtige Minute angezeigt wird.
- ▶ Drücken Sie wieder die IPOD/MEM/CLOCK-ADJ. Taste. Die Uhr ist gestellt und die Ziffern blinken nicht mehr.

# Radiobetrieb

- ▶ Wählen Sie die Radiofunktion (TUNER) mit der Taste FUNCTION am Gerät oder über die Taste FUNCTION an der Fernbedienung (ggf. vorher über STANDBY anschalten).
- ▶ Das Gerät kann nur das Frequenzband FM (UKW) empfangen.

## Klangeinstellungen

---

### VOLUME – Lautstärke

- ▶ Drücken Sie VOLUME (+) oder (-) am Gerät oder an der Fernbedienung, um die Lautstärke zu erhöhen bzw. zu verringern. Der Lautstärkelevel wird eingeblendet (maximal 30).

### EQ ( Equalizer)

- ▶ Drücken Sie die EQ-Taste am Gerät oder an der Fernbedienung, um ein gewünschtes Klangbild aufzurufen:  
Die vorgewählten Klangfarben sind PASS (Standardeinstellung), ROCK, JAZZ, CLASSIC, POP.

### Mute

- ▶ Um die Lautstärke ganz auszuschalten, drücken Sie MUTE (nur an der Fernbedienung). Im Display blinkt der Lautstärkepegel. – Über MUTE oder VOLUME schalten Sie die Lautstärke wieder ein.

## Sender einstellen

---

- ▶ Drücken Sie TUNING ◀◀ oder ▶▶ (am Gerät oder Fernbedienung) wiederholt, um manuell eine bestimmte Frequenz einzustellen.
- ▶ Wenn Sie TUNING ◀◀ oder ▶▶ etwas länger drücken, startet ein automatischer Suchlauf. Beim ersten stärkeren Sender hält die Suche an.

Wird im FM (UKW)-Band ein Stereosender gefunden, erscheint die Anzeige ((ST)).

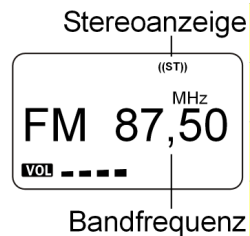

## Stereo/Mono

Der Stereoempfang eines Senders im UKW-Bereich wird auf dem Display angezeigt. Bei schwachem Stereoempfang (Störgeräusche) empfehlen wir, auf Mono umzuschalten.

- ▶ Drücken Sie auf der Fernbedienung die Taste ID3/ESP/MONO/ST, um zwischen Stereo- und Monoempfang hin- und herzuschalten.

## Sender speichern und aufrufen

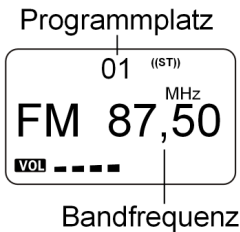

Sie können insgesamt bis zu 30 UKW-Sender speichern. Stellen Sie einen zu speichernden Radiosender ein.

- ▶ Drücken Sie am Gerät oder auf der Fernbedienung die Taste iPOD/MEM/CLOCK-ADJ. Im Display erscheinen blinkend die Anzeige für den Programmplatz.
- ▶ Wählen Sie, während die Anzeige blinkt, mit PRESET/FOLDER (UP oder DN) am Gerät oder auf der Fernbedienung, den Programmplatz für diesen Sender.
- ▶ Drücken Sie iPOD/MEM/CLOCK-ADJ. erneut am Gerät oder auf der Fernbedienung, um die Sender zu speichern; der gewählte Programmplatz (z. B. 01, bleibt eingeblendet).

Um weitere Sender zu speichern, wiederholen Sie diese Schritte.

### Sender aufrufen

Mit der Taste PRESET/FOLDER (UP oder DN) am Gerät oder auf der Fernbedienung rufen Sie die gespeicherten Sender wieder auf.

## CD-/MP3-/WMA-/USB-CARD BETRIEB

### Hinweise zum CD-Fach

- Legen Sie keine fremden Gegenstände in das CD-Fach, da hierdurch die Mechanik zerstört werden kann.
- Um Verschmutzung durch Staub zu vermeiden, lassen Sie den Deckel des CD-Fachs nicht für längere Zeit offen stehen.
- Berühren Sie auf keinen Fall die Linse im CD-Fach.
- Ist die CD stark verschmutzt oder weist sie starke Fingerabdrücke auf, kann es passieren, dass das Abspielen verzögert wird oder an einer anderen Stelle beginnt.
- Schmutz auf der Abtastlinse kann zu Unterbrechungen während des Abspielens oder zu anderen Störungen führen.
- Wenn Sie Staubpartikel aus dem CD-Fach entfernen möchten, benutzen Sie hierfür einen handelsüblichen Staubblasepinsel (im Fotogeschäft erhältlich).

### *Abspielbare Datenträger*

Sie können mit dem Gerät Audio-CDs (inkl. CD-Rs und CD-RWs) sowie MP3-CDs abspielen.

Außerdem können Sie mit diesem Gerät MP3-Titel von einem Memory Stick mit USB-Stecker abspielen (USB-Version 1.1 und 2.0). Bitte beachten Sie, dass die Kompatibilität mit allen Memory Sticks nicht zu 100 Prozent gewährleistet werden kann.



Die Abspielfunktionen sind für diese Datenträger weitgehend identisch und werden daher zusammen beschrieben.

### *Über „MP3“*

Disk mit Titeln im MP3-Format sind zumeist selbst erstellte Disks, die - wie am Computer benutzte Daten CDs - in Verzeichnisse, Unterverzeichnisse und Einzeldateien (Einzeltitel) strukturiert sein können. MP3-Disks enthalten in der Regel sehr viel mehr Einzeltitel als eine Audio-CD, so dass sich die Einlese- und Navigationsgeschwindigkeit erhöht.

Beim Erstellen von MP3-Disks werden so genannte ID3-Tags (je nach Erstellungsprogramm nur optional)



vergeben. In diesen ID3-Tags können Informationen wie der Name der Interpreten, der Name des Stücks und ggf. weitere Informationen enthalten sein.

Diese ID3-Tags können mit der MP3-Funktion Ihres Gerätes ausgelesen und im Display angezeigt werden.

## USB-CARD Betrieb

### USB-CARD Funktion

- ▶ Stecken Sie den USB-Stick oder die SD/MMC Karte, in den auf der Vordserseite des Gerätes vorgesehenen Schlitz.
- ▶ Drücken Sie die STANDBY Taste am Gerät oder auf der Fernbedienung um das Gerät einzuschalten.
- ▶ Drücken Sie die Taste FUNCTION und wählen Sie USB oder SD/MMC Funktion aus.
- ▶ Drücken Sie die PRESET/FOLDER Taste (UP oder DN) am Gerät oder auf der Fernbedienung um einen Ordner auszuwählen.
- ▶ Drücken Sie die Taste SEARCH ◀◀ oder ▶▶ am Gerät oder auf der Fernbedienung um einen Titel auszuwählen.
- ▶ Drücken Sie die Taste PLAY/PAUSE/ENTER ▶|| am Gerät oder an der Fernbedienung, um die Wiedergabe zu starten.

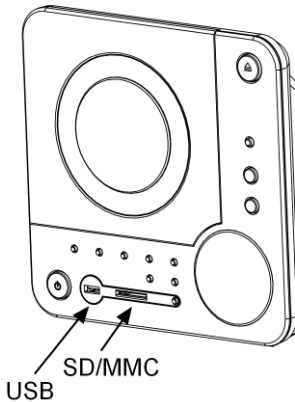

Wenn die vorhandenen Titel (MP3/WMA) im ID3-Format geschrieben sind, drücken Sie die ID3/ESP/MONO/ST. Taste und auf dem Display erscheint ID3 ON. Die Suche wird dann automatisch gestartet. Wenn Sie die ID3 Funktion verlassen wollen, drücken Sie die ID3/ESP/MONO/ST. Taste erneut und auf dem Display erscheint ID3 OFF.

## CDs abspielen

### Audio-CD

Sie können mit dem Gerät Audio-CDs (CD-Rs, CD-RWs, MP3, WMA) abspielen.

### Disk einlegen und entnehmen

---



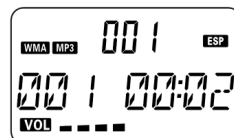
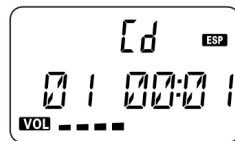

- ▶ Drücken Sie die Taste **FUNCTION** am Gerät oder auf der Fernbedienung und wählen Sie den **CD-Modus**, wird im Display angezeigt.
- ▶ Öffnen Sie das **CD-Fach** durch Druck auf die Taste **OPEN/CLOSE** am Gerät. Die **CD-Abdeckung** öffnet sich nach oben.
- ▶ Legen Sie eine **CD** mit der beschrifteten Seite nach oben ein.
- ▶ Schließen Sie das **CD-Fach** durch nochmaliges Drücken der Taste **OPEN/CLOSE** oder durch drücken der **Play Taste** an der Fernbedienung. Die **CD** beginnt zu rotieren und im Display erscheint **CD READ**.
- ▶ Die **CD** startet automatisch mit der Wiedergabe. Wenn keine oder eine nicht lesbare Disk eingelegt ist, erscheint **NO DISK** im Display.

 Öffnen Sie das **CD-Fach** nicht, solange die **CD** noch spielt oder rotiert. Drücken Sie vorher **STOP**.  
Um eine **CD** zu entnehmen, fassen Sie sie an der Seite an und drücken Sie die Halterung in der Mitte gleichzeitig vorsichtig herunter.



### PLAY, PAUSE, STOP, Titelsprung

---

- ▶ Drücken Sie die Taste **PLAY/PAUSE**  am Gerät oder an der Fernbedienung, um die Wiedergabe zu starten.
- ▶ Um die Wiedergabe zu unterbrechen, drücken Sie die Taste **PLAY/PAUSE**  erneut. In der **PAUSEN-Anzeige** blinkt die ablaufende Zeit.
- ▶ Drücken Sie **PLAY/PAUSE**  erneut, um die Wiedergabe zu an derselben Stelle fortzusetzen.
- ▶ Drücken Sie **STOP** , um die Wiedergabe zu beenden.

- ▶ Um an den Anfang eines Titels zu springen, drücken Sie Taste ◀◀ oder ▶▶ am Gerät oder auf der Fernbedienung.
- ▶ Wenn Sie die Taste ◀◀ oder ▶▶ gedrückt halten, starten Sie einen Schnellsuchlauf.

## Abspielarten REPEAT, RANDOM, INTRO

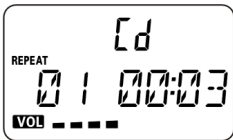

### REPEAT – Wiederholungsfunktionen

- ▶ Drücken Sie während der Wiedergabe oder im Stopp-Modus die Taste REPEAT auf der Fernbedienung oder am Gerät. Im Display erscheint *REPEAT*. Der aktuelle Titel wird wiederholt.
- ▶ Drücken Sie die Taste REPEAT erneut auf der Fernbedienung oder am Gerät. Im Display erscheint nun *REPEAT ALL*. Es werden alle Titel wiederholt.
- ▶ Um die REPEAT-Funktion zu beenden, drücken Sie die Taste REPEAT, bis die Anzeige verschwindet.

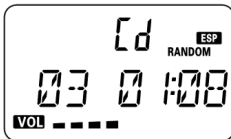

### RANDOM – Zufallswiedergabe

Bei der RANDOM-Funktion werden alle Titel in einer zufälligen Reihenfolge wiedergegeben.

- ▶ Drücken Sie während der Wiedergabe oder im Stopp-Modus die Taste RANDOM auf der Fernbedienung. Die Zufallswiedergabe startet nun.
- ▶ Drücken Sie die Taste RANDOM erneut, um in den normalen Wiedergabemodus überzugehen.

### INTRO PLAY – Titel anspielen

- ▶ Drücken Sie die Taste INTRO auf der Fernbedienung. Intro Play hat nun gestartet. Es werden alle Titel die sich auf der CD befinden für 10 Sekunden angespielt.
- ▶ Drücken Sie die Taste INTRO auf der Fernbedienung erneut und Sie befinden sich wieder im normalen Abspielmodus.

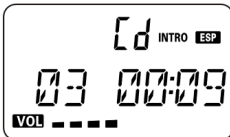

## CDs abspielen

### Abspielreihenfolge programmieren

---

Sie können eine Abspielreihenfolge für bis zu 64 Titel programmieren. Das Gerät muss sich hierfür im Stopp-Modus befinden.

- ▶ Drücken Sie die Taste iPOD/MEM/CLOCK-ADJ am Gerät oder auf der Fernbedienung. Im Display wird *MEMORY* angezeigt.
- ▶ Wählen Sie mit der Taste SEARCH ◀◀ oder ▶▶ einen Titel aus. Der Titel wird nun durch nochmaliges drücken der Taste iPOD/MEM/CLOCK-ADJ gespeichert. Im Display erscheint *PR:0 2*.
- ▶ Wiederholen Sie diese Schritte, um weitere Titel zu speichern.
- ▶ Wenn Sie die Liste abspielen wollen, drücken Sie PLAY ▶||.

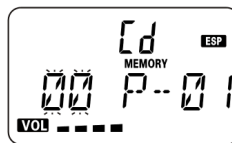

**i** Sie können die REPEAT-Funktionen wie oben beschrieben auf die programmierte Liste anwenden.

### Programmierte Liste bearbeiten

Beenden Sie die Wiedergabe mit der STOP ■ Taste. Drücken Sie erneut die iPOD/MEM/CLOCK-ADJ Taste im Display erscheint die Anzeige *MEMORY*. Sie können nun die Liste nach Wunsch neu belegen.

### Programmierte Liste löschen

Die programmierte Liste wird gelöscht, wenn

- das CD-Fach geöffnet wird
- das Gerät vom Netz getrennt wird.

# Programmierte An- und Ausschaltung („Timer“) („SLEEP“)

Sie können das Gerät so einstellen, dass es sich zu einer vorgegeben Zeit ein- oder ausschaltet (Timer-Funktion).

## Musikquelle wählen

Damit zur eingestellten Zeit das Radio oder eine CD starten können, müssen die Quellen entsprechend vorbereitet sein:

- Radio: Wählen Sie die Radiofunktion, stellen Sie den gewünschten Radiosender und die Lautstärke ein und schalten Sie das Gerät in den Standby-Modus.
- CD: Legen Sie die gewünschte CD ein, wählen Sie die CD-Funktion und schalten Sie das Gerät in den Standby-Modus.

## Timer einstellen

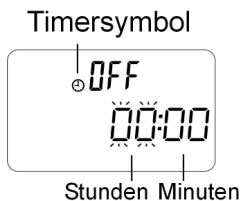

So stellen Sie die Ein- und Ausschaltzeit ein:

- ▶ Schalten Sie das Gerät in den Standby-Modus.
- ▶ Drücken Sie auf die Taste **TIMER** auf der Fernbedienung, um die Einschaltzeit einzustellen. Die Anzeige  $\odot$  **ON** erscheint und die Stundenziffer blinkt.
- ▶ Drücken Sie innerhalb von 6 Sekunden auf **◀◀** oder **▶▶** (SKIP), um die Stunde einzustellen.
- ▶ Drücken Sie die Taste **TIMER** erneut. Im Display blinkt die Minutenanzeige.
- ▶ Stellen Sie mit **◀◀** oder **▶▶** die Minuten ein.
- ▶ Drücken Sie die Taste **TIMER** erneut, um die Ausschaltzeit einzustellen. Die Anzeige  $\odot$  **OFF** erscheint und die Stundenziffer blinkt.
- ▶ Drücken Sie auf **SEARCH** **◀◀** oder **▶▶**, um die Stunde einzustellen.
- ▶ Drücken Sie die Taste **TIMER** erneut. Im Display blinkt die Minutenanzeige.
- ▶ Stellen Sie mit **SEARCH** **◀◀** oder **▶▶** die Minuten ein.
- ▶ Drücken Sie die Taste **TIMER** erneut. Im Display blinkt nun die **TUNER** Anzeige. Drücken Sie die Taste **TIMER** erneut um **TUNER** zu bestätigen. Jetzt blinkt

## Programmierte An- und Ausschaltung („Timer“) („SLEEP“)

die VOLUME Anzeige im Display. Wählen Sie die gewünschte Lautstärke mit den Tasten SEARCH ◀◀ oder ▶▶ aus und bestätigen Sie erneut mit der Taste TIMER.

Der Timer ist gestellt. – Im Display werden noch mal alle eingestellten Parameter angezeigt und es erscheinen wieder die Uhrzeit, sowie das Uhrsymbol für den programmierten Timer.

### Timer abschalten

- ▶ Drücken Sie die Taste TIMER auf der Fernbedienung.
- ▶ Das Uhrsymbol ⌚ wird ausgeblendet und der Timer ist ausgeschaltet.

### Sleep einstellen

---

So schalten Sie SLEEP ein:

- ▶ Drücken Sie die Taste SLEEP auf der Fernbedienung. Im Display erscheint *SLEEP*.
- ▶ Drücken Sie die Taste SLEEP solange, bis die gewünschte Zeit (max. 90 Min. und min. 10 Min.) eingestellt ist.
- ▶ Die eingestellte Zeit wird übernommen und SLEEP ist aktiviert.

So schalten Sie SLEEP aus:

- ▶ Drücken Sie die Taste SLEEP solange hinter einander bis die *SLEEP* Anzeige im Display erlischt.

#### Sleepanzeige

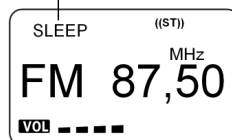

# iPOD Funktionen

## So benutzen Sie die iPOD-Funktion

---



- ▶ Setzen Sie den iPOD Player in die Docking-Station.
- ▶ Schalten Sie das Gerät in den Standby-Modus und wählen Sie mit der FUNCTION Taste den iPOD-Modus. Im Display erscheint die *IPOD* Anzeige.
- ▶ Drücken Sie die PLAY/PAUSE/ENTER Taste und der iPOD beginnt zu spielen.
- ▶ Drücken Sie die STOP/MENU Taste um die Wiedergabe zu stoppen.
- ▶ Drücken Sie die PLAY/PAUSE/ENTER Taste um die Wiedergabe zu unterbrechen.
- ▶ Drücken Sie die PLAY/PAUSE/ENTER Taste erneut um die Wiedergabe an der gleichen Stelle fortzusetzen.
- ▶ Drücken Sie die Taste SEARCH ◀◀ oder ▶▶ am Gerät oder auf der Fernbedienung um einen Titel auszuwählen.
- ▶ Sie können auch die Funktionen REPEAT (Titel wiederholen) und RANDOM (Zufallswiedergabe) am Gerät oder auf der Fernsteuerung wählen.

## So benutzen Sie das iPOD-Menü

---



- ▶ Drücken Sie iPOD/MEM/CLOCK-ADJ Taste und der iPOD-Modus wird geöffnet. Im Display erscheint die *IPOD MENU* Anzeige
- ▶ Drücken Sie die STOP/MENU Taste um zum iPOD Menü (Music, Extras, Photo Import, Settings, Shuffle Songs, Backlight, Now Playing) zu gelangen.
- ▶ Drücken Sie die Taste SEARCH ◀◀ oder ▶▶ am Gerät oder auf der Fernbedienung um einen Menüpunkt auszuwählen.
- ▶ Drücken Sie die PLAY/PAUSE/ENTER Taste um dann diesen Menüpunkt zu öffnen.
- ▶ Mit der Taste SEARCH ◀◀ oder ▶▶ können Sie dann auswählen. Drücken Sie gegebenenfalls die Taste PLAY/PAUSE/ENTER zur Bestätigung

## iPOD Funktionen

- ▶ Drücken Sie die STOP/MENU Taste um zum iPOD-Menü zurück zukehren.
- ▶ Für die Wiedergabe drücken Sie die iPOD/MEM/CLOCK-ADJ Taste

Sie können das iPOD-Gerät auch in der Docking-Station laden. Dabei muss das Gerät im Standby-Modus sein.

### **Video Out Ausgang (Nur für das iPOD-Gerät)**

---

- ▶ Schalten Sie das Gerät in den Standby-Modus.
- ▶ Verbinden Sie den Video Out Ausgang, hinten an der Docking-Station, mit einem Verbindungskabel (nicht im Lieferumfang) mit dem TV-Gerät.
- ▶ Drücken Sie die MENÜ Taste an dem iPOD Player und wählen die Video Funktion aus.

iPod ist eine Marke/Markenanmeldung der Apple Inc.



# Technische Daten

## Spannungsversorgung

---

Spannung:	230 V ~ 50 Hz
Leistungsaufnahme:	83 W
Ausgangsleistung:	2 x 5 Watt RMS + 30 W RMS

## Radio

---

UKW-Band:	87,5 – 108 MHz
-----------	----------------

## Geräteanschlüsse

---

Kopfhörer:	3,5-mm-Klinkenstecker, Stereo
AUX:	Audioeingang Cinch
SUBWOOFER:	9-polig
USB/Card	

## CD-Spieler, unterstützte Disks

---

Laserleistung:	Laser Klasse 1
----------------	----------------



Unterstützte Disks:

Audio-CD, CD-Rs, CD-RWs, MP3-Disk

Wenn Sie Audio-CDs abspielen, verwenden Sie ausschließlich CDs, die wie nebenstehend gekennzeichnet sind:



**!** Bitte beachten Sie:

Es gibt heute viele, zum Teil nicht standardisierte CD-Aufnahmeverfahren und Kopierschutzverfahren, sowie unterschiedliche CD-R- und CD-RW-Rohlinge. Darum kann es in Einzelfällen zu Einlesefehlern oder -Verzögerungen kommen. Dies ist kein Defekt des Geräts.

Sollte es vorkommen, dass durch unvorhergesehene Bedienkombinationen, fehlerhaftem Datenaustausch oder elektrostatischer Entladung (Electro Static Discharge) der CD-Radiorekorder nicht mehr bedient werden kann, ziehen Sie in diesem Fall den Netzstecker und nehmen Sie das Gerät im Anschluss wieder in Betrieb.

**Technische Änderungen vorbehalten!**