

AT 10 in 1 Universal Fernbedienung

- CH** Telecomando universal 10 in 1
- CH** Télécommande universelle 10 en 1
- HU** Univerzális távirányító
- SLO** Daljinski upravljalnik 10 v 1

MEDION® LIFE® E74010 (MD 82903)

MEDION®**AT**

Medion Service Center
 Franz-Fritsch-Str. 11 · 4600 Wels
 Österreich
 Hotline: 0810 - 001048 (0,10 EUR/Min.)
 Fax: 07242 - 93967592
 Servicekontakt über Homepage:
www.medion.at/service

www.medion.at

CH

Medion Service
 Siloring 9 · 5606 Dintikon
 Schweiz
 Hotline: 0848 - 242426

www.medion.ch

HU

Medion Service Center
 RA TRADE Kft.
 H-2040 Budaörs
 Törökbálinti utca 23.
 Hungary
 Hotline: 06-40-180102
 Fax: 06-40-180103
 E-Mail: service-hungary@medion.com

SLO

Medion AG
 c/o Gebrüder Weiss d.o.o.
 Celovska cesta 492
 SI-1000 Ljubljana
 Hotline: 01/6001870
 E-Mail: service-slovenia@medion.com



Bedienungsanleitung
Istruzioni per L'uso
Mode d'emploi
Használati utasítás
Navodila za uporabo

Inhaltsverzeichnis

Inhaltsverzeichnis	3
Sicherheitshinweise	5
Allgemeines	5
Batteriehinweise.....	5
Reinigung	6
Anwendungsumfang	6
Lieferumfang	6
Geräteübersicht	7
Inbetriebnahme	9
Batterien einsetzen.....	9
Einstellungen nach Batteriewechsel	9
Schutz vor unabsichtlicher Batterieentleerung	9
Das Display	10
Übersicht	10
Standardanzeigen im Display.....	10
Grunddisplay – Uhrzeit	10
Datum.....	10
Modus bzw. Gerät wählen	10
In den Menüs navigieren	11
Vorgang abbrechen	13
Uhrzeit und Datum einstellen	13
Uhrzeit einstellen	13
Datum einstellen.....	13
Hintergrundbeleuchtung	14
RESET – Werkseinstellungen	15
Gerätecodes programmieren	16
Gerätetypen und Codegruppen.....	16
Zuordnung zu Codegruppen	17
Programmiermöglichkeiten.....	17
Programmiermodus aufrufen.....	18
Gerätecode über das Display auswählen	18
Gerätecode nach Code-Liste eingeben	19
Manueller Code-Suchlauf.....	19
Codesuche nach Handelsname	20
Code-Identifizierung	21
Normaler Betrieb	21
Einzelgeräte bedienen	21
SHIFT-Funktion	21
Aufnahmen	22
EPG – Elektronisches Programm	22
Kombi-Geräte bedienen	22
Kombi-Geräte mit zwei Gerätecodes	22
Kombi-Geräte mit einem Gerätecode	22
Alles-Aus-Funktion	23
Timer einstellen	23
Sleeptimer TV.....	23
Sleeptimer einstellen	23

Sleeptimer ausstellen	23
Befehlstimer	24
Befehlstimer programmieren	24
Befehlstimer löschen	25
Lernfunktion	26
Hinweise zur Lernfunktion	26
Befehle programmieren	27
Befehle löschen	28
Befehle für nur eine Quellentaste löschen.....	28
Befehle für alle Quellentasten löschen	28
Makros.....	29
Makros programmieren	29
Verzögerung einbauen.....	30
Makros ausführen	30
Makros löschen.....	30
Universalfunktionen („Punch Through“)	31
Wiedergabefunktionen.....	31
Lautstärke/Stummschaltung	31
Universalfunktionen VOL/STUMM auf einen anderen Gerätetyp programmieren	32
Universalfunktion VOL/STUMM für ein bestimmtes Gerät ausschalten ...	33
Universalfunktion VOL/STUMM auf die Werkseinstellung zurückstellen .	34
Fehlerbehebung	35
Entsorgung	36
Technische Daten	36

Sicherheitshinweise



Bevor Sie die Fernbedienung in Betrieb nehmen, lesen Sie bitte diese Anleitung ausführlich durch. Bewahren Sie die Anleitung zum Nachschlagen oder zur evtl. Weitergabe an Dritte gut auf.

Allgemeines

- Versuchen Sie nicht, die Fernbedienung selbst zu reparieren.
- Die Universal-Fernbedienung besitzt eine Infrarot-Diode der Laserklasse 1. Das Gerät ist mit einem Sicherheitssystem ausgerüstet, das das Austreten von gefährlichen Laserstrahlen während des normalen Gebrauchs verhindert. Um Augenverletzungen zu vermeiden, manipulieren oder beschädigen Sie niemals das Sicherheitssystem des Geräts.
- Setzen Sie Ihre Fernbedienung keinem Staub, starker Sonneneinstrahlung, Feuchtigkeit, hohen Temperaturen oder starken Erschütterungen aus.

Batteriehinweise

- Halten Sie Batterien von Kindern fern. Falls eine Batterie verschluckt wurde, suchen Sie umgehend einen Arzt auf.
- Prüfen Sie vor dem Einlegen der Batterien, ob die Kontakte im Gerät und an den Batterien sauber sind, und reinigen Sie diese gegebenenfalls.
- Legen Sie grundsätzlich nur neue Batterien ein. Benutzen Sie nie alte und neue Batterien zusammen.
- Vermischen Sie die Batterietypen nicht.
- Achten Sie beim Einlegen der Batterien auf die Polarität (+/-).
- **ACHTUNG!** Bei unsachgemäßem Auswechseln der Batterien besteht Explosionsgefahr! Ersetzen Sie die Batterien nur durch denselben oder einen gleichwertigen Typ.
- Versuchen Sie niemals, Batterien wieder aufzuladen. Es besteht Explosionsgefahr!
- Lagern Sie Batterien an einem kühlen, trockenen Ort. Direkte starke Wärme kann die Batterien beschädigen. Setzen Sie das Gerät daher keinen starken Hitzequellen aus.
- Schließen Sie Batterien nicht kurz.
- Werfen Sie Batterien nicht in Feuer.
- Wenn Sie das Gerät für längere Zeit nicht benutzen, nehmen Sie die Batterien heraus.
- Nehmen Sie ausgelaufene Batterien sofort aus dem Gerät. Reinigen Sie die Kontakte, bevor Sie neue Batterien einlegen. Es besteht Verätzungsgefahr durch Batteriesäure!
- Entfernen Sie auch leere Batterien aus dem Gerät.

Reinigung

- Reinigen Sie das Gerät mit einem trockenen oder leicht feuchten, fusselreien Tuch. Benutzen Sie keine ätzenden oder aggressiven Reinigungsmittel.

Anwendungsumfang

Diese Universal-Fernbedienung verfügt über zehn Quellentasten und kann dadurch bis zu acht normale Fernbedienungen ersetzen („10-in-1-Funktion“). Dies können Fernbedienungen für praktisch jede Art von ferngesteuerter Unterhaltungselektronik sein (vgl. auch die mitgelieferte Code-Liste). Die Bezeichnungen „TV“, „VCR“, „DVD“, „CD“, „SAT“, „AUDIO“, „AUX1“, „AUX2“, „AUX3“, „DVB“ auf den Quellentasten dienen der Übersichtlichkeit. Mit Ausnahme der Taste TV können Sie jede Taste mit jedem Gerät belegen („Flex Mode“). Zur Einprogrammierung der Codes siehe „Gerätecodes programmieren“ auf Seite 16.

Lieferumfang

Entfernen Sie sämtliches Verpackungsmaterial, auch die Folie auf dem Display. Vergewissern Sie sich beim Auspacken, dass folgende Teile mitgeliefert wurden:

- 10 in 1 Universalfernbedienung
- 2 x Batterien AAA, 1,5V
- Standfuß

Geräteübersicht

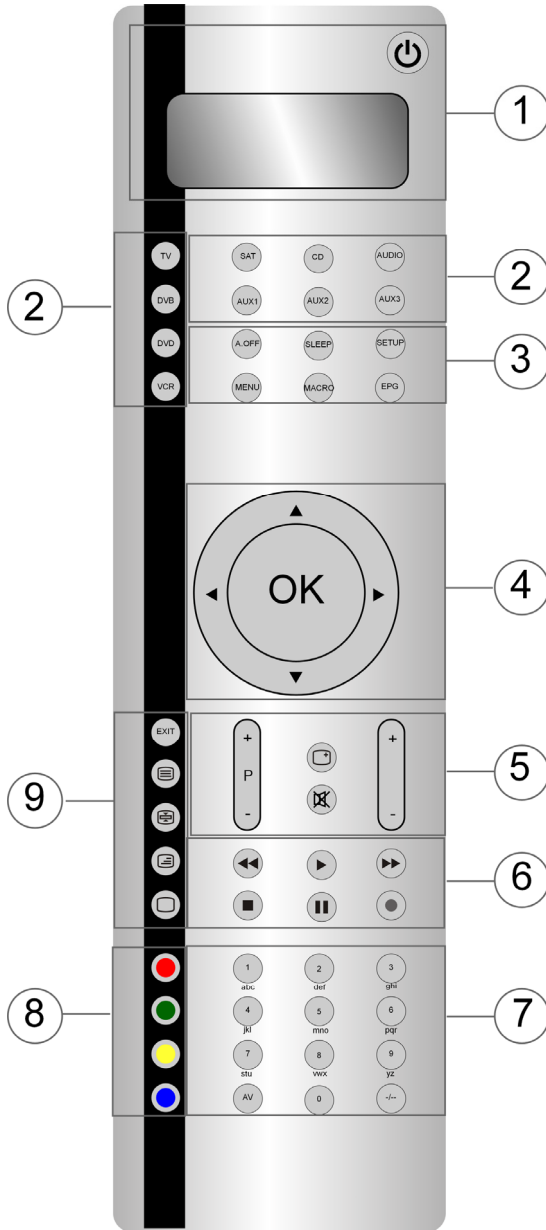

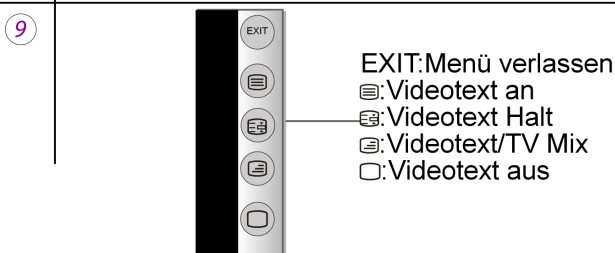
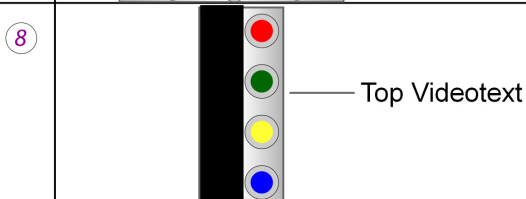
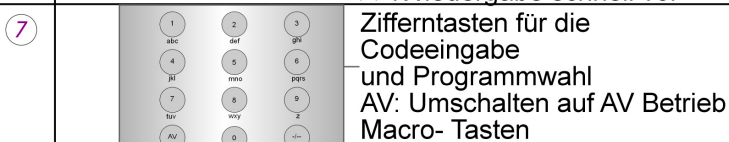
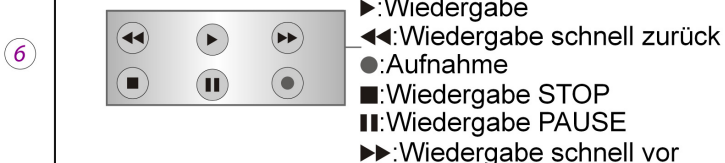
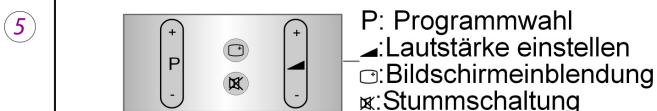
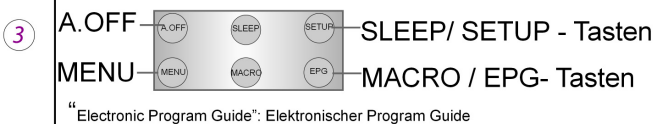
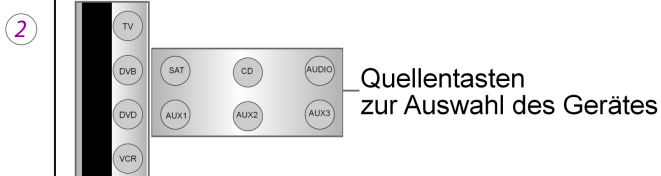
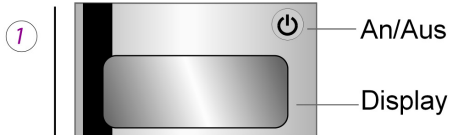

Inbetriebnahme

Batterien einsetzen

Sie benötigen 2 Microzellen LR03 „AAA“.

Lösen Sie den Batteriefachdeckel, indem Sie ihn nach unten abziehen.

Legen Sie die beiden Batterien unter Beachtung der Polarität +/- in das Fach ein. Setzen Sie die Abdeckung wieder auf.

Einstellungen nach Batteriewechsel

Wenn die Batterien richtig eingelegt sind, ist das Display eingeschaltet. Es zeigt den aktiven Modus („TV“), den Wochentag und die Uhrzeit.

► Zum Einstellen von Uhrzeit und Datum lesen Sie bitte „Uhrzeit und Datum einstellen“ auf Seite 13.

Nach einem Neueinlegen der Batterien werden der Modus, die Uhrzeit, das Datum und die Hintergrund-beleuchtungszeit auf die Werkseinstellungen zurückgesetzt.

Dagegen bleiben bereits einprogrammierte Codes sowie einprogrammierte Lernfunktionen und Makros nach einem Batteriewechsel erhalten.

Schutz vor unabsichtlicher Batterieentleerung

Sollte eine Taste unabsichtlich gedrückt bleiben (z. B. weil ein Gegenstand auf der Fernbedienung liegt), sendet die Fernbedienung 255 Infrarot-Signale (entspricht ca. 30 Sekunden) und stoppt dann die Übertragung. Dies verhindert, dass sich die Batterien unnötig entleeren.

Das Display

Übersicht

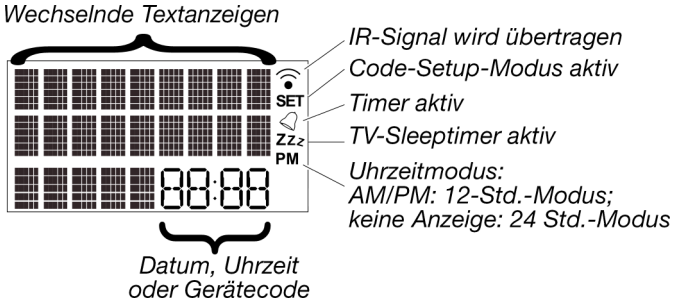

Standardanzeigen im Display

Grunddisplay – Uhrzeit

Im Grunddisplay erscheint

- in der ersten Zeile der aktive Modus (Gerätetyp)
- in der dritten Zeile Wochentag und Uhrzeit.

Datum

Nach kurzem Drücken der Setup-Taste¹ erscheint:

- in der ersten Zeile für die aktivierte SHIFT-Funktion² (S);
- in der dritten Zeile das Datum.



Zum Einstellen von Uhrzeit und Datum lesen Sie bitte „Uhrzeit und Datum einstellen“ auf Seite 13.

Modus bzw. Gerät wählen

Mit einer Quellentaste wählen Sie den Modus bzw. das Gerät, das auf diese Quellentaste programmiert wurde. Im Display erscheint:



- in der ersten Zeile die Bezeichnung der entsprechenden Quellentaste;
- in der dritten Zeile der einprogrammierte Code dieses Geräts.

Zum Einprogrammieren der Gerätecodes lesen Sie bitte „Gerätecodes programmieren“ auf Seite 16.

¹Langes Drücken der Setup Taste öffnet das SETUP-Menü mit dem ersten Menü CODE SETUP (vgl. nächstes Kapitel).

²Die meisten Tasten können mit zwei Funktionen belegt werden (vgl. Seite 19). Auf die zweite Funktion greifen Sie zu, indem Sie zunächst die SHIFT-Funktion aktivieren.

In den Menüs navigieren

- ▶ Um das Setup-Menü zu öffnen, halten Sie die Setup-Taste gedrückt, bis im Display der Eintrag `CODE EINSTELLEN` mit dem Zusatz „SET“ erscheint.
- ▶ Wenn das Display `CODE EINSTELLEN` zeigt, drücken Sie die Setup-Taste wiederholt, um die weiteren Menüs aufzurufen:
`CODE EINSTELLEN / SYSTEM EINSTELLEN / TIMER EINSTELLEN / LERNMODUS EINSTELLEN / MACROS DEFINIEREN / VERLASSEN.`
- ▶ Um ein Menü zu öffnen, drücken Sie OK.
- ▶ Um zwischen den Untermenüs zu wählen, drücken Sie die Pfeilrichtungen  .

SETUP

~ 3 sec.

CODE
EINSTEL-
LEN SET

OK

SUCHE IN
CODE--
LISTE SET

SETUP



SYSTEM-
EINSTEL-
LEN SET

CODE--
EINGABE SET

SETUP



TIMER
EINSTEL-
LEN SET

CODE--
SUCHE SET

SETUP



LEARNMODUS
EINSTEL-
LEN SET

CODE NACH
MARKE SET

SETUP

MAKROS
DEFINIE-
REN SET

SETUP

VERLASSEN SET

- Um das Setup-Menü zu verlassen, drücken Sie die Taste EXIT und bestätigen Sie das Display VERLASSEN mit OK.

Vorgang abbrechen

Wenn Sie einen Vorgang abbrechen möchten, warten Sie ca. 30 Sekunden. Das Setup-Menü schließt sich automatisch und es erscheint kurz die Anzeige FRIST ABLAUF.



Uhrzeit und Datum einstellen

Das Grunddisplay zeigt in der untersten Zeile Wochentag und Uhrzeit. Durch kurzes Drücken der Setup-Taste erscheint in der unteren Zeile für ca. 30 Sekunden das Datum.

Uhrzeit einstellen

1. Halten Sie die Setup-Taste für ca. 3 Sekunden gedrückt, bis die Anzeige CODE EINSTELLEN erscheint.
2. Drücken Sie die Setup-Taste ein weiteres Mal kurz, um SYSTEM EINSTELLEN aufzurufen.
3. Bestätigen Sie mit OK. Es erscheint VOL/STUMM EINSTELLEN 3.
4. Wählen Sie mit der Pfeilrichtung ▼ UHRZEIT EINSTELLEN und bestätigen Sie mit OK.
5. Der aktuelle Zeitmodus blinkt. Wählen Sie mit den Pfeilrichtungen ▲ ▼ den Zeitmodus 12 oder 24 HR (HR = Stunden) und bestätigen Sie mit OK (siehe Ende des Abschnitts).
6. Die Stundenanzeige blinkt. Wählen Sie mit den Pfeilrichtungen ▲ ▼ die Stunden und bestätigen Sie mit OK.
7. Die Minutenanzeige blinkt. Wählen Sie mit den Pfeilrichtungen ▲ ▼ die Minuten und bestätigen Sie mit OK.
8. Die Quittierungsmeldung OPERATION GEGLUECKT erscheint; das Display kehrt zum CODE EINSTELLEN zurück.



Falls Sie den Zeitmodus 12 HR wählen, wird die Zeit mit den Zusätzen AM (Vormittagsstunden) bzw. PM (Nachmittagsstunden) angezeigt.

Datum einstellen

1. Rufen Sie wie unter „Uhrzeit einstellen“ beschrieben das SYSTEM EINSTELLEN auf.
2. Bestätigen Sie mit OK. Es erscheint das VOL/STUMM EINSTELLEN.
3. Wählen Sie mit der Pfeilrichtung ▼ (zweimal) das DATUM EINSTELLEN und bestätigen Sie mit OK.

³Das VOL/MUTE SETUP wird auf Seite 27 beschrieben, Universalfunktionen („Punch Through“)

4. Das Jahr blinkt. Wählen Sie mit den Pfeilrichtungen ▲▼ das Jahr und bestätigen Sie mit OK.
5. Der Monat blinkt. Wählen Sie mit den Pfeilrichtungen ▲▼ den Monat und bestätigen Sie mit OK.
6. Der Tag („DATUM“) blinkt. Wählen Sie mit den Pfeilrichtungen ▲▼ den Tag und bestätigen Sie mit OK.
7. Der Wochentag („TAG“) blinkt. Wählen Sie mit den Pfeilrichtungen ▲▼ den Wochentag und bestätigen Sie mit OK.
8. Die Quittierungsmeldung **OPERATION GEGLUECKT** erscheint; das Display kehrt zum **CODE EINSTELLEN** zurück.

Hintergrundbeleuchtung

Bei jedem Tastendruck schaltet sich die Hintergrundbeleuchtung des Displays ein. In der Werkseinstellung bleibt die Beleuchtung für 10 Sekunden an. Sie können die Hintergrundbeleuchtung ausschalten oder bis auf 60 Sekunden verlängern.



Bitte beachten Sie, dass die Hintergrundbeleuchtung zusätzliche Batterieleistung benötigt.

1. Halten Sie die Setup-Taste für ca. 3 Sekunden gedrückt, bis die Anzeige **CODE EINSTELLEN** erscheint.
2. Drücken Sie Setup-Taste ein weiter
3. es Mal kurz, um **SYSTEM EINSTELLEN** aufzurufen.
4. Bestätigen Sie mit OK. Es erscheint **VOL/STUMM EINSTELLEN**.
5. Wählen Sie mit der Pfeilrichtung ▼ (dreimal) das **BELEUCHT. EINSTELLEN** (Setup für die Hintergrundbeleuchtung) und bestätigen Sie mit OK.
6. Die aktuell eingestellte Zeit blinkt (10 Sekunden in der Werkseinstellung). Wählen Sie mit den Pfeilrichtungen ▲▼ in Fünf-Sekunden-Schritten die gewünschte Zeitspanne. Um die Hintergrundbeleuchtung auszuschalten, wählen Sie "00" Sekunden. Bestätigen Sie mit OK.
7. Die Quittierungsmeldung **OPERATION GEGLUECKT** erscheint; das Display kehrt zum **CODE EINSTELLEN** zurück.

RESET – Werkseinstellungen

Mit einem Reset setzen Sie alle Einstellungen des Geräts auf die Werkseinstellungen zurück. Einprogrammierte Codes, Lernfunktionen, Makros werden also gelöscht.

1. Halten Sie die Setup-Taste für ca. 3 Sekunden gedrückt, bis die Anzeige **CODE EINSTELLUNG** erscheint.
2. Drücken Sie Setup-Taste ein weiteres Mal kurz, um **SYSTEM EINSTELLUNG** aufzurufen.
3. Bestätigen Sie mit OK. Es erscheint das **VOL/STUMM EINSTELLEN**.
4. Wählen Sie mit der Pfeilrichtung ▼ (sechs mal) **OPTIONEN LOESCHEN** und bestätigen Sie mit OK.
5. Es erscheint die Meldung **DURCH OK LOESCHEN? LOESCHEN**. Bestätigen Sie mit OK., um das Reset durchzuführen.
6. Während die Werkseinstellungen wieder hergestellt werden, erscheint **BITTE WARTEN** im Display.

Gerätecodes programmieren

Sie müssen einen vierstelligen Gerätecode für jedes Gerät, das Sie mit der Universal-Fernbedienung bedienen möchten, auf eine Quellentaste (TV, VCR, DVD, CD, AUDIO, SAT, AUX1, AUX2, AUX3 oder DVB) programmieren. Dabei dienen die Bezeichnungen auf den Tasten nur als Merkhilfe. Mit Ausnahme der Taste TV können Sie jede Taste mit jedem Gerät belegen („Flex-Mode“).



Die Quellentaste TV kann nur mit TV-Gerätecodes belegt werden.

Ihre Universal-Fernbedienung ist mit einigen Codes von Geräten der Marke Medion vorprogrammiert und kann in den wichtigsten Funktionen ohne Programmierung auf einige Medion-Geräte angewendet werden.

Gerätetypen und Codegruppen

Beim Einprogrammieren der Codes können Sie zwischen folgenden Gerätetypen wählen:

- TV: Fernsehgerät, Projektor, Plasma, LCD;
- VCR: Videorecorder;
- DVD: DVD-Player;
- VCR: Videorecorder;
- SAT: Satellitenempfänger (analog, digital);
- DVB: DVB-Empfänger;
- AUDIO: Audio-Gerät;
- MP3: MP3-Player;
- CD: CD-Player;
- AUX1/2/3: div. Externe Wiedergabegeräte

Zuordnung zu Codegruppen

Jeder Gerätetyp ist einer Gruppe von Gerätecodes zugeordnet. Wenn Sie einen Gerätetyp auswählen, wird ein Gerätecode in der passenden Codegruppe gesucht. Die Gerätetypen sind folgendermaßen zugeordnet:

Gerätetyp	Codegruppe
TV	TV
VCR, DVD,	VCR/DVD
SAT, DVB,	DVB/SAT
AUDIO, AMP, RECR, MP3, CD, TAPE, TUNER, PHONO	CD/AUDIO/AUX1/2/3

Programmiermöglichkeiten

Die folgenden Abschnitte beschreiben die verschiedenen Methoden, einen Gerätecode zu finden:

- durch Auswahl eines Codes für einen bestimmten Gerätetyp über das Display,
- nach der mitgelieferten Code-Liste,
- durch einen Suchlauf,
- nach Handelsname.



Bei Kombigeräten (z. B. TV-Gerät mit Videorecorder, TV-Gerät mit DVD-Spieler, DVD- und Videorecorder) ist es häufig notwendig, zwei Quellentasten mit dem jeweiligen Code für beide Teile des Geräts zu belegen (z. B. die Quellentaste TV für die TV-Funktionen und eine andere Quellentaste für die VCR- oder DVD-Funktionen). Es gibt jedoch auch Kombigeräte mit nur einem Code für beide Geräteteile (siehe hierzu auch "Kombi-Geräte bedienen" auf Seite 22).

Programmiermodus aufrufen

Gerätecode über das Display auswählen

1. Schalten Sie das zu steuernde Gerät ein.
2. Halten Sie die Setup-Taste für ca. 3 Sek. gedrückt, bis die Anzeige **CODE EINSTELLEN** erscheint.
3. Drücken Sie OK. Es erscheint das Menü **SUCHE IN 1 CODELISTE**.
4. Drücken Sie OK. Es erscheint das Menü **WAHL 1. MODE TASTE**.
5. Drücken Sie die gewünschte Quellentaste (TV, VCR, DVD, CD, SAT, AUDIO, AUX, DVB). Es erscheint die Anzeige **WAHL 1 GERÄETS TV TV** (TV Gerät).
6. Wählen Sie mit den Pfeilrichtungen **▲▼** den Gerätetyp aus, der auf diese Quellentaste programmiert werden soll. (Bei der Auswahl „TV“ ist keine Auswahl eines Gerätetyps möglich, weil auf die Quellentaste TV nur TV-Codes programmiert werden können.)

i Beachten Sie hierzu die Liste und die Tabelle auf Seite 13.

7. Drücken Sie OK. Es erscheint die Anzeige **BITTE WARTEN**. Die Codes der Gerätegruppe, die den vorher gewählten Gerätetyp enthält, werden nun in der Reihenfolge der Handelsnamen eingelesen (vgl. Sie auch die mitgelieferte Code-Liste). Es erscheint der alphabetisch erste Eintrag mit dem ersten Code.
8. Wählen Sie mit den Pfeilrichtungen **▲▼** den Handelsnamen Ihres Geräts aus. Es erscheint der erste Code.
9. Wählen Sie dann mit den Pfeilrichtungen **◀▶** einen Gerätecode dieses Handelsnamens.
10. Probieren Sie nun die Universal-Fernbedienung an Ihrem Gerät aus.
Benutzen Sie hierzu (je nach Gerätetyp) die Tasten **POWER** , **0–9**, **VOL**, **PROG**, **AV**, Stummschaltung , die Videotext- sowie die sechs Wiedergabetasten. Falls das Gerät nicht wie gewünscht reagiert, wählen Sie einen anderen Code.
11. Wenn Sie einen passenden Gerätecode gefunden haben, drücken Sie OK, um den Code zu speichern. Es erscheint wieder die Anzeige **BITTE WARTEN**, gefolgt von der Quittierungsmeldung **OPERATION BEGLUECKT**.

Die Fernbedienung schaltet dann in den Normalbetrieb.

i Einfacher können Sie die Anfangsbuchstaben eines Handelsnamens eingeben, in diesem speziellen Fall entgegen der Tastaturbeschriftung, indem Sie die Zifferntasten wie die Buchstabentasten eines Mobiltelefons verwenden:

Taste 2 = A, B, C	Taste 3 = D, E, F
Taste 4 = G, H, I	Taste 5 = J, K, L
Taste 6 = M, N, O	Taste 7 = P, Q, R, S
Taste 8 = T, U, V	Taste 9 = W, X, Y, Z

Drücken Sie eine Zifferntaste mehrfach, um innerhalb dieser Buchstabengruppe den nächsten Anfangsbuchstaben aufzurufen (z. B. Taste 2 dreimal drücken = C).

Gerätecode nach Code-Liste eingeben

Die Codes der entsprechenden Geräte sind der Code-Liste, die dieser Bedienungsanleitung beiliegt, zu entnehmen.

1. Schalten Sie das zu steuernde Gerät ein.
2. Halten Sie die Setup-Taste für ca. 3 Sekunden gedrückt, bis die Anzeige **CODE EINSTELLEN** erscheint.
3. Drücken Sie OK. Es erscheint zunächst die Anzeige **CODE LISTE** (Codeliste aufrufen).
4. Wählen Sie mit der Pfeilrichtung ▼ das Menü **CODE EINGABE** (Code eingeben).
5. Drücken Sie OK. Es erscheint die Anzeige **MODE TASTE** (Quellentaste).
6. Drücken Sie die gewünschte Quellentaste (TV, VCR, DVD, CD, SAT, AUX, SAT). Die Bezeichnung der Quellentaste erscheint mit dem aktuell eingestellten Code im Display.
7. Wählen Sie mit den Zifferntasten den gewünschten Code aus der Code-Liste. Nach Eingabe der vierten Ziffer erscheint die Quittierungsmeldung **OPERATION GEGLÜCKT**.

Die Fernbedienung schaltet dann in den Normalbetrieb.

Wurde ein falscher Code eingegeben, erfolgt eine entsprechende Fehlermeldung **CODE UNGÜELTIG**. – Die Universal-Fernbedienung kehrt dann in den Normalbetrieb zurück.

Manueller Code-Suchlauf

Mit dem manuellen Suchlauf können Sie sämtliche Codes eines Geräts finden, also auch solche, die nicht in der Code-Liste aufgeführt sind.

1. Schalten Sie das zu steuernde Gerät ein..
2. Halten Sie die Setup-Taste für ca. 3 Sekunden gedrückt, bis die Anzeige **CODE EINSTELLUNG** erscheint.
3. Drücken Sie OK. Es erscheint zunächst die Anzeige **CODE LISTE** (Codes aufrufen).
4. Wählen Sie mit der Pfeilrichtung ▼ (zweimal) das Menü **CODE SUCHE**.
5. Drücken Sie OK. Es erscheint die Anzeige **MODE TASTE** (Quellentaste).
6. Drücken Sie die gewünschte Quellentaste (TV, VCR, DVD, CD, SAT, AUDIO, AUX, DVB,). Es erscheint die Anzeige **GERAET WAHLEN TV** (TV).
7. Wählen Sie mit den Pfeilrichtungen ▲▼ den Gerätetyp aus, der auf diese Quellentaste programmiert werden soll. (Bei der Auswahl „TV“ ist keine Auswahl eines Gerätetyps möglich, weil auf die Quellentaste TV nur TV-Codes programmiert werden können.)



Beachten Sie hierzu die Liste und die Tabelle auf Seite 17.

8. Drücken Sie OK. Es erscheint die Anzeige **SUCHE STARTEN**.
9. Führen Sie jetzt den Funktionstest aus, indem Sie mehrmals nacheinander (bis zu 350 Mal) die Tasten **PROG+**,  oder **PLAY** (nur bei Videorecordern) drücken, bis das Gerät den Kanal wechselt, sich ausschaltet oder entsprechend reagiert. Die Code-Suche beginnt bei dem momentan

gespeicherten Code. Während der Suche erscheint der Eintrag **SUCHE NACH CD** (zusammen mit dem gewählten Gerätetyp) im Display. Falls Sie den Code verpasst haben, können Sie mit der Taste **PROG-** schrittweise zurückgehen.

10. Wenn das Gerät auf den Tastendruck entsprechend reagiert, drücken Sie **OK**, um den Code zu speichern. Es erscheint die Quittierungsmeldung **OPERATION BEGLÜCKT**.

Die Fernbedienung schaltet dann in den Normalbetrieb.

Wenn alle Codes des vorher gewählten Gerätetyps gewählt worden sind, erfolgt die Meldung **SUCHE BEENDET**.

Codesuche nach Handelsname

Diese Funktion bietet Ihnen die Möglichkeit, nach Handelsnamen zu suchen. Die Handelsnamen finden Sie in der Code-Liste unter "Code-Suche nach Handelsname".

1. Schalten Sie das zu steuernde Gerät ein.
2. Halten Sie die Setup-Taste für ca. 3 Sekunden gedrückt, bis die Anzeige **CODE EINSTELLEN** erscheint.
3. Drücken Sie **OK**. Es erscheint zunächst die Anzeige **CODE LISTE**.
4. Wählen Sie mit der Pfeilrichtung ▼ (dreimal) das Menü **CODE NACH MARKE**.
5. Drücken Sie **OK**. Es erscheint die Anzeige **MODE TASTE**.
6. Drücken Sie die gewünschte Quellentaste (**TV**, **VCR**, **DVD**, **CD**, **SAT**, **AUX1/2/3**, **SAT**). Es erscheint die Anzeige **DEVICE TV** (Gerät? **TV**).
7. Wählen Sie mit den Pfeilrichtungen ▲▼ den Gerätetyp aus, der auf diese Quellentaste programmiert werden soll. (Bei der Auswahl „**TV**“ ist keine Auswahl eines Gerätetyps möglich, weil auf die Quellentaste **TV** nur **TV**-Codes programmiert werden können.)



Beachten Sie hierzu die Liste und die Tabelle auf Seite 17.

8. Drücken Sie **OK**. Es erscheint die Abfrage **MARKEN CODE?**
9. Drücken Sie eine Zifferntaste für einen gewünschten Hersteller gemäß folgender Übersicht:
Taste 1 = Medion, Tchibo
Taste 2 = Philips, Radiola, Philco, Erres, Pye
Taste 3 = Sony, Akai, Panasonic, JVC, Sharp, Toshiba, Daewoo
Taste 4 = Thomson, Brandt, Fergusson
Taste 5 = Saba, Nordmende, Telefunken
Taste 6 = Grundig, Blaupunkt
Taste 0 = alle Marken.
10. Drücken Sie **⏻**. Es erscheint die Anzeige **SUCHE STARTEN**.
11. Führen Sie jetzt den Funktionstest aus, indem Sie mehrmals nacheinander die Tasten **PROG+**, **⏻** oder **PLAY** (nur bei Videorecordern) drücken, bis das Gerät den Kanal wechselt, sich ausschaltet oder entsprechend reagiert. Die Code-Suche beginnt bei dem momentan gespeicherten Code. Während der Suche erscheint der Eintrag **SUCHE** (zusammen mit dem gewählten Gerätetyp) im Display. Falls Sie den Code verpasst haben, können Sie mit der Taste **PROG-** schrittweise zurückgehen.
12. Wenn das Gerät auf den Tastendruck entsprechend reagiert, drücken Sie **OK**, um den Code zu speichern. Es erscheint die Quittierungsmeldung **OPERATION BEGLÜCKT**.

Die Fernbedienung schaltet dann in den Normalbetrieb.

Code-Identifizierung

Wenn Sie wissen möchten, welcher Code unter einer bestimmten Quellentaste gespeichert ist, drücken Sie einfach diese Quellentaste. Es erscheinen der gewählte Gerätetyp und der Gerätecode.

Normaler Betrieb

Einzelgeräte bedienen

Nachdem Sie die Programmierung Ihrer Fernbedienung für Ihre Audio/Video-Geräte vorgenommen haben, arbeitet die Fernbedienung in den gebräuchlichsten Hauptfunktionen wie die Original-Fernbedienung des jeweiligen Gerätes.

Richten Sie Ihre Fernbedienung auf das gewünschte Gerät und drücken Sie die entsprechende Quellentaste. Die Bezeichnung der Quellentaste und der einprogrammierte Code erscheinen im Display. [Bei den Universalfunktionen – siehe „Universalfunktionen“ „Punch Through“ auf Seite 31– brauchen Sie die Quellentaste nicht vorab zu drücken].

Sie aktivieren die Funktionen nun durch Drücken der entsprechenden Taste Ihrer Universal-Fernbedienung. Bei jedem Tastendruck erscheint das Symbol für die Infrarotübertragung.

Die Hintergrundbeleuchtung des Displays schaltet sich bei jedem Tastendruck für 10 bis 60 Sekunden ein (zur Einstellung dieser Zeit lesen Sie bitte: „Hintergrundbeleuchtung“ auf Seite 14).

-  Bitte beachten Sie:
Unter Umständen ist nicht jede Funktion Ihrer Original-Fernbedienung auf der Universal-Fernbedienung direkt verfügbar.
Insbesondere bei neueren Geräten ist es möglich, dass die Funktionen zunächst unter anderen Tasten als erwartet abgelegt oder gar nicht verfügbar sind.
In diesen Fällen können Sie die Lernfunktion nutzen, um die Funktionen Ihrer Original-Fernbedienung auf die gewünschten Tasten der Universal-Fernbedienung zu übertragen (siehe „Lernfunktion“ auf Seite 26).

SHIFT-Funktion

Nach der Programmierung mit einem Gerätecode können die Tasten der Universal-Fernbedienung doppelt belegt sein (mit Ausnahme der Tasten Setup und MACRO).

- ▶ Um diese zweite Funktion zu nutzen, drücken Sie die Setup-Taste kurz und anschließend (innerhalb von 15-20 Sekunden) eine der doppelt belegten Funktions- oder Zifferntasten.

-  Probieren Sie aus, welche zusätzlichen Funktionen eine Taste bei einem bestimmten Gerätecode hat.

Aufnahmen

Die Taste  (Aufnahme) muss für eine Aufnahme (z. B. auf Videorecorder, DVD- oder Kassettenrecorder) zweimal gedrückt werden. Dies dient zum Schutz vor versehentlichen Aufnahmen.

EPG – Elektronisches Programm

Die Taste EPG („EPG“ = „Electronic Program Guide“) hat verschiedene Funktionen, je nachdem, auf welchen Code sie angewendet wird:

- Bei TV- und Satellitencodes (z. B. SAT-TV oder DVB-T) öffnet die Taste das elektronische Fernsehprogramm.
- Bei DVD-Codes öffnet die Taste das Titel-Menü.
- Bei VCR-Codes können Sie mit der Taste eine Programmierung vornehmen, sofern Ihr Videorecorder über eine Showview-Funktion verfügt.

Verfügt das Gerät sowohl über eine EPG- als auch über eine Showview-Funktion, so hat die EPG-Funktion Priorität.

Kombi-Geräte bedienen

Kombi-Geräte sind z. B. ein TV-Gerät mit Videorecorder, ein TV-Gerät mit DVD-Player oder ein DVD-Recorder mit Videorecorder. Für Kombi-Geräte gibt es mehrere Möglichkeiten der Steuerung.

Kombi-Geräte mit zwei Gerätecodes

Manche Kombi-Geräte (z. B. ein TV-Gerät mit Videorecorder) benötigen zwei Gerätecodes für jeden Geräteteil. Programmieren Sie den passenden TV-Code auf der Quellentaste TV und den Code für den Videorecorder auf einer anderen Quellentaste. Sie steuern das Kombi-Gerät dann wie zwei separate Geräte.

Kombi-Geräte mit einem Gerätecode

Andere Kombi-Geräte benötigen nur einen Code. Hier müssen Sie den Geräteteil, den Sie bedienen möchten, zunächst auswählen.

Beispiel: Das Gerät ist ein kombinierter DVD-Recorder/Videorecorder. Der Gerätecode wurde auf der Quellentaste DVD abgelegt. Aktivieren Sie nun die DVD Funktion, indem Sie die DVD Taste ca. 1 Sekunde gedrückt halten.

- ▶ Nun steuern Sie den DVD-Teil im Kombi-Gerät an, indem Sie die Quellentaste DVD länger als eine Sekunde gedrückt halten.
 - ▶ Um den Videorecorder im Kombi-Gerät anzusteuern, drücken Sie zunächst kurz die Setup-Taste für die SHIFT-Funktion, dann die Quellentaste DVD.
- Falls Ihr Kombi-Gerät zwar nur einen Gerätecode benötigt, Sie es aber mit zwei Quellentasten für die beiden Geräteteile bedienen möchten, gehen Sie so vor:
- ▶ Programmieren Sie den Gerätecode auf zwei Quellentasten.
 - ▶ Bedienen Sie den einen Geräteteil mit einer der beiden Quellentaste.
 - ▶ Nutzen Sie die Lernfunktion (siehe „Lernfunktion“ auf Seite 25), um die gewünschten Funktionen des anderen Geräteteils auf die andere Quellentaste zu übertragen.

Alles-Aus-Funktion

Sie können alle vorprogrammierten Geräte gleichzeitig ausschalten. Gehen Sie wie folgt vor:

1. Halten Sie kurz die A.OFF Taste für ca. 3 Sekunden gedrückt.
2. Wenn Sie die Taste loslassen, erscheint ALLES AUSSCHALTEN und die Geräte schalten sich aus.

Einige Geräte lassen sich mit der POWER/ALL OFF-Taste ein- und ausschalten. Solche ausgeschalteten Geräte werden, wenn sie ausgeschaltet waren, nach der Durchführung der ALL OFF-Funktion eingeschaltet.

Timer einstellen

Die Universal-Fernbedienung verfügt über zwei Timer-Funktionen:

- einen Sleptimer für das TV-Gerät (automatische Ausschaltung nach 1 bis 90 Minuten); im Display erscheint „Zzz“;
- vier weitere Timer für selbstdefinierte Befehle (z. B. die Umschaltung auf ein anderes Programm); im Display erscheint das Glockensymbol.

Sleptimer TV

Sleptimer einstellen

1. Halten Sie die Setup-Taste für ca. 3 Sekunden gedrückt, bis die Anzeige CODE EINSTELLEN erscheint.
2. Drücken Sie die Setup-Taste zwei weitere Male kurz, um TIMER EINSTELLEN aufzurufen.
3. Drücken Sie OK. Es erscheint das Menü TV-TIMER SETUP.
4. Drücken Sie OK. Es erscheint das Display STANDBY ZEIT?.
5. Drücken Sie OK. Die Minuten blinken im Display.
6. Stellen Sie mit den Pfeilrichtungen ▲ ▼ die Zeit ein, nach der sich das TV-Gerät automatisch ausstellen soll.
7. Drücken Sie OK. Es erscheint die Quittierungs-meldung OPERATION BEGLUECKT mit dem TV-Timer-Symbol "Zzz".
8. Legen Sie die Fernbedienung so ab, dass sie ohne Hindernis auf das Gerät gerichtet ist.

Sleptimer ausstellen

Wenn ein Sleptimer eingestellt ist („Zzz“ im Display), erscheint bei den oben beschriebenen Schritten statt des Displays TV-TIMER EINSTELLEN das Display STANDBY ANNULLIEREN.

1. Führen Sie die Schritte 1-4 (s. oben) aus. Die Anzeige STANDBY ANNULLIEREN erscheint.
2. Drücken Sie OK. Es erscheint die Meldung DURCH OK LOESCHEN?.
3. Drücken Sie OK. Es erscheint die Quittierungsmeldung OPERATION BEGLUECKT.

Befehlstimer

Für diesen Timer muss die Uhrzeit eingestellt sein.

Mit dem Befehlstimer können Sie eine Funktion programmieren, die zu einem bestimmten Zeitpunkt innerhalb der nächsten 24 Stunden automatisch ausgeführt wird. Die Befehlskette kann aus bis zu vier Befehlen bestehen, wobei der erste Befehl immer die Wahl einer Quellentaste sein muss.

Für die anschließenden drei Befehle können folgende Tasten nicht verwendet werden: die Quellentasten, die Pfeilrichtungen, OK, MACRO, SETUP, EXIT. Sie können vier Befehlstimer erstellen (Timer 1, Timer 2, Timer 3, Timer 4). Wurde der Befehl ausgeführt, wird dieser Timer automatisch gelöscht.

Befehlstimer programmieren

Beispiel: Im Folgenden wird die Programmierung eines Befehlstimers beschrieben, der eine Aufnahme auf einen DVD-Recorder steuert.

1. Halten Sie die Setup-Taste für ca. 3 Sekunden gedrückt, bis die Anzeige **CODE EINSTELLEN** erscheint.
2. Drücken Sie die Setup-Taste zwei weitere Male kurz, um das **TIMER EINSTELLEN** aufzurufen.
3. Drücken Sie **OK**. Es erscheint das Menü **TV-TIMER SETUP**.
4. Wählen Sie mit der Pfeilrichtung **▼** das Menü **TIMER 1 SETUP**.
5. Drücken Sie **OK** bis die Anzeige **TIMER 1 EINSTELLEN SET** erscheint.
6. Drücken Sie **OK**. Es erscheint die Zeit, zu der der Befehl ausgeführt werden soll. Die Stunden blinken.
7. Stellen Sie mit den Pfeilrichtungen **▲▼** die Stunden ein und drücken Sie **OK**. Die Minuten blinken.
8. Stellen Sie mit den Pfeilrichtungen **▲▼** die Minuten ein und drücken Sie **OK**.
9. Mit dem Display **GERÄTS WÄHLEN** beginnt die Eingabe des Befehls. Wählen Sie zunächst über die Quellentaste das Gerät, an dem der Befehl ausgeführt werden soll.
In unserem Beispiel: DVD, wenn der DVD-Recorder auf diese Taste programmiert wurde.
10. Drücken Sie **OK**. Es erscheint die Aufforderung zur ersten Eingabe **TIMER 1 KEY1**. Geben Sie nun den ersten Befehl ein. In unserem Beispiel: Wählen Sie das Programm mit den Zifferntasten. Wenn keine weitere Eingabe notwendig ist, drücken Sie **OK** oder **EXIT**.
11. Es erscheint die Anzeige **AUSWAHL DER TASTE 1**. Geben Sie den zweiten Befehl ein.
In unserem Beispiel: Drücken Sie die Aufnahme-Taste. Nach dem zweiten Befehl erscheint **AUSWAHL DER TASTE 2**.
In unserem Beispiel drücken Sie die Aufnahme-Taste ein zweites Mal.
12. Nach dem dritten Befehl erscheint die Quittierungs-meldung **OPERATION GEGLÜCKT** mit dem Glocken-Symbol.
13. Legen Sie die Fernbedienung so ab, dass sie ohne Hindernis auf das Gerät gerichtet ist.

Sie können die Programmierung jederzeit mit **EXIT** abbrechen.

Befehlstimer löschen

Wenn ein Befehlstimer eingestellt ist („Glockensymbol im Display“), erscheint bei den oben beschriebenen Schritten statt des Displays **TIMER EINSTELLEN** das Display **TIMER ANNULLIEREN**.

1. Führen Sie die Schritte 1. bis 5. wie oben beschrieben aus. Es erscheint das Display **TIMER ANNULLIEREN**.
2. Drücken Sie OK. Es erscheint die Meldung **DURCH OK LOESCHEN**.
3. Drücken Sie OK. Es erscheint die Quittierungsmeldung **OPERATION BEGLUECKT**.

Lernfunktion

Sie können Funktionen einer Original-Fernbedienung manuell in Ihre Universal-Fernbedienung einspeichern. Die Universal-Fernbedienung kann bis zu 150 Befehle „lernen“.

Hinweise zur Lernfunktion

- Benutzen Sie für beide Fernbedienungen neue Batterien.
- Wenn Sie die Programmierung von Anfang an beginnen – insbesondere nach der Erstinbetriebnahme –, löschen Sie zunächst alle vorgespeicherten Befehle (siehe “Befehle für alle Quellentasten löschen” auf Seite 27).
- Auf jede Quellentaste kann nur eine Original-Fernbedienung programmiert werden.
- Wenn Sie eine Original-Fernbedienung auf eine Quellentaste programmieren möchten, löschen Sie zunächst die Befehle dieser Quellentaste (siehe „Befehle für nur eine Quellentaste löschen” auf Seite 27).
- Ist der Speicher voll, erscheint die Meldung **GESCHEITERT**. Löschen Sie in diesem Fall gespeicherte Befehle.
- Jede Programmierung einer Taste kann ca. 3 Sekunden dauern. Lassen Sie die zu lernende Taste nicht los, bevor die Meldung **OPERATION GEGLUECKT** oder **GESCHEITERT** erscheint.
- Folgende Tasten können nicht mit Funktionen belegt werden: S (Setup), MACRO und alle Quellentasten.
- Einige Original-Fernbedienungen (für DVD, Videorecorder, SAT) können selbst mit Gerätecodes mancher TV-Marken programmiert werden, um Grundfunktionen am TV-Gerät auszuführen (Lautstärke, Stummschaltung, Kanalsuche). Versuchen Sie bitte nicht, die Funktionen einer Original-Fernbedienung, die wiederum mit dem Code eines anderen TV-Geräts programmiert wurden, auf Ihre Universal-Fernbedienung zu übertragen. Es könnte zu Fehlern bei der Programmierung kommen.
- Machen Sie zuerst einen Versuch, indem Sie zwei oder drei Befehle programmieren und anschließend testen.



Führen Sie die Lernfunktion nicht direkt unter einer Niedrigenergieleuchte durch. Solche Lampen (z. B. Leuchtstoffröhren) können infrarote Lichtanteile beinhalten, die die Lernfunktion beeinflussen können.

Befehle programmieren

Zur Programmierung gehen Sie wie folgt vor:

1. Legen Sie die beiden Fernbedienungen mit den Infra-Rot-Dioden zueinander in einem Abstand zwischen 15 und 50 mm auf den Tisch. Die Infrarotdioden müssen genau aufeinander gerichtet sein.

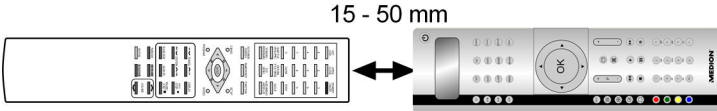

2. Halten Sie die Setup-Taste für ca. 3 Sekunden gedrückt, bis die Anzeige **CODE EINSTELLEN** erscheint.
3. Drücken Sie die Setup-Taste drei weitere Male kurz, um **LEARNMODUS EINSTELLEN** aufzurufen.
4. Drücken Sie OK, um den Lernen-Modus aufzurufen.
5. Bestätigen Sie wieder mit OK.
6. Wählen Sie nun die Quellentaste, auf die das Gerät der Original-Fernbedienung programmiert wurde.
7. Es folgt die Aufforderung **SPEICHER TASTE**. Wählen Sie die Taste an der Universal-Fernbedienung, auf der die Funktion der Original-Fernbedienung gespeichert werden soll (nicht: S und MACRO).
8. Nun erscheint die Anzeige **BITTE WARTEN**. Drücken Sie nun die Taste der Original-Fernbedienung, deren Funktion auf die Universal-Fernbedienung übertragen werden soll. Halten Sie diese Taste so lange gedrückt, bis entweder die Meldung **OPERATION GEGLUCKT** oder **GESCHEITERT** erscheint.
9. Es folgt die Abfrage: **OK-WEITER ODER AUS?**. Wenn Sie weitere Lernfunktionen ausführen möchten, bestätigen Sie mit OK. Es erscheint wieder die Aufforderung **SPEICHER TASTE**. Fahren Sie fort wie ab Punkt 7. beschrieben.

Wenn Sie die Lernfunktion beenden möchten, drücken Sie EXIT. Die Fernbedienung schaltet dann in den Normalbetrieb.

Befehle löschen

Befehle für nur eine Quellentaste löschen

Rufen Sie den Lernen-Modus auf, wie im vorigen Abschnitt, Schritt 2. bis 4. beschrieben. Fahren Sie folgendermaßen fort:

1. Wählen Sie mit der Pfeilrichtung ▼ den Löschen Lernmodus und drücken Sie OK.
2. Wählen Sie nun die Quellentaste, deren Befehle gelöscht werden sollen.
3. Bestätigen Sie die anschließende Aufforderung **DURCH OK LOESCHEN?** mit OK. Wenn diese Meldung nicht erscheint, hat die Quellentaste keine Befehle.
4. Es erscheinen kurz hintereinander die Anzeige **BITTE WARTEN** und die Quittierungsmeldung **OPERATION GEGLUCKT**.

Die Fernbedienung schaltet dann in den Normalbetrieb.

Befehle für alle Quellentasten löschen

Rufen Sie den Lernen-Modus auf, wie im vorletzten Abschnitt, Schritt 2. bis 4. beschrieben. Fahren Sie folgendermaßen fort:

1. Wählen Sie mit der Pfeilrichtung ▼ (zwei mal) den Modus Löschen alles Modus.
2. Drücken Sie OK. Es folgt die Aufforderung **DURCH OK LOESCHEN**.
3. Bestätigen Sie wieder mit OK. Es erscheinen kurz hintereinander die Anzeigen **BITTE WARTEN** die Quittierungsmeldung **OPERATION GEGLUCKT**.

Die Fernbedienung schaltet dann in den Normalbetrieb.

Makros

Mit einem Makro können Sie eine Befehlskette speichern, also mehrere Funktionen hintereinander ausführen lassen. Sie können drei Makros programmieren und auf den Zifferntasten 1, 2 und 3 ablegen. Diese drei Zifferntasten haben die zusätzlichen Bezeichnungen TV, VCR, DVD, so dass Sie Makros entsprechend zuordnen können.

Jedes Makro kann bis zu zehn Tastenbefehle umfassen. Ein Makro kann verschiedene Geräte einbeziehen. Auf diese Weise können Sie dann z. B. das TV-Gerät, den gewünschten Sender, den Videorecorder und die Aufnahmefunktion einschalten, indem Sie einfach die Taste MACRO und die gewählte Zifferntaste 1, 2 oder 3 drücken.

Wenn Sie die Makro-Programmierung vorzeitig abbrechen möchten, drücken Sie S (Setup). Das Makro wird in diesem Fall nicht gespeichert.

Makros programmieren

1. Halten Sie die Setup-Taste für ca. 3 Sekunden gedrückt, bis die Anzeige **CODE EINSTELLEN** erscheint.
2. Drücken Sie die Setup-Taste vier weitere Male kurz, um **MAKROS DEFINIEREN** aufzurufen.
3. Drücken Sie OK, um den Modus **MAKRO SCHREIBEN** (Makro einstellen) aufzurufen.
4. Bestätigen Sie wieder mit OK.
5. Wählen Sie nun die Zifferntaste 1, 2 oder 3, unter der das Makro gespeichert werden soll.
6. Es folgt die Abfrage **MACRO 1MODUS?** (die Ziffer entspricht der vorher gewählten Zifferntaste). Drücken Sie eine Quellentaste für das Gerät, mit dem der Befehl beginnen soll.
7. Es folgt die Eingabeaufforderung **BEFEHL EINGEBEN**, mit der Schrittzählung (02 für den zweiten Schritt). Führen Sie jetzt die Funktion aus, die Sie als Makro speichern möchten. Sie können noch 9 weitere Tasten drücken, wobei Sie auch über die Quellentasten das Gerät wechseln können.
8. Wenn die Schrittfolge beendet ist, drücken Sie die Taste **MACRO**, um das Makro zu speichern. Nach Schritt 10 wird das Makro automatisch gespeichert.
9. Es erscheint die Quittierungsmeldung **OPERATION GEGLUCKT**.

Verzögerung einbauen

Es kann sinnvoll sein, eine Zeitverzögerung vor einen Befehlsschritt einzubauen, um z. B. eine Aufwärmphase für das TV-Gerät zu berücksichtigen. Die standardmäßige Verzögerung zwischen den Infrarot-Signalen beträgt eine halbe Sekunde.

1. Drücken Sie beim Eingeben der Schritte (siehe Punkt 7. oben) an der Stelle, wo die Zeitverzögerung eingebaut werden soll, die PAUSE-Taste. Es erscheint die Abfrage **VERZÖGERT ZEIT?**.
2. Drücken Sie eine Zifferntaste entsprechend der Sekunden, um die Sie verzögern möchten (z. B. „3“ für 3 Sekunden Verzögerung). Die maximale Verzögerung sind 9 Sekunden.

Makros ausführen

1. Um ein Makro auszuführen, drücken Sie im Normalmodus einmal kurz die MAKRO-Taste. Es erscheint die Meldung: **MAKRO NR. ZUTEILEN**.
2. Drücken Sie dann innerhalb von 20 Sekunden die Zifferntaste, unter der das Makro abgelegt ist (1, 2 oder 3).

Während das Makro ausgeführt wird, erscheint **MACRO 1** (bzw. 2 oder 3) mit dem Sendesymbol.

Falls unter der gewählten Zifferntaste kein Makro abgelegt ist, erscheint die Meldung **MACRO 1 UNGÜELTIG**.

Makros löschen

Führen Sie die Schritte 1. bis 3. wie im Abschnitt “Makros programmieren” auf Seite 28 beschrieben aus. Es erscheint das Display **MAKRO EINSTELLEN**.

1. Wählen Sie mit der Pfeilrichtung ▼ den Modus **MAKRO LOESCHEN**.
2. Drücken Sie OK. Es erscheint die Meldung: **MAKRO-NR. ENTFERNEN**.
3. Drücken Sie die Zifferntaste, unter der das Makro abgelegt ist, das Sie löschen möchten.
4. Es folgt die Aufforderung **DURCH OK LOESCHEN**.
5. Bestätigen Sie wieder mit OK. Es erscheinen kurz hintereinander die Anzeige **BITTE WARTEN** und die Quittierungsmeldung **OPERATION GEGLUECKT**.

Die Fernbedienung schaltet dann in den Normalbetrieb.

Universalfunktionen („Punch Through“)

Die Universal-Funktionen (auch „Punch Through“-Funktionen genannt) ermöglichen Ihnen, bestimmte Funktionen an einem anderen Gerätetyp als dem eingestellten auszuführen. Dies sind die Funktionen Lautstärke, Stummschaltung sowie die Wiedergabefunktionen.

Wiedergabefunktionen

Wenn die Fernbedienung im TV-, SAT- oder Kabel-Betrieb ist (Geräte ohne eigene Abspielfunktion), steuern die Tasten PLAY, STOP, PAUSE, SCHNELL VOR/ZURÜCK und ggf. AUFNAHME einen angeschlossenen Videorecorder oder DVD-Player oder Videorecorder an. Es braucht nicht vorher die DVD- bzw. VCR-Quellentaste gedrückt zu werden. Es wird immer das zuletzt gewählte Gerät angesteuert.

Diese Punch-Through-Steuerung funktioniert nicht, wenn der einprogrammierte TV-, SAT- oder Kabel-Code seine eigene Videorecorderfunktion hat (wie z. B. bei einem TV-Videorecorder-Kombigerät).

Lautstärke/Stummschaltung

Häufig haben bildübertragende Geräte, die an ein TV-Gerät angeschlossen sind (z. B. TV, DVD, VCR, SAT, CBL), keine eigene Lautstärkeregelung.

Wenn die Universal-Fernbedienung gerade ein solches Gerät steuert und die Tasten VOL (Lautstärke) oder STUMM (Stummschaltung) werden gedrückt, wird die Lautstärkeregelung auf das TV-Gerät übertragen.

Diese Grundeinstellung des Geräts können Sie ändern (vgl. die folgenden beiden Abschnitte).



Im Folgenden werden die Funktionen Lautstärke/Stummschaltung kurz „VOL/STUMM“ genannt.

Universalfunktionen VOL/STUMM auf einen anderen Gerätetyp programmieren

Sie können die Fernbedienung so einstellen, dass die Universalfunktionen **VOL/STUMM** nicht das TV-Gerät, sondern einen anderen Gerätetyp ansteuert. Dieses Gerät muss natürlich über eine Lautstärkeregelung verfügen.

1. Halten Sie die Setup-Taste für ca. 3 Sekunden gedrückt, bis die Anzeige **CODE EINSTELLUNG** erscheint.
2. Drücken Sie die Setup-Taste ein weiteres Mal kurz, um das **SYSTEM EINSTELLUNG** aufzurufen.
3. Drücken Sie OK. Es erscheint das **VOL/MUTE EINSTELLUNG**
4. Drücken Sie wieder OK. Es erscheint das Menü **VOL/STUMM ALLE**. Über dieses Menü werden VOL/MUTE -Befehle auf einen Gerätetyp, den Sie im nächsten Schritt auswählen, programmiert.
5. Drücken Sie wieder OK. Es erscheint die Abfrage **GERAET WAHLEN**.
6. Wählen Sie mit einer Quelltaste das Gerät, auf das die VOL/MUTE - Steuerung angewendet werden soll.
7. Es erscheinen kurz hintereinander die Anzeige **BITTE WARTEN** und die Quittierungsmeldung **OPERATION BEGLUECKT**.

Falls irrtümlich ein Gerät gewählt wurde, das keine eigene Lautstärkeregelung hat, erscheint eine Fehlermeldung.

Universalfunktion VOL/STUMM für ein bestimmtes Gerät ausschalten

Sie können die Universal-Fernbedienung so einstellen, dass sie auf ein bestimmtes Gerät nur dessen eigene VOL/STUMM-Funktionen anwendet. Die „Punch-Through“-Funktion ist damit für dieses Geräte ausgeschaltet. Für den TV-Modus können Sie die Universalfunktion nicht ausschalten. Falls Sie wie im vorherigen Kapitel beschrieben einen anderen Modus für die Universalfunktion VOL/STUMM ausgewählt haben, können Sie auch für diesen Modus die Universalfunktion nicht ausschalten.

1. Halten Sie die Setup-Taste für ca. 3 Sekunden gedrückt, bis die Anzeige **CODE EINSTELLEN** erscheint.
2. Drücken Sie die Setup-Taste ein weiteres Mal kurz, um das **SYSTEM EINSTELLEN** aufzurufen.
3. Drücken Sie OK. Es erscheint das **VOL/STUMM EINSTELLEN**.
4. Drücken Sie wieder OK. Es erscheint das Menü **VOL/STUMM ALLE**.
5. Wählen Sie mit der Pfeilrichtung ▼ das Menü **VOL/STUMM EINZ..** Über dieses Menü schalten Sie die Universalfunktion VOL/MUTE für ein einzelnes Gerät, das Sie im nächsten Schritt auswählen, aus.
6. Drücken Sie OK. Es erscheint die Abfrage **GERAET WAHLEN**. Wählen Sie mit einer Quellentaste das Gerät, das seine eigene VOL/STUMM-Steuerung behalten soll (nicht: TV).
7. Es erscheinen kurz hintereinander die Anzeige **BITTE WARTEN** und die Quittierungsmeldung **OPERATION GEGLUECKT**.

Universalfunktion VOL/STUMM auf die Werkseinstellung zurückstellen

Falls Sie die Universalfunktionen VOL/STUMM wie in den vorangehenden zwei Abschnitte beschrieben verändert haben, können Sie diese durch die folgende Programmierung wieder auf die Werkseinstellung zurückstellen.

1. Halten Sie die Setup-Taste für ca. 3 Sekunden gedrückt, bis die Anzeige CODE EINSTELLEN erscheint.
2. Drücken Sie die Setup-Taste ein weiteres Mal kurz, um das SYSTEM EINSTELLEN aufzurufen.
3. Drücken Sie OK. Es erscheint das VOL/STUMM EINSTELLEN.
4. Drücken Sie wieder OK. Es erscheint das Menü VOL/STUMM ALLE.
5. Wählen Sie mit der Pfeilrichtung ▼ (zweimal) das Menü RESET VOL/STUMM.
6. Drücken Sie OK. Es erscheint die Meldung DURCH OKAY BESTATIGEN. Bestätigen Sie mit OK, um das Reset durchzuführen.
7. Es erscheinen kurz hintereinander die Anzeige BITTE WARTEN und die Quittierungsmeldung OPERATION BEGLUECKT.

Fehlerbehebung

Das Display bleibt dunkel:

- Überprüfen Sie, ob die Batterien der Fernbedienung korrekt eingelegt sind und die Polung + /– übereinstimmt.
- Falls die Batterien zu schwach sind, tauschen Sie diese durch neue aus.

Die Fernbedienung funktioniert nicht:

- Überprüfen Sie, ob Ihre Geräte korrekt angeschlossen und eingeschaltet sind.

Es sind mehrere Gerätecodes unter dem Markennamen meines Geräts aufgeführt. Wie ermittle ich den richtigen Gerätecode?

- Um den richtigen Gerätecode für Ihr Gerät zu bestimmen, probieren Sie die Codes nacheinander aus, bis die meisten Funktionen des Gerätes ordnungsgemäß funktionieren.
- Die Geräte reagieren nur auf einige Befehle der Fernbedienung:
- Testen Sie weitere Codes, bis die Geräte auf die Befehle entsprechend reagieren.
- Wenn keine der beschriebenen Code-Programmierungen zum Erfolg führt, kann es in besonderen Einzelfällen vorkommen, dass das Gerät nicht kompatibel zu Ihrer Universal-Fernbedienung ist.

Entsorgung

Verpackung



Ihre Universal-Fernbedienung befindet sich zum Schutz vor Transportschäden in einer Verpackung. Verpackungen sind Rohstoffe und somit wiederverwendungsfähig oder können dem Rohstoffkreislauf zurückgeführt werden.

Gerät



Werfen Sie die Universal-Fernbedienung am Ende ihrer Lebenszeit keinesfalls in den normalen Hausmüll. Erkundigen Sie sich in Ihrer Stadt- oder Gemeindeverwaltung nach Möglichkeiten einer umwelt- und sachgerechten Entsorgung.

Batterien



Verbrauchte Batterien gehören nicht in den Hausmüll! Sie müssen bei einer Sammelstelle für Altbatterien abgegeben werden.

Technische Daten

Batterien (nicht im Lieferumfang): 2 x 1.5 V Micro (LR03, AAA)
Laserklasse: 1



Indice

Indice	3
Indicazioni di sicurezza	5
Informazioni generali	5
Indicazioni relative alle pile	5
Pulizia	5
Campi di applicazione	6
Contenuto della confezione	6
Caratteristiche dell'apparecchio	7
Inserimento delle pile	9
Impostazioni dopo la sostituzione delle pile	9
Protezione dallo scaricamento accidentale delle pile	9
Caratteristiche dell'apparecchio	Fehler! Textmarke nicht definiert.
Prospetto	10
Scritte standard sul display	10
Visualizzazione di base - ora	10
Data	Fehler! Textmarke nicht definiert.
Selezione della modalità o dell'apparecchio	10
Spostarsi nei menu	11
Interruzione di un'operazione	12
Impostazione di orario e data	12
Impostazione orario	12
Impostazione data	12
Retroilluminazione	13
RESET – Impostazioni predefinite	14
Programmazione dei codici degli apparecchi	15
Tipi di apparecchi e gruppi di codici	15
Associazione a gruppi di codici	16
Possibilità di programmazione	16
Richiamare la modalità programmazione	17
Selezione dei codici apparecchio mediante il display	17
Inserimento del codice apparecchio in base all'elenco dei codici	18
Ricerca manuale del codice	18
Ricerca del codice in base al marchio	19
Identificazione del codice	19
Normale utilizzo	20
Utilizzo dei singoli apparecchi	20
Funzione SHIFT	20
Registrazioni	20
EPG – Guida elettronica ai programmi	20
Utilizzo di apparecchi combinati	21
Apparecchi combinati con due codici apparecchio	21
Apparecchi combinati con un codice apparecchio	21
Funzione Tutto Off	22
Impostazione del timer	22
Sleep timer TV	22
Impostazione dello Sleep timer	22
Disattivazione dello Sleep timer	22
Timer di comando	23
Programmazione dei timer di comando	23
Cancellare il Timer di comando	24

Funzione di apprendimento	25
Indicazioni sulla funzione di apprendimento	25
Programmazione dei comandi	26
Cancellazione dei comandi	27
Cancellare i comandi per un solo tasto sorgente	27
Cancellare i comandi per tutti i tasti sorgente	27
Macro	28
Programmazione del macro	28
Programmazione di ritardi	29
Esecuzione del macro	29
Cancellazione del macro	29
Funzioni universali ("Punch Through")	30
Funzioni di riproduzione	30
Volume/Mute	30
Programmazione della funzione universale VOL/MUTE su un altro tipo di apparecchio	31
Disattivare la funzione universale VOL/STUMM per un determinato apparecchio	32
Ripristinare le impostazioni predefinite per la funzione universale VOL/STUMM	33
Risoluzione dei problemi	33
Smaltimento	34
Dati tecnici	34

Indicazioni di sicurezza



Prima di mettere in funzione il telecomando, leggere attentamente le presenti istruzioni. Conservare con cura le istruzioni in modo da poterle sempre consultare o eventualmente consegnare a terzi.

Informazioni generali

- Non tentare di riparare il telecomando autonomamente.
- Il telecomando universale dispone di un diodo a infrarossi di classe laser 1. L'apparecchio è dotato di un sistema di sicurezza che impedisce la fuoriuscita di raggi laser dannosi durante il normale utilizzo. Per evitare danni alla vista, non manomettere né danneggiare il sistema di sicurezza dell'apparecchio.
- Non esporre il telecomando a polvere, luce solare intensa, umidità, temperature elevate o forti vibrazioni.

Indicazioni relative alle pile

- Tenere le pile lontano dalla portata dei bambini. In caso di ingestione di una pila, contattare subito un medico.
- Prima di inserire le pile, verificare che i contatti dell'apparecchio e delle pile siano puliti e, se necessario, pulirli.
- In linea di massima, inserire solo pile nuove. Non utilizzare pile vecchie e nuove insieme.
- Non mischiare pile di tipi diversi.
- Fare attenzione alla polarità (+/-) quando si inseriscono le pile.
- **ATTENZIONE!** Nel caso in cui le pile non vengano sostituite correttamente, si rischia l'esplosione. Sostituire le pile soltanto con pile di tipo uguale o equivalente.
- Non tentare mai di ricaricare le pile, perché si rischierebbe l'esplosione!
- Conservare le pile in un luogo fresco e asciutto. Un forte calore diretto può danneggiarle. Perciò non esporre l'apparecchio a fonti di intenso calore.
- Non cortocircuitare le pile.
- Non gettare le pile nel fuoco.
- Rimuovere le pile se l'apparecchio non viene utilizzato per un periodo di tempo prolungato.
- Nel caso in cui fuoriesca del liquido dalle pile, rimuoverle immediatamente dal dispositivo. Pulire i contatti prima di inserire pile nuove. Pericolo di corrosione dovuto agli acidi delle batterie!
- Rimuovere dall'apparecchio anche le pile scariche.

Pulizia

- Pulire l'apparecchio con un panno asciutto o leggermente umido che non lascia pelucchi. Non utilizzare detergenti corrosivi o aggressivi.

Campi di applicazione

Il telecomando universale dispone di dieci tasti sorgente e può così sostituire fino a dieci telecomandi normali ("Funzione 10 in 1"), tra cui praticamente ogni tipo di telecomando per i dispositivi dell'elettronica di consumo (cfr. anche l'elenco dei codici in dotazione).

Le didascalie „TV“, „VCR“, „DVD“, „CD“, „SAT“, „AUDIO“, „AUX1“, „AUX2“, „AUX3“, „DVB“ sui tasti sorgente consentono di identificarli con maggiore chiarezza. A ogni tasto si può associare un qualsiasi apparecchio ("Flex Mode"), fatta eccezione per il tasto TV. Per la programmazione dei codici, vedere „Programmazione dei codici degli apparecchi“ a pagina 15.

Contenuto della confezione

Rimuovere tutto il materiale da imballaggio, anche la pellicola sul display. All'apertura della confezione, assicurarsi che contenga le seguenti parti:

- Telecomando universale 10 in 1
- 2 pile AAA 1,5V
- Piede di supporto

Caratteristiche dell'apparecchio

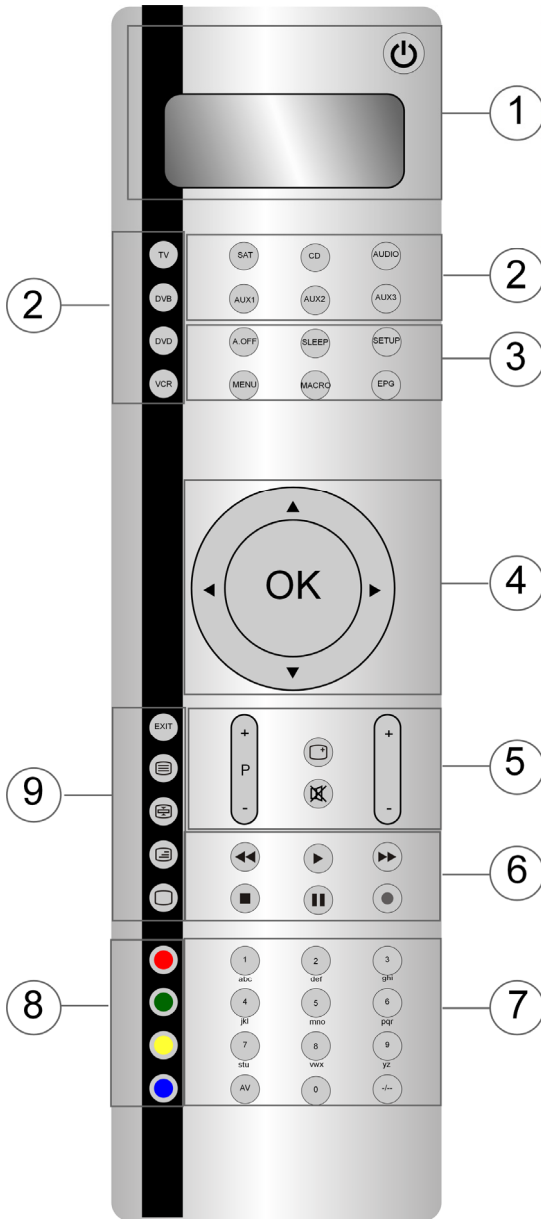

Deutsch

Italiano

Française

Magyar

Slovensko

1

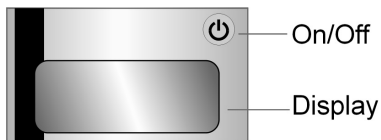

On/Off

Display

2

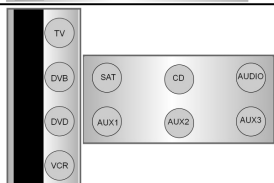

Tasti sorgente per la selezione del dispositivo

3



Tasti SLEEP / SETUP

Tasti MACRO / EPG

“ Electronic Program Guide”: guida elettronica ai programmi TV; funzione Showview”

4



Verso l'alto, verso il basso, a sinistra, a destra: selezionare la direzione della freccia. Premere: Ok

5



P: selezione canale

▲: Regolazione volume

□: Menu a video

⊗: Esclusione dell'audio

6



▶: Riproduzione

◀◀: Riproduzione indietro veloce

●: Registrazione

■: Riproduzione STOP

⏮/⏭: Riproduzione PAUSA

▶▶: Riproduzione avanti veloce

7



Tasti numerici per l'immissione dei codici e la selezione del canale

AV: passaggio alla modalità AV

Tasti macro

8

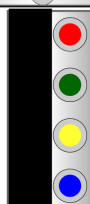

Top Televideo

9



EXIT:uscire dal mmenu

☰:Televideo on

☰☐:Televideo pausa

☰☐☐:Mix televideo/TV

☐:Televideo off

Messa in funzione

Inserimento delle pile

Sono necessarie 2 pile ministilo LR03 "AAA".

Aprire il coperchio del vano pile spingendolo verso il basso.

Inserire le due pile nel vano rispettando la polarità +/-.

Riposizionare il coperchio.

Impostazioni dopo la sostituzione delle pile

Se le pile sono inserite correttamente, il display è acceso e visualizza la modalità attiva ("TV"), il giorno della settimana e l'ora.

► Per impostare l'ora e la data, leggere "Impostazione dell'ora e della data" a pagina 12.

Una volta reinserite le pile, vengono ripristinate le impostazioni predefinite per la modalità, l'ora, la data e la durata della retroilluminazione.

Invece, dopo la sostituzione delle pile, vengono mantenuti i codici già programmati, così come le funzioni di apprendimento e le macro programmate.

Protezione dallo scaricamento accidentale delle pile

Se un tasto dovesse restare accidentalmente premuto (p.es. perché un oggetto è appoggiato sul telecomando), il telecomando invia 255 segnali a infrarossi (corrispondenti a ca. 30 secondi) e in seguito interrompe la trasmissione. Questo evita che le pile si scarichino inutilmente.

Il display

Prospetto

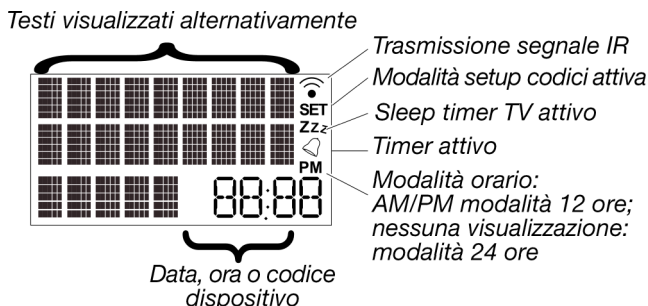

Scritte standard sul display

Visualizzazione di base - ora

Sul display iniziale è visualizzato quanto segue:

- nella prima riga la modalità attiva (tipo di apparecchio)
- nella terza riga il giorno della settimana e l'ora.

Data

Dopo avere premuto brevemente il tasto Setup¹ viene visualizzato:

- nella prima riga il simbolo della funzione SHIFT² attivata (S);
- nella terza riga la data.

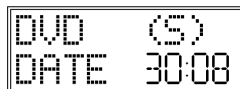

Per impostare l'ora e la data, leggere "Impostazione dell'ora e della data" a pagina 12.

Selezione della modalità o dell'apparecchio

Premendo un tasto sorgente, selezionare la modalità o l'apparecchio che è stato programmato su questo tasto sorgente. Sul display viene visualizzato quanto segue:

- nella prima riga il simbolo del tasto sorgente corrispondente;
- nella terza riga il codice programmato di questo apparecchio.

Per la programmazione del codice dell'apparecchio leggere "Programmazione dei codici degli apparecchi" a pagina 15.

¹Con una pressione prolungata del tasto Setup, si apre il menu SETUP con il primo menu CODE SETUP (cfr. capitolo seguente).

²Alla maggior parte dei tasti è possibile associare due funzioni (cfr. pagina 19). Per accedere alla seconda funzione occorre attivare la funzione SHIFT.

Spostarsi nei menu

- ▶ Per aprire il Menu di Setup, tenere premuto il tasto Setup finché sul display compare la voce **REGOLAZ. CODICI** seguita da "SET".
- ▶ Quando sul display viene visualizzato **REGOLAZ. CODICI**, premere ripetutamente il tasto Setup per richiamare gli altri menu: **REGOLAZ. CODICI / REGOLAZ. OPZIONI / REGOLAZ. TIMER / APPRENDIMENTO / DEFINIRE LE MACRO / ESCI**.
- ▶ Per aprire un menu, premere OK.
- ▶ Per selezionare i sottomenu premere i tasti freccia ▲▼.



- ▶ PER CHIUDERE IL MENU SETUP, PREMERE IL TASTO EXIT E CONFERMARE **ESCI** CON OK.

Interruzione di un'operazione

Quando si desidera interrompere un'operazione, attendere ca. 30 secondi. Il Menu di Setup si chiude automaticamente e viene brevemente visualizzato **TIMEOUT SUPERATO**.

Impostazione di orario e data

Nella riga inferiore della visualizzazione di base sono indicati il giorno della settimana e l'ora.

Premendo brevemente il tasto Setup, nella riga inferiore viene visualizzata la data per ca. 30 secondi.

Impostazione orario

1. Tenere premuto il tasto Setup per ca. 30 secondi, finché viene visualizzato **REGOLAZ. CODICI**.
2. Premere di nuovo brevemente il tasto Setup per richiamare **REGOLAZ. OPZIONI**.
3. Confermare premendo OK. Viene visualizzato **REGOLAZ. VOL. MUTE**.
4. Con il tasto freccia ▼ selezionare **REGOLAZ. ORA** e confermare premendo OK.
5. La modalità orario attuale lampeggia. Con i tasti freccia ▲▼ selezionare la modalità orario a **12** o **24 HR** (HR = ore) e confermare premendo OK (vedere fine del paragrafo).
6. Le ore lampeggiano. Con i tasti freccia ▲▼ selezionare le ore e confermare premendo OK.
7. I minuti lampeggiano. Con i tasti freccia ▲▼ selezionare i minuti e confermare premendo OK.
8. Viene visualizzato il messaggio di conferma **OPERAZ. ESEGUITA**, il display torna a **REGOLAZ. CODICI**.

Se si seleziona la modalità orario **12 HR**, l'ora verrà visualizzata seguita da **AM** (ore mattutine) o **PM** (ore pomeridiane).

Impostazione data

1. Richiamare **REGOLAZ. OPZIONI** come descritto in „Impostazione ora“.
2. Confermare premendo OK. Viene visualizzato **REGOLAZ. VOL. MUTE**.
3. Con il tasto freccia ▼ selezionare (due volte) **DATA EINSTELLEN** e confermare premendo OK.
4. L'anno lampeggia. Con i tasti freccia ▲▼ selezionare l'anno e confermare premendo OK.
5. Il mese lampeggia. Con i tasti freccia ▲▼ selezionare il mese e confermare premendo OK.
6. Il giorno („**DATA**“) lampeggia. Con i tasti freccia ▲▼ selezionare il giorno e confermare premendo OK.
7. Il giorno della settimana („**TAG**“) lampeggia. Con i tasti freccia ▲▼ selezionare il giorno della settimana e confermare premendo OK.
8. Viene visualizzato il messaggio di conferma **OPERAZ. ESEGUITA**, il display torna a **REGOLAZ. CODICI**.

Retroilluminazione

Ogni volta che viene premuto un tasto, si attiva la retroilluminazione del display. Per impostazione predefinita, l'illuminazione rimane accesa 10 secondi. È possibile disattivare la retroilluminazione oppure prolungarla fino a 60 secondi.



Tenere presente che la retroilluminazione aumenta il consumo delle pile.

1. Tenere premuto il tasto Setup per ca. 30 secondi, finché viene visualizzato **REGOLAZ. CODICI**.
2. Premere di nuovo brevemente il
3. tasto Setup per richiamare **REGOLAZ. OPZIONI**.
4. Confermare premendo OK. Viene visualizzato **REGOLAZ. VOL. MUTE**.
5. Premere il tasto freccia ▼ (tre volte) per selezionare **REGOLAZ. ILLUMIN** (Setup per la retroilluminazione) e confermare premendo OK.
6. L'ora attualmente impostata lampeggia (10 secondi per impostazione predefinita). Con i tasti freccia ▲ ▼ selezionare la durata desiderata indicata con intervalli di cinque secondi. Per disattivare la retroilluminazione, selezionare "00" secondi. Confermare premendo OK.
7. Viene visualizzato il messaggio di conferma **OPERAZ. ESEGUITA**, il display torna a **REGOLAZ. CODICI**.

RESET – Impostazioni predefinite

Con un reset, si ripristinano tutte le impostazioni predefinite dell'apparecchio. Vengono così cancellati i codici, le funzioni di apprendimento e le macro programmati.

1. Tenere premuto il tasto Setup per ca. 30 secondi, finché viene visualizzato **REGOLAZ. CODICI**.
2. Premere di nuovo brevemente il tasto Setup per richiamare **REGOLAZ. OPZIONI**.
3. Confermare premendo OK. Viene visualizzato **REGOLAZ. VOL. MUTE**.
4. Premere il tasto freccia ▼ (sei volte) per selezionare **CANCELLA OPZIONI** e confermare con OK.
5. Viene visualizzato il messaggio **CANCELLA CON OK ?**. Confermare premendo OK per eseguire il reset.
6. Durante il ripristino delle impostazioni predefinite, sul display viene visualizzato **ATTENDERE PREGO**.

Programmazione dei codici degli apparecchi

Per ogni apparecchio che si desidera usare con il telecomando, è necessario programmare un codice a quattro cifre su un tasto sorgente (TV, VCR, DVD, CD, AUDIO, SAT, AUX1, AUX2, AUX3 o DVB). I simboli sui tasti sono puramente indicativi. A ogni tasto si può assegnare un qualsiasi apparecchio ("Flex Mode"), fatta eccezione per il tasto TV.

i Al tasto sorgente TV è possibile associare soltanto i codici dei televisori.

Il telecomando universale è preprogrammato con alcuni codici di apparecchi di marca Medion e può essere utilizzato per comandare le funzioni principali di alcuni apparecchi Medion senza alcuna programmazione da parte dell'utente.

Tipi di apparecchi e gruppi di codici

Per la programmazione dei codici si può scegliere tra i seguenti tipi di apparecchi:

- TV: televisore, proiettore, plasma, LCD;
- VCR: videoregistratore;
- DVD: lettore DVD;
- VCR: videoregistratore;
- SAT: ricevitore satellitare (analogico, digitale);
- DVB: ricevitore DVB;
- AUDIO: apparecchio audio;
- MP3: lettore MP3;
- CD: lettore CD;
- AUX1/2/3: diversi apparecchi di riproduzione esterni

Associazione a gruppi di codici

Ciascun tipo di apparecchio è associato a un gruppo di codici. Quando si seleziona un tipo di apparecchio, viene cercato un codice nel gruppo di codici corrispondente. I tipi di apparecchi sono classificati come segue:

Tipo di apparecchio	Gruppo di codici
TV	TV
VCR, DVD,	VCR/DVD
SAT, DVB,	DVB/SAT
AUDIO, AMP, RECR, MP3, CD, TAPE, TUNER, PHONO	CD/AUDIO/AUX1/2/3

Possibilità di programmazione

I paragrafi che seguono descrivono i diversi metodi utilizzabili per trovare un codice apparecchio:

- selezione di un codice per un determinato tipo di apparecchio tramite il display,
- in base all'elenco dei codici in dotazione,
- ricerca automatica,
- in base al marchio.



Per gli apparecchi combinati (p.es. televisore con videoregistratore, televisore con lettore DVD, videoregistratore DVD e a cassette), è spesso necessario associare un tasto sorgente a ognuno dei due componenti dell'apparecchio (p.es. il tasto sorgente TV per le funzioni TV e un altro tasto sorgente per le funzioni VCR o DVD). Esistono tuttavia anche apparecchi combinati che necessitano di un solo codice per entrambi i componenti (vedere in proposito anche "Utilizzo di apparecchi combinati" a pagina 20).

Richiamare la modalità programmazione

Selezione dei codici apparecchio mediante il display

1. Accendere l'apparecchio in questione.
2. Tenere premuto il tasto Setup per ca. 30 secondi, finché viene visualizzato **REGOLAZ. CODICI**.
3. Premere OK. Viene visualizzato il menu **FARE SCORRERE COD.**
4. Premere OK. Viene visualizzato il menu **ASSEGNARE TASTO MODAL.**
5. Premere il tasto sorgente desiderato (TV, VCR, DVD, CD, SAT, AUDIO, AUX, DVB). Viene visualizzato **SCELTA PERIFER. TV** (televisore).
6. Con i tasti freccia ▲▼ selezionare il tipo di apparecchio che deve essere programmato su questo tasto sorgente. (Per la selezione "TV" non si può scegliere alcun tipo di apparecchio perché sul tasto sorgente TV è possibile programmare soltanto i codici dei televisori).

i A tale scopo consultare l'elenco e la tabella a pagina 16.

7. Premere OK. Viene visualizzato **ATTENDERE PREGO**. I codici del gruppo di apparecchi, che contiene il tipo di apparecchio precedentemente selezionato, vengono letti in ordine di marchio (cfr. anche l'elenco di codici in dotazione). Viene visualizzata la prima voce in ordine alfabetico con il primo codice.
8. Con i tasti freccia ▲▼ selezionare la marca dell'apparecchio. Viene visualizzato il primo codice.
9. In seguito, con i tasti freccia ◀▶ selezionare un codice apparecchio di questa marca.
10. Provare quindi a utilizzare il telecomando universale con l'apparecchio, azionando (a seconda del tipo di apparecchio) i tasti **POWER** , **0-9**, **VOL**, **PROG**, **AV**, **mute** , i tasti **Televideo** e i sei tasti di riproduzione. Nel caso in cui l'apparecchio non risponda come desiderato, selezionare un altro codice.
11. Una volta trovato un codice apparecchio idoneo, premere OK per memorizzare il codice. Viene visualizzato di nuovo **ATTENDERE PREGO**, seguito dal messaggio di conferma **OPERAZ. ESEGUITA**.

i Più semplicemente, è possibile digitare le lettere iniziali di una marca; in questo particolare caso non seguire le didascalie della tastiera, ma premere i tasti numerici nello stesso modo in cui si usano i tasti di un cellulare:

tasto 2 = A, B, C	tasto 3 = D, E, F
tasto 4 = G, H, I	tasto 5 = J, K, L
tasto 6 = M, N, O	tasto 7 = P, Q, R, S
tasto 8 = T, U, V	tasto 9 = W, X, Y, Z

Premere un tasto numerico più volte per digitare la lettera successiva all'interno di un gruppo di lettere (p. es. tasto 2 premuto tre volte = C).

Il telecomando passa quindi alla modalità normale.

Inserimento del codice apparecchio in base all'elenco dei codici

I codici degli apparecchi possono essere ricavati dall'elenco di codici allegato al presente manuale di istruzioni.

1. Accendere l'apparecchio in questione.
2. Tenere premuto il tasto Setup per ca. 30 secondi, finché viene visualizzato **REGOLAZ. CODICI**.
3. Premere OK. Inizialmente viene visualizzato **SCORRERE COD.** (apertura dell'elenco dei codici).
4. Con i tasti freccia ▼ selezionare il menu **SCEGLIERECOD. VEDI/DOC** (inserimento codice).
5. Premere OK. Viene visualizzato **TASTO MODAL** (tasto sorgente).
6. Premere il tasto sorgente desiderato (TV, VCR, DVD, CD, SAT, AUX, SAT). La didascalia del tasto sorgente viene visualizzata sul display insieme al codice attualmente impostato.
7. Premendo i tasti numerici, selezionare il codice desiderato ricavato dall'elenco dei codici. Una volta inserita la quarta cifra, viene visualizzato il messaggio di conferma **OPERAZ. ESEGUITA**.

Il telecomando passa quindi alla modalità normale.

Se è stato inserito un codice errato, si vedrà un messaggio di errore **COD. ERRATO**.

– Il telecomando universale torna quindi alla modalità normale.

Ricerca manuale del codice

Con la ricerca manuale si possono trovare tutti i codici di un apparecchio, quindi anche quelli che non sono menzionati nell'elenco dei codici.

1. Accendere l'apparecchio in questione.
2. Tenere premuto il tasto Setup per ca. 30 secondi, finché viene visualizzato **REGOLAZ. CODICI**.
3. Premere OK. Inizialmente viene visualizzato **SCORRERE COD.** (apertura dell'elenco dei codici).
4. Premendo il tasto freccia ▼ (due volte) selezionare il menu **RICERCA CODICI**.
5. Premere OK. Viene visualizzato **TASTO MODAL** (tasto sorgente).
6. Premere il tasto sorgente desiderato (TV, VCR, DVD, CD, SAT, AUDIO, AUX, DVB). Viene visualizzato **SCELTA PERIFER. TV (TV)**.
7. Con i tasti freccia ▲ ▼ selezionare il tipo di apparecchio che deve essere programmato su questo tasto sorgente. (Per la selezione "TV" non si può scegliere alcun tipo di apparecchio, perché sul tasto sorgente TV è possibile programmare soltanto i codici dei televisori).



A tale scopo consultare l'elenco e la tabella a pagina 16.

8. Premere OK. Viene visualizzato **RUVIARE RICERCA CON** Ⓞ.
9. Ora eseguire il test di funzionamento premendo più volte (fino a 350 volte) i tasti **PROG+**, Ⓞ o **PLAY** (solo per i videoregistratori), finché l'apparecchio cambia canale, si spegne o risponde correttamente. La ricerca del codice inizia dal codice attualmente memorizzato. Durante la ricerca, sul display viene visualizzata la voce **RICERCA PER** (insieme al tipo di apparecchio selezionato). Qualora fosse sfuggito il codice, è possibile tornare indietro passo per passo premendo il tasto **PROG-**.

10. Se l'apparecchio risponde correttamente alla pressione dei tasti, premere OK per memorizzare il codice. Viene visualizzato il messaggio di conferma **OPERRAZ. ESEGUITA.**

Il telecomando passa quindi alla modalità normale.

Una volta selezionati tutti i codici del tipo di apparecchio scelto precedentemente, viene visualizzato il messaggio **RICERCA TERMINATA.**

Ricerca del codice in base al marchio

Questa funzione consente di effettuare la ricerca in base al marchio. I marchi si trovano nell'elenco dei codici alla voce "Ricerca dei codici in base al marchio".

1. Accendere l'apparecchio in questione.
2. Tenere premuto il tasto Setup per ca. 30 secondi, finché viene visualizzato **REGOLAZ. CODICI.**
3. Premere OK. Inizialmente viene visualizzato **CODE LISTE.**
4. Premendo il tasto freccia ▼ (tre volte) selezionare il menu **CODE NACH MARKE.**
5. Premere OK. Viene visualizzato **TASTO MODAL.**
6. Premere il tasto sorgente desiderato (TV, VCR, DVD, CD, SAT, AUX1/2/3, SAT). Viene visualizzato **DEVICE TV** (Apparecchio? TV).
7. Con i tasti freccia ▲▼ selezionare il tipo di apparecchio che deve essere programmato su questo tasto sorgente. (Per la selezione "TV" non si può scegliere alcun tipo di apparecchio perché sul tasto sorgente TV è possibile programmare soltanto i codici dei televisori).

i A tale scopo consultare l'elenco e la tabella a pagina 16.

8. Premere OK. Viene visualizzata la richiesta **MARKEN CODE?**
9. Premere il tasto numerico corrispondente al produttore desiderato, come indicato di seguito:
 - tasto 1 = Medion, Tchibo
 - tasto 2 = Philips, Radiola, Philco, Erres, Pye
 - tasto 3 = Sony, Akai, Panasonic, JVC, Sharp, Toshiba, Daewoo
 - tasto 4 = Thomson, Brandt, Fergusson
 - tasto 5 = Saba, Nordmende, Telefunken
 - tasto 6 = Grundig, Blaupunkt
 - tasto 0 = tutte le marche.
10. Premere **⏻**. Viene visualizzato **AUWIARE RICERCA COM.**
11. Ora eseguire il test di funzionamento premendo più volte i tasti **PROG+**, **⏻** o **PLAY** (solo per i videoregistratori), finché l'apparecchio cambia canale, si spegne o risponde correttamente. La ricerca del codice inizia dal codice attualmente memorizzato. Durante la ricerca, sul display viene visualizzata la voce **RICERCA** (insieme al tipo di apparecchio selezionato). Qualora fosse sfuggito il codice, è possibile tornare indietro passo per passo premendo il tasto **PROG-**.
12. Se l'apparecchio risponde correttamente alla pressione dei tasti, premere OK per memorizzare il codice. Viene visualizzato il messaggio di conferma **OPERRAZ. ESEGUITA.**

Il telecomando passa quindi alla modalità normale.

Identificazione del codice

Per sapere quale codice è memorizzato su un determinato tasto sorgente, è sufficiente premere il tasto sorgente in questione. Verranno visualizzati il tipo di apparecchio scelto e il codice apparecchio.

Normale utilizzo

Utilizzo dei singoli apparecchi

Dopo avere eseguito la programmazione del telecomando per gli apparecchi audio/video, il telecomando esegue le stesse funzioni principali del telecomando originale del relativo apparecchio.

Tenere puntato il telecomando sull'apparecchio desiderato e premere il tasto sorgente corrispondente. La didascalia del tasto sorgente e il codice programmato vengono visualizzati sul display. [Per le funzioni universali – vedere „Funzioni universali“ „Punch Through“ a pagina 29– non occorre premere prima il tasto sorgente].

Ora le funzioni vengono attivate premendo il tasto corrispondente del telecomando universale. Ogni volta che si preme un tasto, viene visualizzato il simbolo della trasmissione a infrarossi.

Ogni volta che si preme un tasto da 10 a 60 secondi, si attiva la retroilluminazione del display (per l'impostazione della durata, leggere: „Retroilluminazione“ a pagina 12).

-  **Attenzione:**
Alcune funzioni del telecomando originale potrebbero non essere disponibili sul telecomando universale.
In particolare, per gli apparecchi recenti è possibile che determinate funzioni siano inizialmente associate a tasti diversi da quelli che ci si aspetta o non siano affatto disponibili.
In questi casi si può utilizzare la funzione di apprendimento per trasferire le funzioni del telecomando originale ai tasti desiderati del telecomando universale (vedere „Funzione di apprendimento“ a pagina 25).

Funzione SHIFT

Dopo avere eseguito la programmazione con un codice apparecchio, è possibile assegnare una doppia funzione ai tasti del telecomando universale (fatta eccezione per i tasti Setup e MACRO).

- ▶ Per utilizzare la seconda funzione, premere brevemente il tasto Setup e in seguito (entro 15-20 secondi) uno dei tasti a doppia funzione o un tasto numerico.

-  Provare le funzioni aggiuntive dei tasti con ogni apparecchio.

Registrazioni

Per effettuare una registrazione, occorre premere due volte il tasto  (Registrazione) (p. es. sul videoregistratore, registratore DVD o registratore a cassette). Questo serve a impedire registrazioni involontarie.

EPG – Guida elettronica ai programmi

Il tasto EPG („EPG“ = „Electronic Program Guide“ ovvero guida elettronica ai programmi) ha funzioni diverse a seconda del codice sul quale viene utilizzato:

- Con i codici di TV o satelliti (per es. SAT-TV o DVB-T) il tasto apre la guida elettronica per i programmi TV.
- Con i codici DVD il tasto apre il menu Titoli.

- Con i codici VCR, il tasto consente di programmare una registrazione, a condizione che il videoregistratore disponga della funzione Showview.

Qualora l'apparecchio disponga sia di una funzione EPG che di una funzione Showview, la funzione EPG avrà la priorità.

Utilizzo di apparecchi combinati

Sono apparecchi combinati p.es. un televisore con videoregistratore, un televisore con lettore DVD o un registratore DVD con videoregistratore. Esistono diverse possibilità per controllare gli apparecchi combinati.

Apparecchi combinati con due codici apparecchio

Alcuni apparecchi combinati (per es. un televisore con videoregistratore) necessitano di due codici apparecchio per ogni componente. Programmare il codice TV idoneo sul tasto sorgente TV e il codice del videoregistratore su un altro tasto sorgente. L'apparecchio combinato verrà comandato come se si trattasse di due apparecchi separati.

Apparecchi combinati con un codice apparecchio

Altri apparecchi combinati necessitano di un solo codice. In tal caso, è necessario selezionare prima il componente che si desidera comandare. Esempio: l'apparecchio è composto da registratore DVD e videoregistratore. Il codice apparecchio è stato memorizzato sul tasto sorgente DVD. Per attivare la funzione DVD, tenere premuto il tasto DVD per ca. 1 secondo.

- ▶ Ora comandare il componente DVD dell'apparecchio combinato tenendo premuto il tasto sorgente DVD per più di un secondo.
- ▶ Per comandare il videoregistratore dell'apparecchio combinato, premere prima brevemente il tasto Setup per la funzione SHIFT, quindi il tasto sorgente DVD.

Per assegnare i due componenti dell'apparecchio a due tasti sorgente distinti, sebbene l'apparecchio combinato necessiti di un solo codice apparecchio, procedere come descritto di seguito.

- ▶ Programmare il codice apparecchio su due tasti sorgente.
- ▶ Comandare uno dei componenti dell'apparecchio con uno dei due tasti sorgente.
- ▶ Utilizzare quindi la funzione di apprendimento (vedere "Funzione di apprendimento" a pagina 25) per trasferire le funzioni desiderate dell'altro componente all'altro tasto sorgente.

Funzione Tutto Off

Questa funzione permette di spegnere contemporaneamente tutti gli apparecchi preprogrammati. Procedere come segue:

1. Tenere premuto il tasto A.OFF per circa 3 secondi.
2. Quando si rilascia il tasto, viene visualizzato **SPEGNERE TUTTO** e gli apparecchi si spengono.

È possibile accendere e spegnere alcuni apparecchi premendo il tasto **POWER/ALL OFF**. Se tali apparecchi erano già spenti, con l'esecuzione della funzione **ALL OFF** verranno accesi.

Impostazione del timer

Il telecomando universale dispone di due funzioni di timer:

- uno sleep timer per il televisore (spegnimento automatico dopo un intervallo di tempo compreso tra 1 e 90 minuti); sul display viene visualizzato „Zzz“;
- altri quattro timer per comandi personalizzati (p. es. per cambiare canale); sul display viene visualizzato il simbolo di un campanello.

Sleep timer TV

Impostazione dello Sleep timer

1. Tenere premuto il tasto Setup per ca. 30 secondi, finché viene visualizzato **REGOLAZ. CODICI**.
2. Premere brevemente il tasto Setup per altre due volte per richiamare **REGOLAZ. TIMER**.
3. Premere OK. Viene visualizzato il menu **REGOLAZ. STAND-BY TV**.
4. Premere OK. Viene visualizzato **ORA DI STAND-BY?**.
5. Premere OK. Sul display lampeggiano i minuti.
6. Premendo i tasti freccia ▲▼ impostare l'intervallo di tempo dopo il quale il televisore deve spegnersi automaticamente.
7. Premere OK. Viene visualizzato il messaggio di conferma **OPERAZ. ESEGUITA** con il simbolo del timer TV "Zzz".
8. Appoggiare il telecomando in modo che sia rivolto verso l'apparecchio senza ostacoli.

Disattivazione dello Sleep timer

Quando è impostato uno sleep timer („Zzz“ sul display), se si eseguono le operazioni sopra descritte, al posto della voce **TV-REGOLAZ. TIMER** viene visualizzato **ANNULLARE STAND-BY**.

1. Eseguire le operazioni da 1 a 4 (vedere sopra). Viene visualizzato **ANNULLARE STAND-BY**.
2. Premere OK. Viene visualizzato il messaggio **CANCELLA CON OK**.
3. Premere OK. Viene visualizzato il messaggio di conferma **OPERAZ. ESEGUITA**.

Timer di comando

Per questo timer è necessario che sia impostata l'ora.

Con il timer di comando si può programmare una funzione che viene automaticamente eseguita in un determinato momento durante le 24 ore successive. La sequenza dei comandi può essere costituita da un massimo di quattro comandi, dove il primo comando deve corrispondere sempre alla selezione di un tasto sorgente.

Per i tre comandi successivi, non è possibile utilizzare i tasti seguenti: i tasti sorgente, i tasti freccia, OK, MACRO, SETUP, EXIT.

Si possono creare quattro timer di comando (Timer 1, Timer 2, Timer 3, Timer 4). Quando il comando è stato eseguito, il timer viene automaticamente spento.

Programmazione dei timer di comando

Esempio: di seguito viene descritta la programmazione di un timer di comando per effettuare una registrazione con un registratore DVD.

1. Tenere premuto il tasto Setup per ca. 30 secondi, finché viene visualizzato **REGOLAZ. CODICI**.
 2. Premere brevemente il tasto Setup per altre due volte per richiamare **REGOLAZ. TIMER**.
 3. Premere OK. Viene visualizzato il menu **REGOLAZ. SAND-BY TV**.
 4. Premendo il tasto freccia ▼ selezionare il Menu **TIMER / SETUP**.
 5. Premere OK finché viene visualizzato **TIMER 1 EINSTELLEN SET**.
 6. Premere OK. Viene visualizzata l'ora alla quale il comando deve essere eseguito. Le ore lampeggiano.
 7. Premendo i tasti freccia ▲▼ impostare le ore e premere OK. I minuti lampeggiano.
 8. Premendo i tasti freccia ▲▼ impostare i minuti e premere OK.
 9. Con la voce **GERÄTES WÄHLEN** inizia l'immissione del comando. Innanzitutto, mediante il tasto sorgente selezionare l'apparecchio su cui il comando deve essere eseguito.
Nel nostro esempio: DVD, se il registratore DVD è stato programmato su questo tasto.
 10. Premere OK. Viene visualizzata la prima richiesta di immissione **TIMER 1 KEY1**. Inserire il primo comando. Nel nostro esempio: selezionare il canale con i tasti numerici. Se non è necessario un altro inserimento, premere OK oppure EXIT.
 11. Viene visualizzato **AUSWAHL DER TASTE 1**. Inserire il secondo comando.
Nel nostro esempio: premere il tasto Registrazione. Dopo il secondo comando, viene visualizzato **AUSWAHL DER TASTE 2**.
Nel nostro esempio, premere una seconda volta il tasto Registrazione.
 12. Dopo il terzo comando, viene visualizzato **OPERAZ. ESEGUITA** con il simbolo di un campanello.
 13. Appoggiare il telecomando in modo che sia rivolto verso l'apparecchio senza ostacoli.
- Si può interrompere la programmazione in qualsiasi momento premendo EXIT.

Cancellare il Timer di comando

Quando è impostato un timer di comando („simbolo del campanello sul display“), se si eseguono le operazioni sopra descritte, al posto della voce **REGOLAZ. TIMER** viene visualizzato **ANNULLARE STAND-BY**.

1. Eseguire le operazioni da 1 a 5 come descritto sopra. Viene visualizzato **TIMER ANNULLIEREN**.
2. Premere OK. Viene visualizzato il messaggio **CANCELLA CON OK**.
3. Premere OK. Viene visualizzato il messaggio di conferma **OPERAZ. ESEGUITA**.

Funzione di apprendimento

È possibile memorizzare manualmente le funzioni del telecomando originale sul telecomando universale. Il telecomando universale è in grado di „apprendere“ fino a 150 comandi.

Indicazioni sulla funzione di apprendimento

- Utilizzare pile nuove per entrambi i telecomandi.
- Quando si esegue la programmazione dall'inizio – in particolare dopo la prima messa in funzione –, cancellare innanzi tutto i comandi prememorizzati (vedere “Cancellare i comandi per tutti i tasti sorgente” a pagina 27).
- Su ciascun tasto sorgente può essere programmato un solo telecomando originale.
- Per programmare un telecomando originale su un tasto sorgente, cancellare innanzi tutto i comandi di questo tasto sorgente (vedere „Cancellare i comandi per un solo tasto sorgente” a pagina 27).
- Se la memoria è piena, viene visualizzato il messaggio **ERRORE**. In questo caso occorre cancellare i comandi memorizzati.
- La programmazione di un tasto può durare ca. 3 secondi. Non rilasciare il tasto che deve apprendere, prima che venga visualizzato il messaggio **OPERAZ. ESEGUITA** oppure **ERRORE**.
- Ai seguenti tasti non possono essere assegnate funzioni: S (Setup), MACRO e tutti i tasti sorgente.
- È possibile programmare alcuni telecomandi originali (per DVD, videoregistratore, SAT) con il codice apparecchio di televisori di determinate marche, in modo da azionare le funzioni principali sul televisore (Volume, Mute, Ricerca canali). Evitare di trasferire le funzioni di un telecomando originale, programmato con il codice di un altro televisore, sul proprio telecomando universale. Questo potrebbe causare errori durante la programmazione.
- Fare innanzi tutto una prova programmando due o tre comandi e verificandone il funzionamento.

Non eseguire la funzione di apprendimento sotto la luce diretta di una lampada a risparmio energetico. Tali lampade (per es. quelle fluorescenti) possono infatti contenere parti di luce infrarossa che interferiscono con la funzione di apprendimento.

Programmare i comandi

Per la programmazione procedere come indicato di seguito:

1. Posizionare sul tavolo i telecomandi con i diodi a infrarossi orientati l'uno verso l'altro, mantenendo una distanza compresa tra 15 e 50 mm. I diodi a infrarossi devono essere rivolti esattamente uno verso l'altro.

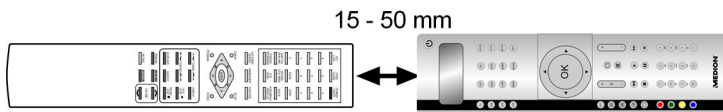

2. Tenere premuto il tasto Setup per ca. 30 secondi, finché viene visualizzato **REGOLAZ. CODICI**.
3. Premere brevemente il tasto Setup per altre tre volte per richiamare **APPRENDIMENTO**.
4. Premere OK per richiamare la modalità di apprendimento.
5. Confermare nuovamente premendo OK.
6. Ora selezionare il tasto sorgente sul quale è stato programmato l'apparecchio del telecomando originale.
7. Viene visualizzata la richiesta **TASTO IMMAGAZZ..** Selezionare il tasto del telecomando universale, sul quale deve essere memorizzata la funzione del telecomando originale (non: S e MACRO).
8. Viene visualizzato **ATTENDERE PREGO**. Premere il tasto del telecomando originale, la cui funzione deve essere trasferita al telecomando universale. Tenere premuto questo tasto finché viene visualizzato il messaggio **OPERAZ. ESEGUITA** oppure **ERRORE**.
9. Viene visualizzata la richiesta **OK-WEITER ODER AUS?**. Per eseguire altre funzioni di apprendimento, confermare premendo OK. Viene nuovamente visualizzata la richiesta **TASTO IMMAGAZZ..** Proseguire come descritto a partire dal punto 7.

Per uscire dalla funzione di apprendimento, premere EXIT. Il telecomando passa quindi alla modalità normale.

Cancellazione dei comandi

Cancellare i comandi per un solo tasto sorgente

Richiamare la modalità di apprendimento come descritto nel paragrafo precedente, ai punti da 2 a 4. Proseguire come segue:

1. Con il tasto freccia ▼ selezionare la cancellazione per la modalità di apprendimento e premere OK.
2. Ora selezionare il tasto sorgente del quale si devono cancellare i comandi.
3. Confermare la seguente richiesta **CANCELLA CON OK** premendo OK. Se non viene visualizzato questo messaggio, significa che il tasto sorgente non ha comandi.
4. Vengono visualizzati, a breve distanza uno dall'altro, i messaggi **ATTENDERE PREGO** e **OPERAZ. ESEGUITA**.

Il telecomando passa quindi alla modalità normale.

Cancellare i comandi per tutti i tasti sorgente

Richiamare la modalità di apprendimento come descritto nel penultimo paragrafo, punti da 2 a 4. Proseguire come segue:

1. Premere il tasto freccia ▼ (due volte) per selezionare la cancellazione per tutte le modalità.
2. Premere OK. Viene visualizzata la richiesta **CANCELLA CON OK**.
3. Confermare nuovamente premendo OK. Vengono visualizzati, a breve distanza uno dall'altro, i messaggi **ATTENDERE PREGO** e **OPERAZ. ESEGUITA**.

Il telecomando passa quindi alla modalità normale.

Macro

Con una macro è possibile memorizzare una sequenza di comandi per eseguire diverse funzioni una dopo l'altra. È prevista la programmazione di tre macro memorizzabili sui tasti numerici 1, 2 e 3.

Questi tre tasti numerici hanno i simboli supplementari TV, VCR, DVD; è quindi possibile associare le macro di conseguenza.

Ciascuna macro può includere fino a dieci comandi di tasti. Una macro può riguardare diversi apparecchi. In questo modo, è possibile p.es. accendere il televisore, passare al canale desiderato, accendere il videoregistratore e attivare la funzione di registrazione premendo semplicemente il tasto MACRO e il tasto numerico 1, 2 o 3.

Per interrompere anticipatamente la programmazione delle macro, premere S (Setup). In questo caso la macro non viene memorizzata.

Programmare le macro

1. Tenere premuto il tasto Setup per ca. 30 secondi, finché viene visualizzato **REGOLAZ. CODICI**.
2. Premere brevemente il tasto Setup per altre quattro volte per richiamare **DEFINIRE LE MACRO**.
3. Premere OK per richiamare la modalità **SCRIVERE UNA MACRO** (impostazione macro).
4. Confermare nuovamente premendo OK.
5. Ora selezionare il tasto numerico 1, 2 o 3, su cui deve essere memorizzata la macro.
6. Viene visualizzata la richiesta **MACRO MODUS?** (il numero corrisponde al tasto numerico precedentemente selezionato). Premere un tasto sorgente per l'apparecchio con cui deve iniziare il comando.
7. Viene visualizzata la richiesta di immissione **VALIDARE COMANDO** con la numerazione delle operazioni (02 per la seconda operazione). Ora eseguire la funzione che si desidera memorizzare come macro. Si possono premere altri 9 tasti ed è possibile cambiare l'apparecchio anche mediante i tasti sorgente.
8. Quando la sequenza delle operazioni è conclusa, premere il tasto **MACRO**, per memorizzare la macro. Dopo l'operazione 10, la macro viene memorizzata automaticamente.
9. Viene visualizzato il messaggio di conferma **OPERAZ. ESEGUITA**.

Programmazione di ritardi

Può essere utile programmare un ritardo prima di una determinata operazione, in modo da considerare per es. la fase di riscaldamento necessaria al televisore. Il ritardo standard tra i segnali a infrarossi è di mezzo secondo.

1. Durante l'immissione delle operazioni (vedere punto 7 in alto), premere il tasto PAUSE nel momento in cui deve essere inserito il ritardo. Viene visualizzata la richiesta **REGOLARE TIMEOUT SEC ?**.
2. Premere il tasto numerico corrispondente ai secondi di ritardo (per es. „3“ per un ritardo di 3 secondi). Il ritardo massimo è di 9 secondi.

Eeguire le macro

1. Per eseguire una macro, in modalità normale premere brevemente una volta il tasto MACRO. Viene visualizzato il messaggio: **ALLOCARE NO. MACRO**.
2. Entro 20 secondi, premere il tasto numerico sul quale è memorizzata la macro (1, 2 o 3).

Durante l'esecuzione della macro, viene visualizzato **MACRO 1** (oppure 2 o 3) con il simbolo di trasmissione.

Se sul tasto numerico selezionato non è memorizzata alcuna macro, viene visualizzato il messaggio **MACRO X ERRATA**.

Cancellare macro

Eeguire le operazioni da 1 a 3 come descritto al paragrafo “Programmare le macro” a pagina 28. Viene visualizzato **REGOLAZ. MACRO**.

1. Con il tasto freccia ▼ selezionare la modalità **CANCELLA UNA MACRO**.
2. Premere OK. Viene visualizzato il messaggio: **NO MACRO DA TOGLIERE**.
3. Premere il tasto numerico sul quale è memorizzata la macro che si desidera cancellare.
4. Viene visualizzata la richiesta **CANCELLA CON OK**.
5. Confermare nuovamente premendo OK. Vengono visualizzati, a breve distanza uno dall'altro, i messaggi **ATTENDERE PREGO** e **OPERAZ. ESEGUITA**.

Il telecomando passa quindi alla modalità normale.

Funzioni universali (“Punch Through”)

Le funzioni universali (denominate anche funzioni „Punch Through“) consentono di eseguire determinate funzioni su un tipo di dispositivo diverso da quello impostato. Si tratta delle funzioni Volume, Mute e Riproduzione.

Funzioni di riproduzione

Quando il telecomando è in Modalità TV, SAT o Cavo (apparecchi senza propria funzione di riproduzione), i tasti RIPRODUZIONE, RIPRODUZIONE STOP, RIPRODUZIONE PAUSA, RIPRODUZIONE AVANTI VELOCE / INDIETRO VELOCE ed eventualmente REGISTRAZIONE azionano un videoregistratore o lettore DVD. Non occorre premere prima il tasto sorgente DVD o VCR. Viene comandato sempre l'apparecchio selezionato per ultimo.

Questo comando Punch-Through non funziona quando il codice TV, SAT o il codice Cavo ha una propria funzione di videoregistrazione (p.es. un apparecchio combinato composto da televisore e videoregistratore).

Volume/Mute

Spesso, gli apparecchi che trasferiscono immagini al televisore (p.es. TV, DVD, VCR, SAT, CBL) non hanno una propria regolazione del volume.

Quando il telecomando universale aziona un apparecchio di questo tipo e vengono premuti i tasti VOL (volume) o STUMM (Mute), la regolazione del volume viene trasferita al televisore.

Questa impostazione base dell'apparecchio può essere modificata (cfr. i due paragrafi che seguono).



Di seguito le funzioni Volume e Mute verranno denominate “VOL/MUTE”.

Programmazione della funzione universale VOL/MUTE su un altro tipo di apparecchio

È possibile impostare il telecomando in modo che le funzioni universali VOL/MUTE comandino un altro tipo di apparecchio che non sia un televisore. Questo apparecchio deve naturalmente disporre di regolazione del volume.

1. Tenere premuto il tasto Setup per ca. 30 secondi, finché viene visualizzato **REGOLAZ. CODICI**.
2. Premere di nuovo brevemente il tasto Setup per richiamare **REGOLAZ. OPZIONI**.
3. Premere OK. Viene visualizzato **VOL/MUTE EINSTELLUNG**.
4. Premere nuovamente OK. Viene visualizzato il Menu **VOL/STUMM ALLE**. Questo menu consente di programmare tutti i comandi VOL/MUTE su un tipo di apparecchio che verrà selezionato ai punti seguenti.
5. Premere nuovamente OK. Viene visualizzata la richiesta **GERÄT WÄHLEN**.
6. Premendo un tasto sorgente selezionare l'apparecchio al quale deve essere applicato il controllo VOL/MUTE.
7. Vengono visualizzati, a breve distanza uno dall'altro, i messaggi **ATTENDERE PREGO** e **OPERAZ. ESEGUITA**.

Nel caso in cui venisse scelto per sbaglio un apparecchio che non ha una propria regolazione del volume, viene visualizzato un messaggio di errore.

Deutsch

Italiano

Française

Magyar

Slovensko

Disattivare la funzione universale VOL/STUMM per un determinato apparecchio.

È possibile impostare il telecomando universale in modo che per un determinato apparecchio utilizzi soltanto le funzioni VOL/STUMM dell'apparecchio. La funzione "Punch-Through" sarà quindi disattivata per questo apparecchio. Per la modalità TV non si può disattivare la funzione universale. Qualora fosse stata selezionata, come descritto nel capitolo precedente, un'altra modalità per la funzione universale VOL/STUMM, non si può disattivare la funzione universale nemmeno per questa modalità.

1. Tenere premuto il tasto Setup per ca. 30 secondi, finché viene visualizzato **REGOLAZ. CODICI**.
2. Premere di nuovo brevemente il tasto Setup per richiamare **REGOLAZ. OPZIONI**.
3. Premere OK. Viene visualizzato **REGOLAZ. VOL. MUTE**.
4. Premere nuovamente OK. Viene visualizzato il menu **VOL/STUMM ALLE**.
5. Premendo il tasto freccia ▼ selezionare il Menu **VOL/STUMM EINZ**. Questo menu consente di disattivare la funzione universale **VOL/MUTE** per un singolo apparecchio che verrà selezionato ai punti seguenti.
6. Premere OK. Viene visualizzata la richiesta **GERÄT WÄHLEN**. Premendo un tasto sorgente selezionare l'apparecchio che deve mantenere la propria funzione **VOL/STUMM** (non: TV).
7. Vengono visualizzati, a breve distanza uno dall'altro, i messaggi **ATTENDERE PREGO** e **OPERAZ. ESEGUITA**.

Ripristinare le impostazioni predefinite per la funzione universale VOL/STUMM.

Nel caso in cui siano state cambiate le funzioni universali VOL/STUMM come descritto nei due paragrafi precedenti, è possibile ripristinare le impostazioni predefinite mediante la seguente programmazione.

1. Tenere premuto il tasto Setup per ca. 30 secondi, finché viene visualizzato REGOLAZ. CODICI.
2. Premere di nuovo brevemente il tasto Setup per richiamare REGOLAZ. OPZIONI.
3. Premere OK. Viene visualizzato REGOLAZ. VOL. MUTE.
4. Premere nuovamente OK. Viene visualizzato il menu VOL/STUMM ALLE.
5. Premendo il tasto freccia ▼ (due volte) selezionare il menu RESET VOL/STUMM.
6. Premere OK. Viene visualizzato il messaggio DURCH OKAY BESTATIGEN. Confermare premendo OK per eseguire il reset.
7. Vengono visualizzati, a breve distanza uno dall'altro, i messaggi ATTENDERE PREGO e OPERAZ. ESEGUITA.

Risoluzione dei problemi

Il display resta nero.

- Verificare che le pile del telecomando siano inserite correttamente e che i poli +/- corrispondano.
- Se le pile sono scariche, sostituirle con pile nuove.

Il telecomando non funziona.

- Verificare che gli apparecchi siano collegati correttamente e accesi.

Sotto il nome della marca dell'apparecchio sono riportati più codici apparecchio. Come sapere qual è il codice apparecchio corretto?

- Per individuare il codice giusto per il proprio apparecchio, provare i codici uno dopo l'altro fino a quando la maggior parte delle funzioni dell'apparecchio funzionano correttamente.
- Gli apparecchi rispondono solo ad alcuni comandi del telecomando:
- Provare altri codici fino a quando gli apparecchi rispondono correttamente ai comandi.
- Quando nessuna tra le programmazioni di codici descritte ha esito positivo, in alcuni rari casi è possibile che l'apparecchio non sia compatibile con il telecomando universale.

Smaltimento

Imballaggio



L'imballaggio protegge il telecomando universale da eventuali danni dovuti al trasporto. Gli imballaggi sono costituiti da materie prime e quindi sono riutilizzabili oppure possono essere riciclati.

Apparecchio



Al termine del ciclo di vita del telecomando, non gettarlo tra i normali rifiuti domestici. Rivolgersi all'amministrazione comunale per informarsi sulle possibilità di smaltimento conformi alle normative in materia ambientale.

Pile



Le pile usate non devono essere gettate tra i rifiuti domestici! Devono essere consegnate a un centro di raccolta per pile usate.

Dati tecnici

Pile: 2 ministilo da 1.5 V (LR03, AAA)

Classe laser: 1



Sommaire

Sommaire	3
Consignes de sécurité	5
Généralités.....	5
Informations sur les piles	5
Nettoyage	5
Champ d'application	6
Contenu de la livraison	6
Vue d'ensemble de l'appareil	7
Mise en service.....	8
Mise en service.....	9
Insertion des piles.....	9
Réglages après le remplacement des piles.....	9
Protection contre toute décharge involontaire des piles	9
L'écran	10
Vue d'ensemble	10
Affichages standard sur l'écran.....	10
Écran de base – heure	10
Date	10
Sélectionner le mode ou l'appareil	10
Naviguer à l'intérieur des menus	11
Interrompre une opération	13
Réglage de la date et de l'heure	13
Réglage de l'heure	13
Réglage de la date.....	13
Rétroéclairage	14
RESET – réglages par défaut	15
Programmation des codes d'appareils	16
Types d'appareils et groupes de codes.....	16
Attribution des groupes de codes	17
Programmations possibles	17
Afficher le mode Programmation	18
Sélectionner le code d'appareil par le biais de l'écran d'affichage	18
Saisie du code de l'appareil d'après la liste de codes.....	19
Recherche manuelle du code	19
Recherche d'un code d'après la marque	20
Identification du code	21
Fonctionnement normal	21
Utilisation d'appareils uniques	21
Fonction SHIFT	21
Enregistrements	21
EPG – Guide électronique des programmes	22
Utilisation des appareils combinés	22
Appareils combinés avec deux codes d'appareils	22
Appareils combinés avec un seul code d'appareil.....	22
Fonction ALL OFF	23
Réglage du timer	23
Sleeptimer TV.....	23

Réglage du sleeptimer	23
Désactivation du sleeptimer	23
Timer de commandes	24
Programmation des timers de commandes	24
Suppression des timers de commandes	25
Fonction d'apprentissage	26
Conseils pour les fonctions d'apprentissage.....	26
Programmation de commandes.....	27
Suppression de commandes	28
Suppression des commandes d'une seule touche source	28
Suppression des commandes pour toutes les touches source.....	28
Macros	29
Programmation des macros	29
Insertion d'une pause.....	30
Exécution de macros	30
Suppression de macros	30
Fonctions universelles (« Punch Through »)	31
Fonctions de lecture.....	31
Volume/désactivation du son.....	31
Programmation des fonctions universelles VOL/MUTE sur un autre type d'appareil.....	32
Désactivation de la fonction universelle VOL/MUTE pour un appareil déterminé.....	33
Restauration du réglage par défaut de la fonction universelle VOL/STUMM	34
Dépannage rapide	35
Recyclage.....	36
Caractéristiques techniques	36

Consignes de sécurité



Avant de mettre la télécommande en marche, veuillez lire entièrement ce mode d'emploi. Conservez précieusement le mode d'emploi pour pouvoir le consulter ultérieurement ou le donner éventuellement à des tiers.

Généralités

- N'essayez pas de réparer la télécommande vous-même.
- La télécommande universelle possède une diode à infrarouge pour appareils laser de la classe 1. L'appareil est équipé d'un système de sécurité qui empêche l'émergence de rayons laser dangereux pendant l'utilisation normale. Pour prévenir tout risque de blessure des yeux, prenez garde de ne jamais manipuler ni abîmer le système de sécurité de l'appareil.
- N'exposez pas la télécommande à la poussière, aux rayons directs du soleil, à l'humidité, à des températures élevées ou à de fortes vibrations.

Informations sur les piles

- Conservez les piles hors de la portée des enfants. En cas d'ingestion d'une pile, faites immédiatement appel à un médecin.
- Avant d'insérer les piles, vérifiez que les contacts de l'appareil et des piles sont bien propres et nettoyez-les si nécessaire.
- Par principe, insérez uniquement des piles neuves. N'utilisez jamais simultanément des piles anciennes et neuves.
- Ne mélangez pas les types de piles.
- Lorsque vous insérez les piles, veillez à respecter la polarité (+/-).
- ATTENTION ! Un remplacement incorrect des piles présente un risque d'explosion ! Les piles doivent être remplacées exclusivement par des piles de même type ou de type équivalent.
- N'essayez jamais de recharger des piles ! Risque d'explosion !
- Stockez les piles dans un endroit frais et sec. Une forte chaleur directe peut endommager les piles. L'appareil ne doit donc en aucun cas être exposé à de fortes sources de chaleur.
- Ne court-circuitez pas les piles.
- Ne jetez pas les piles au feu.
- Retirez les piles en cas d'inutilisation prolongée de l'appareil.
- Si les piles ont coulé, sortez-les immédiatement de l'appareil. Nettoyez les contacts avant d'insérer de nouvelles piles. L'acide des piles risque de provoquer une brûlure !
- Retirez aussi de l'appareil des piles vides.

Nettoyage

- Nettoyez l'appareil avec un chiffon sec ou légèrement humide non pelucheux. N'utilisez pas de produits de nettoyage corrosifs ou agressifs.

Champ d'application

La présente télécommande universelle possède dix touches source et peut donc remplacer jusqu'à dix télécommandes normales (« fonction 10 en 1 »). Il peut s'agir de télécommandes pour pratiquement tout type d'électronique grand public télécommandée (voir également la liste de codes fournie).

Les désignations « TV », « VCR », « DVD », « CD », « SAT », « AUDIO », « AUX1 », « AUX2 », « AUX3 », « DVB » sur les touches source servent à la convivialité. À l'exception de la touche TV, il est possible d'utiliser chacune des touches avec un appareil quelconque (« Flex-Mode »). Pour programmer les codes, voir « Programmation des codes d'appareils » page 16.

Contenu de la livraison

Enlevez tous les emballages, y compris le film sur l'écran.

Au cours du déballage, vérifiez que les éléments suivants ont bien été livrés :

- Télécommande universelle 10 en 1
- 2 piles 1,5 V de type AAA
- Pied

Vue d'ensemble de l'appareil

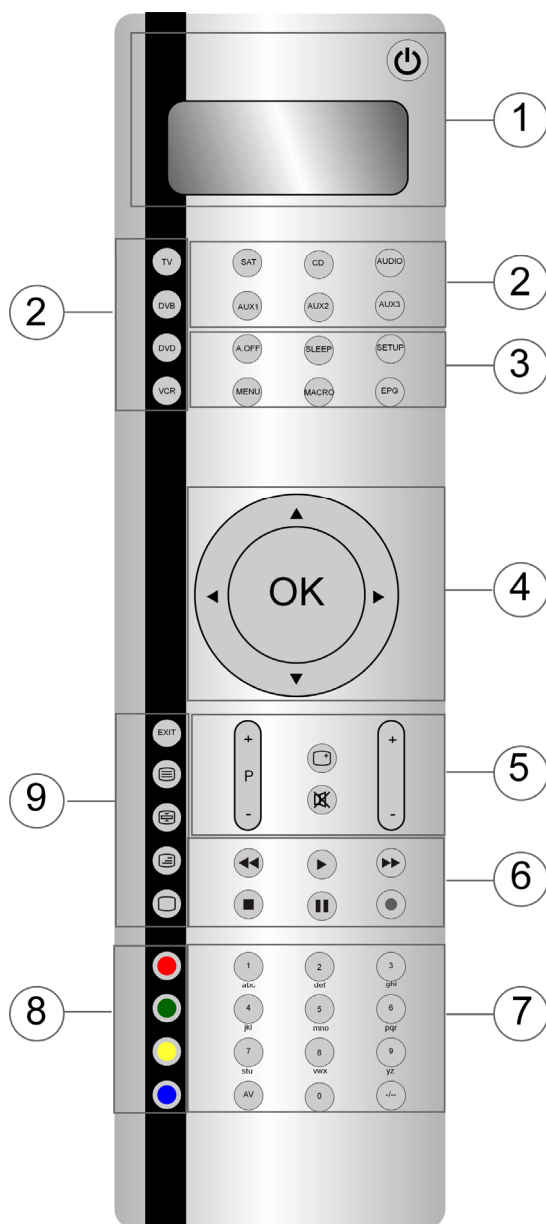

Deutsch

Italiano

Française

Magyar

Slovensko

1

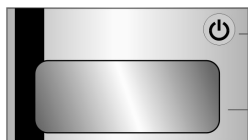

On/Off

Display

2

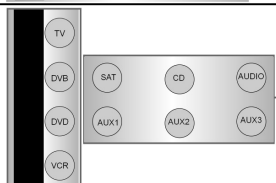

Tasti sorgente per la selezione del dispositivo

3



Tasti SLEEP / SETUP

MENU Tasti MACRO / EPG

“ Electronic Program Guide”: guida elettronica ai programmi TV; funzione Showview”

4



Verso l'alto, verso il basso, a sinistra, a destra: selezionare la direzione la direzione della freccia. Premere: Ok

5



P: selezione canale

▲:Regolazione volume

◻:Menu a video

⊗:Esclusione dell'audio

▶:Riproduzione

6

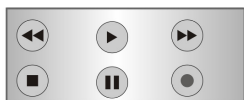

◀◀:Riproduzione indietro veloce

●:Registrazione

■:Riproduzione STOP

⏸:Riproduzione PAUSA

▶▶:Riproduzione avanti veloce

7



Tasti numerici per l'immissione dei codici e la selezione del canale

AV: passaggio alla modalità AV

Tasti macro

8

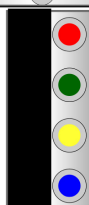

Top Televideo

9



EXIT:uscire dal mmenu

☰:Televideo on

☰:Televideo pausa

☰:Mix televideo/TV

☐:Televideo off

Mise en service

Insertion des piles

Vous avez besoin de 2 piles Micro LR03 de type AAA.

Enlevez le couvercle du compartiment à piles en le tirant vers le bas.

Insérez les deux piles dans le compartiment en prenant garde à bien respecter la polarité +/-.

Remettez le couvercle en place.

Réglages après le remplacement des piles

Une fois les piles bien installées, l'écran s'allume et affiche le mode activé (« TV »), le jour de la semaine et l'heure.

► Pour régler la date et l'heure, veuillez consulter « Réglage de la date et de l'heure » page 13.

Lorsque vous remettez les piles dans la télécommande, tous les réglages par défaut (mode, heure, date et durée du rétroéclairage) sont restaurés.

Les codes déjà programmés ainsi que les fonctions d'apprentissage et macros programmées sont, par contre, conservés même après un remplacement des piles.

Protection contre toute décharge involontaire des piles

Si une touche devait rester enfoncée par inadvertance (p. ex. parce qu'un objet est posé sur la télécommande), la télécommande envoie 255 signaux infrarouges (correspond à environ 30 secondes) et stoppe ensuite la transmission. Ceci évite que les piles ne se déchargent inutilement.

L'écran

Vue d'ensemble

Affichages de texte variables

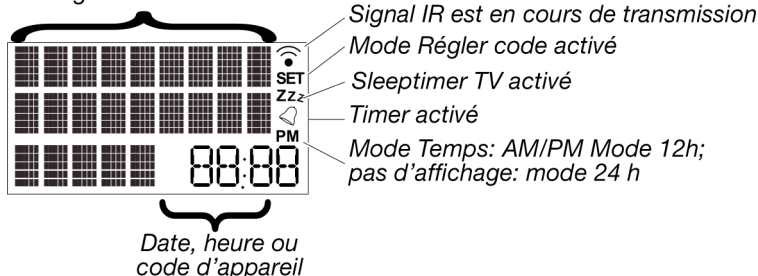

Affichages standard sur l'écran

Écran de base – heure

Sur l'écran de base sont affichés :

- à la première ligne, le mode activé (type d'appareil) ;
- à la deuxième ligne, le jour de la semaine et l'heure.

Date

Après une brève pression sur la touche SETUP¹, vous voyez s'afficher :

- à la première ligne, la lettre correspondant à la fonction SHIFT activée² (S) ;
- à la deuxième ligne, la date.

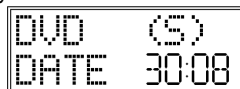

Pour régler l'heure et la date, veuillez consulter « Réglage de la date et de l'heure » page 13.

Sélectionner le mode ou l'appareil

Avec une touche source, sélectionnez le mode et/ou l'appareil qui a été programmé sur cette touche source. Vous voyez s'afficher sur l'écran :

- à la première ligne, la désignation de la touche source correspondante ;
- à la deuxième ligne, le code programmé de cet appareil.

Pour programmer les codes d'appareils, veuillez consulter « Programmation des codes d'appareils » page 16.

¹Une pression prolongée de la touche SETUP ouvre le menu SETUP avec le premier menu CODE SETUP (voir chapitre suivant).

²Deux fonctions peuvent être programmées sur la plupart des touches (voir page 19). Vous accédez à la deuxième fonction en activant tout d'abord la fonction SHIFT.

Naviguer à l'intérieur des menus

- ▶ Pour ouvrir le menu de configuration (Setup), maintenez la touche SETUP enfoncée jusqu'à ce que l'option **REGLAGE DES CODES** accompagnée de la mention **SET** s'affiche.
- ▶ Lorsque l'écran affiche **REGLAGE DES CODES**, appuyez plusieurs fois sur la touche SETUP pour ouvrir les autres menus : **REGLAGE DES CODES / REGLAGES OPTIONS / REGLAGES TIMER / APPRENTISSAGE / DEFINIR LES MACRO / SORTIR**.
- ▶ Pour ouvrir un menu, appuyez sur OK.
- ▶ Pour naviguer entre les différents sous-menus, appuyez sur les touches ▲▼.

SETUP

~ 3 sec.

REGLAGE
DES CODES SET

OK

FAIRE ?
EFILER CODES SET

SETUP

REGLAGES
OPTIONS SET



SAISIR LE
CODE VOIR DOC SET

SETUP

REGLAGES
TIMER SET



RECHERCHE
DES CODES SET

SETUP

APPREN-
TISSAGE SET



CODE PAR
MARQUE SET

SETUP

DEFINIR
LES MACRO SET

SETUP

SORTIR SET

- Pour quitter le menu de configuration, appuyez sur la touche EXIT et confirmez SORTIR avec OK.

Interrompre une opération

Si vous souhaitez interrompre une opération, attendez environ 30 secondes. Le menu Setup se ferme automatiquement et l'information HORS DELAI s'affiche brièvement sur l'écran.

Réglage de la date et de l'heure

L'écran de base affiche le jour de la semaine et l'heure à la dernière ligne. Appuyez brièvement sur la touche SETUP : la date apparaît pendant environ 30 secondes à la dernière ligne.

Réglage de l'heure

1. Maintenez la touche SETUP enfoncée pendant env. 3 secondes jusqu'à ce que REGLAGE DES CODES s'affiche.
2. Appuyez une nouvelle fois brièvement sur la touche SETUP pour afficher REGLAGES OPTIONS.
3. Confirmez avec OK. Vous voyez Réglage Vol.Mute.
4. Sélectionnez REGLAGE HEURE avec la touche ▼ et confirmez avec OK.
5. Le mode Temps actuel clignote. Avec les touches ▲▼, sélectionnez le mode Temps 12 ou 24 HR (HR = heures) et confirmez avec OK (voir fin de la section).
6. L'affichage de l'heure clignote. Avec les touches ▲▼, sélectionnez les heures et confirmez avec OK.
7. L'affichage des minutes clignote. Avec les touches ▲▼, sélectionnez les minutes et confirmez avec OK.
8. Le message de validation OPERATION REUSSIE s'affiche ; l'écran revient à REGLAGE DES CODES .

Si vous sélectionnez le mode temps 12 HR, l'heure sera affichée accompagnée des mentions AM (heures avant midi) ou PM (heures après midi).

Réglage de la date

1. Affichez REGLAGES OPTIONS comme décrit sous « Réglage de l'heure ».
2. Confirmez avec OK. Vous voyez s'afficher REGLAGE VOLMUTE.
3. Avec la touche fléchée ▼ (deux fois), sélectionnez REGLAGE DE LA DATE et confirmez avec OK.
4. L'année clignote. Avec les touches ▲▼, sélectionnez l'année et confirmez avec OK.
5. Le mois clignote. Avec les touches ▲▼, sélectionnez le mois et confirmez avec OK.
6. Le jour (« DATUM ») clignote. Avec les touches ▲▼, sélectionnez le jour et confirmez avec OK.
7. Le jour de la semaine (« TAG ») clignote. Avec les touches ▲▼, sélectionnez le jour de la semaine et confirmez avec OK.
8. Le message de validation OPERATION REUSSIE s'affiche ; l'écran revient à REGLAGE DES CODES .

Rétroéclairage

Chaque fois que vous appuyez sur une touche, le rétroéclairage de l'écran s'allume. Avec le réglage par défaut, il reste allumé pendant 10 secondes. Vous pouvez le désactiver ou le prolonger jusqu'à 60 secondes.



Attention : le rétroéclairage sollicite davantage les piles.

1. Maintenez la touche SETUP enfoncée pendant env. 3 secondes jusqu'à ce que REGLAGE DES CODES s'affiche.
2. Appuyez une nouvelle fois brièvement sur la touche SETUP pour afficher REGLAGES OPTIONS.
3. Confirmez avec OK. Vous voyez s'afficher REGLAGE VOLUME.
4. Sélectionnez avec la touche fléchée ▼ (trois fois) REGLAGE ECLAIRAGE (configuration du rétroéclairage) et confirmez avec OK.
5. La durée réglée actuellement clignote (réglage par défaut : 10 secondes). Avec les touches ▲▼, sélectionnez par paliers de cinq secondes la durée de rétroéclairage souhaitée. Pour désactiver le rétroéclairage, sélectionnez « 00 » seconde. Confirmez avec OK.
6. Le message de validation OPERATION REUSSIE s'affiche ; l'écran revient à REGLAGE DES CODES .

RESET – réglages par défaut

Un reset (réinitialisation) permet de restaurer tous les réglages par défaut de l'appareil. Les codes, fonctions d'apprentissage et macros programmés sont donc supprimés.

1. Maintenez la touche SETUP enfoncée pendant env. 3 secondes jusqu'à ce que **REGLAGE DES CODES** s'affiche.
2. Appuyez une nouvelle fois brièvement sur la touche SETUP pour afficher **SUPPRIMER OPTIONS**.
3. Confirmez avec OK. Vous voyez s'afficher **REGLAGE VOL.MUTE**.
4. Sélectionnez avec la touche fléchée ▼ (six fois) **SUPPRIMER OPTIONS** et confirmez avec OK.
5. Le message **SUPPRIMER PAR OK??** s'affiche. Confirmez avec OK pour exécuter le reset.
6. Pendant la restauration des réglages par défaut, le message **PATIENTEZ SVP** s'affiche sur l'écran.

Programmation des codes d'appareils

Pour chaque appareil que vous souhaitez commander avec la télécommande universelle, vous devez programmer un code d'appareil à quatre chiffres sur une touche source (TV, VCR, DVD, CD, AUDIO, SAT, AUX1, AUX2, AUX3 ou DVB). La désignation des touches ne sert donc que pour mémoire. À l'exception de la touche TV, il est possible d'utiliser chacune des touches avec un appareil quelconque (« Flex-Mode »).



Sur la touche source TV, il est uniquement possible de programmer des codes d'appareils TV.

Votre télécommande universelle est préprogrammée avec quelques codes d'appareils de la marque Medion et permet d'utiliser les principales fonctions de quelques appareils Medion sans programmation nécessaire.

Types d'appareils et groupes de codes

Lorsque vous programmez les codes, vous avez le choix entre les appareils suivants :

- TV : téléviseur, projecteur, plasma, LCD
- VCR: magnétoscope
- DVD : lecteur DVD
- SAT : récepteur satellite (analogique, numérique)
- DVB : récepteur DVB
- AUDIO : appareil audio
- MP3 : MP3-Player
- CD : lecteur de CD
- AUX1/2/3 : divers appareils de lecture externes

Attribution des groupes de codes

Chaque type d'appareil est attribué à un groupe de codes d'appareils. Si vous sélectionnez un type d'appareil, un code d'appareil est recherché dans le groupe de codes qui convient. Les types d'appareil sont affectés comme suit :

Type d'appareil	Groupe de codes
TV	TV
VCR, DVD	VCR/DVD
SAT, DVB	DVB/SAT
AUDIO, AMP, RECR, MP3, CD, TAPE, TUNER, PHONO	CD/AUDIO/AUX1/2/3

Programmations possibles

Les différentes méthodes permettant de trouver un code d'appareil sont décrites aux sections suivantes :

- en sélectionnant un code pour un type d'appareil déterminé par le biais de l'écran d'affichage,
- en fonction de la liste de codes fournie,
- par une recherche automatique,
- d'après la marque.



Pour les appareils combinés (p. ex. télé-magnétoscope, télé-lecteur de DVD, lecteur-enregistreur DVD/magnétoscope), il est souvent nécessaire d'utiliser deux touches source, chacune avec son code correspondant à une partie de l'appareil (p. ex. la touche source TV pour les fonctions TV et une autre touche source pour les fonctions VCR ou DVD). Il existe toutefois des appareils combinés ne comportant qu'un seul code pour les deux parties de l'appareil (voir aussi « Utilisation des appareils combinés » page 22).

Afficher le mode Programmation

Sélectionner le code d'appareil par le biais de l'écran d'affichage

1. Allumez l'appareil à commander.
2. Maintenez la touche **SETUP** enfoncée pendant env. 3 secondes jusqu'à ce que **REGLAGE DES CODES** s'affiche.
3. Appuyez sur **OK**. Le menu **FAIRE DEFILER CODES** s'affiche.
4. Appuyez sur **OK**. Le menu **ATTRIBUER LA TOUCHE MODE** s'affiche.
5. Appuyez sur la touche source souhaitée (TV, VCR, DVD, CD, SAT, AUDIO, AUX, DVB). Vous voyez s'afficher **CHOIX APPAREIL TV** (téléviseur).
6. Avec les touches **▲▼**, sélectionnez le type d'appareil que vous souhaitez programmer sur cette touche source (si vous sélectionnez « TV », aucune sélection de type d'appareil n'est possible, car seuls des codes TV peuvent être programmés sur la touche source TV).

i Consultez à ce sujet la liste et le tableau page 17.

7. Appuyez sur **OK**. **PATIENTEZ SUP** s'affiche. Les codes du groupe d'appareils contenant le type d'appareil sélectionné auparavant sont maintenant lus dans l'ordre alphabétique des noms de marque (voir aussi la liste de codes fournie). La première marque dans l'ordre alphabétique apparaît avec le premier code.
8. Avec les touches **▲▼**, sélectionnez la marque de votre appareil. Vous voyez apparaître le premier code.
9. Sélectionnez ensuite, avec les touches **◀▶**, un code d'appareil de cette marque.
10. Vérifiez maintenant si la télécommande universelle réagit avec votre appareil. Pour cela, utilisez (selon le type d'appareil) les touches **POWER** , **0 – 9**, **VOL**, **PROG**, **AV**, désactivation du son , les touches de télétexte ainsi que les six touches de lecture. Si votre appareil ne réagit pas comme souhaité, sélectionnez un autre code.
11. Une fois que vous avez trouvé le bon code d'appareil, appuyez sur **OK** pour enregistrer le code. La mention **PATIENTEZ SUP** s'affiche à nouveau, suivie du message de validation **OPERATION REUSSIE**.

i Vous pouvez aussi, ce qui est plus facile, saisir les premières lettres d'un nom de marque – dans ce cas spécial contrairement aux inscriptions sur le clavier – en utilisant les touches numériques comme les touches de lettre de votre portable :

Touche 2 = A, B, C	Touche 3 = D, E, F
Touche 4 = G, H, I	Touche 5 = J, K, L
Touche 6 = M, N, O	Touche 7 = P, Q, R, S
Touche 8 = T, U, V	Touche 9 = W, X, Y, Z

Appuyez plusieurs fois sur une touche numérique pour afficher la prochaine première lettre à l'intérieur de ce groupe de lettres (p. ex. appuyer trois fois sur la touche 2 = C).

La télécommande passe alors en mode de fonctionnement normal.

Saisie du code de l'appareil d'après la liste de codes

Le code correspondant à chacun des appareils figure dans la liste de codes jointe à ce mode d'emploi.

1. Allumez l'appareil à commander.
2. Maintenez la touche **SETUP** enfoncée pendant env. 3 secondes jusqu'à ce que **REGLAGE DES CODES** s'affiche.
3. Appuyez sur **OK**. Vous voyez tout d'abord apparaître la mention **FAIRE DE FILERE CODES** (afficher liste de codes).
4. Avec la touche **▼**, sélectionnez le menu « Saisir le code voir doc ».
5. Appuyez sur **OK**. L'affichage **CHOISIR LA TOUCHEMODE** (touche source) apparaît.
6. Appuyez sur la touche source souhaitée (TV, VCR, DVD, CD, SAT, AUDIO, AUX, DVB). La désignation de la touche source s'affiche sur l'écran accompagnée du code actuellement réglé.
7. Avec les touches numériques, sélectionnez le code souhaité depuis la liste de codes. Après la saisie du quatrième chiffre, le message de validation **OPERATION REUSSIE** s'affiche.

La télécommande passe alors en mode de fonctionnement normal.

Si vous avez saisi un code incorrect, vous recevez un message d'erreur correspondant **CODE INVALIDE**. La télécommande universelle repasse alors en mode de fonctionnement normal.

Recherche manuelle du code

La recherche manuelle vous permet de trouver tous les codes d'un appareil, c.-à-d. également ceux qui ne sont pas énumérés dans la liste de codes.

1. Allumez l'appareil à commander.
2. Maintenez la touche **SETUP** enfoncée pendant env. 3 secondes jusqu'à ce que **REGLAGE DES CODES** s'affiche.
3. Appuyez sur **OK**. Vous voyez tout d'abord apparaître la mention **CODE LISTE** (afficher codes).
4. Sélectionnez avec la touche fléchée **▼** (deux fois) le menu **CODE RECHERCHE**.
5. Appuyez sur **OK**. L'affichage **CHOISIR LA TOUCHEMODE** (touche source) apparaît.
6. Appuyez sur la touche source souhaitée (TV, VCR, DVD, CD, SAT, AUDIO, AUX, DVB). Vous voyez s'afficher **CHOIX APPAREIL TV** (téléviseur).
7. Avec les touches **▲▼**, sélectionnez le type d'appareil que vous souhaitez programmer sur cette touche source (si vous sélectionnez « TV », aucune sélection de type d'appareil n'est possible, car seuls des codes TV peuvent être programmés sur la touche source TV).

 Consultez à ce sujet la liste et le tableau page 17.

8. Appuyez sur **OK**. Vous voyez s'afficher **LANCER LA RECHERCHE**.
9. Procédez maintenant aux tests de fonctionnement en appuyant plusieurs fois successivement (jusqu'à 350 fois) sur les touches **PROG+**, **⏻** ou **PLAY** (uniquement pour les magnétoscopes) jusqu'à ce que l'appareil change de chaîne, s'éteigne ou réagisse en conséquence. La recherche du code commence au code actuellement enregistré. Pendant la recherche, la mention **RECHERCHE POUR** s'affiche (en même temps que le type d'appareil sélectionné). Si vous avez sauté le bon code, vous pouvez retourner progressivement en arrière avec la touche **PROG-**.

10. Si l'appareil réagit en conséquence lorsque vous actionnez les touches, appuyez sur OK pour enregistrer le code. Vous voyez s'afficher le message de validation **OPERATION REUSSIE**.

La télécommande passe alors en mode de fonctionnement normal.

Une fois que tous les codes du type d'appareil sélectionné auparavant ont été sélectionnés, le message **RECHERCHE TERMINEE** apparaît.

Recherche d'un code d'après la marque

Avec cette fonction, vous pouvez rechercher un code d'après la marque de l'appareil. Les marques se trouvent dans la liste de codes sous « Recherche d'un code d'après la marque ».

1. Allumez l'appareil à commander.
2. Maintenez la touche **SETUP** enfoncée pendant env. 3 secondes jusqu'à ce que **REGLAGE DES CODES** s'affiche.
3. Appuyez sur OK. Vous voyez tout d'abord s'afficher **CODE LISTE**.
4. Sélectionnez avec la touche fléchée ▼ (trois fois) le menu **CODE PAR MARQUE**.
5. Appuyez sur OK. **CHOISIR LA TOUCHESOURCE** s'affiche.
6. Appuyez sur la touche source souhaitée (TV, VCR, DVD, CD, SAT, AUX1/2/3, DVB). La mention **DEVICE TV** apparaît.
7. Avec les touches ▲▼, sélectionnez le type d'appareil que vous souhaitez programmer sur cette touche source (si vous sélectionnez « TV », aucune sélection de type d'appareil n'est possible, car seuls des codes TV peuvent être programmés sur la touche source TV).



Consultez à ce sujet la liste et le tableau à la page 17.

8. Appuyez sur OK. L'interrogation **CODE DE LA MARQUE ?** s'affiche.
9. Appuyez sur une touche numérique pour un fabricant souhaité selon la vue d'ensemble suivante :
Touche 1 = Medion, Tchibo
Touche 2 = Philips, Radiola, Philco, Erres, Pye
Touche 3 = Sony, Akai, Panasonic, JVC, Sharp, Toshiba, Daewoo
Touche 4 = Thomson, Brandt, Fergusson
Touche 5 = Saba, Nordmende, Telefunken
Touche 6 = Grundig, Blaupunkt
Touche 0 = toutes les marques.
10. Appuyez sur . Vous voyez s'afficher **LANCER LA RECHERCHE**.
11. Procédez maintenant aux tests de fonctionnement en appuyant plusieurs fois successivement sur les touches **PROG+**, ou **PLAY** (uniquement pour les magnétoscopes) jusqu'à ce que l'appareil change de chaîne, s'éteigne ou réagisse en conséquence. La recherche du code commence au code actuellement enregistré. Pendant la recherche, la mention **RECHERCHE** s'affiche (en même temps que le type d'appareil sélectionné). Si vous avez sauté le bon code, vous pouvez retourner progressivement en arrière avec la touche **PROG-**.
12. Si l'appareil réagit en conséquence lorsque vous actionnez les touches, appuyez sur OK pour enregistrer le code. Vous voyez s'afficher le message de validation **OPERATION REUSSIE**.

La télécommande passe alors en mode de fonctionnement normal.

Identification du code

Si vous souhaitez savoir quel code est enregistré sous quelle touche source, il vous suffit d'appuyer sur cette touche source. Vous voyez s'afficher le type d'appareil sélectionné et le code d'appareil.

Fonctionnement normal

Utilisation d'appareils uniques

Une fois la programmation de votre télécommande pour vos appareils audio et vidéo terminée, la télécommande fonctionne, pour les fonctions principales les plus utiles, comme la télécommande d'origine de l'appareil respectif.

Dirigez votre télécommande vers l'appareil souhaité et appuyez sur la touche source correspondante. Vous voyez s'afficher sur l'écran la désignation de la touche source et du code programmé (avec les fonctions universelles – voir « Fonctions universelles « Punch Through » page 31 – vous n'avez pas besoin d'appuyer au préalable sur la touche source).

Pour activer les fonctions, il vous suffit désormais d'appuyer sur la touche correspondante de votre télécommande universelle. Chaque fois que vous appuyez sur une touche, vous voyez s'afficher le symbole pour la transmission infrarouge.

Le rétroéclairage de l'écran s'allume pendant 10 à 60 secondes (pour régler cette durée, veuillez vous reporter à la section « Rétroéclairage » page 13) chaque fois que vous appuyez sur une touche.

i Attention : il peut se produire que chaque fonction de votre télécommande d'origine ne soit pas directement disponible sur la télécommande universelle. En particulier avec les nouveaux modèles, il est possible que les fonctions soient attribuées à d'autres touches qu'à celles auxquelles on pourrait s'attendre ou qu'elles ne soient pas du tout disponibles. Si c'est le cas, vous pouvez utiliser la fonction d'apprentissage pour transférer les fonctions de votre télécommande d'origine sur les touches souhaitées de la télécommande universelle (voir « Fonction d'apprentissage page 26).

Fonction SHIFT

Après la programmation avec un code d'appareil, il est possible de programmer deux fonctions sur les touches de la télécommande universelle (à l'exception des touches Setup et MACRO).

► Pour pouvoir utiliser ces deuxièmes fonctions, appuyez brièvement sur la touche SETUP puis (dans un intervalle de 15-20 secondes) sur l'une des touches de fonction ou numériques à double fonction.

i Faites un essai pour voir de quelles fonctions supplémentaires une touche dispose avec un code d'appareil déterminé.

Enregistrements

Pour enregistrer (p. ex. avec un magnétoscope ou un enregistreur DVD), vous devez appuyer deux fois sur la touche  (enregistrement). Ceci évite de faire des enregistrements par erreur.

EPG – Guide électronique des programmes

La touche EPG (« EPG » = « Electronic Program Guide ») possède différentes fonctions selon le code auquel elle s'applique :

- avec les codes TV et satellite (p. ex. SAT-TV ou DVB-T), la touche ouvre le programme de télévision électronique.
- Avec les codes DVD, la touche ouvre le menu des titres.
- Avec les codes VCR, la touche vous permet de procéder à une programmation dans la mesure où votre magnétoscope dispose d'une fonction Showview.

Si l'appareil dispose à la fois d'une fonction EPG et Showview, c'est la fonction EPG qui est prioritaire.

Utilisation des appareils combinés

On appelle appareils combinés p. ex. un téléviseur avec magnétoscope intégré ou lecteur DVD intégré ou encore un enregistreur DVD avec magnétoscope intégré. Les appareils combinés peuvent être commandés de différentes façons.

Appareils combinés avec deux codes d'appareils

Certains appareils combinés (p. ex. combiné télé/magnétoscope) nécessitent deux codes d'appareils pour chaque partie de l'appareil. Programmez le code TV approprié sur la touche source TV et le code pour le magnétoscope sur une autre touche source. L'appareil combiné se commande alors comme s'il s'agissait de deux appareils séparés.

Appareils combinés avec un seul code d'appareil

D'autres appareils combinés ne nécessitent qu'un seul code. Pour ce faire, il faut d'abord sélectionner la partie de l'appareil à commander.

Exemple : l'appareil en question est un combiné enregistreur DVD/magnétoscope. Le code d'appareil a été enregistré sur la touche source DVD. Activez alors la fonction DVD en maintenant la touche DVD enfoncée pendant une seconde.

- ▶ Activez la partie DVD de l'appareil combiné en maintenant la touche source DVD enfoncée pendant plus d'une seconde.
- ▶ Pour activer la partie magnétoscope de l'appareil combiné, appuyez tout d'abord brièvement sur la touche SETUP pour la fonction SHIFT puis sur la touche source DVD.

Au cas où votre appareil combiné ne nécessite qu'un seul code d'appareil, mais que vous préférez le commander en utilisant deux touches source pour les deux parties de l'appareil, procédez comme suit :

- ▶ Programmez le code de l'appareil sur deux touches source.
- ▶ Faites fonctionner la partie de l'appareil souhaitée avec l'une des deux touches source.
- ▶ Utilisez la fonction d'apprentissage (voir « Fonction d'apprentissage » page 25) pour transférer les fonctions souhaitées de l'autre partie de l'appareil sur l'autre touche source.

Fonction ALL OFF

Il est possible d'éteindre en même temps tous les appareils préprogrammés. Pour ce faire, procédez comme suit :

1. Maintenez la touche A.OFF enfoncée pendant env. 3 secondes.
2. Lorsque vous relâchez la touche, vous voyez apparaître ETEINDRE TOUT et les appareils s'éteignent.

Certains appareils peuvent être allumés ou éteints avec la touche A. OFF. Ces appareils, s'ils étaient éteints, se rallument après l'exécution de la fonction ETEINDRE TOUT.

Réglage du timer

La télécommande universelle possède deux fonctions Timer :

- un sleeptimer pour le téléviseur (éteint l'appareil automatiquement au bout de 1 à 90 minutes), « Zzz » est affiché à l'écran ;
- quatre autres timers pour des commandes autodéfinies (p. ex. le passage à un autre programme) ; l'icône de cloche apparaît sur l'écran.

Sleeptimer TV

Réglage du sleeptimer

1. Maintenez la touche SETUP enfoncée pendant env. 3 secondes jusqu'à ce que REGLAGE DES CODES s'affiche.
2. Appuyez deux fois supplémentaires brièvement sur la touche SETUP pour afficher REGLAGE TIMER .
3. Appuyez sur OK. Le menu VEILLE TV REGLAGE s'affiche.
4. Appuyez sur OK. HEURE DE VEILLE? ? s'affiche.
5. Appuyez sur OK. Les minutes clignotent sur l'écran.
6. Avec les touches ▲▼ , réglez la durée au bout de laquelle le téléviseur doit s'éteindre automatiquement.
7. Appuyez sur OK. Vous voyez s'afficher le message de validation OPERATION REUSSIE avec l'icône du timer TV « Zzz ».
8. Posez la télécommande de telle manière qu'elle soit dirigée vers l'appareil sans rencontrer d'obstacle.

Désactivation du sleeptimer

Si un sleeptimer est réglé (« Zzz » sur l'écran d'affichage), l'écran ANNULER VEILLE TV s'affiche au lieu de TV-REGLAGES TIMER lors des opérations décrites ci-dessus.

1. Procédez aux opérations 1. à 4. (voir ci-dessus). ANNULER VEILLE TV s'affiche sur l'écran.
2. Appuyez sur OK. Le message SUPPRIMER PAR OK? s'affiche.
3. Appuyez sur OK. Vous voyez s'afficher le message de validation OPERATION REUSSIE.

Timer de commandes

Pour ce timer, il faut que l'heure soit réglée.

Le timer de commandes vous permet de programmer une fonction qui sera exécutée automatiquement à un moment précis au cours des prochaines vingt-quatre heures. La séquence de commandes peut compter jusqu'à quatre commandes, à l'occasion de quoi la première commande doit toujours être la sélection d'une touche source.

Pour les trois autres commandes consécutives, les touches suivantes ne peuvent pas être utilisées : les touches source, les touches fléchées, OK, MACRO, SETUP, EXIT.

Vous pouvez créer quatre timers de commandes (Timer 1, Timer 2, Timer 3, Timer 4).

Une fois que la commande a été exécutée, ce timer est supprimé automatiquement.

Programmation des timers de commandes

Exemple : nous décrivons ci-après la programmation d'un timer qui commande un enregistrement avec un enregistreur DVD.

1. Maintenez la touche **SETUP** enfoncée pendant env. 3 secondes jusqu'à ce que **REGLAGE DES CODES** s'affiche.
2. Appuyez deux fois supplémentaires brièvement sur la touche **SETUP** pour afficher **REGLAGE TIMER**.
3. Appuyez sur **OK**. Le menu **VEILLE TV REGLAGE** s'affiche.
4. Avec la touche **▼**, sélectionnez le menu **Reglage Timer 1**.
5. Appuyez sur **OK** jusqu'à ce que **REGLAGE TIMER SET** s'affiche.
6. Appuyez sur **OK**. L'heure à laquelle la commande doit être exécutée s'affiche. Les heures clignotent.
7. Réglez les heures avec les touches **▲▼** et appuyez sur **OK**. Les minutes clignotent.
8. Réglez les minutes avec les touches **▲▼** et appuyez sur **OK**.
9. La saisie de la commande commence avec l'écran **CHOIX APPAREIL**. Sélectionnez tout d'abord avec la touche source l'appareil sur lequel la commande doit être exécutée.
Dans notre exemple : DVD lorsque l'enregistreur DVD a été programmé sur cette touche.
10. Appuyez sur **OK**. Vous êtes invité à exécuter la première saisie **TIMER 1 KEY1**. Veuillez maintenant saisir la première commande. Dans notre exemple : sélectionnez le programme avec les touches numériques. Si aucune autre saisie n'est nécessaire, appuyez sur **OK** ou **EXIT**.
11. Vous voyez s'afficher **CHOIX DE LA TOUCHE 1**. Saisissez la deuxième commande.
Dans notre exemple : appuyez sur la touche d'enregistrement. Après la deuxième commande, **CHOIX DE LA TOUCHE 2** s'affiche.
Dans notre exemple, appuyez une deuxième fois sur la touche d'enregistrement.
12. Après la troisième commande, le message de validation **OPERATION REUSSIE** s'affiche ainsi que l'icône de cloche.
13. Posez la télécommande de telle manière qu'elle soit dirigée vers l'appareil sans rencontrer d'obstacle.

Vous pouvez interrompre la programmation à tout moment avec **EXIT**.

Suppression des timers de commandes

Si un timer de commandes est réglé (icône de cloche sur l'écran), l'écran **ANNULER TIMER** s'affiche au lieu de **REGLAGES TIMER** lors des opérations décrites ci-dessus.

1. Procédez aux opérations 1 à 5 comme décrit plus haut. **ANNULER TIMER** s'affiche sur l'écran.
2. Appuyez sur OK. Le message **SUPPRIMER PAR OK?** s'affiche.
3. Appuyez sur OK. Vous voyez s'afficher le message de validation **OPERATION REUSSIE**.

Deutsch

Italiano

Française

Magyar

Slovensko

Fonction d'apprentissage

Il est possible d'enregistrer manuellement des fonctions de la télécommande d'origine sur votre télécommande universelle. La télécommande universelle peut « apprendre » jusqu'à 150 commandes.

Conseils pour les fonctions d'apprentissage

- Utilisez des piles neuves pour les deux télécommandes.
- Si vous commencez la programmation dès le début – en particulier après la première mise en service – supprimez tout d'abord toutes les commandes préenregistrées (voir « Suppression des commandes pour toutes les touches source » page 27).
- Il n'est possible de programmer sur chaque touche source qu'une seule télécommande d'origine.
- Si vous souhaitez programmer une télécommande d'origine sur une touche source, supprimez tout d'abord les commandes de cette touche source (voir « Suppression des commandes d'une seule touche source » page 27).
- Si la mémoire est pleine, vous voyez apparaître le message E[CH]EC. Dans ce cas, supprimez les commandes enregistrées.
- La programmation de chacune des touches peut durer environ 3 secondes. Ne relâchez pas la touche en apprentissage tant que vous ne voyez pas s'afficher OPERATION REUSSIE ou E[CH]EC.
- Les touches suivantes ne peuvent être occupées par des fonctions : S(Setup), MACRO et toutes les touches source.
- Certaines télécommandes d'origine (pour DVD, magnétoscopes, satellite) peuvent elles-mêmes être programmées avec des codes d'appareils d'autres marques de téléviseurs pour réaliser les fonctions de base du téléviseur (volume, désactivation du son, recherche des chaînes). N'essayez pas de transférer sur votre télécommande universelle les fonctions d'une télécommande d'origine qui a été elle-même programmée avec le code d'un autre téléviseur. Cela peut provoquer des erreurs lors de la programmation.
- Faites tout d'abord un essai en programmant deux ou trois commandes avant de les tester.



N'exécutez pas la fonction d'apprentissage directement sous une lampe basse tension. Ces lampes (par exemple les tubes fluorescents) peuvent contenir des éléments de lumière infrarouge qui peuvent influencer la fonction d'apprentissage.

Programmation de commandes

Pour la programmation, procédez comme suit :

1. Placez les deux télécommandes sur une table avec les diodes infrarouges l'une en face de l'autre en laissant entre elles un espace de 15 à 50 mm. Les diodes infrarouges doivent être dirigées exactement l'une vers l'autre.

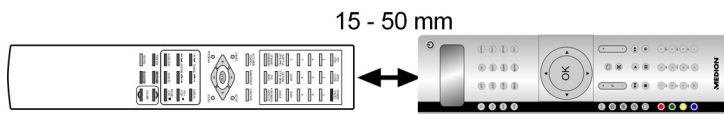

2. Maintenez la touche **SETUP** enfoncée pendant env. 3 secondes jusqu'à ce que **REGLAGE DES CODES** s'affiche.
3. Appuyez trois fois supplémentaires brièvement sur la touche **SETUP** pour afficher **APPRENTISSAGE**.
4. Appuyez sur **OK** pour afficher le mode Apprentissage.
5. Confirmez à nouveau avec **OK**.
6. Sélectionnez maintenant la touche source sur laquelle l'appareil de la télécommande d'origine a été programmé.
7. Vous voyez alors l'ordre **TOUCHE DESTOCKAGE**. Sélectionnez la touche de la télécommande universelle sur laquelle la fonction de la télécommande d'origine doit être enregistrée (pas : S et MACRO).
8. **PATIENTEZ SVP** s'affiche sur l'écran. Appuyez maintenant sur la touche de la télécommande d'origine dont la fonction doit être transmise à la télécommande universelle. Maintenez cette touche enfoncée jusqu'à ce que le message **OPERATION REUSSIE** ou **ECHEC** apparaisse.
9. Vous voyez ensuite s'afficher l'interrogation : **OK-ENCOREOU SORTIR?**. Si vous souhaitez exécuter d'autres fonctions d'apprentissage, confirmez avec **OK**. L'ordre **TOUCHE DESTOCKAGE** s'affiche de nouveau. Poursuivez l'opération comme décrit au point 7.

Si vous souhaitez quitter la fonction d'apprentissage, appuyez sur **EXIT**. La télécommande passe alors en mode de fonctionnement normal.

Suppression de commandes

Suppression des commandes d'une seule touche source

Affichez le mode Apprentissage comme décrit à la section précédente, opérations 2. à 4. Poursuivez de la manière suivante :

1. Sélectionnez avec la touche fléchée ▼ Oter un Mode ap pris et appuyez sur OK.
2. Sélectionnez maintenant la touche source dont les commandes doivent être supprimées.
3. Confirmez l'ordre consécutif **SUPPRIMER PAR OK?** en appuyant sur OK. Si ce message n'apparaît pas, c'est qu'aucune commande n'est programmée sur la touche.
4. **PATIENTEZ SUP** puis le message de validation **OPERATION REUSSIE** s'affichent successivement.

La télécommande passe alors en mode de fonctionnement normal.

Suppression des commandes pour toutes les touches source

Affichez le mode Apprentissage comme décrit à l'avant-dernière section, opérations 2. à 4. Poursuivez de la manière suivante :

1. Sélectionnez avec la touche fléchée ▼ (deux fois) le mode Oter tousmodes ap pris.
2. Appuyez sur OK. L'ordre **SUPPRIMER PAR OK?** s'affiche.
3. Confirmez à nouveau avec OK. **PATIENTEZ SUP** puis le message de validation **OPERATION REUSSIE** s'affichent successivement.

La télécommande passe alors en mode de fonctionnement normal.

Macros

Avec les macros, il est possible d'enregistrer une séquence de commandes, c'est-à-dire de faire exécuter une série de fonctions les unes après les autres. Vous pouvez programmer trois macros et les enregistrer sur les touches numériques 1, 2 et 3.

Ces trois touches numériques ont les désignations supplémentaires TV, VCR, DVD, si bien qu'elles peuvent attribuer des macros en conséquence.

Chaque macro peut comprendre un maximum de dix commandes par touche.

Une macro peut impliquer différents appareils. De cette manière, il vous suffit ensuite d'appuyer sur la touche MACRO et la touche numérique sélectionnée 1, 2 ou 3 pour allumer p. ex. le téléviseur, l'émetteur souhaité, le magnétoscope ou la fonction d'enregistrement.

Si vous souhaitez interrompre prématurément la programmation d'une macro, appuyez sur S (Setup). La macro n'est alors pas enregistrée.

Programmation des macros

1. Maintenez la touche SETUP enfoncée pendant env. 3 secondes jusqu'à ce que **REGLAGE DES CODES** s'affiche.
2. Appuyez quatre fois supplémentaires brièvement sur la touche SETUP pour afficher **MACROS DEFINIEREN**.
3. Appuyez sur OK pour afficher le mode **ECRIRE UNE MACRO** (réglage d'une macro).
4. Confirmez à nouveau avec OK.
5. Sélectionnez alors la touche numérique 1, 2 ou 3 sous laquelle la macro doit être enregistrée.
6. Vous voyez s'afficher l'interrogation **MACRO 1 INVALIDE?** (le chiffre correspond à la touche numérique sélectionnée auparavant). Appuyez sur une touche source pour l'appareil avec lequel la commande doit commencer.
7. Vous voyez alors s'afficher l'ordre de saisie **ENTRER COMMANDE** avec le comptage des étapes (02 pour la deuxième étape). Exécutez maintenant la fonction que vous souhaitez enregistrer comme macro. Vous pouvez encore appuyer sur 9 autres touches, mais vous pouvez cependant aussi changer d'appareil avec les touches source.
8. Une fois la séquence d'étapes terminée, appuyez sur la touche MACRO pour enregistrer la macro. Au bout de la 10^{ème} étape, la macro est enregistrée automatiquement.
9. Vous voyez s'afficher le message de validation **OPERATION REUSSIE**.

Insertion d'une pause

Il peut s'avérer utile d'insérer une pause avant une étape de commande pour, p. ex., tenir compte d'une phase d'échauffement du téléviseur. La pause standard entre les signaux infrarouges est d'une demi-seconde.

1. Lors de la saisie des étapes (voir le point 7 ci-dessus), appuyez sur la touche PAUSE à l'endroit où une pause doit être insérée. L'interrogation **REGLER RETARD ?** s'affiche.
2. Appuyez sur une touche numérique correspondant au nombre de secondes souhaité pour la pause (par exemple « 3 » pour une pause de 3 s). La durée maximale de la pause est de 9 secondes.

Exécution de macros

1. Pour exécuter une macro, appuyez brièvement en mode normal sur la touche **MAKRO**. Le message suivant s'affiche : **DEFINIR LES MACROS** .
2. Appuyez alors dans les 20 prochaines secondes sur la touche numérique sous laquelle la macro est enregistrée (1, 2 ou 3).

Pendant l'exécution de la macro, **MACRO 1** (2 ou 3) s'affiche avec le symbole d'envoi. Si aucune macro n'est enregistrée sous la touche numérique sélectionnée, le message **MACRO INVALIDE** s'affiche.

Suppression de macros

Procédez aux opérations 1. à 3. comme décrit à la section « Programmation des macros » à la page 28. **MAKRO EINSTELLEN** s'affiche sur l'écran.

1. Avec la touche fléchée ▼, sélectionnez le mode **SUPPRIMER UNE MACRO** .
2. Appuyez sur OK. Le message suivant s'affiche : **NO. DE MACRO A OTER** .
3. Appuyez sur la touche numérique sous laquelle la macro que vous souhaitez supprimer est enregistrée.
4. L'ordre **SUPPRIMER PAR OK?** s'affiche.
5. Confirmez à nouveau avec OK. **PATIENTEZ SUP** puis le message de validation **OPERATION REUSSIE** s'affichent successivement.

La télécommande passe alors en mode de fonctionnement normal.

Fonctions universelles (« Punch Through »)

Les fonctions universelles (appelées aussi fonctions « Punch Through ») vous permettent d'exécuter certaines fonctions sur d'autres types d'appareils que ceux pour lesquels ils ont été prévus. Il s'agit des fonctions de volume, de désactivation du son ainsi que de lecture.

Fonctions de lecture

Lorsque la télécommande est en mode TV, SAT ou Câble (appareils sans propre fonction de lecture), les touches PLAY, STOP, PAUSE, AVANCE/RETOUR RAPIDE et, éventuellement, ENREGISTREMENT commandent un magnéscope, un lecteur ou un enregistreur DVD raccordé. Il n'est pas utile d'appuyer auparavant sur la touche source DVD et/ou VCR. C'est l'appareil sélectionné en dernier qui sera commandé.

Cette commande « Punch Through » n'est pas disponible lorsque le code TV, SAT ou Câble programmé possède sa propre fonction magnéscope (comme p. ex. avec un appareil combiné télé-magnéscope).

Volume/désactivation du son

Les appareils de transmission d'images qui sont raccordés à un téléviseur (p. ex. TV, DVD, VCR, SAT, CBL) ne disposent souvent d'aucun réglage du volume.

Si la télécommande universelle commande un tel appareil et que vous appuyez sur les touches VOL (volume) ou  (désactivation du son), le réglage du volume est transmis au téléviseur.

Vous pouvez modifier ce réglage de base de l'appareil (voir les deux prochaines sections).



Les fonctions volume/désactivation du son VOL/MUTE sont indiquées ci-après.

Programmation des fonctions universelles VOL/MUTE sur un autre type d'appareil

Vous pouvez régler la télécommande de telle manière que les fonctions universelles VOL/MUTE ne commandent pas le téléviseur, mais un autre type d'appareil. L'appareil en question doit bien évidemment disposer d'un réglage du volume.

1. Maintenez la touche **SETUP** enfoncée pendant env. 3 secondes jusqu'à ce que **REGLAGE DES CODES** s'affiche.
2. Appuyez une nouvelle fois brièvement sur la touche **SETUP** pour afficher **SUPPRIMER OPTIONS**.
3. Appuyez sur **OK**. Vous voyez s'afficher le **REGLAGE VOL/MUTE**.
4. Appuyez à nouveau sur **OK**. Vous voyez s'afficher le menu **GESTION UNIQUE VOL**. Ce menu vous permet de programmer toutes les commandes VOL/MUTE sur un type d'appareil, que vous sélectionnez au cours de la prochaine étape.
5. Appuyez à nouveau sur **OK**. L'ordre **CHOIX APPAREIL** s'affiche.
6. Avec une touche source, sélectionnez l'appareil auquel la commande VOL/MUTE doit s'appliquer.
7. **PATIENTEZ SUP** puis le message de validation **OPERATION REUSSIE** s'affichent successivement.

Si vous avez sélectionné par erreur un appareil ne possédant pas de réglage du volume, vous voyez apparaître un message d'erreur.

Désactivation de la fonction universelle VOL/MUTE pour un appareil déterminé

Vous pouvez programmer la télécommande universelle de façon à ce qu'elle n'utilise que les fonctions VOL/MUTE propres d'un appareil donné. La fonction « Punch Through » est alors désactivée pour cet appareil.

Vous ne pouvez pas désactiver la fonction universelle pour le mode TV. Si, comme décrit au chapitre précédent, vous avez sélectionné un autre mode pour la fonction universelle VOL/MUTE, vous ne pouvez pas non plus désactiver la fonction universelle pour ce mode.

1. Maintenez la touche **SETUP** enfoncée pendant env. 3 secondes jusqu'à ce que **REGLAGE DES CODES** s'affiche.
2. Appuyez une nouvelle fois brièvement sur la touche **SETUP** pour afficher **REGLAGES OPTIONS**.
3. Appuyez sur **OK**. Vous voyez s'afficher **REGLAGE VOL/MUTE**.
4. Appuyez à nouveau sur **OK**. Vous voyez s'afficher le menu **VOL/MUTE ALLE**.
5. Avec la touche fléchée ▼, sélectionnez le menu **GERER VOLPAR MODE**. Ce menu vous permet de désactiver la fonction universelle VOL/MUTE pour un seul appareil, que vous sélectionnez au cours de la prochaine étape.
6. Appuyez sur **OK**. L'ordre **CHOIX APPAREIL** s'affiche. Avec une touche source, sélectionnez l'appareil qui doit conserver sa propre commande VOL/MUTE (pas : TV).
7. **PATIENTEZ SUP** puis le message de validation **OPERATION REUSSIE** s'affichent successivement.

Restauration du réglage par défaut de la fonction universelle VOL/STUMM

Si, comme décrit aux deux sections précédentes, vous avez modifié les fonctions universelles VOL/MUTE, la programmation suivante vous permet de restaurer le réglage par défaut.

1. Maintenez la touche SETUP enfoncée pendant env. 3 secondes jusqu'à ce que REGLAGE DES CODES s'affiche.
2. Appuyez une nouvelle fois brièvement sur la touche SETUP pour afficher REGLAGES OPTIONS.
3. Appuyez sur OK. Vous voyez s'afficher REGLAGE VOL.MUTE.
4. Appuyez à nouveau sur OK. Vous voyez s'afficher le menu GESTION UNIQUE VOL.
5. Avec la touche ▼ (deux fois), sélectionnez le menu VOL/MUTE CONTROLE RESET.
6. Appuyez sur OK. Le message CONFIRMER PAR OK? s'affiche. Confirmez avec OK pour exécuter le reset.
7. PATIENTEZ SVP puis le message de validation OPERATION REUSSIE s'affichent successivement.

Dépannage rapide

L'affichage reste éteint :

- Vérifiez si vous avez bien inséré les piles et respecté la polarité +/-.
- Si les piles sont trop faibles, remplacez-les par des neuves.

La télécommande ne fonctionne pas :

- Vérifiez si vos appareils sont correctement raccordés et allumés.

Plusieurs codes d'appareils sont indiqués sous le nom de marque de mon appareil. Comment puis-je trouver le bon code d'appareil ?

- Pour déterminer le bon code pour votre appareil, essayez chacun des codes l'un après l'autre jusqu'à ce que la plupart des fonctions de l'appareil fonctionnent correctement.
- Les appareils ne réagissent qu'à certaines commandes de la télécommande :
- Essayez d'autres codes jusqu'à ce que les appareils réagissent correctement aux commandes.
- Si aucune des programmations de codes décrites ne donne de résultat, il est possible, dans certains cas particuliers, que l'appareil ne soit pas compatible avec votre télécommande universelle.

Recyclage

Emballage



Votre télécommande universelle se trouve dans un emballage afin de la protéger des dommages liés au transport. Les emballages sont des matières premières et peuvent être recyclés ou réintégrés dans le circuit des matières premières.

Appareil



Lorsque votre télécommande universelle arrive en fin de vie, ne la jetez surtout pas dans une poubelle classique. Informez-vous auprès de votre municipalité des possibilités de recyclage écologique et adapté.



Piles



Les piles usagées ne sont pas des déchets domestiques ! Elles doivent être déposées dans un lieu de collecte des piles usagées.

Caractéristiques techniques

Piles (fournies) : 2 piles 1,5 V micro (LR03, AAA)

Catégorie laser : 1



Tartalomjegyzék

Tartalomjegyzék	3
Biztonsági útmutató	4
Általános tudnivaló.....	4
Az alkalmazás köre	5
A csomag tartalma	5
A készülék áttekintő rajza	6
Beállítás elemcsere után.....	8
Védelem az elemek véletlen lemerítése ellen.....	8
A kijelző Áttekintés.....	8
Normál kijelzések a kijelzőn.....	9
Mozgás a menükben	9
Folyó művelet félbeszakítása.....	11
Pontos idő és dátum beállítása.....	11
A pontos idő beállítása.....	11
A dátum beállítása.....	11
Háttérvilágítás	12
RESET – Gyári beállítások	13
A készülékkódok programozása	14
Készüléktípusok és kódcsoportok.....	14
Programozási lehetőségek.....	15
A programozó üzemmód behívása.....	16
A készülékkód kiválasztása a kijelzőn.....	16
A készülékkód bevitelle kódlista szerint.....	17
Kézi kódpasztázás.....	17
Kódkeresés kereskedelmi név alapján.....	18
Kódazonosítás.....	19
Normál üzemmód	19
Egyes készülékek kezelése.....	19
SHIFT művelet.....	19
Felvételek.....	20
EPG – Elektronikus műsor.....	20
Kombi készülékek kezelése.....	21
Általános kikapcsoló művelet.....	22
Időkapcsoló beállítása	22
TV elalváskapcsoló.....	22
Parancsadási időkapcsoló.....	23
Betanuló művelet	25
Útmutatások a betanuló művelethez.....	25
A parancsok programozása.....	26
Parancsok törlése.....	27
Makrók	28
Makrók programozása.....	28
Makrók végrehajtása.....	29
Makrók törlése.....	29
Univerzális műveletek („Punch Through”)	30
Lejátszási műveletek.....	30
Hangerő / némítás.....	30
Hibaelhárítás	33
Ártalmatlanítás	34
Műszaki adatok	34

Deutsch

Italiano

Française

Magyar

Slovensko

Biztonsági útmutató



Mielőtt használni kezdené a távirányítót, kérjük, olvassa el ezt az útmutatót figyelmesen, elejétől a végéig. Őrizze meg az útmutatót, hogy bármikor fellapozhassa, vagy esetleg a készülékkel együtt a következő tulajdonosának is átadhassa.

Általános tudnivaló

- Ne próbálja meg a távirányítót saját maga javítani.
- Az univerzális távirányító 1. lézer osztályú infravörös diódával működik. A készülék biztonsági rendszerrel van felszerelve, amely megakadályozza, hogy a normál használata során veszélyes lézer sugarak jussanak ki belőle. A szemsérülések megelőzése érdekében sohasem alakítsa át vagy rongálja meg a készülék biztonsági rendszerét.
- Ne tegye ki a távirányítót pornak, erős napsütésnek, nedvességnek, magas hőmérsékletnek vagy erős rázkódásoknak.

Elemmel kapcsolatos tudnivalók

- Őrizze az elemeket gyermekektől elzárt helyen. Ha valamelyikük elemet nyelt volna, azonnal vigye orvoshoz.
- Mielőtt behelyezné az elemeket, vizsgálja meg, hogy tiszták-e a készülék és az elemek érintkezői, szükség esetén tisztítsa meg őket.
- Eleve csak új elemeket tegyen be a készülékbe. Sohasem keverje egymással az új és használt elemeket
- Ne használjon együtt különböző típusú elemeket.
- Az elemek behelyezésekor ügyeljen a (+/-) pólusok megfelelő helyzetére.
- FIGYELEM! Ha szakszerűtlen módon cseréli az elemeket, robbanásveszélyes helyzet áll elő! Csak ugyanolyan típusú, vagy vele egyenértékű elemekkel szabad elemcserét végezni.
- Sohasem próbálja tölteni a nem tölthető elemeket! Robbanásveszély!
- Az elemeket hűvös, száraz helyen tárolja. Ha közvetlenül erős hő éri az elemeket, megrongálódhatnak. Ezért ne tegye a készülékeket erős hőforrások közelébe.
- Ne zárja rövidre az elemeket.
- Ne dobja az elemeket tűzbe.
- Ha hosszabb ideig nem fogja használni a készüléket, vegye ki az elemeket.
- Ha valamelyik elem kifolyt, azonnal vegye ki a készülékből. Tisztítsa meg az érintkezőket, mielőtt új elemeket tenne be. Fennáll a veszélye, hogy az elemben használt sav marási sérülést okoz!
- A lemerült elemeket is vegye ki a készülékből.

Tisztítás

- A készülék tisztításához száraz vagy enyhén nedves, foszlánymentes kendőt használjon. Maró hatású vagy agresszív tisztítószereket ne használjon.

Az alkalmazás köre

Mivel az univerzális távirányító tíz darab forrásgombbal rendelkezik, akár nyolc darab normál távirányítót is képes helyettesíteni („10-az-1-ben funkció”).

Gyakorlatilag minden típusú, távirányítóval kezelhető szórakoztató elektronikai készülék távirányítására alkalmas (lásd még a mellékelt kódlistát is).

A forrásgombokon látható „TV”, „VCR”, „DVD”, „CD”, „SAT”, „AUDIO”, „AUX1”, „AUX2”, „AUX3”, „DVB” elnevezések az áttekinthetőséget szolgálják. A TV gomb kivételével bármelyik gombhoz hozzárendelhető bármelyik készülék. („Flex üzemmód”). A kódok beprogramozása a(z) 14. oldalon, a „Készülékkódok programozása” című részben olvasható.

A csomag tartalma

Távolítsa el az összes csomagolóanyagot, így a kijelzőn található fóliát is. Kicsomagolásakor bizonyosodjon meg róla, hogy valóban benne vannak-e az alábbiak a dobozban:

- 10-az-1-ben univerzális távirányító
- 2 db 1,5 V-os, AAA elem
- állítóláb

A készülék áttekintő rajza

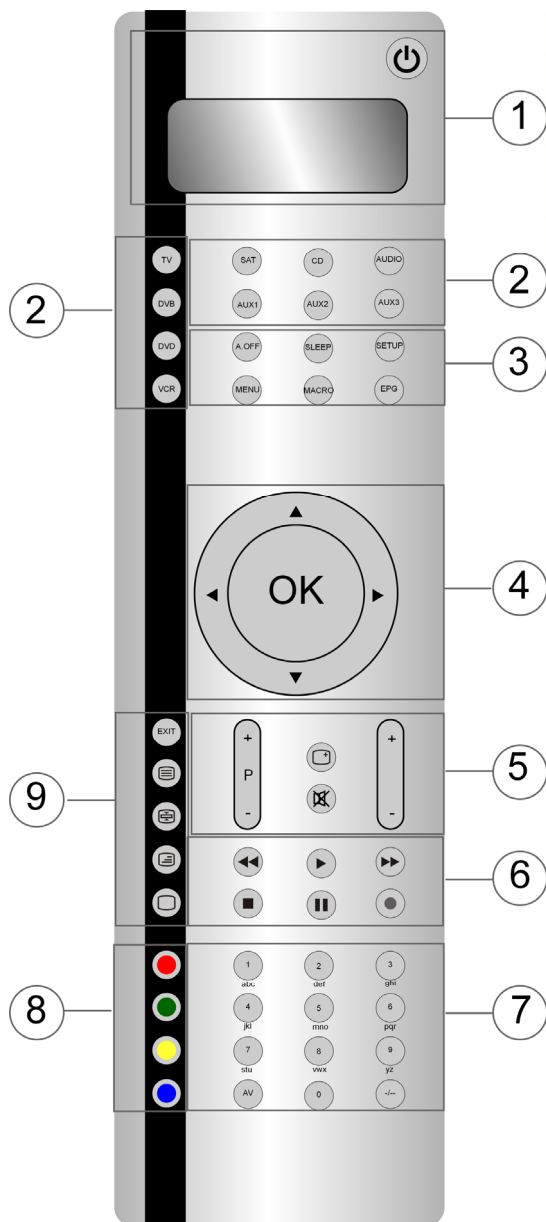

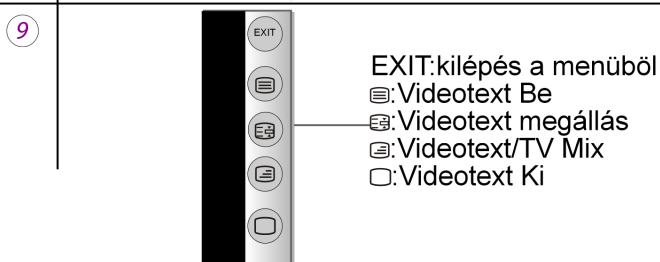
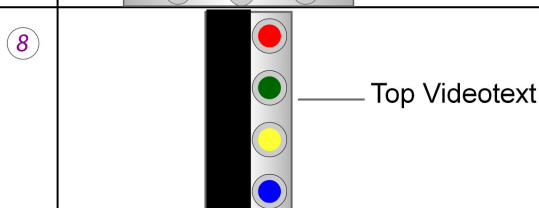
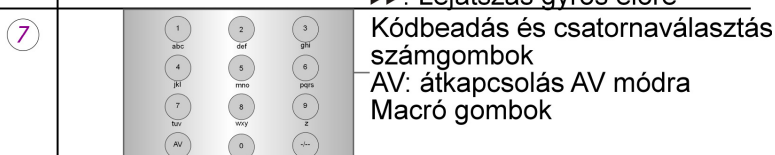
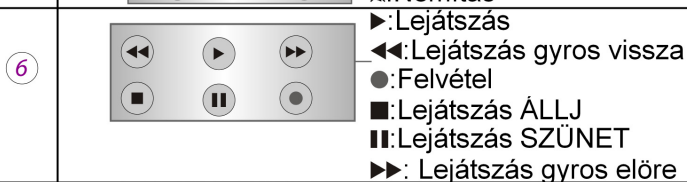
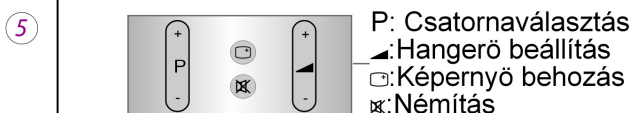
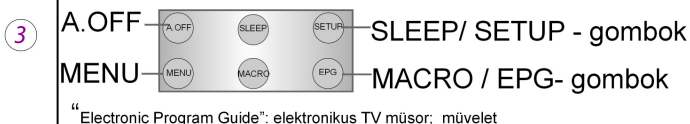
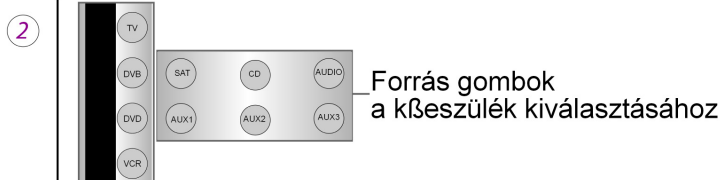
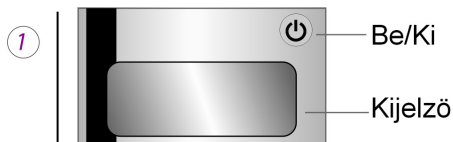

Használatba vétel

Elemek berakása

A távirányító működtetéséhez 2 db LR03 jelű, „AAA“ méretű mikroelem szükséges.

Lefelé húzva vegye le az elemtartó fedelet.

Tegye be az elemeket a rekeszbe, ügyelve a +/- polaritás megfelelő helyzetére. Rakja vissza a rekesz fedelét.

Beállítás elemcsere után

Ha helyesen tette be az elemeket, bekapcsol a kijelző. Megjelenik az éppen beállított üzemmód („TV“), a hét napja és a pontos idő.

► A pontos idő és dátum beállításának menete a 11. oldalon lévő, "Pontos idő és dátum beállítása" című részben olvasható.

Az elemek újbóli visszahelyezése után az üzemmód, a pontos idő, a dátum és a háttérvilágítási idő a gyári beállításokra áll vissza.

A már beprogramozott kódok, valamint a beprogramozott tanuló műveletek és makrók viszont elemcsere után is megmaradnak.

Védelem az elemek véletlen lemerítése ellen

Ha véletlenül lenyomva maradna valamelyik gomb (pl. mert valamilyen tárgy került a távirányítóra), a távirányító 255 darab infravörös jelet ad le (ez kb. 30 másodpercig tart) és utána leáll a jelátvitel. Ezzel ki van zárva annak lehetősége, hogy az elemek szükségtelenül lemerüljenek.

A kijelző Áttekintés

Változó szövegkijelzéskód

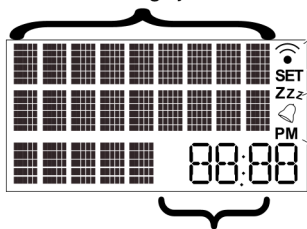

IV jelek átvitele

Kód beállító

TV elalváskapcsoló aktív

Időkapcsoló

Pontos idő mód:

AM/PM - 12 órás mód;

Kijelzés nélkül: 24 órás mód

Dátum, pontos
idő v. készülékkód

Normál kijelzések a kijelzőn

Alapkijelzés – Pontos idő

Az alapkijelzés

- első sorában az éppen működő üzemmód (készüléktípus)
- a harmadik sorban a hét napja és a pontos idő jelenik meg.

Dátum

A Setup gomb ¹ rövid megnyomásakor megjelenik:

- az első sorban az aktivált SHIFT funkció² kijelzése (S);
- a harmadik sorban a dátum jelenik meg.



A pontos idő és dátum beállításának menete a 11. oldalon lévő, "Pontos idő és dátum beállítása" című részben olvasható.

Üzemmód ill. készülék választása

A megfelelő forrásgombbal válassza ki azt az üzemmódot ill. készüléket, amelyet az illető forrásgombra programoztak be. A kijelzőn megjelenik:

- az első sorban a megfelelő forrásgomb elnevezése;
- a harmadik sorban az illető készülék beprogramozott kódja.

A készülékkódok beprogramozásának menete a 14. oldalon található, „Készülékkódok programozása” című részben olvasható.

Mozgás a menükben

- ▶ A Setup menüt úgy tudja megnyitni, hogy megnyomja és mindaddig nyomva tartja a Setup gombot, amíg a CODE EINSTELLEN (Kód beállítása) és mellette a „SET” szöveg nem jelenik meg a kijelzőn.
- ▶ Mialatt a kijelző a CODE EINSTELLEN (Kód beállítása) szöveget mutatja, a Setup gomb ismételt nyomogatásával tudja behívni a további menüket: CODE EINSTELLEN (Kód beállítása) / SYSTEM EINSTELLEN (Rendszer beállítása) / TIMER EINSTELLEN (Időkapcsoló beállítása) / LERNMODUS EINSTELLEN (Tanuló mód) / MACROS DEFINIEREN (Makrók meghatározása) / VERLASSEN (Elhagyás).
- ▶ A menük az OK gomb megnyomásával nyithatók meg.
- ▶ Az almenük közül a ▲ ▼ nyíl gombok megnyomásával tud választani egyet.

¹A Setup gomb hosszú idejű megnyomása a SETUP menü első (CODE SETUP) első menüpontját nyitja meg (vesd össze a következő fejezettel).

²A legtöbb gombhoz két művelet társítható (vö. a 19. oldallal). A második művelet eléréséhez előbb a SHIFT gombot kell megnyomni.

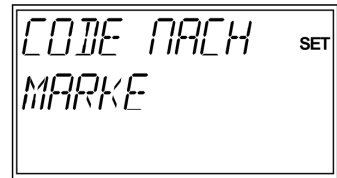
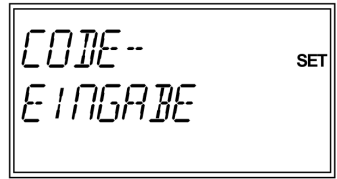
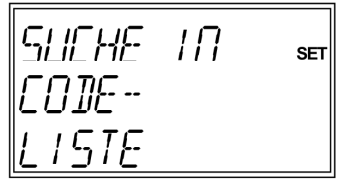
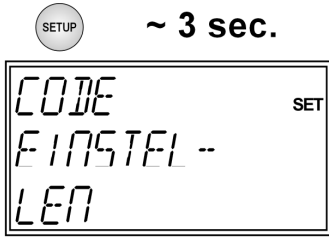

- ▶ A Setup menüből úgy tud kilépni, hogy megnyomja az EXIT gombot, majd a VERLASSEN (ELHAGYÁS) kijelzés megjelenésekor az OK gombot.

Folyó művelet félbeszakítása

Ha félbe szeretné szakítani az éppen folyó műveletet, várjon kb. 30 másodpercet. A Setup menü önműködően bezáródik és rövid ideig a FRIST ABLAUF kijelzés látható.

Pontos idő és dátum beállítása

A hét napja és a pontos idő az alapkijelzés legalsó sorában látható. Ha röviden megnyomja a Setup gombot, kb. 30 másodpercre megjelenik a dátum a legalsó sorban.

A pontos idő beállítása

1. Tartsa nyomva a Setup gombot kb. 3 másodpercig, amíg a CODE EINSTELLEN (Kód beállítása) kijelzés nem jelenik meg.
2. Másodszor is nyomja meg a Setup gombot rövid ideig, hogy behívja a SYSTEM EINSTELLEN (Rendszer beállítása) kijelzést.
3. Nyomjon rá az OK gombbal. Megjelenik a VOL/STUMM EINSTELLEN (VOL/némítás beállítása).
4. A ▼ nyíl gombbal válassza ki az UHRZEIT EINSTELLEN (Pontos idő beállítása) opciót és nyomjon rá az OK gombra.
5. Az éppen érvényes idő mód villog. A ▲▼ nyíl gombokkal válassza ki a 12 vagy 24 HR (HR = óra) idő módot és nyomjon rá az OK gombbal (lásd a szakasz végét).
6. Az óra kijelzése villog. A ▲▼ nyíl gombbal válassza ki az órát és nyomjon rá az OK gombra.
7. A perc kijelzése villog. A ▲▼ nyíl gombbal válassza ki a percet és nyomjon rá az OK gombra.
8. Megjelenik az OPERATION GELUECKT (Sikeres művelet) nyugtázó üzenet; a kijelző a CODE EINSTELLEN (Kód beállítása) módba áll vissza.

Amennyiben Ön a 12 HR idő módot választja, az idő mellett az AM (délelőtti órák) ill. PM (délutáni órák) kijelzés is megjelenik.

A dátum beállítása

1. Ugyanúgy, ahogyan a „Pontos idő beállítása” alatt ismertettük, hívja be a SYSTEM einstellen (Rendszer beállítása) módot.
2. Nyomjon rá az OK gombbal. Megjelenik a VOL/stumm einstellen (VOL/némítás beállítása).
3. A ▼ nyíl gomb (kétszeri) megnyomásával válassza meg a DATUM Einstellen opciót és nyomjon rá az OK gombra.
4. Az évek száma villogni kezd. A ▲▼ nyíl gombbal válassza meg az évet és nyomjon rá az OK gombbal.

5. A hónapok száma villogni kezd. A ▲▼ nyíl gombbal válassza meg a hónapot és nyomjon rá az OK gombra.
6. A napok száma („DATUM“) villog. A ▲▼ nyíl gombbal válassza meg a napot és nyomjon rá az OK gombra.
7. A hét napja („TAG“) villogni kezd. A ▲▼ nyíl gombbal válassza meg a hét napját és nyomjon rá az OK gombra.
8. Megjelenik az (Sikeres művelet) nyugtázó üzenet; a kijelző a CODE EINSTELLEN (Kód beállítása) módba áll vissza.

Háttérvilágítás

Bármelyik gomb meg nyomásakor bekapcsol a kijelző háttérvilágítása. A gyári beállításban a világítás 10 másodpercig marad bekapcsolva. A háttérvilágítást ki lehet kapcsolni vagy az idejét akár 60 másodpercre is meg lehet hosszabbítani.



Kérjük, vegye figyelembe, hogy a háttérvilágítás csökkenti az elemek teljesítményét.

1. Tartsa nyomva a Setup gombot kb. 3 másodpercig, amíg a CODE EINSTELLEN (Kód beállítása) kijelzés nem jelenik meg.
2. Másodszor is nyomja meg a Setup gombot rövid ideig,
3. hogy behívja a SYSTEM EINSTELLEN (Rendszer beállítása) kijelzést.
4. Nyomjon rá az OK gombra. Megjelenik a VOL/STUMM EINSTELLEN (VOL/némítás beállítása).
5. A ▼ nyíl gomb (háromszori) megnyomásával válassza ki a BELEUCHT. EINSTELLEN (Háttérvilágítás beállítása) opciót (a háttérvilágítás beállítása) és nyomjon rá az OK gombra.
6. Az aktuálisan beállított idő villog (a gyári beállításban 10 másodpercig). A ▲▼ nyíl gombokkal válassza ki a kívánt időszakot öt másodperces lépésekben. A háttérvilágítást "00" másodperc választásával lehet kikapcsolni. Nyomjon rá az OK gombra.
7. Megjelenik az OPERATION BEGLUECKT (Sikeres művelet) nyugtázó üzenet; a kijelző a CODE EINSTELLEN (Kód beállítása) módba áll vissza.

RESET – Gyári beállítások

A Reset művelettel gyári beállításokra lehet visszaállítani a készülék összes beállítását. Azaz, kitörölődnek a beprogramozott kódok, betanult műveletek, makrók.

1. Tartsa nyomva a Setup gombot kb. 3 másodpercig, amíg a CODE EINSTELLEN (Kód beállítása) kijelzés nem jelenik meg.
2. Másodszor is nyomja meg a Setup gombot rövid ideig, hogy behívja a SYSTEM EINSTELLEN (Rendszer beállítása) kijelzést.
3. Nyomjon rá az OK gombra. Megjelenik a VOL/STUMM EINSTELLEN (VOL/némítás beállítása).
4. A ▼ nyíl gomb (hatszori) megnyomásával válassza ki az OPTIONEN LOESCHEN (Opciók törlése) opciót és nyomjon rá az OK gombbal.
5. Megjelenik a DURCH OK LOESCHEN? LOESCHEN üzenet. A Reset művelet végbemegy, amint rányom az OK gombra.
6. A gyári beállítások visszaállításának ideje alatt a BITTE WARTEN (Kérem, várjon) szöveg látható a kijelzőn.

Deutsch

Italiano

Française

Magyar

Slovensko

A készülékkódok programozása

Minden olyan készülék esetében, amelyet az univerzális távirányítóval szeretne kezelni, egy négyjegyű készülékkódot kell beprogramoznia valamelyik (TV, VCR, DVD, CD, AUDIO, SAT, AUX1, AUX2, AUX3 vagy DVB) forrás gombra. Ennek során a gombokon szereplő elnevezések csak a könnyebb megjegyzést segítik. A TV gomb kivételével bármelyik gombhoz hozzátársítható bármelyik készülék („Flex üzemmód“).



A TV forrás gombhoz csak a TV készülék kódja társítható.

Az univerzális távirányító előre be van programozva néhány Medion márkájú készülék kódjaival, ezért néhány Medion készülék legfontosabb műveleteit további programozás nélkül is tudja.

Készüléktípusok és kódcsoportok

A kódok beprogramozásakor a következő készüléktípusok közül lehet választani:

TV: televíziókészülék, projektor, plazma, LCD;

VCR: videomagnó

DVD: DVD lejátszó;

VCR: videomagnó;

SAT: (analóg, digitális) műholdvevő;

DVB: DVB vevő;

AUDIO: audio készülék;

MP3: MP3 lejátszó;

CD: CD lejátszó;

AUX1/2/3: különféle külső lejátszó készülékek

Hozzárendelés kódcsoporthoz

Mindegyik készüléktípus hozzá van rendelve a készülékkódok valamelyik csoportjához. Ha kiválasztja valamelyik készüléktípust, a távirányító megkeresi a készülékkódot a hozzátartozó kódcsoporthoz. A készüléktípusok a következőképpen vannak hozzárendelve a kódcsoporthoz:

Készüléktípus	Kódcsoporthoz
TV	TV
VCR, DVD,	VCR/DVD
SAT, DVB,	DVB/SAT
AUDIO, AMP, RECR, MP3, CD, TAPE, TUNER, PHONO	CD/AUDIO/AUX1/2/3

Programozási lehetőségek

A készülék kódját az alábbi módszerek valamelyikével lehet megkeresni :

- kód választása meghatározott típusú készülékhez a kijelzőn,
- a mellékelt kódlista alapján,
- automatikus pásztázással,
- a készülék kereskedelmi neve alapján.

Kombi készülékek (pl. videomagnóval egybeépített TV készülék, DVD lejátszóval egybeépített TV készülék, DVD- és videó magnó) esetén gyakran egyszerre két forrás gombhoz kell társítani a készülék mindkét részének megfelelő kódot (pl. a TV műveleteket a TV forrás gombhoz és a videó magnó vagy DVD műveleteit egy másik forrás gombhoz). De vannak olyan kombi készülékek is, amelyeknél a készülék mindkét része csupán egyetlen kódot igényel (ehhez lásd még a "Kombi készülékek kezelése" című részt is a 20. oldalon).



A programozó üzemmód behívása

A készülékkód kiválasztása a kijelzőn

1. Kapcsolja be a távirányítani kívánt készüléket.
2. Tartsa nyomva a Setup gombot kb. 3 másodpercig, amíg a CODE EINSTELLEN (Kód beállítása) kijelzés nem jelenik meg.
3. Nyomja meg az OK gombot. Megjelenik a SUCHE IN CODELISTE menü.
4. Nyomja meg az OK gombot. Megjelenik a WÄHLE D. GERÄTE TASTE menü.
5. Nyomja meg a kívánt forrás gombot (TV, VCR, DVD, CD, SAT, AUDIO, AUX, DVB). Megjelenik a GERÄTE WÄHLEN Készülék választása TV kijelzés (TV készülék).
6. A ▲ ▼ nyíl gombokkal válassza ki azt a készüléktípust, amelyet az illető forrás gombra szeretné beprogramozni. (A „TV“ kiválasztása esetén nem lehet készüléktípust választani, mivel a TV forrás gombra csak TV kódokat lehet beprogramozni.)



Ezzel kapcsolatban vegye még figyelembe a 15. oldalon található listát és táblázatot is.

7. Nyomja meg az OK gombot. Megjelenik a BITTE WARTEN (Kérem, várjon) kijelzés. Ekkor a távirányító a készülék kereskedelmi nevének sorrendjében egymás után beolvassa annak a készülékcsoporthoz a kódjait, amit az előzőleg választott készüléktípus tartalmaz (lásd még a mellékelt kódlistát is). Megjelenik a betűrend szerinti első bejegyzés az első kóddal.
8. A ▲ ▼ nyíl gombokkal válassza ki a saját készülékének kereskedelmi nevét. Megjelenik az első kód.
9. Azután a ◀ ▶ nyíl gombokkal válassza ki a kereskedelmi név valamelyik készülékkódját.
10. Most próbálja ki az univerzális távirányítót a saját készülékén. Ehhez (a készülék típusától függően) használja a következő gombokat: POWER , 0 – 9, VOL, PROG, AV, némítás , a Videotext- valamint a hat darab lejátszó gomb. Amennyiben a készülék nem úgy válaszol a kezelésre, ahogyan szeretné, válasszon másik kódot.
11. Ha megtalálta a készülékéhez illő kódot, tárolja el azt az OK gomb megnyomásával. Ismét megjelenik a BITTE WARTEN (Kérem, várjon) kijelzés, majd utána a OPERATION BEGRÜECKT (Sikeres művelet) nyugtázó üzenet.



Ha valamilyen kereskedelmi név kezdőbetűit szeretné beadni, ebben a konkrét esetben a billentyűzet feliratától eltérő módon, egyszerűbben is megteheti, amennyiben a számgombokat a rádiótelefon gombjaihoz hasonló módon használja:

2-es gomb = A, B, C	3-as gomb = D, E, F
4-es gomb = G, H, I	5-ös gomb = J, K, L
6-os gomb = M, N, O	7-es gomb = P, Q, R, S
8-as gomb = T, U, V	9-es gomb = W, X, Y, Z

A betűcsoporton belül a számgomb többszöri megnyomásával tudja behívni a következő kezdőbetűt (pl. a 2-es gomb háromszori megnyomásával a C betűt). Ekkor a távirányító a normál üzemmódba kapcsol.

A készülékkód bevitele kódlista szerint

A megfelelő készülékek kódjai a kezelési útmutató mellékletében található kódlistából határozhatók meg.

1. Kapcsolja be a távirányítani kívánt készüléket.
2. Tartsa nyomva a Setup gombot kb. 3 másodpercig, amíg a CODE EINSTELLEN (Kód beállítása) kijelzés nem jelenik meg.
3. Nyomja meg az OK gombot. Először a CODE LISTE kijelzése jelenik meg (Kódlista behívása).
4. A ▼ nyíl gombbal válassza ki a CODE EINGRABE menüt (Kód beadása).
5. Nyomja meg az OK gombot. Megjelenik a MODE TASTE kijelzés (forrás gomb).
6. Nyomja meg a kívánt forrás gombot (TV, VCR, DVD, CD, SAT, AUX, SAT). A kijelzőn megjelenik a forrás gomb elnevezése a jelenleg beállított kóddal.
7. A számgombokkal válassza ki a kívánt kódot a kódlistából. A negyedik számjegy beadása után megjelenik a OPERATION BEGRUECKT (Sikeres művelet) nyugtázó üzenet.

Ekkor a távirányító a normál üzemmódba kapcsol.

Ha helytelen kódot adott be, megfelelő hibaüzenet (CODE UNGUELTIG) jelenik meg. - Ekkor az univerzális távirányító a normál üzemmódba tér vissza.

Kézi kódpásztázás

A kézi kódpásztázással egy adott készülék összes kódját meg lehet keresni, tehát azokat is, amelyek nincsenek felsorolva a kódlistában.

1. Kapcsolja be a távirányítani kívánt készüléket.
2. Tartsa nyomva a Setup gombot kb. 3 másodpercig, amíg a CODE EINSTELLEN (Kód beállítása) kijelzés nem jelenik meg.
3. Nyomja meg az OK gombot. Először a CODE LISTE kijelzése jelenik meg (Kódok behívása).
4. A ▼ nyíl gomb (kétszeri) megnyomásával válassza ki a CODE SUCHE menüt.
5. Nyomja meg az OK gombot. Megjelenik a MODE TASTE kijelzés (forrás gomb).
6. Nyomja meg a kívánt forrás gombot (TV, VCR, DVD, CD, SAT, AUDIO, AUX, DVB,). Megjelenik a GERÄT WÄHLEN TV (Készülék választása) kijelzés (TV).
7. A ▲▼ nyíl gombokkal válassza ki azt a készüléktípust, amelyet az illető forrás gombra szeretné beprogramozni. (A „TV“ kiválasztása esetén nem lehet készüléktípust választani, mivel a TV forrás gombra csak TV kódokat lehet beprogramozni.)



Ezzel kapcsolatban vegye még figyelembe a 15. oldalon található listát és táblázatot is.

8. Nyomja meg az OK gombot. Megjelenik a SUCHE STARTEN kijelzés.
9. Most végezzen működéspróbát oly módon, hogy egymás után többször (de legfeljebb 350-szer) megnyomja a PROG+,  vagy (csak videó magnóknál) a PLAY gombot, amíg a készülék csatornát nem vált, ki nem kapcsol vagy megfelelően nem válaszol a parancsra. A kódkeresés a pillanatnyilag tárolt kódtól kezdődik. A keresés alatt megjelenik a SUCHE NACH CD kijelzés (és a választott készüléktípus) a kijelzőn. Amennyiben elmulasztotta a kívánt kód kiválasztását, a PROG gombbal tud visszafele lépkedni.

10. Ha a készülék megfelelő módon válaszol a gombnyomásra, tárolja el a kódot az OK gomb megnyomásával. Megjelenik az **OPERATION GEGLUECKT** (Sikeres művelet) nyugtázó üzenet.

Ekkor a távirányító a normál üzemmódba kapcsol.

Ha a távirányító az előzőleg választott készüléktípusnak már az összes kódját megválasztotta, feljön a **SUCHE BEENDET** üzenet.

Kódkeresés kereskedelmi név alapján

Ez a művelet lehetőséget kínál a kereskedelmi nevek alapján végzendő keresésre. A kereskedelmi nevek a kódlista "Kódkeresés kereskedelmi név alapján" pontja alatt található.

1. Kapcsolja be a távirányítani kívánt készüléket.
2. Tartsa nyomva a Setup gombot kb. 3 másodpercig, amíg a **CODE EINSTELLEN** (Kód beállítása) kijelzés nem jelenik meg.
3. Nyomja meg az OK gombot. Először a **CODE LISTE** kijelzése jelenik meg.
4. A ▼ nyíl gomb (háromszori) megnyomásával válassza ki a **CODE NACH MARKE** menüt.
5. Nyomja meg az OK gombot. Megjelenik a **MODE TRASTE** kijelzés.
6. Nyomja meg a kívánt forrás gombot (TV, VCR, DVD, CD, SAT, AUX1/2/3, SAT). Megjelenik a **DIESE TV** (TV készülék) kijelzés.
7. A ▲▼ nyíl gombokkal válassza ki azt a készüléktípust, amelyet az illető forrás gombra szeretné beprogramozni. (A „TV“ kiválasztása esetén nem lehet készüléktípust választani, mivel a TV forrás gombra csak TV kódokat lehet beprogramozni.)



Ezzel kapcsolatban vegye még figyelembe a 15. oldalon található listát és táblázatot is.

8. Nyomja meg az OK gombot. Megjelenik a **MARKEIN CODE?** kérdés.
 9. A következő áttekintés szerint nyomja meg a kívánt gyártó számogombját:
1-es gomb = Medion, Tchibo
2-es gomb = Philips, Radiola, Philco, Erres, Pye
3-as gomb = Sony, Akai, Panasonic, JVC, Sharp, Toshiba, Daewoo
4-es gomb = Thomson, Brandt, Fergusson
5-ös gomb = Saba, Nordmende, Telefunken
6-os gomb = Grundig, Blaupunkt
0-ás gomb = összes márka.
 10. Nyomja meg a ⏻ gombot. Megjelenik a **SUCHE STARTEN** kijelzés.
 11. Most végezzen működéspróbát oly módon, hogy egymás után többször megnyomja a PROG+, ⏻ vagy (csak videó magnónál) a PLAY gombot, amíg a készülék csatornát nem vált, ki nem kapcsol vagy megfelelően nem válaszol a parancsra. A kódkeresés a pillanatnyilag tárolt kódtól kezdődik. A keresés alatt megjelenik a Suche bejegyzés (és a választott készüléktípus) a kijelzőn. Amennyiben elmulasztotta a kívánt kód kiválasztását, a PROG gombbal tud visszafele lépkedni.
 12. Ha a készülék megfelelő módon válaszol a gombnyomásra, tárolja el a kódot az OK gomb megnyomásával. Megjelenik az **OPERATION GEGLUECKT** (Sikeres művelet) nyugtázó üzenet.
- Ekkor a távirányító a normál üzemmódba kapcsol.

Kódazonosítás

Ha tudni szeretné, hogy valamelyik forrás gomb mögött milyen kód rejtezik, egyszerűen nyomja meg az illető forrás gombot. Megjelenik a választott készüléktípus és a készülékkód.

Normál üzemmód

Egyes készülékek kezelése

Miután Ön beprogramozta a távirányítóját az audió/vidéo készülékekre, a távirányító a legtöbbet használt fő műveletekkel fog dolgozni, úgy, mint a mindenkorai készülék eredeti távirányítója.

Tartsa a távirányítóját a kívánt készülék felé és nyomja meg a megfelelő forrás gombot. Megjelenik a kijelzőn a forrás gomb elnevezése és a beprogramozott kód. [Az univerzális műveletek esetében – lásd az „Univerzális műveletek” „Punch Through” részt a 30. oldalon – kezdetként nem kell megnyomni a forrás gombot].

Ekkor az univerzális távirányító megfelelő gombjának megnyomásával lehet működésbe helyezni a műveleteket. Minden gombnyomásakor megjelenik az infravörös jelátvitel ikonja.

Minden gombnyomásakor 10 - 60 másodpercre bekapcsol a kijelző háttérvilágítása (ennek az időnek a beállítása a „Háttérvilágítás” alatt olvasható a 12. oldalon).

i Kérjük, vegye figyelembe:

Bizonyos körülmények között az eredeti távirányítónak nem minden művelete áll közvetlenül rendelkezésre az univerzális távirányítón.

Különösen az újabb készülékek esetében előfordulhat, hogy a műveletek az elvárttól eltérő gombok alatt érhetők el, vagy egyáltalán nem állnak rendelkezésre.

Ezekben az esetekben az eredeti távirányító műveleteit a tanuló művelet használatával lehet átvinni az univerzális távirányító kívánt gombjaira (lásd a „Betanuló művelet” című részt a 25. oldalon).

SHIFT művelet

Készülékkóddal végzett programozás után előfordulhat, hogy (a Setup és MACRO gombok kivételével) az univerzális távirányító gombjai két készülékhez is hozzá lehetnek társítva.

- ▶ A második művelet úgy tudja használni, hogy röviden megnyomja a Setup gombot és utána (15-20 másodpercen belül) a két készülékhez is társított illető művelet- vagy számgombot is lenyomja.

i Próbálja ki, hogy meghatározott készülékkódnál az illető gomb milyen egyéb műveleteket tud még végezni.

Felvételek

(Pl. videó magnón, DVD írón vagy kazettás magnón) felvétel készítéséhez a  (felvétel) gombot kétszer kell megnyomni. Ez véd a véletlen felvételek készítése ellen.

EPG – Elektronikus műsor

Az EPG („EPG“ = „Electronic Program Guide“) gombnak különböző műveletei vannak, aszerint, hogy melyik kódra használják:

- TV- és műhold kód esetén (pl. SAT-TV vagy DVB-T) a gomb az elektronikus TV műsort nyitja meg.
- DVD kódok esetén a gomb a cím menüt nyitja meg.
- Videomagnó kódok esetén a gombbal programozást lehet végezni, amennyiben a videomagnó rendelkezik ShowView művelettel.

Amennyiben a készülék mind EPG-, mind Showview művelettel rendelkezik, az EPG műveleté az elsőbbség.

Kombi készülékek kezelése

Kombi készülék pl. a videó magnóval egybeépített TV készülék, a DVD lejátszóval egybeépített TV készülék vagy videó magnóval ellátott DVD író. Kombi készülékeknel többféle vezérlési lehetőség kínálkozik.

Kombi készülékek két készülékkóddal

Egyes Kombi készülékeknel (pl. videó magnóval egybeépített TV készüléknél) az illető készülék mindkét része két készülékkódot igényel. A hozzáillő TV kódot a TV forrás gombra és a videó magnó kódot egy másik forrás gombra programozza be. Így a Kombi készüléket úgy lehet irányítani, mintha két külön készülék lenne.

Kombi készülékek egy készülékkóddal

Más Kombi készülékek csak egy kódot igényelnek. Ezeknél először ki kell választani a kezelni óhajtott készülékrészt.

Példa: A készülék DVD író / videó magnó együttesből áll. A készülékkód a DVD forrás gombra lett programozva. Ilyenkor a DVD műveletet úgy tudja feléleszteni, hogy kb. 1 másodpercig nyomva tartja a DVD gombot.

- ▶ A Kombi készülék DVD részét aztán úgy tudja irányítani, hogy egy másodpercnél hosszabb ideig tartja nyomva a DVD forrás gombot.
- ▶ A Kombi készülék videomagnóját úgy tudja vezérelni, hogy először rövid ideig megnyomja a Setup gombot a SHIFT művelethez, majd utána megnyomja a DVD forrás gombot.

Amennyiben a Kombi készüléke ugyan megelégedne egyetlen készülékkóddal, de a két készülékrészt két külön forrás gombbal szeretné működtetni, az alábbi módon járjon el:

- ▶ Programozza be a készülékkódot két forrás gombra.
- ▶ A készülék egyik részét a két forrás gomb egyikével kezelje.
- ▶ A tanuló művelet használatával (lásd a "Tanuló művelet" című részt a 25. oldalon) vigye át a készülék másik részének kívánt műveleteit a másik forrás gombra.

Általános kikapcsoló művelet

Minden előre beprogramozott készüléket egyszerre is ki tud kapcsolni. Járjon el az alábbi módon:

1. Rövid ideig (kb. 3 másodpercig) tartsa lenyomva az A.OFF gombot.
2. Amikor elengedi a gombot, megjelenik az ALLES AUSGESCHALTEN felirat és a készülékek kikapcsolnak.

Néhány készüléket a POWER/ALL OFF gombbal lehet be- és kikapcsolni. Az így kikapcsolt készülékek az ALL OFF művelet elvégzése után bekapcsolnak, feltéve, hogy ki voltak kapcsolva.

Időkapcsoló beállítása

Az univerzális távirányító két időkapcsoló művelettel rendelkezik:

- elalváskapcsoló a TV készülékhez (automatikus kikapcsolás 1 - 90 perc múlva); a kijelzőn a „Zzz” kijelzés látható;:
- négy további időkapcsoló a saját magunk által beállított parancsokhoz (pl. átkapcsolás egy másik csatornára); a kijelzőn harang ikon látható.

TV elalváskapcsoló

Elalvási időkapcsoló beállítása

1. Tartsa nyomva a Setup gombot kb. 3 másodpercig, amíg a CODE EINSTELLEN (Kód beállítása) kijelzés nem jelenik meg.
2. Másodszor is nyomja meg a Setup gombot rövid ideig, hogy behívja a TIMER EINSTELLEN (Időkapcsoló beállítása) kijelzést.
3. Nyomja meg az OK gombot. Megjelenik a TV-TIMER SETUP menü.
4. Nyomja meg az OK gombot. Megjelenik a STANDBY ZEIT? kijelzés.
5. Nyomja meg az OK gombot. A perc értéke villog a kijelzőn.
6. A ▲▼ gombokkal állítsa be azt az időt, amelynek letelte után a TV készüléknek önműködően ki kell kapcsolnia.
7. Nyomja meg az OK gombot. Megjelenik az OPERATION BEGLUECKT (Sikeres művelet) nyugtázó üzenet és a TV időkapcsoló "Zzz" ikonja.
8. Tegye le úgy a távirányítót, hogy a készülék felé nézzen és ne legyen akadály a sugarak útjában.

Elalvási időkapcsoló leállítása

Ha beállította az elalvási időkapcsolót („Zzz” látható a kijelzőn), a fent ismertetett lépéseknél a TV-TIMER EINSTELLEN (Időkapcsoló beállítása) kijelzés helyett a STANDBY ANNULIEREM kijelzés jelenik meg.

1. Végezze el az 1-4 lépéseket (lásd fent). Megjelenik a STANDBY ANNULIEREM kijelzés.
2. Nyomja meg az OK gombot. Megjelenik a DURCH OK LOESCHEN? üzenet.
3. Nyomja meg az OK gombot. Megjelenik az OPERATION BEGLUECKT (Sikeres művelet) nyugtázó üzenet.

Parancsadási időkapcsoló

Ennél az időkapcsolónál követelmény, hogy be legyen állítva a pontos idő. A parancsadási időkapcsolóval lehet beprogramozni egy olyan művet, amelynek a következő 24 óra előre meghatározott időpontjában végbe kell mennie. A parancssor akár négy darab parancsból is állhat, de követelmény, hogy az első parancs mindig a forrás gomb választása legyen. Az utána következő három parancsnál nem használhatók az alábbi gombok: a forrás gombok, a nyíl gombok, az OK, MACRO, SETUP, EXIT. Négy darab parancsadási időkapcsoló (Timer 1, Timer 2, Timer 3, Timer 4) hozható létre. Amint megtörtént az időkapcsolóhoz tartozó parancs végrehajtása, az időkapcsoló önműködően kitörlődik.

A parancsadási időkapcsoló programozása

Példa: A következőkben egy olyan parancsadási időkapcsoló beprogramozását ismertetjük, amely DVD íróra irányuló felvételt vezérel.

1. Tartsa nyomva a Setup gombot kb. 3 másodpercig, amíg a CODE EINSTELLEN (Kód beállítása) kijelzés nem jelenik meg.
 2. Másodszor is nyomja meg a Setup gombot rövid ideig, hogy behívja a TIMER EINSTELLEN (Időkapcsoló beállítása) kijelzést.
 3. Nyomja meg az OK gombot. Megjelenik a TV-TIMER SETUP menü.
 4. A ▼ nyíl gombbal válassza ki a TIMER / SETUP menüt.
 5. Nyomja meg a OK gombot, amíg meg nem jelenik a TIMER 1 EINSTELLEN SET kijelzés.
 6. Nyomja meg az OK gombot. Megjelenik az időpont, amikor meg kell történnie a parancs végrehajtásának. Az óra értéke villog.
 7. A ▲▼ nyíl gombokkal állítsa be az órát és nyomjon rá az OK gombra. A perc értéke villog.
 8. A ▲▼ nyíl gombokkal állítsa be a percet és nyomjon rá az OK gombra.
 9. A GERRETS WREHLEN kijelzés megjelenésével elkezdődik a parancs beadása. A forrás gombbal először válassza ki azt a készüléket, amelynek végre kell hajtania a parancsot.
A példánkban: DVD, amennyiben az illető gombra a DVD író lett beprogramozva.
 10. Nyomja meg az OK gombot. A megjelenő kijelzés kéri a TIMER 1 KEY1 első beadását. Most adja be az első parancsot. A példánkban: Válassza meg a műsort a számgombokkal. Ha nincs szükség további adatok beadására, nyomja meg az OK vagy EXIT gombot.
 11. Megjelenik az AUSWAHL DER TRASTE/ kijelzés. Adja be a második parancsot. A példánkban: Nyomja meg a Felvétel gombot. A második parancs után megjelenik az AUSWAHL DER TRASTE 2/ kijelzés.
A példánkban nyomja meg másodszor is a Felvétel gombot.
 12. A harmadik parancs után megjelenik az OPERATION GEGLUECKT (Sikeres művelet) nyugtázó üzenet és a hang ikon.
 13. Tegye le úgy a távirányítót, hogy a készülék felé nézzen, és ne legyen akadály a sugarak útjában.
- A programozást bármikor félbe lehet szakítani az EXIT gombbal.

A parancsadási időkapcsoló törlése

Ha beállította a parancsadási időkapcsolót („Harang ikon a kijelzőn”), a fenn ismertetett lépéseknél a **TIMER EINSTELLEN** (Időkapcsoló beállítása) kijelzés helyett a **TIMER ANNULLIEREN** kijelzés jelenik meg.

1. Végezze el az 1. - 5. lépéseket a fent leírt módon. Megjelenik a **TIMER ANNULLIEREN** kijelzés.
2. Nyomja meg az OK gombot. Megjelenik a **DURCH OK LOESCHEN** üzenet.
3. Nyomja meg az OK gombot. Megjelenik az **OPERATION BEGLUECKT** nyugtázó üzenet.

Betanuló művelet

Az eredeti távirányító műveleteit kézzel át lehet vinni és el lehet tárolni az univerzális távirányítóban. Az univerzális távirányító akár 150 parancsot is meg tud „tanulni”.

Deutsch

Útmutatások a betanuló művelethez

- Mindkét távirányítónál használjon új elemeket.
- Ha a programozást az elejétől fogva kezdi – különösen az első használatba vétel után –, először törölje ki az összes eltárolt parancsot (lásd a “Parancsok törlése az összes forrás gombon” című részt a 27. oldalon).
- Mindegyik forrás gombra csupán egyetlen eredeti távirányító programozható.
- Ha be szeretné programozni az eredeti távirányítót valamelyik forrás gombra, először törölje ki az illető forrás gomb parancsait (lásd a „Parancsok törlése egyetlen forrás gombon” című részt a 27. oldalon).
- Ha a memória megtelt, a GESCHEITERT üzenet jelenik meg. Ebben az esetben törölje ki a tárolt parancsokat.
- A gomb mindegyik programozása kb. 3 másodpercig tart. Addig ne engedje el a megtanulandó gombot, amíg meg nem jelenik az OPERATION GEBLUECKT (Sikeres művelet) vagy GESCHEITERT üzenet.
- A következő gombokhoz nem társíthatók műveletek: S (Setup), MACRO és valamennyi forrás gomb.
- Egyes DVD, videó magnó, SAT készülékek eredeti távirányítóit egyes TV márkák készülékkódjaival is be lehet programozni és így a TV készülék alpműveleteit (hangerőt, némítást, csatornakeresést) arról irányítani. Kérjük, ne próbálja átvinni a saját univerzális távirányítójára egy olyan eredeti távirányító műveleteit, amelyet egy másik TV készülék kódjával programoztak be. A programozáskor ugyanis hibák jelentkezhetnek.
- Először tegyen egy próbát oly módon, hogy beprogramoz két vagy három parancsot és utána kipróbálja, hogy működnek-e.
 -  Energiatakarékos égő alatt ne végezzen közvetlenül betanuló műveletet. Az ilyen égők (pl. fénycsövek) fénye infravörös összetevőket is tartalmazhatnak, amelyek befolyással lehetnek a betanuló műveletre.

Italiano

Française

Magyar

Slovensko

A parancsok programozása

Programozáskor az alábbi módon járjon el:

1. Tegye ki az asztalra a két darab, infravörös diódákkal ellátott távirányítót egymástól 15-50 mm távolságra. Az infravörös diódáknak pontosan egymás felé kell nézniük.

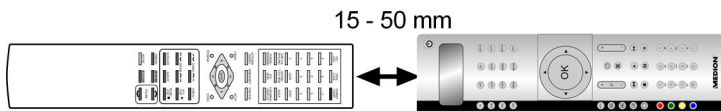

2. Tartsa nyomva a Setup gombot kb. 3 másodpercig, amíg a **CODE EINSTELLEN** (Kód beállítás) kijelzés nem jelenik meg.
3. Háromszor egymás után nyomja meg a Setup gombot rövid ideig, hogy behívja a **LEARNMODUS EINSTELLEN** kijelzést.
4. A betanuló mód az OK gomb megnyomásával hívható be.
5. Nyomjon rá újból az OK gombra.
6. Most válassza ki azt a forrás gombot, amelyre az eredeti távirányító készüléke programozva lett.
7. A feljövő kép kéri a **SPEICHER TRASTE** megnyomását. Az univerzális távirányítón válassza ki azt a gombot, amelyen el szeretné menteni az eredeti távirányító műveletét (az S és MACRO nem használható).
8. Ekkor megjelenik a **BITTE WARTEN** (Kérem, várjon) kijelzés. Az univerzális távirányítón válassza ki azt a gombot, amelynek műveletét át szeretné vinni az univerzális távirányítóra. Tartsa nyomva ezt a gombot mindaddig, amíg meg nem jelenik az **OPERATION BEGLECKT** (Sikeres művelet) vagy **GESCHEHETERT** üzenet.
9. A következő kérdést kapja a kijelzőn: **OK-WEITER ODER AUS?**. Ha további betanuló műveleteket szeretne végezni, nyomjon rá az OK gombbra. A feljövő kép kéri a **SPEICHER TRASTE** megnyomását. Folytassa tovább a 7. ponttól kezdve ismertetett lépésekkel.

Ha be szeretné fejezni a betanuló műveletet, nyomja meg az EXIT gombot. Ekkor a távirányító a normál üzemmódba kapcsol.

Parancsok törlése

Csupán egy forrás gomb parancsainak törlése

Hívja be a betanuló üzemmódot úgy, ahogyan az előző szakasz 2. - 4. pontjában olvasható. Járjon el a következő módon:

1. A ▼ nyíl gombbal válassza ki a betanuló mód törlését és nyomjon rá az OK gombra.
2. Most válassza ki azt a forrás gombot, amelynek parancsait ki szeretné törölni.
3. Az utána következő DURCH OK LÖESCHEN? kérésre válaszoljon az OK megnyomásával. Ha nem jelenik meg ez az üzenet, a forrás gombnak nincsenek parancsai.
4. Gyors egymásutánban megjelenik a BITTE WARTEN (Kérem, várjon) kijelzés és az OPERATION GEGLUECKT (Sikeres művelet) nyugtázó üzenet.

Ekkor a távirányító a normál üzemmódba kapcsol.

Összes forrás gomb parancsainak törlése

Hívja be a betanuló üzemmódot úgy, ahogyan az utolsó előtti szakasz 2. - 4. pontjában olvasható. Járjon el a következő módon:

1. A ▼ nyíl gomb (kétszeri) megnyomásával válassza ki az Összes mód törlése üzemmódot.
2. Nyomja meg az OK gombot. Megjelenik a DURCH OK LÖESCHEN kérés.
3. Nyomjon rá újból az OK gombra. Gyors egymásutánban megjelenik a BITTE WARTEN (Kérem, várjon) kijelzés és az OPERATION GEGLUECKT (Sikeres művelet) nyugtázó üzenet.

Ekkor a távirányító a normál üzemmódba kapcsol.

Makrók

A makróval parancssorozatokat tud elmenteni, azaz, egymás után több műveletet végrehajtatni. Három makrórt lehet beprogramozni és az 1-es, 2-es és 3-as számgombokon eltárolni.

Ennek a három számgombnak egyúttal TV, VCR, DVD felirata is van, így a makrókat a műveleteiknek megfelelően lehet hozzájuk társítani.

Mindegyik makró akár tíz gombparancsot is fel tud venni. Egyetlen makró különböző készülékeket is be tud vonni a műveletekbe. Pl. ilyen módon tudja bekapcsolni a TV készüléket, a kívánt adót, a videómagnót és a felvételi műveletet; ezt olyan módon tudja megtenni, hogy egyszerűen megnyomja előbb a MACRO gombot és utána az 1-es, 2-es vagy 3-as számgombot.

Ha idő előtt félbe szeretné szakítani a makró programozást, nyomja meg az S (Setup) gombot. Ilyenkor a makró nem kerül be a memóriába.

Makrók programozása

1. Tartsa nyomva a Setup gombot kb. 3 másodpercig, amíg a CODE EINSTELLEN (Kód beállítása) kijelzés nem jelenik meg.
2. Nyomja meg további négy alkalommal a Setup gombot rövid ideig, hogy behívja a MAKROS DEFINIEREN kijelzést.
3. A MAKRO SCHREIBEN (Makró beállítása) mód az OK gomb megnyomásával hívható be.
4. Nyomjon rá újból az OK gombbra.
5. Most válassza ki az 1-es, 2-es vagy 3-as számgombot, amely alatt tárolni szeretné a makrórt.
6. A következő kérdést kapja a kijelzőn: MACRO MODUS? (a számjegy az előzőleg választott számgombnak felel meg). Nyomja meg valamelyik forrás gombot annál a készüléknél, amelynél a parancsnak kezdődnie kell.
7. Ekkor felszólítást kap a parancs beadására: BEFEHL EINGEBEN (Parancs megadása) és működik a lépésszámlálás (02 a második lépésre). Majd hajtsa végre a műveleteket, amelyeket makró formájában szeretne tárolni. Még további 9 gombot nyomhat meg, de ennek során a forrás gombokkal másik készüléket is bevonhat az irányítási sorozatba.
8. Ha végzett a lépéssorozat beadásával, mentse el a makrórt a MACRO gomb megnyomásával. A 10. lépés után a makró önműködően bekerül a memóriába.
9. Megjelenik az OPERATION GEGLUECKT (Sikeres művelet) nyugtázó üzenet.

Késleltetés beépítése

Néha hasznos lehet, ha valamelyik parancslépés elé időkésleltetést iktat be, pl. azért, hogy tekintetbe vegye a TV készülék bemelegedési szakaszát.

Alapértelmezés szerint az infravörös jelek között fél másodperces késleltetés van.

1. A lépések beadásakor (lásd a fenti 7. pontot) nyomja meg a PAUSE gombot azon a helyen, ahol be akarja építeni az időkésleltetést. Megjelenik a VERZÜEGERT ZEIT? (Késleltetési idő) kérdés.
2. Attól függően, hogy hány másodperces késleltetést szeretne, nyomja meg a másodperceknek megfelelő számgombot (pl. 3 másodperces késleltetés esetén a „3“-as gombot). A leghosszabb késleltetés értéke 9 másodperc.

Makrók végrehajtása

1. Makrót úgy tud végrehajtani, hogy a normál módban egyszer rövid időre megnyomja a MAKRO gombot. Megjelenik az alábbi üzenet: MAKRO NR. ZÜTEILEN (Makrószám társítása).
2. 20 másodpercen belül nyomja meg azt a számgombot, amely alatt a makró tárolva lett (1-es, 2-es vagy 3-as).

A makró végrehajtása alatt megjelenik a MAKRO / (ill. 2 vagy 3) és a küldés ikonja. Amennyiben a választott számgomb alatt nincs tárolva makró, a MAKRO / UNGUELTIG (Makró 1 érvénytelen) üzenet jelenik meg.

Makrók törlése

Hajtsa végre a 28. oldalon található "Makrók programozása" című rész 1. - 3. pontját. Megjelenik a MAKRO EINSTELLEN kijelzés.

1. A ▼ gombbal válassza meg a MAKRO LOESCHEN (Makró törlése) módot.
2. Nyomja meg az OK gombot. Megjelenik az alábbi üzenet: MAKRO-NR. ENTFERNEN.
3. Nyomja meg azt a számgombot, amely alatt a törölni óhajtott makró lett eltávolva.
4. Megjelenik a DURCH OK LOESCHEN kérés.
5. Nyomjon rá újból az OK gombra. Gyors egymásutánban megjelenik a BITTE WARTEN (Kérem, várjon) kijelzés és az OPERATION BEGLUECKT (Sikeres művelet) nyugtázó üzenet.

Ekkor a távirányító a normál üzemmódba kapcsol.

Univerzális műveletek („Punch Through”)

Az univerzális műveletek (amelyeket „Punch Through” műveleteknek is neveznek) lehetővé teszik Önnek, hogy meghatározott műveleteket a beállítottól eltérő másik készüléktípuson hajtson végre. E műveletek közé tartoznak: a hangerő, a némítás, valamint a lejátszási műveletek.

Lejátszási műveletek

Ha a távirányító a TV-, SAT- vagy kábeles üzemmódban van (készülékek saját lejátszási művelet nélkül), a PLAY, STOP, PAUSE, SCHNELL VOR/ZURÜCK és esetleg az AUFNAHME gombok vezérlik a csatlakoztatott videómagnót vagy DVD-lejátszót illetve videó-magnót. Előtte szükségtelen megnyomni a DVD- ill. VCR forrás gombot. Mindig az utoljára választott készülék lesz az irányított eszköz.

Ez a Punch-Through irányítás nem működik, ha a beprogramozott TV-, SAT- vagy kábeles kódnak saját videó magnó művelete van (mint pl. egy Kombi (TV- videó magnó) készülék esetén).

Hangerő / némítás

Gyakran előfordul, hogy a TV készülékre csatlakoztatott képátviteli készülékeknek (mint amilyen pl. a TV, DVD, VCR, SAT, CBL), nincs saját hangerő szabályozásuk.

Ha az univerzális távirányító pont egy ilyen készüléket irányít és megnyomja a VOL (hangerő) vagy STUMM (némítás) gombot, a hangerő szabályozás szerepe átkerül a TV készülékre.

A készüléknek ezt az alapbeállítását Ön módosítani tudja (lásd a következő két szakaszt).

 A továbbiakban a hangerő/némítás műveleteket röviden a „VOL/STUMM” rövidítéssel jelöljük.

A VOL/STUMM univerzális műveletek beprogramozása másik készüléktípusra

A távirányítót úgy is be tudja állítani, hogy a VOL/STUMM (Készülék választása) univerzális műveletek ne a TV készüléket, hanem egy másik készüléktípust vezéreljenek. Ennek a készüléknek természetesen rendelkeznie kell hangerő szabályozással.

1. Tartsa nyomva a Setup gombot kb. 3 másodpercig, amíg a CODE EINSTELLEN kijelzés nem jelenik meg.
2. Másodszor is nyomja meg a Setup gombot rövid ideig, hogy behívja a SYSTEM EINSTELLEN (Rendszer beállítás) kijelzést.
3. Nyomja meg az OK gombot. Megjelenik a VOL/STUMM EINSTELLEN kijelzés.
4. Nyomja meg újból az OK gombot. Megjelenik a VOL/STUMM ALLE menü. Erről a menüről lehet beprogramozni a VOL/MUTE parancsokat arra a másik készüléktípusra, amelyet a következő lépésben lehet kiválasztani.
5. Nyomja meg újból az OK gombot. Megjelenik a GERRET WAHLEN (Készülék választása) kérdés.
6. Az egyik forrás gombbal válassza ki azt a készüléket, amelyre át szeretné helyezni a VOL/MUTE vezérlést.
7. Gyors egymásutánban megjelenik a BITTE WARTEN (Kérem, várjon) kijelzés és az OPERATION BEGLUECKT (Sikeres művelet) nyugtázó üzenet.

Amennyiben tévedésből olyan készüléket választott, amelynek nincs saját hangerő szabályozása, hibaüzenet jelenik meg.

A VOL/STUMM univerzális művelet kikapcsolása meghatározott készüléknél

Az univerzális távirányítót úgy is be lehet állítani, hogy az a meghatározott készülékre csak annak saját VOL/STUMM (Készülék választása) műveleteit alkalmazza. Ilyenkor az illető készülék vonatkozásában ki van kapcsolva a „Punch-Through” művelet.

A TV mód vonatkozásában azonban nem kapcsolható ki az univerzális művelet. Amennyiben az előző fejezetben ismertetettek szerint másik módot választott a VOL/STUMM (Készülék választása) univerzális műveletre, ennél a módnál sem kapcsolhatja ki az univerzális műveletet.

1. Tartsa nyomva a Setup gombot kb. 3 másodpercig, amíg a CODE EINSTELLEN (Kód beállítása) kijelzés nem jelenik meg.
2. Másodszor is nyomja meg a Setup gombot rövid ideig, hogy behívja a SYSTEM EINSTELLEN (Rendszer beállítása) kijelzést.
3. Nyomja meg az OK gombot. Megjelenik a VOL/STUMM EINSTELLEN (VOL/némítás beállítása) kijelzés.
4. Nyomja meg újból az OK gombot. Megjelenik a VOL/STUMM ALLE (VOL/némítás Összes) menü.
5. A ▼ nyíl gombbal válassza ki a VOL/STUMM EINZ. (VOL/némítás Egyenként) menüt. Erről a menüről kapcsolja ki a VOL/MUTE univerzális műveletet annál az egyetlen készüléknél, amelyet a következő lépésben fog kiválasztani.
6. Nyomja meg az OK gombot. Megjelenik a GERÄTE WÄHLEN (Készülék választása) kérdés. Az egyik forrás gombbal válassza meg azt a készüléket, amelynek saját VOL/MUTE (Készülék választása) vezérlését meg szeretné tartani (a TV-n nem lehetséges).
7. Gyors egymásutánban megjelenik a BITTE WARTEN (Kérem, várjon) kijelzés és az OPERATION GELUCCKT (Sikeres művelet) nyugtázó üzenet.

A VOL/STUMM univerzális művelet visszaállítása a gyári beállításra

Amennyiben az előző két szakaszban ismertetett módon megváltoztatta a VOL/Stumm univerzális műveleteket, ezeket újból visszaállíthatja a gyári beállításra a következő programozással.

1. Tartsa nyomva a Setup gombot kb. 3 másodpercig, amíg a **CODE EINSTELLEN** (Kód beállítása) kijelzés nem jelenik meg.
2. Másodszor is nyomja meg a Setup gombot rövid ideig, hogy behívja a **SYSTEM EINSTELLEN** (Rendszer beállítása) kijelzést.
3. Nyomja meg az OK gombot. Megjelenik a **VOL/STUMM EINSTELLEN** (VOL/némítás beállítása) kijelzés.
4. Nyomja meg újból az OK gombot. Megjelenik a **VOL/STUMM ALLE** menü.
5. A ▼ nyíl gomb (kétszeri) megnyomásával válassza ki a **RESET VOL/STUMM** menüt.
6. Nyomja meg az OK gombot. Megjelenik a **DURCH OKAY BESTÄTIGEN** üzenet. A Reset művelet végbemegy, amint rányom az OK gombbal.
7. Gyors egymásutánban megjelenik a **BITTE WARTEN** (Kérem, várjon) kijelzés és az **OPERATION GEGLUECKT** (Sikeres művelet) nyugtázó üzenet.

Hibaelhárítás

A kijelző sötét marad:

- Ellenőrizze, hogy jól tette-e be a távirányító elemeit és megfelelő helyzetben vannak-e a +/- pólusaik.
- Amennyiben túl gyengék az elemek, cserélje ki őket újakkra.

A távirányító nem működik:

- Vizsgálja át, hogy helyesen vannak-e csatlakoztatva és be vannak-e kapcsolva a készülékei.

A készülékem márkanéve alatt több készülékkód szerepel. Hogyan határozhatom meg a helyes készülékkódot?

- A helyes készülékkódot úgy tudja meghatározni, hogy egymás után kipróbálja a kódokat mindaddig, amíg úgy nem találja, hogy a készülék legtöbb művelete szabályszerűen működik.
- A készülékek a távirányítónak csupán néhány parancsára válaszolnak:
- Próbálgassa tovább a kódokat, amíg a készülékek megfelelően nem válaszolnak a parancsokra.
- Ha a fent ismertetett egyik kódprogramozás sem vezet sikerre, különleges egyedi esetekben előfordulhat, hogy a készülék nem tud együttműködni az univerzális távirányítójával.

Ártalmatlanítás

Csomagolás



Az univerzális távirányítót becsomagoltuk, hogy védve legyen a szállítás során esetleg bekövetkező károktól. A csomagoláshoz használt anyagok nyersanyagok, tehát újra lehet őket hasznosítani vagy vissza lehet juttatni a nyersanyag körforgásba.

Készülék



Az élettartama végét elért univerzális távirányítót semmi esetre se dobja a háztartási hulladékok közé. Tudakolja meg a lakhelye szerinti önkormányzatnál, hogyan lehet ártalmatlanítani a készüléket környezetkímélő és szakszerű módon.

Elemek



A kimerült elemek nem a háztartási hulladék közé valók! Az elhasználódott elemek begyűjtésére szolgáló gyűjtőhelyen kell leadni őket.

Műszaki adatok

Elemek: 2 db 1,5 V-os Micro (LR03, AAA)

Lézer osztály: 1



Kazalo

Splošno	4
Navodila glede baterij	4
Čiščenje	4
Vstavljanje baterij	8
Nastavitve po menjavi baterij	8
Zaščita pred nenamernim praznjenjem baterij	8
Pregled	9
Standardni podatki na zaslonu	9
Osnovni zaslon – ura	9
Datum	9
Izbira načina oz. naprave	9
Preklic postopka	11
Nastavljanje ure in datuma	11
Nastavitev ure	11
Nastavitev datuma	11
Vrste naprav in skupine kod	14
Razvrstitev po skupinah kod	15
Možnosti programiranja	15
Priklic načina za programiranje	16
Izbira kode naprave prek zaslona	16
Vnos kode naprave s seznama kod	17
Ročno iskanje kode	17
Iskanje kode po znamki naprave	18
Identifikacija kode	18
Upravljanje posameznih naprav	19
Funkcija SHIFT	19
Snemanje	19
EPG – elektronski spored	19
Upravljanje kombiniranih naprav	20
Kombinirane naprave z dvema kodama naprav	20
Kombinirane naprave z eno kodo naprave	20
Funkcija "Izklopi vse"	21
Izklopnik za TV	21
Nastavitev časovnega izklopnika	21
Izklop časovnega izklopnika	21
Ukazni časovnik	22
Programiranje ukaznega časovnika	22
Brisanje ukazov	25
Brisanje ukazov na eni tipki za izbiro vira	25
Brisanje ukazov na vseh tipkah za izbiro vira	25
Programiranje makrov	26
Dodajanje zakasnitve	27
Izvajanje makrov	27
Brisanje makrov	27
Možnosti predvajanja	28
Glasnost/izklop zvoka	28
Programiranje univerzalnih funkcij VOL/STUMM na drugo vrsto naprave	29
Izklop univerzalne funkcije VOL/STUMM za določeno napravo	30
Ponastavitev univerzalne funkcije VOL/STUMM na tovarniške nastavitve	31

Deutsch

Italiano

Français

Magyar

Slovensko

Navodila za varno uporabo

Pred uporabo daljinskega upravljalnika natančno in v celoti preberite ta navodila.



Skrbno jih shranite, da jih boste lahko prebrali tudi pozneje ali jih izročili drugim uporabnikom naprave.

Splošno

- Daljinskega upravljalnika ne skušajte popravljati sami.
- Univerzalni daljinski upravljalnik ima infrardečo diodo laserskega razreda 1. Naprava je opremljena z varnostnim sistemom, ki preprečuje izstopanje nevarnih laserskih žarkov med normalno uporabo. Da preprečite poškodbe oči, nikoli ne spreminjajte ali poškodujte varnostnega sistema naprave.
- Daljinskega upravljalnika ne imejte na prahu, močni sončni svetlobi, vlagi, visokih temperaturah in ga ne izpostavljajte močnim tresljajem.

Navodila glede baterij

- Baterije hranite zunaj dosega otrok. Če kdo baterijo pogoltne, nemudoma poiščite zdravniško pomoč.
- Preden vstavite baterije, preverite, ali so kontakti na napravi in baterijah čisti. Po potrebi jih očistite.
- Vedno uporabite le nove baterije. Nikoli hkrati ne uporabljajte novih in rabljenih baterij.
- Ne uporabljajte različnih tipov baterij.
- Pri vstavljanju pazite na polarnost baterij (+/-).
- **POZOR!** Pri nepravilni zamenjavi baterij obstaja nevarnost eksplozije! Baterije vedno zamenjajte le z drugimi baterijami istega ali enakovrednega tipa.
- Običajnih baterij nikoli ne poskusite polniti, saj obstaja nevarnost eksplozije!
- Baterije hranite na hladnem in suhem mestu. Močna neposredna toplota lahko baterije poškoduje, zato naprave nikoli ne izpostavljajte močnim virom toplote.
- Na baterijah ne povzročajte kratkega stika.
- Baterij ne mečite v ogenj.
- Če naprave dlje časa ne boste uporabljali, baterije vzemite iz nje.
- Baterije, iz katerih je iztekel elektrolit, takoj odstranite iz naprave. Preden vstavite nove baterije, očistite kontakte. Kislina v baterijah lahko povzroči razjede!
- Tudi prazne baterije takoj odstranite iz naprave.

Čiščenje

- Napravo čistite samo s suho ali nekoliko navlaženo krpo, ki ne pušča kosmov. Ne uporabljajte agresivnih ali jedkih čistil.

Obseg uporabe

Univerzalni daljinski upravljalnik ima deset tipk za izbiro vira in lahko tako nadomesti do osem običajnih daljinskih upravljalnikov (»funkcija 10 v 1«). Pri tem lahko gre za daljinske upravljalnike praktično vseh vrst naprav zabavne elektronike z daljinskim upravljanjem (glejte tudi priložen seznam kod). Napisi TV, VCR, DVD, CD, SAT, AUDIO, AUX1, AUX2, AUX3 in DVB so na tipkah za izbiro vira le zaradi boljše preglednosti. Z izjemo tipke TV lahko vsako tipko dodelite poljubni napravi (funkcija »Flex Mode«). Za programiranje kod glejte poglavje »Programiranje kod naprav« na strani 14.

Vsebina kompleta





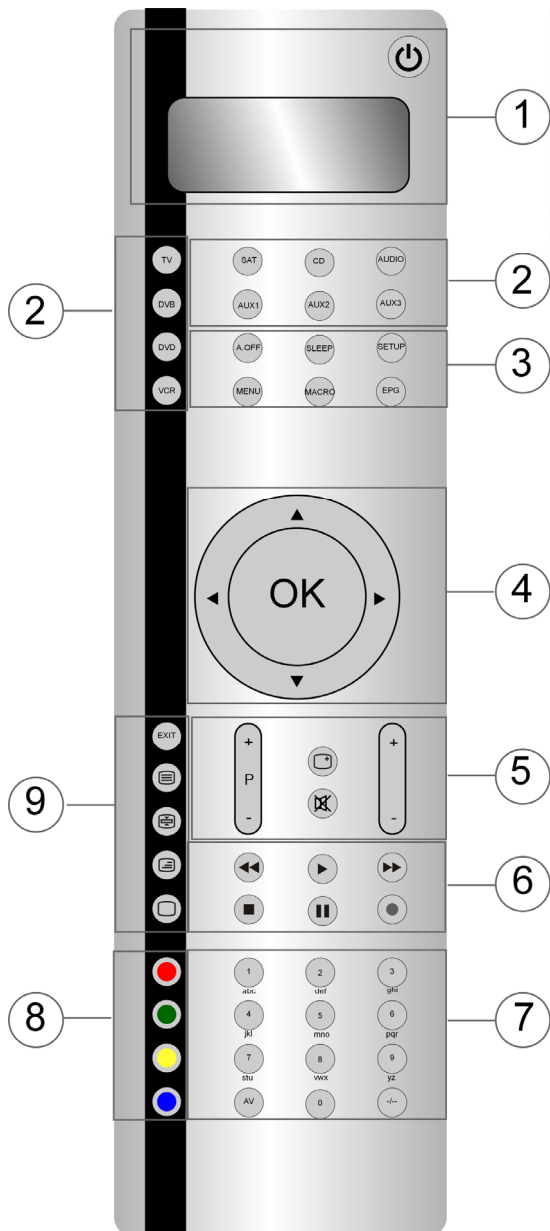

Odstranite vso embalažo vključno, tudi folijo na zaslonu.

Pri odstranjevanju embalaže preverite, ali so priloženi naslednji deli:

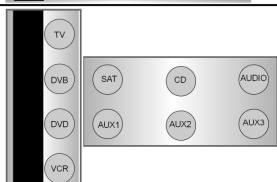
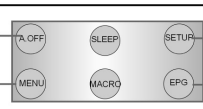
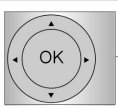
- univerzalni daljinski upravljalnik 10 v 1,
- 2 bateriji AAA, 1,5 V,
- stojalo.

Pregled naprave

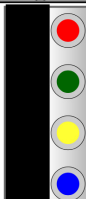

1		<p>Vklop / izklop</p> <p>Zaslon</p>
2		<p>Tipke za izbiro vira (naprave)</p>
3	<p>A.OFF</p> 	<p>Tipki SLEEP in SETUO (izklopnik in nastavitve)</p> <p>Tipki MACRO in EPG (makro in elektronski spored)</p> <p>"Electronic Program Guide": elektronski televizijski</p>
4		<p>Za gor, dol, levo in desno pritisnite tipko v ustrezno smer; za izbiro pritisnite OK</p>
5		<p>P: izbira programa</p> <p>▲:Nastavev glasnosti</p> <p>□:Napisi na zaslonu</p> <p>⌘:Isklop zvoka</p>
6		<p>▶:Predvajanje</p> <p>◀◀:Hitro predvajanje nazaj</p> <p>●:Snemanje</p> <p>■:Ustavitev predvajanja (STOP)</p> <p> :Premor med predvajanjem (PAUSE)</p> <p>▶▶:Hitro predvajanje naprej</p>
7		<p>Številčne tipke za vnos kode in izbiro programov AV:</p> <p>Preklop v način AV</p> <p>Makro tipke</p>
8		<p>Top teletext</p>
9		<p>EXIT: Izhod iz menija</p> <p>☰:Vklop teleteksta</p> <p>☰:Ustavitev teleteksta</p> <p>☰:Hkratni prikaz TV/teletekst</p> <p>☐:Izklop teleteksta</p>

Začetek uporabe

Vstavljanje baterij

Potrebujete dve bateriji tipa LR03 AAA.

Odprite pokrov predala za baterije, tako da ga povlečete navzdol.

V predal za baterije vstavite bateriji, pri tem pa pazite na polariteto (+/-).

Znova namestite pokrov.

Nastavitve po zamenjavi baterij

Če sta bateriji pravilno vstavljeni, zaslon deluje. Prikazuje trenutno aktivni način (TV), dan v tednu in čas.

- ▶ Za nastavljanje časa in datuma preberite navodila v poglavju »Nastavljanje časa in datuma« na strani 11.

Ko zamenjate baterije, se aktivni način, čas, datum in trajanje osvetlitve ozadja ponastavijo na tovarniške vrednosti.

Kljub temu se predhodno programirane kode, naučene funkcije in makri ohranijo tudi po zamenjavi baterij.

Zaščita pred nenamernim praznjenjem baterij

Če katera od tipk nenamerno ostane pritisnjena (npr. če je na daljinskem upravljalniku kakšen predmet), daljinski upravljalnik pošlje 255 infrardečih signalov (kar traja približno 30 sekund) in nato ustavi prenos. Ta funkcija preprečuje nepotrebno praznjenje baterij.

Zaslon

Pregled

Različni besedilni prikazi

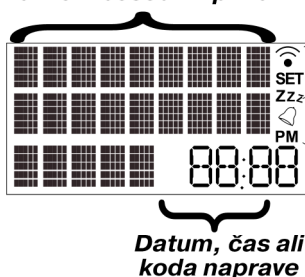

- Oddajanje IR signala
- Nastavitveni način za kodo je aktiven
- TV-časovnik je aktiven
- Časovnik je aktiven
- Prikaz časa: AM/PM 12-urni prikaz; brez simbola: 24-urni prikaz

Standardni podatki na zaslonu

Osnovni zaslon – čas

Osnovni zaslon obsega naslednja prikaza:

- prva vrstica prikazuje trenutno aktivni način (vrsta naprave),
- tretja vrstica pa dan v tednu in čas.

Datum

Po kratkem pritisku tipke SETUP¹:

- se v prvi vrstici prikaže aktivirana funkcija SHIFT² (S),
- v tretji vrstici pa datum.



Za nastavljanje časa in datuma preberite navodila v poglavju »Nastavljanje časa in datuma« na strani 11.

Izbira načina oz. naprave

S pritiskom tipke za izbiro vira izberete način delovanja oziroma napravo, ki je programirana na to tipko. Na zaslonu se prikaže naslednje:

- v prvi vrstici se izpiše oznaka ustrezne tipke za izbiro vira,
- v tretji vrstici pa se izpiše programirana koda te naprave.

Za programiranje kod naprav preberite navodila v poglavju »Programiranje kod naprav« na strani 14.

¹ Po dolgem pritisku tipke SETUP se odpre nastavitveni meni, v njem pa prvi podmeni CODE SETUP (glejte naslednje poglavje).

² Večini tipk lahko dodelite dve funkciji (glejte stran 19). Drugo funkcijo vključite tako, da najprej vklopite funkcijo SHIFT.

Premikanje po menijih

Če želite odpreti nastavitveni meni, držite tipko SETUP, da se na zaslonu izpiše CODE EINSTELLEN (Nastavitev osvetlitve) z dodatno besedo SET.

- ▶ Ko zaslon prikazuje CODE EINSTELLEN (Nastavitev osvetlitve), lahko s ponovnim pritiskom tipke SETUP prikažete še naslednje menije: CODE EINSTELLEN (Nastavitev osvetlitve) / SYSTEM EINSTELLEN (Sistemske nastavitve) / TIMER EINSTELLEN (Nastavitev časovnika) / LERNMODUS EINSTELLEN (Funkcija učenja) / MACROS DEFINIEREN (Določanje makrov) / VERLASSEN (Izhod).
- ▶ Želeni meni prikažete s tipko OK.
- ▶ Za premikanje med posameznimi podmeniji uporabite puščici ▲ ▼.

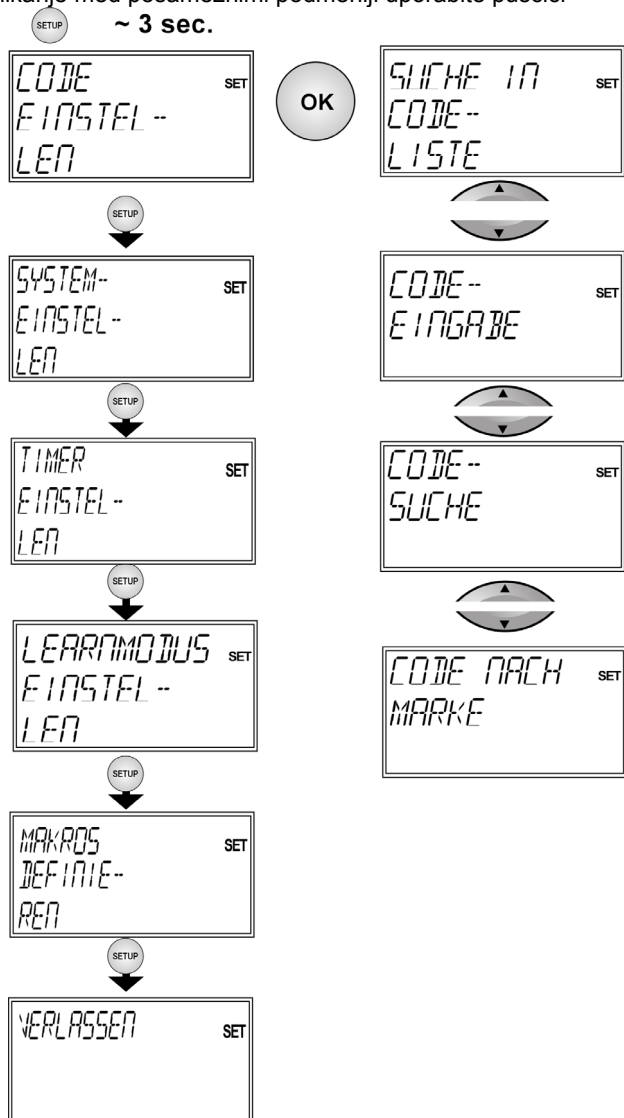

- ▶ Če želite zapustiti nastavitveni meni, pritisnite tipko EXIT in potrdite poziv na zaslonu VERLASSEN (Izhod) s tipko OK.

Preklic postopka

Če želite preklicati trenutni postopek, počakajte približno 30 sekund. Nastavitveni meni se samodejno zapre, na zaslonu pa se za kratek čas prikaže sporočilo o poteku časa FRIST ABLAUF (Čas je potekel).



Nastavljanje časa in datuma

Osnovni zaslon v spodnji vrstici prikazuje dan v tednu in čas. S kratkim pritiskom tipke SETUP se v spodnji vrstici za približno 30 sekund prikaže datum.

Nastavitev časa

1. Držite tipko SETUP približno 3 sekunde, da se na zaslonu izpiše CODE EINSTELLEN (Nastavitev kode).
2. Znova za kratek čas pritisnite tipko SETUP, da se prikaže meni SYSTEM-EINSTELLEN (Sistemske nastavitve).
3. Potrdite s tipko OK. Prikaže se podmeni VOL/STUMM EINSTELLEN (Nastavitev funkcije glasnosti/izklopa zvoka).
4. S smerno tipko ▼ izberite podmeni UHRZEIT EINSTELLEN (Nastavitev časa) in potrdite izbiro s tipko OK.
5. Trenutni način prikaza časa utripa. S smernima tipkama ▲▼ izberite način prikaza 12 ali 24 HR (HR = ure) in potrdite izbiro s tipko OK (glejte konec poglavja).
6. Utripa prikaz ure. S smernima tipkama ▲▼ nastavite uro in potrdite izbiro s tipko OK.
7. Utripa prikaz minut. S smernima tipkama ▲▼ nastavite minute in potrdite izbiro s tipko OK.
8. Na zaslonu se prikaže potrditveno sporočilo OPERATION BEGLECKT (Postopek je uspel), zaslon pa se povrne v meni CODE EINSTELLEN (Nastavitev kode).



Če izberete način prikaza 12 HR, bo čas prikazan z oznakama AM (dopoldne) oziroma PM (popoldne).

Nastavitev datuma

1. Odprite meni SYSTEM EINSTELLEN (Sistemske nastavitve), kot je prikazano v poglavju Nastavitev časa.
2. Potrdite s tipko OK. Prikaže se podmeni VOL/STUMM EINSTELLEN (Nastavitev funkcije glasnosti/izklopa zvoka).
3. Dvakrat pritisnite smerno tipko ▼ in tako izberite podmeni DATUM EINSTELLEN (Nastavitev datuma) ter potrdite izbiro s tipko OK.
4. Utripa prikaz leta. S smernima tipkama ▲▼ nastavite leto in potrdite izbiro s tipko OK.
5. Utripa prikaz meseca. S smernima tipkama ▲▼ nastavite mesec in potrdite izbiro s tipko OK.

6. Utripa prikaz dneva (DATUM). S smernima tipkama ▲▼ nastavite dan in potrdite izbiro s tipko OK.
7. Utripa prikaz dneva v tednu (TAG). S smernima tipkama ▲▼ nastavite dan v tednu in potrdite izbiro s tipko OK.
8. Na zaslonu se prikaže potrditveno sporočilo OPERATION GEGLUECKT (Postopek je uspel), zaslon pa se povrne v meni CODE EINSTELLEN (Nastavitev kode).

Osvetlitev ozadja zaslona

Ob vsakem pritisku tipke se vklopi osvetlitev ozadja zaslona. Po tovarniških nastavitvah se osvetlitev izklopi po 10 sekundah. Osvetlitev ozadja zaslona lahko popolnoma izklopite ali nastavite na največ 60 sekund.



Upoštevajte, da osvetlitev ozadja zaslona pomeni tudi večjo porabo baterij.

1. Držite tipko SETUP približno 3 sekunde, da se na zaslonu izpiše CODE EINSTELLEN (Nastavitev kode).
2. Znova za kratek čas pritisnite tipko SETUP,
3. da se prikaže meni SYSTEM EINSTELLEN (Sistemske nastavitve).
4. Potrdite s tipko OK. Prikaže se podmeni VOL/STIMM EINSTELLEN (Nastavitev funkcije glasnosti/izklopa zvoka).
5. Trikrat pritisnite smerno tipko ▼ in tako izberite podmeni BELEUCHT. EINSTELLEN (nastavitev osvetlitve zaslona) ter potrdite izbiro s tipko OK.
6. Trenutno nastavljen čas utripa (tovarniška nastavitev je 10 sekund). S smernima tipkama ▲▼ v petsekundnih korakih nastavite želeno trajanje osvetlitve. Če želite izklopiti osvetlitev zaslona, nastavite 00 sekund. Potrdite s tipko OK.
7. Na zaslonu se prikaže potrditveno sporočilo OPERATION GEGLUECKT (Postopek je uspel), zaslon pa se povrne v meni CODE EINSTELLEN (Nastavitev kode).

PONASTAVITEV na tovarniške nastavitve

S ponastavitvijo povrnete vse nastavitve naprave na privzete tovarniške nastavitve. S tem izbrišete tudi vse programirane kode, naučene funkcije in makre.

1. Držite tipko SETUP približno 3 sekunde, da se na zaslonu izpiše **CODE EINSTELLEN** (Nastavitev kode).
2. Znova za kratek čas pritisnite tipko SETUP, da se prikaže meni **SYSTEM EINSTELLEN** (Sistemske nastavitve).
3. Potrdite s tipko OK. Prikaže se podmeni **VOL/STUMM EINSTELLEN** (Nastavitev funkcije glasnosti/izklopa zvoka).
4. Šestkrat pritisnite smerno tipko ▼ in tako izberite možnost **OPTIONEN LOESCHEN** (Izbrisi nastavitve) ter potrdite izbiro s tipko OK.
5. Prikaže se sporočilo **DURCH OK LOESCHEN** (Izbrišite s tipko OK)? **LOESCHEN** . Potrdite ponastavitev s tipko OK.
6. Ko naprava izvaja ponastavitev na privzete tovarniške nastavitve, je na zaslonu izpisano sporočilo **BITTE WARTEN** (Prosimo, počakajte)

Deutsch

Italiano

Française

Magyar

Slovensko

Programiranje kod naprav

Za vsako napravo, ki jo želite upravljati z univerzalnim daljinskim upravljalnikom, morate za posamezno tipko za izbiro vira (TV, VCR, DVD, CD, AUDIO, SAT, AUX1, AUX2, AUX3 ali DVB) programirati štirimestno kodo naprave. Napisi so na tipkah le zaradi boljše preglednosti. Z izjemo tipke TV lahko vsako tipko dodelite poljubni napravi (funkcija »Flex Mode«).



Tipko za izbiro vira TV lahko programirate le s kodami za televizijske sprejemnike.

Univerzalni daljinski upravljalnik je že tovarniško programiran z nekaterimi kodami za naprave znamke Medion, zato lahko najpomembnejše funkcije na določenih napravah znamke Medion uporabljate takoj in brez programiranja.

Vrste naprav in skupine kod

Pri programiranju kod lahko izbirate med naslednjimi vrstami naprav:

- TV: televizor, projektor, plazemski televizor, televizijski sprejemnik LCD,
- VCR: videorekorder,
- DVD: predvajalnik DVD,
- VCR: videorekorder,
- SAT: satelitski sprejemnik (analogni, digitalni),
- DVB: sprejemnik DVB,
- AUDIO: zvočna naprava,
- MP3: predvajalnik MP3,
- CD: predvajalnik CD,
- AUX1/2/3: različne zunanje predvajalne naprave.

Razvrstitev po skupinah kod

Vsaka vrsta naprave je dodeljena posamezni skupini kod. Ko izberete vrsto naprave, se sproži iskanje kode naprave v ustrezni skupini kod. Naprave so razdeljene v naslednje skupine:

Vrsta naprave	Skupina kod
TV	TV
VCR (videorekorder), predvajalnik DVD	VCR/DVD
SAT (satelitski sprejemnik), DVB (pretvornik za digitalno televizijo)	DVB/SAT
AUDIO, AMP, RECR (snemalnik), predvajalnik MP3, predvajalnik CD, TAPE (kasetofon), TUNER (radijski sprejemnik), PHONO (fonograf)	CD/AUDIO/AUX1/2/3

Možnosti programiranja



Naslednja poglavja opisujejo različne načine, kako poiskati ustrezno kodo naprave:

- z izbiro kode za določeno vrsto naprave na zaslonu,
- na priloženem seznamu kod,
- z iskanjem ali
- po znamki naprave.

Pri kombiniranih napravah (npr. televizorjih z videorekorderjem ali predvajalnikom DVD in predvajalnikih ali snemalnikih DVD z videorekorderjem) je pogosto treba programirati dve tipki za izbiro vira z obema kodama za posamezna dela naprave (tipko TV dodelite npr. funkcijam televizorja, eno od drugih tipk pa dodelite funkcijam videorekorderja ali predvajalnika DVD). Kljub temu obstajajo tudi kombinirane naprave z le eno kodo za oba dela naprave (glejte tudi poglavje »Upravljanje kombiniranih naprav« na strani 20).

Vklop programiranja

Izbira kode naprave na zaslonu

1. Vklopite napravo, ki jo želite upravljati.
2. Držite tipko **SETUP** približno 3 sekunde, da se na zaslonu izpiše **CODE EINSTELLEN** (Nastavitev kode).
3. Pritisnite tipko **OK**. Prikaže se podmeni **SUCHE IN CODELISTE** (Iskanje po seznamu kod).
4. Pritisnite tipko **OK**. Prikaže se podmeni **WAHL D. GERÄTE TASTE** (Izbira tipke za izbiro vira).
5. Pritisnite zeleno tipko za izbiro vira (TV, VCR, DVD, CD, SAT, AUDIO, AUX ali DVB). Na zaslonu se izpiše **GERÄT WÄHLEN** (Izbira naprave) TV (televizor).
6. S smernima tipkama ▲▼ izberite vrsto naprave, ki jo želite programirati na to tipko za izbiro vira. (Če izberete tipko TV, se ne pojavi izbira vrste naprave, saj lahko na to tipko programirate le kode za televizorje.)
7. Pritisnite tipko **OK**. Na zaslonu se prikaže sporočilo **BITTE WARTEN** (Prosimo, počakajte). Daljinski upravljalnik zdaj naloži vse kode iz skupine kod, kamor sodi prej izbrana vrsta naprave, in sicer po abecednem redu znamk (glejte tudi priložen seznam kod). Na zaslonu se po abecednem redu prikaže prvi vnos s prvo kodo.
8. S smernima tipkama ▲▼ izberite znamko svoje naprave. Prikaže se prva koda.
9. Nato s smernima tipkama ◀▶ izberite kodo naprave te znamke.
10. Preizkusite, ali univerzalni daljinski upravljalnik že deluje z napravo.
Poskusite pritisniti tipko za vklop , tipke 0–9, VOL, PROG, AV, nemo , tipko za teletext in šest tipk za predvajanje (odvisno tudi od vrste naprave). Če se naprava ne odzove pravilno, izberite drugo kodo.
11. Ko ste odkrili primerno kodo, jo shranite s tipko **OK**. Na zaslonu se znova prikaže sporočilo **BITTE WARTEN** (Prosimo, počakajte), nato pa potrditveno sporočilo **OPERATION GEGLÜCKT** (Postopek je uspel).

i Začetne črke blagovne znamke lahko v tem posebnem primeru enostavneje vnesete tako, da številске tipke uporabite na enak način kot pri vnosu črk na mobilnem telefonu – s pomočjo napisov na tipkah:

tipka 2 = A, B, C,	tipka 3 = D, E, F,
tipka 4 = G, H, I,	tipka 5 = J, K, L,
tipka 6 = M, N, O,	tipka 7 = P, Q, R, S,
tipka 8 = T, U, V,	tipka 9 = W, X, Y, Z.

Če večkrat pritisnete izbrano številčno tipko, se prikaže naslednja črka iz izbrane skupine (če na primer trikrat pritisnete tipko 2, se izpiše črka C). Daljinski upravljalnik nato preklopi nazaj na običajno delovanje.

Vnos kode naprave s seznama kod

Kode za ustrezne naprave najdete na seznamu kod, ki je priložen tem navodilom za uporabo.

1. Vklopite napravo, ki jo želite upravljati.
2. Držite tipko **SETUP** približno 3 sekunde, da se na zaslonu izpiše **CODE EINSTELLEN** (Nastavitev kode).
3. Pritisnite tipko **OK**. Najprej se prikaže **CODE LISTE** (odpri seznam kod).
4. S smerno tipko **▼** izberite meni **CODE EINGABE** (vnos kode).
5. Pritisnite tipko **OK**. Na zaslonu se izpiše **MODE TASTE** (tipka za izbiro vira).
6. Pritisnite zeleno tipko za izbiro vira (TV, VCR, DVD, CD, SAT, AUX ali SAT). Na zaslonu se prikaže oznaka tipke za izbiro vira skupaj s trenutno nastavljenim kodo.
7. S številskimi tipkami vpišite zeleno kodo s seznama. Po vnosu četrte številke se na zaslonu prikaže potrditveno sporočilo **OPERATION GEGLUECKT** (Postopek je uspel).

Daljinski upravljalnik nato preklopi nazaj na običajno delovanje.

Če ste vnesli neveljavno kodo, se na zaslonu prikaže ustrezno sporočilo o napaki **CODE UNGUELTIG** (Koda neveljavna). Daljinski upravljalnik nato preklopi nazaj na običajno delovanje.

Ročno iskanje kode

Z ročnim iskanjem koda lahko najdete vse kode izbrane naprave, torej tudi tiste, ki jih ni na seznamu kod.

1. Vklopite napravo, ki jo želite upravljati.
2. Držite tipko **SETUP** približno 3 sekunde, da se na zaslonu izpiše **CODE EINSTELLEN** (Nastavitev kode).
3. Pritisnite tipko **OK**. Najprej se prikaže **CODE LISTE** (odpri seznam kod).
4. Dvakrat pritisnite smerno tipko **▼**, da izberete meni **CODE SUCHE** (Iskanje kode).
5. Pritisnite tipko **OK**. Na zaslonu se izpiše **MODE TASTE** (tipka za izbiro vira).
6. Pritisnite zeleno tipko za izbiro vira (TV, VCR, DVD, CD, SAT, AUDIO, AUX ali DVB). Na zaslonu se izpiše **GERÄT WÄHLEN** (Izbira naprave) **TV** (TV).
7. S smernima tipkama **▲▼** izberite vrsto naprave, ki jo želite programirati na to tipko za izbiro vira. (Če izberete tipko **TV**, se ne pojavi izbira vrste naprave, saj lahko na to tipko programirate le kode za televizorje.)

i Pri tem upoštevajte seznam in razpredelnico na strani 15.

8. Pritisnite tipko **OK**. Na zaslonu se izpiše **SUCHE STARTEN** (Zaženi iskanje).
9. Preverite, ali daljinski upravljalnik pravilno deluje, tako da večkrat zapored (do 350-krat) pritisnete tipke **PROG+**, **⏻** ali **PLAY** (le pri videorekorderjih), dokler naprava ne preklopi kanala, se ne izklopi ali se drugače ustrezno ne odzove. Iskanje kode se začne s trenutno shranjeno kodo. Med iskanjem se na zaslonu izpiše **SUCHE NACH CD** (hkrati z izbrano vrsto naprave). Če ste kodo zamudili, se lahko s tipko **PROG-** vrnete korak za korakom.
10. Ko se naprava na pritisk tipke ustrezno odzove, shranite kodo s tipko **OK**. Prikaže se potrditveno sporočilo **OPERATION GEGLUECKT** (Popostek je uspel). Daljinski upravljalnik nato preklopi nazaj na običajno delovanje.

Ko so nastavljene vse kode za izbrano vrsto naprave, se na zaslonu izpiše **SUCHE BEENDET** (Iskanje zaključeno).

Iskanje kode po znamki naprave

S to funkcijo lahko iščete kode po znamkah. Znamke naprav najdete na seznamu kod v poglavju »Iskanje kode po znamki naprave«.

1. Vključite napravo, ki jo želite upravljati.
2. Držite tipko **SETUP** približno 3 sekunde, da se na zaslonu izpiše **CODE EINSTELLEN** (Nastavitev kode).
3. Pritisnite tipko **OK**. Najprej se prikaže **CODE LISTE**.
4. Trikrat pritisnite smerno tipko **▼**, da izberete meni **CODE MARK MARKE** (Kode po znamkah).
5. Pritisnite tipko **OK**. Na zaslonu se prikaže **MODE TASTE** (Tipka za izbiro vira).
6. Pritisnite zeleno tipko za izbiro vira (TV, VCR, DVD, CD, SAT, AUX1/2/3 ali SAT). Na zaslonu se izpiše **DEVICE TV** (Naprava? TV).
7. S smernima tipkama **▲▼** izberite vrsto naprave, ki jo želite programirati na to tipko za izbiro vira. (Če izberete tipko TV, se ne pojavi izbira vrste naprave, saj lahko na to tipko programirate le kode za televizorje.)



Pri tem upoštevajte seznam in razpredelnico na strani 15.

8. Pritisnite tipko **OK**. Prikaže se poziv **MARKEN CODE?** (Koda znamke?).
9. Pritisnite številčno tipko zelenega proizvajalca z naslednjega seznama:
tipka 1 = Medion, Tchibo,
tipka 2 = Philips, Radiola, Philco, Erres, Pye,
tipka 3 = Sony, Akai, Panasonic, JVC, Sharp, Toshiba, Daewoo,
tipka 4 = Thomson, Brandt, Fergusson,
tipka 5 = Saba, Nordmende, Telefunken,
tipka 6 = Grundig, Blaupunkt,
tipka 0 = vse znamke.
10. Pritisnite **⏻**. Na zaslonu se izpiše **SUCHE STARTEN** (Zaženi iskanje).
11. Preverite, ali daljinski upravljalnik pravilno deluje, tako da večkrat zapored pritisnete tipke **PROG+**, **⏻** ali **PLAY** (le pri videorekorderjih), dokler naprava ne preklopi kanala, se ne izklopi ali se drugače ustrezno ne odzove. Iskanje kode se začne s trenutno shranjeno kodo. Med iskanjem se na zaslonu izpiše **Suche** (hkrati z izbrano vrsto naprave). Če ste kodo zamudili, se lahko s tipko **PROG-** vrnete korak za korakom.
12. Ko se naprava na pritisk tipke ustrezno odzove, shranite kodo s tipko **OK**.
Prikaže se potrditveno sporočilo **OPERATION BEGRIFFLICH** (Postopek je uspel).
Daljinski upravljalnik nato preklopi nazaj na običajno delovanje.

Identifikacija kode

Če želite vedeti, katera koda je dodeljena določeni tipki za izbiro vira, preprosto pritisnite tipko. Na zaslonu se izpišeta izbrana vrsta naprave in koda.

Običajno delovanje

Upravljanje posameznih naprav

Po programiranju daljinskega upravljalnika za avdio/video naprave deluje daljinski upravljalnik pri najpogosteje uporabljenih funkcijah enako kot originalni daljinski upravljalnik posamezne naprave.

Daljinski upravljalnik usmerite proti željeni napravi in pritisnite zeleno tipko za izbiro vira. Na zaslonu se prikažeta oznaka tipke za izbiro vira in programirana koda. [Pri univerzalnih funkcijah – glejte »Univerzalne funkcije« »Punch Through« na strani 28 – tipke za izbiro vira pred tem ni treba pritisniti].

Funkcije zdaj aktivirate z ustrezno tipko na univerzalnem daljinskem upravljalniku. Ob vsakem pritisku tipke se prikaže simbol za prenos infrardečega signala.

Osvetlitev zaslona se ob vsakem pritisku tipke vklopi za 10 do 60 sekund (glede nastavitve časa osvetlitve zaslona glejte poglavje »Osvetlitev zaslona« na strani 12).

i Prosimo, upoštevajte:

Včasih vse funkcije originalnega daljinskega upravljalnika niso neposredno na voljo na univerzalnem daljinskem upravljalniku.

Še posebej pri novejših napravah je mogoče, da so funkcije sprva dodeljene drugim tipkam, kot bi pričakovali, ali pa sploh niso na voljo.

V teh primerih lahko za prenos funkcij originalnega upravljalnika na zelene tipke univerzalnega daljinskega upravljalnika uporabite funkcijo učenja (glejte poglavje »Funkcija učenja« na strani 23).

Funkcija SHIFT

Po programiranju s kodo naprave lahko tipkam univerzalnega daljinskega upravljalnika dodelite še drugo, dodatno funkcijo (razen pri tipkah SETUP in MACRO).

- ▶ Če želite uporabljati to drugo, dodatno funkcijo, za kratek čas pritisnite tipko SETUP in nato (v roku 15–20 sekund) še eno od dvojno dodeljenih funkcijskih ali številčnih tipk.

i Preverite sami, katere dodatne funkcije nudijo določene tipke pri posamezni kodi naprave.

Snemanje

Tipko  (snemanje) morate pri snemanju (npr. na videorekorderju, snemalniku DVD ali kasetofonu) pritisniti dvakrat. To preprečuje, da bi pomotoma sprožili snemanje.

EPG – elektronski televizijski spored

Tipka EPG (angl. Electronic Program Guide oziroma elektronski televizijski spored) ima različne funkcije, glede na to, s katero kodo jo uporabljate:

- Pri TV-kodah in satelitskih kodah (npr. SAT-TV ali DVB-T) tipka prikaže elektronski televizijski spored.
- Pri kodah DVD tipka prikaže meni posnetka.
- Pri kodah VCR lahko s to tipko vnaprej nastavite snemanje, če ima videorekorder funkcijo Showview.

Če je naprava opremljena tako s funkcijo EPG kot tudi Showview, ima prednost funkcija EPG.

Upravljanje kombiniranih naprav

Kombinirane naprave so npr. televizor z videorekorderjem, televizor s predvajalnikom DVD ali snemalnik DVD z videorekorderjem. Kombinirane naprave lahko upravljate na več načinov.

Kombinirane naprave z dvema kodama naprav

Nekatere kombinirane naprave (npr. televizorji z videorekorderjem) zahtevajo dve kodi naprav, po eno za vsak del naprave. Na tipko TV programirajte ustrezno kodo televizorja, kodo za videorekorder pa dodelite drugi primerni tipki. V tem primeru boste kombinirano napravo morali upravljati kot dve ločeni napravi.

Kombinirane naprave z eno kodo naprave

Druge kombinirane naprave zahtevajo le eno kodo. V tem primeru morate prej izbrati del naprave, ki ga želite upravljati.

Primer: Naprava je kombiniran snemalnik DVD/videorekorder. Kodo naprave ste dodelili tipki za izbiro vira DVD. Aktivirajte funkcijo DVD, tako da približno 1 sekundo držite pritisnjeno tipko DVD.

- ▶ Del DVD v kombinirani napravi zdaj upravljate tako, da pritisnete tipko DVD in jo držite dlje kot 1 sekundo.
- ▶ Videorekorder v kombinirani napravi izberete tako, da najprej za kratek čas pritisnete tipko SETUP in s tem vključite funkcijo SHIFT, nato pa pritisnete še tipko izvora DVD.

Če kombinirana naprava sicer zahteva eno kodo naprave, vendar jo želite uporabljati z dvema tipkama za izbiro vira, storite naslednje:

- ▶ Kodo naprave programirajte na dve tipki za izbiro vira.
- ▶ Prvi del naprave upravljajte z eno od obeh tipk za izbiro vira.
- ▶ S funkcijo učenja (glejte poglavje »Funkcija učenja« na strani 25) prenesite zelene funkcije drugega dela naprave na drugo tipko za izbiro vira.

Funkcija »Izklopi vse«

Vse vnaprej programirane naprave lahko izklopite hkrati. To storite na naslednji način:

1. Približno 3 sekunde držite pritisnjeno tipko A.OFF.
2. Ko tipko spustite, se na zaslonu izpiše ALLES AUSCHARTEM (Izklopi vse) in naprave se izklopijo.

Nekatere naprave lahko s tipko POWER/ALL OFF vklopite ali izklopite. Če so izklopljene, se takšne naprave po uporabi funkcije ALL OFF vklopijo.

Nastavitev časovnika

Univerzalni daljinski upravljalnik ima dve funkciji časovnika:

- časovni izklopnik za televizor (samodejni izklop po 1 do 90 minutah, na zaslonu se izpiše »Zzz«) in
- štiri dodatne časovnike za različne ukaze (npr. preklop na drug program), pri katerih se na zaslonu prikaže simbol zvonca.

Izklopnik za TV

Nastavitev časovnega izklopnika

1. Držite tipko SETUP približno 3 sekunde, da se na zaslonu izpiše CODE EINSTELLEN (Nastavitev kode).
2. Dvakrat za kratek čas pritisnite tipko SETUP, da se prikaže meni TIMER EINSTELLEN (Vklp časovnika).
3. Pritisnite tipko OK. Prikaže se meni TV-TIMER SETUP (Nastavitve časovnika za TV).
4. Pritisnite tipko OK. Na zaslonu se izpiše STANDBY ZEIT? (Nastavitev časa samodejnega izklopa?).
5. Pritisnite tipko OK. Na zaslonu utripajo minute.
6. S smernima tipkama ▲ ▼ nastavite čas, po katerem se naj televizor samodejno izklopi.
7. Pritisnite tipko OK. Prikaže se potrditveno sporočilo OPERATION BEGLECKT (Postopek je uspel) s simbolom TV-izklopnika »Zzz«.
8. Odložite daljinski upravljalnik tako, da brez ovir kaže proti napravi.

Izklop časovnega izklopnika

Ko je časovni izklopnik aktiviran (na zaslonu je prikazan simbol »Zzz«), se pri zgoraj opisanih korakih v meniju na zaslonu namesto TV-TIMER EINSTELLEN (Vklp časovnika za TV) izpiše STANDBY ANNULLIEREN.

1. Sledite zgornjim korakom 1–4. Na zaslonu se izpiše STANDBY ANNULLIEREN (Prekliči samodejni izklop).
2. Pritisnite tipko OK. Prikaže se sporočilo DURCH OK LOESCHEN (Izbrišite s tipko OK)?.
3. Pritisnite tipko OK. Prikaže se potrditveno sporočilo .

Ukazni časovnik

Če želite uporabljati to funkcijo, mora biti nastavljen čas.

Z ukaznim časovnikom lahko programirate funkcijo, ki se naj samodejno aktivira ob določenem času v naslednjih 24 urah. Zaporedje ukazov lahko obsega do štiri ločene ukaze, vendar pa mora prvi ukaz vedno biti izbira tipke vira.

Pri sledečih treh ukazih naslednje tipke niso na voljo: tipke za izbiro vira, smerne tipke in tipke OK, MACRO, SETUP ter EXIT.

Nastavite lahko štiri ukazne časovnike (Timer 1, Timer 2, Timer 3 in Timer 4).

Ko se ukaz izvede, se ukazni časovnik samodejno izbriše.

Programiranje ukaznega časovnika

Primer: v nadaljevanju je opisan postopek programiranja ukaznega časovnika, ki vklopi snemanje na snemalniku DVD.

1. Držite tipko SETUP pritisnjeno približno 3 sekunde, da se na zaslonu izpiše CODE EINSTELLEN (Nastavitev kode).
2. Dvakrat za kratek čas pritisnite tipko SETUP, da se prikaže meni TIMER EINSTELLEN (Nastavitev časovnika).
3. Pritisnite tipko OK. Prikaže se meni TV-TIMER SETUP (Nastavitve časovnika za TV).
4. S smerno tipko ▼ izberite podmeni TIMER / SETUP (Nastavitev časovnika).
5. Pritisnite tipko OK, da se prikaže TIMER / EINSTELLEN SET.
6. Pritisnite tipko OK. Prikaže se čas, ko se naj ukaz izvede. Ure utripajo.
7. S smernima tipkama ▲ ▼ nastavite ure in pritisnite tipko OK. Minute utripajo.
8. S smernima tipkama ▲ ▼ nastavite minute in pritisnite tipko OK.
9. Ko se na zaslonu izpiše GERÄT WÄHLEN (Izbira naprave), lahko pričnete vnašati ukaze. S tipko za izbiro vira najprej določite napravo, kjer se naj ukaz izvede.
V našem primeru je to tipka DVD, če z njo upravljate snemalnik DVD.
10. Pritisnite tipko OK. Prikaže se poziv za vnos prvega ukaza TIMER 1 KEY1. Vnesite prvi ukaz. V našem primeru to pomeni, da izberete program s številčnimi tipkami. Če ste s tem zaključili zaporedje ukazov, pritisnite OK ali EXIT.
11. Na zaslonu se izpiše AUSWAHL DER TASTE / (Izbira tipke 1). Vnesite naslednji ukaz.
V našem primeru to pomeni, da pritisnete tipko za snemanje. Po vnosu drugega ukaza se na zaslonu prikaže AUSWAHL DER TASTE 2 (Izbira tipke 2).
V našem primeru to pomeni, da znova pritisnete tipko za snemanje.
12. Po vnosu tretjega ukaza se prikaže potrditveno sporočilo s simbolom zvonca.
13. Odložite daljinski upravljalnik tako, da brez ovir kaže proti napravi. Programiranje lahko kadar koli prekinete s tipko EXIT.

Brisanje ukaznega časovnika

Ko je ukazni časovnik nastavljen (na zaslonu je prikazan simbol zvonca), se pri zgoraj opisanih korakih v meniju na zaslonu namesto **TIMER EINSTELLEN** (Nastavitev časovnika) izpiše **TIMER ANNULLIEREN** (Prekliči časovnik).

1. Po zgornjih navodilih sledite korakom 1 do 5. Na zaslonu se izpiše **TIMER ANNULLIEREN** (Prekliči časovnik).
2. Pritisnite tipko OK. Prikaže se sporočilo **DURCH OK LOESCHEN** (Izbrišite s tipko OK).
3. Pritisnite tipko OK. Prikaže se potrditveno sporočilo .

Funkcija učenja

Funkcije originalnega daljinskega upravljalnika lahko ročno shranite v univerzalni daljinski upravljalnik, ki se tako lahko »priučí« do 150 ukazov.

Nasveti glede funkcije učenja

- Za oba daljinska upravljalnika uporabite nove baterije.
- Če programiranje izvajate od začetka (velja predvsem ob prvi uporabi), najprej izbrišite vse predpomnjene ukaze (glejte poglavje »Brisanje ukazov na vseh tipkah za izbiro vira« na strani 27).
- Vsaki tipki za izbiro vira lahko dodelite le en originalni daljinski upravljalnik.
- Če želite programirati originalni daljinski upravljalnik na določeno tipko za izbiro vira, najprej izbrišite vse ukaze na tej tipki (glejte poglavje »Brisanje ukazov na eni tipki za izbiro vira« na strani 27).
- Če je pomnilnik poln, se prikaže opozorilo **NI USPELO**. V tem primeru izbrišite shranjene ukaze.
- Vsako programiranje tipke lahko traja približno 3 sekunde. Tipke, ki jo želite priučiti, ne izpustite, preden se prikaže **NI USPELO**.
- Naslednjim tipkam ni mogoče dodeliti ukazov: S (SETUP), MACRO in vse tipke za izbiro vira.
- Nekatere originalne daljinske upravljalnike (za predvajalnik DVD, videorekorder in satelitski sprejemnik) je mogoče programirati s kodami naprav za nekatere znamke televizorjev, da lahko z njimi upravljate določene osnovne funkcije televizorja (glasnost, izklop zvoka in iskanje kanalov). Funkcij originalnega daljinskega upravljalnika, ki so programirane s kodo drugega televizorja, ne poskušajte prenašati na svoj univerzalni daljinski upravljalnik. Pri programiranju se lahko pojavijo napake.
- Priporočamo, da najprej programirate dva ali tri ukaze in jih nato preizkusite. Učenja ne opravljajte neposredno pod varčno žarnico. Takšne žarnice (npr. fluorescenčne cevi) lahko oddajajo infrardečo svetlobo, ki lahko ovira učenje.



Programiranje ukazov

Programiranje poteka na naslednji način:

1. Daljinska upravljalnika položite na mizo. Z infrardečima diodama naj bosta obrnjena eden proti drugemu in oddaljena od 15 do 50 mm. Infrardeči diodi morata biti usmerjeni natanko ena proti drugi.

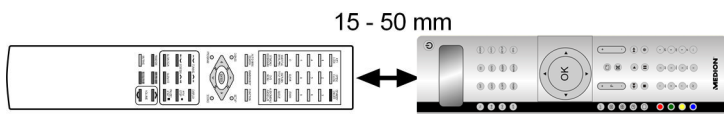

2. Držite tipko **SETUP** pritisnjeno približno 3 sekunde, da se na zaslonu izpiše **CODE EINSTELLEN** (Nastavitev kode).
3. Trikrat za kratek čas pritisnite tipko **SETUP**, da se prikaže meni **LEARNMODUS EINSTELLEN** (Funkcija učenja).
4. Pritisnite tipko **OK**, da vklopite učenje.
5. Znova potrdite s tipko **OK**.
6. Zdaj pritisnite tipko za izbiro vira, na katero je bila programirana naprava originalnega daljinskega upravljalnika.
7. Prikaže se poziv **TIPKA ZA SHRANJEVANJE**. Izberite tisto tipko na univerzalnem daljinskem upravljalniku, kamor želite shraniti funkcijo originalnega daljinskega upravljalnika (tipki **S** in **MACRO** nista na voljo).
8. Na zaslonu se izpiše **BITTE WARTEN** (Prosimo, počakajte). Zdaj pritisnite tisto tipko na originalnem daljinskem upravljalniku, ki jo želite prenesti na univerzalni daljinski upravljalnik. Te tipke ne izpustite, dokler se ne prikaže sporočilo **ALI NI USPELO**.
9. Prikaže se poziv: **OK-WEITER ODER AUS?** (V redu – nadaljujem ali končam?). Če želite daljinski upravljalnik priučiti dodatne funkcije, potrdite s tipko **OK**. Znova se prikaže poziv **TIPKA ZA SHRANJEVANJE**. Nadaljujte od točke 7.

Če želite učenje končati, pritisnite tipko **EXIT**. Daljinski upravljalnik nato preklopi nazaj na običajno delovanje.

Brisanje ukazov

Brisanje ukazov na eni tipki za izbiro vira

Vklopite učenje, kot je opisano v korakih 2 do 4 prejšnjega poglavja. Nadaljujte na naslednji način:

1. S smerno tipko ▼ izberite meni za brisanje učenja Löschen Lernmodus in pritisnite tipko OK.
2. Zdaj pritisnite tipko za izbiro vira, za katero želite izbrisati ukaze.
3. Naslednji poziv **DURCH OK LOESCHEN** (Izbrišite s tipko OK)? potrdite s tipko OK. Če se to sporočilo ne prikaže, na izbrani tipki za izbiro vira ni shranjenih nobenih ukazov.
4. V hitrem zaporedju se prikažeta sporočilo **BITTE WARTEN** (Prosimo, počakajte) in potrditveno sporočilo .

Daljinski upravljalnik nato preklopi nazaj na običajno delovanje.

Brisanje ukazov na vseh tipkah za izbiro vira

Prikličite način za učenje, kot je opisano v korakih 2 do 4 predzadnjega poglavja. Nadaljujte na naslednji način:

1. Z dvema pritiskoma tipke ▼ izberite meni za brisanje učenja Löschen alles in pritisnite tipko OK.
2. Pritisnite tipko OK. Prikaže se poziv **DURCH OK LOESCHEN** (Izbrišite s tipko OK).
3. Znova potrdite s tipko OK. V hitrem zaporedju se prikažeta sporočilo **BITTE WARTEN** (Prosimo, počakajte) in potrditveno sporočilo .

Daljinski upravljalnik nato preklopi nazaj na običajno delovanje.

Makri

Z makrom lahko shranite zaporedja ukazov, kar pomeni, da se zaporedoma izvede več funkcij. Programirate lahko 3 makre, ki jih lahko dodelite številčnim tipkam 1, 2 in 3.

Te tri tipke imajo tudi dodatne oznake TV, VCR in DVD, tako da lahko ustrezno dodelite makre.

Vsak makro lahko obsega do 10 ukazov (pritisikov tipk). Ti ukazi so lahko namenjeni tudi različnim napravam. Na ta način lahko na primer vključite televizor, preklopite na zelen televizijski program, vključite videorekorder in sprožite snemanje, tako da preprosto pritisnete tipko MACRO in izbrano številčno tipko 1, 2 ali 3.

Če želite programiranje makra predčasno prekiniti, pritisnite tipko S (SETUP). Makro se v tem primeru ne shrani.

Programiranje makrov

1. Držite tipko SETUP pritisnjeno približno 3 sekunde, da se na zaslonu izpiše CODE EINSTELLEN (Nastavitev kode).
2. Štirikrat za kratek čas pritisnite tipko SETUP, da se prikaže meni MAKROS DEFINIEREN (Določanje makrov).
3. Pritisnite tipko OK, da se izpiše ukaz MAKRO SCHREIBEN (priprava makrov).
4. Znova potrdite s tipko OK.
5. Zdaj pritisnite številčno tipko 1, 2 ali 3, kamor želite shraniti makro.
6. Prikaže se poziv MACRO MODUS? (številka je enaka številčni tipki, ki ste jo pred tem pritisnili). Pritisnite tipko za izbiro vira za tisto napravo, s katero v makru želite začeti.
7. Sledi poziv za vnos »BEFEHL EINGEBEN (Vnesite ukaz). s števcem korakov (02 za drugi korak). Zdaj izvedite funkcijo, ki jo želite shraniti kot makro. Zatem lahko pritisnete še 9 dodatnih tipk, pri čemer lahko s tipkami za izbiro vira tudi preklapljate med napravami.
8. Ko ste zaključili zaporedje, pritisnite tipko MACRO, da shranite makro. Po desetem koraku se makro samodejno shrani.
9. Prikaže se potrditveno sporočilo .

Dodajanje zakasnitve

Včasih je smiselno med ukaze dodati zakasnitev, da upoštevate na primer čas ogrevanja televizorja. Standardna zakasnitev med infrardečimi signali je pol sekunde.

1. Med vnašanjem ukazov (glejte točko 7 zgoraj) na mestu, kjer želite dodati zakasnitev, pritisnite tipko PAUSE. Prikaže se poziv VERZÖGERT ZEIT? (Čas zakasnitve?).
2. Pritisnite številčno tipko, ki ustreza številu sekund zakasnitve (npr. 3 za trisekundno zakasnitev). Največja zakasnitev je 9 sekund.

Izvajanje makrov

1. Za izvedbo makra v običajnem načinu delovanja enkrat za kratek čas pritisnite tipko MAKRO. Prikaže se sporočilo MAKRO NR. ZUTEILEN (Določi št. makra).
2. Nato v roku 20 sekund pritisnite še številčno tipko, pod katero je makro shranjen (1, 2 ali 3).

Dokler se makro izvaja, se na zaslonu izpiše MACRO / (oz. 2 ali 3) s simbolom oddajanja.

Če pod izbrano številčno tipko ni shranjenega makra, se izpiše sporočilo MACRO / UNGÜELTIG (Makro ni veljaven).

Brisanje makrov

Sledite korakom 1 do 3 po navodilih v poglavju »Programiranje makrov« na strani 28. Na zaslonu se izpiše MAKRO EINSTELLEN (Makro makrov).

1. S smerno tipko ▼ izberite meni MAKRO LOESCHEN (Izbrisi makro).
2. Pritisnite tipko OK. Prikaže se sporočilo: MAKRO-NR. ENTFERNEN (Odstrani makro).
3. Pritisnite številčno tipko, pod katero je shranjen makro, ki ga želite izbrisati.
4. Prikaže se poziv DURCH OK LOESCHEN (Izbrišite s tipko OK).
5. Znova potrdite s tipko OK. V hitrem zaporedju se prikažeta sporočila BITTE WARTEN (PROSIMO, POČAKAJTE) in potrditveno sporočilo .

Daljinski upravljalnik nato preklopi nazaj na običajno delovanje.

Univerzalne funkcije («Punch Through«)

Univerzalne funkcije (imenujemo jih tudi funkcije »Punch Through«) omogočajo, da določene funkcije izvedete tudi na drugih napravah in ne na tistih, ki so trenutno nastavljene s tipko za izbiro vira. Sem štejejo nastavljanje glasnosti, izklop zvoka in možnosti predvajanja.

Možnosti predvajanja

Če je daljinski upravljalnik nastavljen na TV, SAT ali kabelski sprejemnik (naprave brez lastnih funkcij predvajanja), lahko s tipkami PREDVAJAJ, STOP, PREMOR, PREVIJANJE NAPREJ/NAZAJ in po možnosti tudi s tipko SNEMANJE upravljate delovanje priključenega videorekorderja ali predvajalnika DVD. Pri tem ni treba najprej pritisniti tipke za izbiro vira DVD oziroma VCR.

Daljinski upravljalnik vedno pošlje ukaz nazadnje izbrani napravi.

Funkcija Punch Through ne deluje, če ima programirana koda za TV, SAT ali kabelski sprejemnik lastno funkcijo videorekorderja (kot npr. pri kombinirani napravi TV z videorekorderjem).

Glasnost/izklop zvoka

Naprave za prenos slikovnega signala, ki so priključene na televizor (npr. TV, DVD, VCR, SAT, CBL – kabelski priključek), pogosto nimajo lastne funkcije za nastavljanje glasnosti.

Ko z univerzalnim daljinskim upravljalnikom upravljate takšno napravo in pritisnete tipko VOL (glasnost) ali STUMM (izklop zvoka), se ukaz za nadzor glasnosti prenese na televizor.

To osnovno nastavitev naprave lahko spreminjate (glejte naslednji poglavji).



V nadaljevanju sta nastavljanje glasnosti in izklop zvoka na kratko poimenovana »VOL/STUMM« (Glasnost/izklop zvoka).

Programiranje univerzalnih funkcij VOL/STUMM na drugo vrsto naprave

Daljinski upravljalnik lahko nastavite tako, da univerzalni funkciji VOL/STUMM (Glasnost/izklop zvoka) ne nadzorujeta delovanja televizorja, temveč delovanje kakšne druge vrste naprave. Ta naprava mora seveda imeti možnost nastavljanja glasnosti.

1. Držite tipko SETUP pritisnjeno približno 3 sekunde, da se na zaslonu izpiše CODE EINSTELLEN (Nastavitev kode).
2. Znova za kratek čas pritisnite tipko SETUP, da se prikaže meni SYSTEM EINSTELLEN (Sistemske nastavitve).
3. Pritisnite tipko OK. Prikaže se podmeni VOL/MUTE EINSTELLEN (Nastavitev funkcije glasnosti/izklopa zvoka).
4. Znova pritisnite tipko OK. Prikaže se podmeni VOL/STUMM ALLE. V tem meniju lahko programirate ukaze VOL/MUTE (Glasnost/izklop zvoka) na tisto vrsto naprave, ki jo določite v naslednjem koraku.
5. Znova pritisnite tipko OK. Prikaže se poziv GERAET WAHLEN (Izbira naprave).
6. S tipko za izbiro vira izberite napravo, na kateri želite nastavljeni glasnost s funkcijo VOL/MUTE.
7. V hitrem zaporedju se prikažeta sporočila BITTE WARTEN (Prosim, počakajte) in potrditveno sporočilo .

Če ste pomotoma izbrali napravo brez nastavljanja glasnosti, se izpiše sporočilo o napaki.

Izklop univerzalne funkcije VOL/STUMM za določeno napravo

Univerzalni daljinski upravljalnik lahko nastavite tako, da uporablja le nastavitve za glasnost in izklop zvoka določene naprave. Funkcija »Punch-Through« je za to napravo s tem izključena.

Univerzalne funkcije za upravljanje televizorjev ne morete izključiti. Če ste za univerzalno funkcijo VOL/STUMM izbrali drug način delovanja, kot je to opisano v prejšnjem poglavju, univerzalne funkcije prav tako ne morete izključiti tudi za ta način delovanja.

1. Držite tipko SETUP pritisnjeno približno 3 sekunde, da se na zaslonu izpiše **CODE EINSTELLEN** (Nastavitev kode).
2. Znova za kratek čas pritisnite tipko SETUP, da se prikaže meni **SYSTEM EINSTELLEN** (SYSTEMSKE NASTAVITVE).
3. Pritisnite tipko OK. Prikaže se podmeni **VOL/STUMM EINSTELLEN** (Nastavitev funkcije glasnosti/izklopa zvoka).
4. Znova pritisnite tipko OK. Prikaže se podmeni **VOL/STUMM ALLE** (Nastavljanje glasnosti/izklopa zvoka za vse naprave).
5. S smerno tipko ▼ izberite meni **VOL/STUMM EINZ.** (Nastavitev funkcije glasnosti/izklopa zvoka). V tem meniju lahko izključite univerzalno funkcijo **VOL/MUTE** za posamezno napravo, ki jo določite v naslednjem koraku.
6. Pritisnite tipko OK. Prikaže se poziv **GERÄT WÄHLEN** (Izbira naprave). S tipko za izbiro vira izberite napravo, ki naj ohrani lastno nastavljanje **VOL/STUMM** (ne velja za TV).
7. V hitrem zaporedju se prikažeta sporočilo **BITTE WARTEN** (PROSIMO, POČAKAJTE) in potrditveno sporočilo .

Ponastavitev univerzalne funkcije VOL/STUMM na tovarniške nastavitve

Če ste spreminjali nastavitve univerzalne funkcije VOL/STUMM, kot je opisano v prejšnjih dveh poglavjih, lahko te nastavitve po naslednjem postopku spet ponastavite na privzete tovarniške nastavitve.

1. Držite tipko SETUP pritisnjeno približno 3 sekunde, da se na zaslonu izpiše CODE EINSTELLEN (Nastavitev kode).
2. Znova za kratek čas pritisnite tipko SETUP, da se prikaže meni SYSTEM EINSTELLEN (SYSTEMSKE NASTAVITVE).
3. Pritisnite tipko OK. Prikaže se podmeni VOL/STUMM EINSTELLEN (Nastavitev funkcije glasnosti/izklopa zvoka).
4. Znova pritisnite tipko OK. Prikaže se podmeni VOL/STUMM ALLE (Nastavljanje glasnosti/izklopa zvoka za vse naprave⁷).
5. Dvakrat pritisnite smerno tipko ▼, da izberete podmeni RESET VOL/STUMM (Ponastavi nastavljanje glasnosti/izklop zvoka).
6. Pritisnite tipko OK. Prikaže se sporočilo DURCH OKAY BESTATIGEN (Potrdite s tipko OK). Potrdite ponastavitev s tipko OK.
7. V hitrem zaporedju se prikažeta sporočila BITTE WARTEN (Prosimo, počakajte) in potrditveno sporočilo .

Odprava napak

Zaslon ostane temen:

- Preverite, ali so baterije v daljinskem upravljalniku pravilno vstavljene in ali so pravilno obrnjene glede na polarnost (+/-).
- Če so baterije prešibke, jih zamenjajte z novimi.

Daljinski upravljalnik ne deluje:

- Preverite, ali so naprave pravilno priključene in vklopljene.

Pri znamki moje naprave je navedenih več kod naprav. Kako lahko določim pravilno kodo naprave?

- Da določite pravilno kodo za svojo napravo, kode preizkušajte zaporedoma, dokler večina funkcij naprave ne deluje pravilno.
- Naprave se odzivajo le na nekatere ukaze daljinskega upravljalnika:
- Preskusite več kod, dokler se naprave pravilno ne odzivajo.
- Če noben od opisanih načinov programiranja kode ni uspešen, je v nekaterih izjemnih primerih mogoče, da naprava ni združljiva z univerzalnim daljinskim upravljalnikom.

Odstranjevanje neuporabnega izdelka

Embalaža



Univerzalni daljinski upravljalnik je zaradi zaščite pred poškodbami pri transportu zaščiten z embalažo. Embalaža je izdelana iz surovin, ki jih je mogoče znova uporabiti ali reciklirati.

Naprava



Univerzalnega daljinskega upravljalnika na koncu njegove življenjske dobe nikakor ne odvrzite med običajne gospodinjske odpadke. Pri svojih lokalnih oblasteh se pozanimajte o možnostih okolju prijaznega in pravnega odlaganja takih odpadkov.

Baterije



Izrabljene baterije ne sodijo med gospodinjske odpadke! Oddajte jih na zbirnem mestu za stare baterije.

Tehnični podatki

Baterije (niso priložene): 2 x 1,5 V micro (LR03, AAA)

Laserski razred: 1

