



**MEDION**<sup>®</sup>

## **Digitaler HD Kombi-Satelliten-Receiver für Satelliten- und terrestrischen Empfang**

**Récepteur satellite HD numérique par satellite combiné et la réception terrestre**

**Ricevitore satellitare HD digitale per il satellite combinato e la ricezione terrestre**

Bedienungsanleitung  
Mode d'emploi / Istruzioni per l'uso





## Sehr geehrte Kundin, sehr geehrter Kunde

**Herzlichen Glückwunsch zum Kauf dieses Produktes. Dieses Produkt wurde aufgrund neuester technischer Erkenntnisse entwickelt und unter Verwendung zuverlässigster und modernster elektrischer/elektronischer Bauteile hergestellt.**

**Bitte nehmen Sie sich einige Minuten Zeit, bevor Sie das Gerät in Betrieb nehmen, und lesen Sie die nachfolgende Bedienungsanleitung durch.**

**Besten Dank!**

	Mit der CE-Kennzeichnung zeigt der Hersteller die Konformität des Produktes mit den je nach zutreffender Harmonisierungsrichtlinie zu erfüllenden „Grundlegenden Anforderungen“ an.
	Mit dem Siegel Geprüfte Sicherheit (GS-Zeichen) wird einem Produkt bescheinigt, dass es den Anforderungen des Produktsicherheitsgesetzes (ProdSG) entspricht. Diese Anforderungen sind in den Unfallvorschriften der Berufsgenossenschaften, den DIN-Normen und Europäische Normen oder anderen allgemein anerkannten Regeln der Technik dargestellt.

### Hinweise zur Konformität

Dieses Gerät erfüllt die grundlegenden Anforderungen und relevanten Vorschriften der Ökodesign Richtlinie 2009/125/EG.

Ihr Gerät entspricht den grundlegenden Anforderungen und den anderen relevanten Vorschriften der Richtlinie R&TTE 1999/5/EG.

Vollständige Konformitätserklärungen sind erhältlich unter [www.medion.com/conformity](http://www.medion.com/conformity).

Copyright © 2012, Version 1 - 25.09.12

Dieses Handbuch ist urheberrechtlich geschützt. Alle Rechte vorbehalten. Vervielfältigung in mechanischer, elektronischer und jeder anderen Form ohne die schriftliche Genehmigung des Herstellers ist verboten.

Das Copyright liegt bei der Firma MEDION®, Am Zehnthof 77, D-45307 Essen.

**Technische und optische Änderungen sowie Druckfehler vorbehalten.**

# Inhaltsverzeichnis

<b>1. Zu dieser Anleitung .....</b>	<b>3</b>
1.1. In dieser Anleitung verwendete Symbole und Signalwörter .....	3
<b>2. Sicherheitshinweise.....</b>	<b>3</b>
2.1. Bestimmungsgemäßer Gebrauch .....	3
2.2. Elektrische Geräte nicht in Kinderhände .....	4
2.3. Sicheres Aufstellen.....	4
2.4. Sicheres Anschließen .....	4
2.5. Sicherer Gebrauch.....	5
2.6. Niemals selbst reparieren.....	5
2.7. Zum Umgang mit Speichermedien .....	5
2.8. Umgang mit Batterien.....	6
<b>3. Lieferumfang prüfen .....</b>	<b>6</b>
<b>4. Geräteübersicht .....</b>	<b>7</b>
4.1. Vorderseite.....	7
4.2. Rückseite.....	7
4.3. Fernbedienung.....	8
<b>5. Gerät anschließen.....</b>	<b>9</b>
5.1. Hinweise zu den Anschlüssen.....	9
5.2. Koaxialkabel montieren .....	9
5.3. Antenne anschließen .....	10
5.4. TV-Gerät anschließen.....	10
5.5. Zusätzliche Geräte anschließen .....	13
5.6. USB-Gerät anschließen.....	14
<b>6. Gerät in Betrieb nehmen .....</b>	<b>15</b>
6.1. Allgemeines.....	15
6.2. Batterien in die Fernbedienung einlegen.....	15
6.3. Netzanschluss.....	15
6.4. Ein- und ausschalten .....	15
6.5. Erstinstallation .....	16
<b>7. Gerät bedienen .....</b>	<b>16</b>
7.1. Lautstärke einstellen .....	16
7.2. Audioeinstellungen .....	16
7.3. Umschalten TV/Radio .....	16
7.4. Automatische Ausschaltung .....	16
7.5. Programm wählen.....	17
7.6. Untertitel .....	17
7.7. Auflösung wählen .....	17
7.8. Videotext .....	18
7.9. Informationsleiste bei Programmwechsel .....	18
7.10. Favoritenlisten .....	18
7.11. Bild einfrieren.....	19
7.12. EPG.....	19
7.13. Timer .....	20
7.14. Timeshift.....	21
7.15. Aufnehmen.....	21
7.16. Common Interface Plus.....	23
7.17. USB-Gerät entfernen .....	24
<b>8. Das Menü.....</b>	<b>24</b>
8.1. Im Menü navigieren .....	24
8.2. Media Player .....	24
8.3. Menü Programmliste ändern .....	27
8.4. Menü Installation.....	28
8.5. Systemeinstellungen.....	33
8.6. Menü Einstellung.....	36
<b>9. Hilfe bei Störungen.....</b>	<b>39</b>
<b>10. Reinigung .....</b>	<b>39</b>
<b>11. Entsorgung.....</b>	<b>40</b>



# 1. Zu dieser Anleitung



Lesen Sie vor Inbetriebnahme die Sicherheitshinweise aufmerksam durch. Beachten Sie die Warnungen auf dem Gerät und in der Bedienungsanleitung.

Bewahren Sie die Bedienungsanleitung immer in Reichweite auf. Wenn Sie das Gerät verkaufen oder weitergeben, händigen Sie unbedingt auch diese Anleitung und die Garantiekarte aus.

## 1.1. In dieser Anleitung verwendete Symbole und Signalwörter

	<p><b>GEFAHR!</b> <i>Warnung vor unmittelbarer Lebensgefahr!</i></p> <p><b>WARNUNG!</b> <i>Warnung vor möglicher Lebensgefahr und/oder schweren irreversiblen Verletzungen!</i></p>
	<p><b>VORSICHT!</b> <i>Hinweise beachten, um Verletzungen und Sachschäden zu vermeiden!</i></p> <p><b>ACHTUNG!</b> <i>Hinweise beachten, um Sachschäden zu vermeiden!</i></p>
	<p><b>HINWEIS!</b> Weiterführende Information für den Gebrauch des Geräts.</p>
	<p><b>HINWEIS!</b> Hinweise in der Bedienungsanleitung beachten!</p>
	<p><b>WARNUNG!</b> <i>Warnung vor Gefahr durch elektrischen Schlag!</i></p>
•	Aufzählungspunkt / Information über Ereignisse während der Bedienung
▶	Auszuführende Handlungsanweisung

## 2. Sicherheitshinweise

### 2.1. Bestimmungsgemäßer Gebrauch

Der HD Satelliten Receiver dient zum Satellitenempfang von digitalen unverschlüsselten (free-to-air) und verschlüsselten<sup>1\*</sup> Standard- und hochauflösenden Fernsehprogrammen im Privatbereich. Das Gerät besitzt die Möglichkeit, Daten über die USB-Schnittstelle wiederzugeben. Eine Aufnahme auf ein USB-Medium ist ebenfalls möglich.

Das Gerät ist nur für den privaten und nicht für den industriellen/kommerziellen Gebrauch bestimmt.

Bitte beachten Sie, dass im Falle des nicht bestimmungsgemäßen Gebrauchs die Haftung erlischt:

- Bauen Sie das Gerät nicht ohne unsere Zustimmung um und verwenden Sie keine nicht von uns genehmigten oder gelieferten Zusatzgeräte.
- Verwenden Sie nur von uns gelieferte oder genehmigte Ersatz- und Zubehörteile.
- Beachten Sie alle Informationen in dieser Bedienungsanleitung, insbesondere die Sicherheitshinweise. Jede andere Bedienung gilt als nicht bestimmungsgemäß und kann zu Personen- oder Sachschäden führen.
- Nutzen Sie das Gerät nicht unter extremen Umgebungsbedingungen.

<sup>1</sup> \* (abhängig von eingesetzter Smartcard mit CI/CI+ Modul, Modul nicht im Lieferumfang)

### 2.1.1. HDTV

Der Receiver empfängt frei verfügbare TV-Programme in HD-Qualität.

Verschlüsselte TV-Programme sind gegebenenfalls über den Common Interface-Einschub zu empfangen, soweit bei dem entsprechenden Sender die Berechtigung hierfür erworben wurde. Für verschlüsselte sowie unverschlüsselte Programme ist Voraussetzung zum Empfang in HD-Qualität, dass diese in HD-Qualität ausgestrahlt werden.

## 2.2. Elektrische Geräte nicht in Kinderhände

Lassen Sie Kinder niemals unbeaufsichtigt elektrische Geräte benutzen. Halten Sie auch die Verpackungsfolien von Kindern fern. Es besteht Erstickungsgefahr.

Dieses Gerät ist nicht dafür bestimmt, durch Personen (einschließlich Kinder) mit eingeschränkten physischen, sensorischen oder geistigen Fähigkeiten oder mangels Erfahrung und/oder mangels Wissen benutzt zu werden, es sei denn, sie werden durch eine für ihre Sicherheit zuständige Person beaufsichtigt oder erhalten von Ihnen Anweisungen, wie das Gerät zu benutzen ist. Kinder sollen beaufsichtigt werden um sicherzustellen, dass sie nicht mit dem Gerät spielen.

## 2.3. Sicheres Aufstellen

- Verwenden Sie das Gerät ausschließlich in trockenen Räumen.
- Wenn Sie den Receiver von einer kalten in eine warme Umgebung bringen, kann sich im Inneren des Receivers Feuchtigkeit niederschlagen. Warten Sie in diesem Fall etwa zwei bis drei Stunden, bevor Sie ihn in Betrieb nehmen.
- Stellen Sie das Gerät auf eine feste und ebene Oberfläche.
- Stellen Sie das Gerät mit mindestens 10 cm Abstand zur Wand auf. Decken Sie die Belüftungsöffnungen nicht ab.
- Vermeiden Sie die Nähe von:
  - Wärmequellen, wie z. B. Heizkörpern,
  - Geräten mit starken Magnetfeldern, wie z. B. Lautsprechern.
- Stellen Sie keine offenen Brandquellen, wie z.B. brennende Kerzen, auf das Gerät.
- Stellen Sie das Gerät nicht auf empfindliche Oberflächen.
- Vermeiden Sie, dass der Receiver Tropf- oder Spritzwasser ausgesetzt wird. Stellen Sie keine mit Flüssigkeiten gefüllten Gegenstände, wie z. B. Vasen auf, über oder neben den Receiver. Andernfalls besteht die Gefahr eines elektrischen Schlags.
- Stellen Sie keine schweren Gegenstände auf den Receiver.

## 2.4. Sicheres Anschließen

- Schließen Sie das Gerät nur an eine gut erreichbare und fachgerecht installierte Steckdose mit 230 V ~ 50 Hz an.
- Der Netzstecker muss frei zugänglich sein, damit Sie das Gerät im Notfall einfach und schnell vom Stromnetz trennen können.
- Verlegen Sie das Netzkabel so, dass niemand darüber stolpern oder darauf treten kann. Verwenden Sie keine Verlängerungskabel.
- Knicken oder quetschen Sie das Netzkabel nicht.
- Ziehen Sie das Netzkabel stets am Stecker aus der Steckdose.

## 2.5. Sicherer Gebrauch

- Ziehen Sie den Netzstecker aus der Steckdose und entfernen Sie das Antennenkabel vom Gerät, wenn Sie das Gerät längere Zeit nicht benutzen oder wenn sich ein Gewitter nähert.
- Das Netzkabel darf während des Betriebs nicht um das Gerät gewickelt sein oder heiße Oberflächen berühren.
- Lassen Sie keine Feuchtigkeit in das Gehäuse gelangen. Fassen Sie das Gerät, das Netzkabel und den Netzstecker nie mit nassen Händen an. Es besteht die Gefahr eines elektrischen Schlags.
- Sollten Fremdkörper oder Flüssigkeit in das Gerät gelangen, ziehen Sie sofort den Netzstecker aus der Steckdose. Lassen Sie das Gerät von qualifiziertem Fachpersonal überprüfen, bevor Sie es wieder in Betrieb nehmen. Andernfalls besteht die Gefahr eines elektrischen Schlags.
- Benutzen Sie das Gerät nie, wenn es beschädigt ist, oder Sie Schäden am Netzkabel oder Stecker feststellen. Ziehen Sie bei Beschädigungen des Geräts sofort den Stecker aus der Steckdose. Öffnen Sie nie das Gerät. Wenden Sie sich im Störfall an unser Service Center oder eine andere geeignete Fachwerkstatt.
- Die Fernbedienung besitzt eine Infrarot-Diode der Klasse 1. Betrachten Sie die LED nicht mit optischen Geräten.

## 2.6. Niemals selbst reparieren

Ziehen Sie bei Beschädigungen der Anschlussleitungen oder der Geräte sofort den Netzstecker aus der Steckdose.



### **GEFAHR!**

**Versuchen Sie auf keinen Fall, die Geräte selber zu öffnen und/oder zu reparieren. Es besteht die Gefahr eines elektrischen Schlags. Wenden Sie sich im Störfall an das Medion Service Center oder eine andere geeignete Fachwerkstatt.**

**Wenn die Anschlussleitung dieses Geräts beschädigt wird, muss sie durch den Hersteller oder seinen Kundendienst oder eine ähnlich qualifizierte Person ersetzt werden, um Gefährdungen zu vermeiden.**

## 2.7. Zum Umgang mit Speichermedien



### **VORSICHT!**

**Machen Sie vor jeder Aktualisierung Ihrer Daten Sicherungskopien auf externe Speichermedien. Die Geltendmachung von Schadensersatzansprüchen für Datenverlust und dadurch entstandene Folgeschäden wird ausgeschlossen.**

## 2.8. Umgang mit Batterien

Batterien können brennbare Stoffe enthalten. Bei unsachgemäßer Behandlung können Batterien auslaufen, sich stark erhitzen, entzünden oder gar explodieren, was Schäden für Ihr Gerät und Ihre Gesundheit zur Folge haben könnte.

Befolgen Sie folgende Hinweise:

- Halten Sie Kinder von Batterien fern.
- Sollten Batterien verschluckt worden sein, melden Sie dies sofort Ihrem Arzt.
- Laden Sie niemals Batterien (es sei denn, dies ist ausdrücklich angegeben).
- Entladen Sie Batterien niemals durch hohe Leistungsabgabe.
- Schließen Sie Batterien niemals kurz.
- Setzen Sie Batterien niemals übermäßiger Wärme wie durch Sonnenschein, Feuer oder dergleichen aus!
- Zerlegen oder verformen Sie Batterien nicht.  
Ihre Hände oder Finger könnten verletzt werden oder Batterieflüssigkeit könnte in Ihre Augen oder auf Ihre Haut gelangen. Sollte dies passieren, spülen Sie die entsprechenden Stellen mit einer großen Menge klaren Wassers und informieren Sie umgehend Ihren Arzt.
- Vermeiden Sie starke Stöße und Erschütterungen.
- Vertauschen Sie niemals die Polarität. Achten Sie darauf, dass die Pole Plus (+) und Minus (-) korrekt eingesetzt sind, um Kurzschlüsse zu vermeiden.
- Reinigen Sie bei Bedarf Batterie- und Gerätekontakte vor dem Einlegen.
- Vermischen Sie keine neuen und alten Batterien oder Batterien unterschiedlichen Typs. Dies könnte bei Ihrem Gerät zu Fehlfunktionen führen. Darüber hinaus würde sich die schwächere Batterie zu stark entladen.
- Entfernen Sie verbrauchte Batterien sofort aus dem Gerät.
- Entfernen Sie die Batterien aus Ihrem Gerät, wenn dieses über einen längeren Zeitraum nicht benutzt wird.
- Ersetzen Sie alle verbrauchten Batterien in einem Gerät gleichzeitig mit neuen Batterien des gleichen Typs.
- Isolieren Sie die Kontakte der Batterien mit einem Klebestreifen, wenn Sie Batterien lagern oder entsorgen wollen.

## 3. Lieferumfang prüfen

Bitte überprüfen Sie die Vollständigkeit der Lieferung und benachrichtigen Sie uns innerhalb von 14 Tagen nach dem Kauf, falls die Lieferung nicht komplett ist.

Mit dem von Ihnen erworbenen Produkt haben Sie erhalten:

- Digitaler HD Satelliten Receiver
- Fernbedienung inkl. Batterien
- HDMI-Kabel
- Dokumentation

## 4. Geräteübersicht

### 4.1. Vorderseite

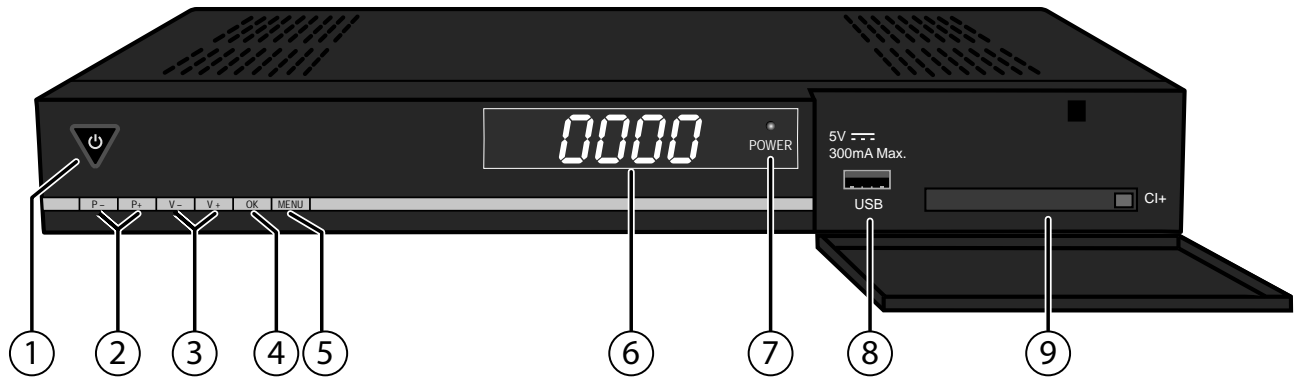

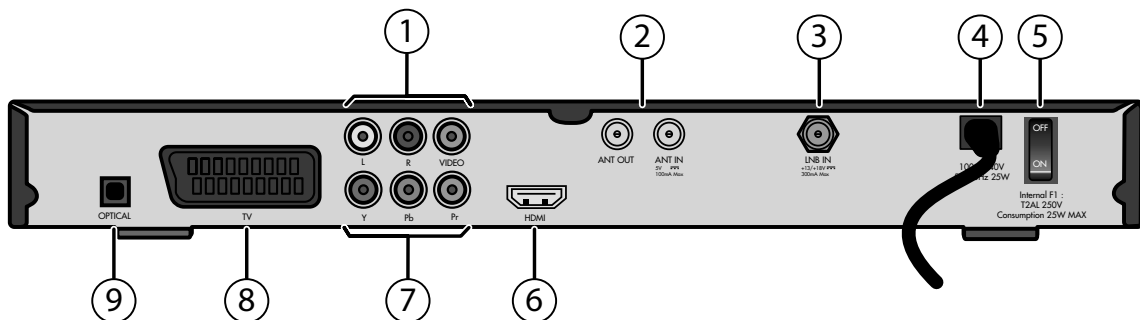

- 1) Standby-Taste; leuchtet im Betrieb;  
Standby-Taste länger als zehn Sekunden drücken: auf Werkseinstellungen zurück setzen
- 2) **P - / +**: Programmwahltaste abwärts/aufwärts; in Menüs nach oben/unten/links/rechts navigieren
- 3) **V - / +**: Lautstärke senken/erhöhen
- 4) **OK**: Programmliste aufrufen und schließen; in Menüs Einträge bestätigen
- 5) **MENU**: Menü öffnen
- 6) Display; zeigt im Bereitschaftsmodus die Uhrzeit an
- 7) **POWER**: Betriebsanzeige
- 8) **USB**: USB-Anschluss 5V 300mA Max.
- 9) **CI+**: Schacht für Common Interface-Modul (mit Auswurf-taste)

### 4.2. Rückseite



- 1) **L R**: Cinchausgang links/rechts (weiß/rot) für Tonübertragung  
**VIDEO**: Cinchausgang gelb für Bildübertragung#
- 2) **ANT IN**: Antennenanschluss für DVB-T Antenne  
**ANT OUT**: Antennenausgang zum Anschluss eines weiteren Receivers
- 3) **LNB IN**: SAT-F-Anschluss Eingang zum Anschluss einer Satelliten-Antenne
- 4) Netzkabel
- 5) **ON / OFF**: Netzschalter (An/Aus)
- 6) **HDMI**: HDMI-Ausgang
- 7) **Y PB PR**: Komponentenausgänge
- 8) **TV**: SCART-Ausgang für TV-Gerät
- 9) **OPTICAL**: Digitaler SPDIF-Ausgang für Tonübertragung (optisch)

### 4.3. Fernbedienung

- 1) Vom Standby-Modus ein- und wieder in den Standby-Modus schalten
- 2) **0-9**: Direktwahl von Programmen, Zifferneingabe, mit der Taste 0 Sleepfunktion aktivieren
- 3) Nächste Senderliste; Videotext: 100 Seiten vor  
: Seite im Menü vor
- 4) **TV / RADIO**: Zwischen TV- und Radioempfang wechseln  
**INFO**: Anzeige zusätzlicher Programminformationen  
**SUBTITLE**: TV: Untertitel einblenden (sofern gesendet)  
**TV / SAT**: keine Funktion  
**MENU**: Geräte-Menü aufrufen  
**FAV**: TV-/Radiofavoritenliste
- 5) **CH - / +**: TV- oder Radioprogramm wählen; in der Senderliste zwischen Satelliten wechseln
- 6) **TEXT**: Videotext öffnen/schließen  
**AUDIO**: TV: Tonausgabe einstellen; falls vom Programm verfügbar: Sprache auswählen  
**SEARCH**: Kanalsuche über Namenseingabe; Media Player: zwischenden Verzeichnissen Bild, Video, Aufnahmen und Musik wechseln  
**LAST CHANNEL**: Zum zuletzt gewählten Programm zurück-schalten
- 7) **▲ ▼ ◀ ▶**: Im Menü navigieren, Lautstärke regeln, Sender wählen;  
**OK**: Eingabe bestätigen, Senderliste öffnen/schließen
- 8) **EXIT**: Menü verlassen/einen Schritt zurück
- 9) **●**: Aufnahme starten;  
**■**: Wiedergabe stoppen;  
**▶**: Wiedergabe starten;  
**||**: Wiedergabe unterbrechen, TV-Bild einfrieren, Time-Shift funktion aktivieren;  
**◀▶**: Schneller Rücklauf, schneller Vorlauf;  
**◀▶▶**: SKIP zurück: an Titelanfang, zum vorigen Titel / SKIP vor: zum nächsten Titel;  
**AUFNAHMEN**: Direkter Zugriff auf das Verzeichnis Aufnahmen im Media Player  
**FOTOS**: Direkter Zugriff auf das Verzeichnis Fotos im Media Player  
**SAT / MOVIE**: Direkter Zugriff auf den Media Player  
**MUSIK**: Direkter Zugriff auf das Verzeichnis Musik im Media Player
- 10) **ROTE TASTE / VIDEO FORMATE**: Durch wiederholtes Drücken die Auflösung wählen, rote Farbtaste zur Steuerung des Menüs;  
**GRÜNE TASTE**: grüne Farbtaste zur Steuerung des Menüs;  
**GELBE TASTE**: gelbe Farbtaste zur Steuerung des Menüs;  
**BLAUE TASTE / TIMER**: Menü Timer-Einstellung öffnen, blaue Farbtaste zur Steuerung des Menüs
- 11) **EPG**: Elektronisches Fernsehprogramm öffnen
- 12) **VOL - / +**: Lautstärke senken/erhöhen
- 13) Vorige Senderliste; Videotext 100 Seiten zurück;  Seite im Menü zurück
- 14) Stummschaltung

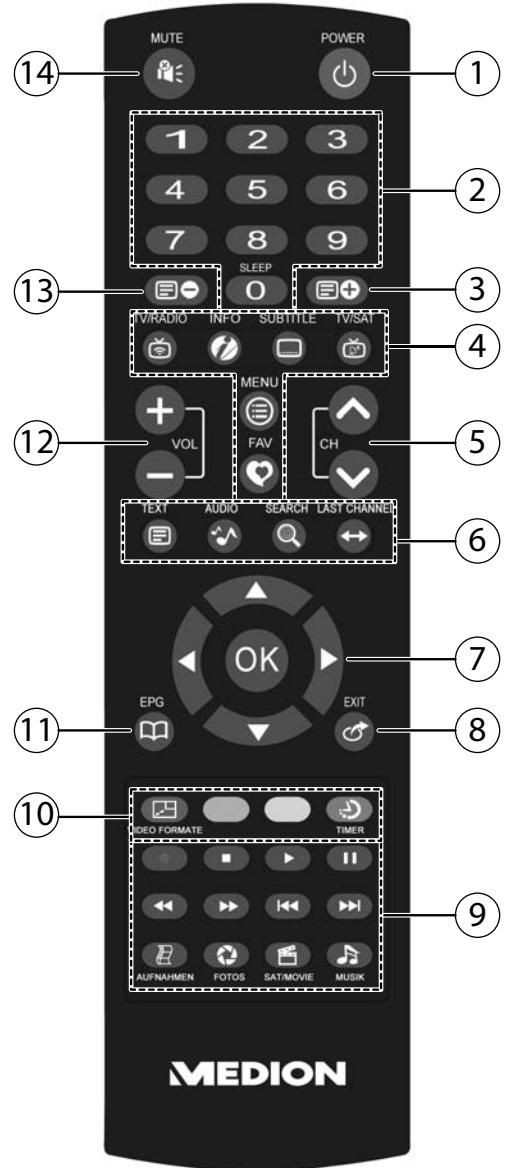

## 5. Gerät anschließen



### WICHTIG!

Achten Sie darauf, dass sich der Netzschalter an der Rückseite des Receivers in der Position **OFF** befindet.

### 5.1. Hinweise zu den Anschlüssen

Für die einwandfreie Funktion dieses Geräts ist eine fachgerecht montierte und optimal ausgerichtete Antenne für den digitalen Satellitenempfang erforderlich.

Achten Sie darauf,

- dass die Kabel niemals eingeklemmt werden und keine scharfen oder heißen Gegenstände berühren und
- dass bei allen Geräten, an denen Sie Anschlussarbeiten ausführen, der Netzstecker gezogen ist.

Sie verhindern damit, dass bei einem falschen Anschluss Schäden durch Kurzschluss oder Gefahren durch elektrischen Schlag entstehen können.



### GEFAHR!

**Führen Sie niemals Anschlussarbeiten während eines Gewitters aus! Über die Außenantennen und Stromleitungen können schon bei aufziehendem Gewitter gefährliche Überspannungen an den Metallteilen der Geräte auftreten. Es besteht die Gefahr eines elektrischen Schlags.**

### 5.2. Koaxialkabel montieren

Der Receiver wird über ein Koaxial-Kabel mit dem Anschluss Ihrer Satelliten-Antenne verbunden. Dazu benötigen Sie eine Satelliten-Antenne mit Universal-LNB für den Digital-Empfang. Bevor Sie den Receiver anschließen können, müssen Sie gegebenenfalls das Koaxial-Kabel montieren.



### WICHTIG!

Das Drahtgeflecht und der innere Leiter des Koaxial-Kabels führen während des Betriebs Strom. Berühren Sie während des Betriebs nicht das Koaxial-Kabel. Es besteht die Gefahr des elektrischen Schlags!

Zur Montage der F-Stecker auf das Koaxial-Kabel benötigen Sie eine Abisolierzange und einen Seitenschneider.



### WICHTIG!

Der F-Stecker muss zum verwendeten Koaxial-Kabel passen, da sonst Gefahr eines Kurzschlusses besteht.

- ▶ Trennen Sie an jedem Ende 8 mm Koaxial-Kabel bis auf den inneren Leiter ab.
- ▶ Trennen Sie vorsichtig 10 mm der äußeren Isolierung ab, so dass das Drahtgeflecht frei liegt.
- ▶ Entfernen Sie die innere Isolierung bis 2 mm vor dem Drahtgeflecht.
- ▶ Drehen Sie den F-Stecker auf das Drahtgeflecht, bis der Stecker an die innere Isolierung anstößt. Es darf kein Drahtgeflecht hinten am Ende des Steckers überstehen.
- ▶ Kürzen Sie den Innenleiter mit einem Seitenschneider, so dass er maximal 1 mm aus dem Stecker ragt.

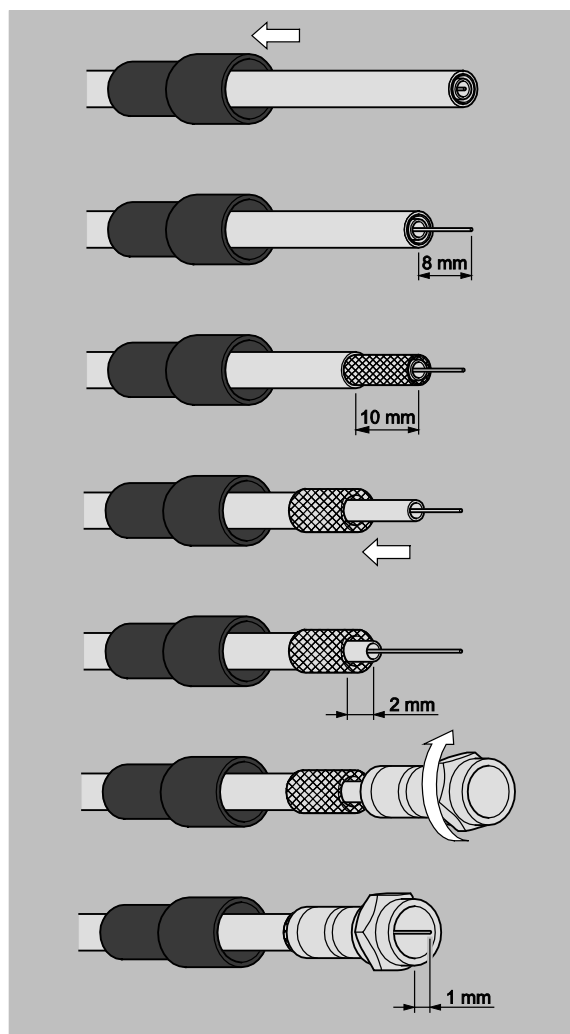

### 5.3. Antenne anschließen

Der Receiver verfügt über zwei Empfangsarten:

- DVB-T
- Satellit

Sie können entweder eine der beiden Empfangsarten nutzen oder beide Antennen gleichzeitig anschließen.

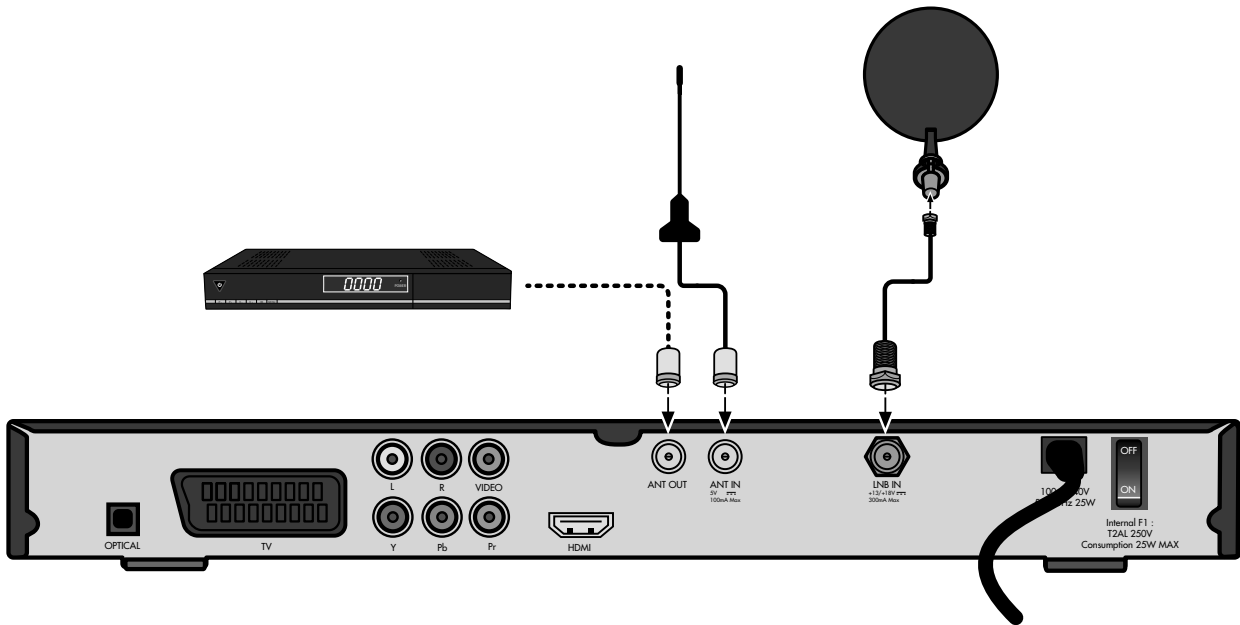

#### 5.3.1. DVB-T-Antenne anschließen

- ▶ Schließen Sie das Antennenkabel am Anschluss **ANT IN** an.
- ▶ Wenn Sie einen weiteren Receiver anschließen möchten, verbinden Sie das Gerät mit dem Anschluss **ANT OUT**.

#### 5.3.2. Satellitenantenne anschließen

- ▶ Schließen Sie das Antennenkabel am Anschluss **LNB IN** des Empfangsteils 1 an.



#### WICHTIG!

Beachten Sie die Montageanweisung zur Satellitenantenne und zum Koaxial-Kabel.

### 5.4. TV-Gerät anschließen

Das Gerät verfügt über mehrere Arten von Videoausgängen mit unterschiedlicher Signalqualität und Belegung.



#### WICHTIG!

Beachten Sie ggf. die Bedienungsanleitung Ihres TV-Geräts, um die Anschlüsse richtig vorzunehmen und die richtige Empfangsquelle zu wählen.

### 5.4.1. Anschluss mit HDMI-Kabel

Die beste Bild- und Tonqualität liefert der HDMI-Ausgang. Um hochauflösendes Digitalfernsehen darstellen zu können, müssen Sie eine Verbindung über HDMI herstellen.

Sie können den SAT-Receiver sowohl an ein Fernsehgerät mit HDMI- als auch mit DVI-Eingang anschließen (HDMI ist abwärtskompatibel zu DVI – „Digital Visual Interface“). Für den Anschluss an einen HDMI-Eingang verwenden Sie das mitgelieferte HDMI-Kabel.

Falls Ihr Fernsehgerät eine DVI-Buchse besitzt, benötigen Sie zusätzlich einen Adapter (HDMI – DVI), der im Fachhandel erhältlich ist.

Beachten Sie bitte, dass bei einem DVI- Anschluss der Ton nicht mit übertragen wird. Er muss gesondert (z. B. über Cinch) übertragen werden.

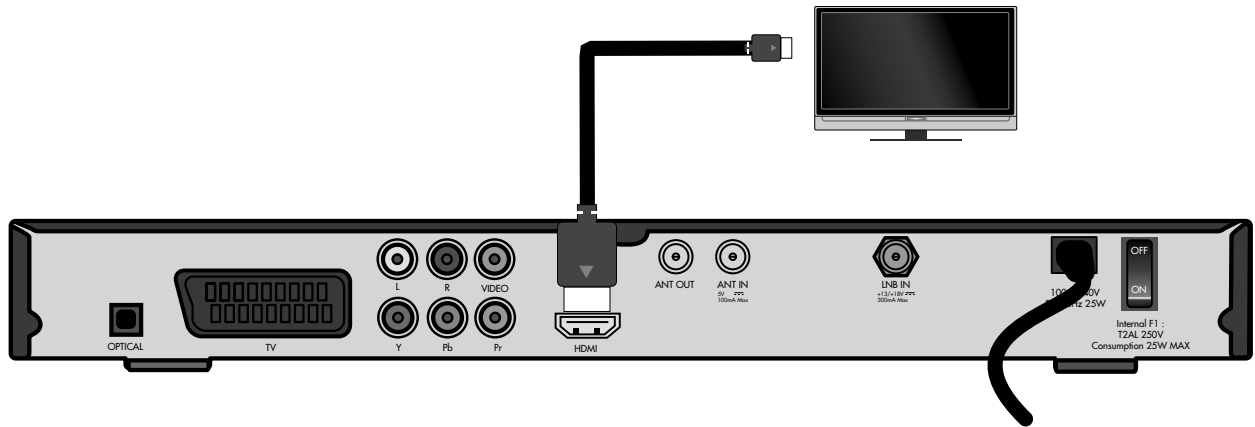

- ▶ Verbinden Sie das HDMI-Kabel mit dem Anschluss **HDMI** am Gerät und dem entsprechenden HDMI-Anschluss am TV-Gerät.



#### WICHTIG!

Wenn Sie das Fernsehgerät mit HDMI- oder DVI-Eingang angeschlossen haben, schalten Sie zunächst nur dieses Gerät ein. Warten Sie dann ca. 30 Sekunden und schalten Sie dann erst den SAT-Receiver ein.

#### WICHTIG!

Der SAT-Receiver ist voreingestellt auf die Auflösung 1080i 25 Hz. Wenn Ihr Fernsehgerät ein anderes Protokoll bzw. ein anderes Bildformat unterstützt, können Sie dies mit der Taste **VIDEOFORMATE** einstellen.

#### WICHTIG!

Bitte beachten Sie: Der HDMI-Ausgang wurde nach dem gültigen HDMI-Standard zertifiziert. Trotzdem kann es in Einzelfällen vorkommen, dass der Anschluss mit einem DVI- oder HDMI-Anschluss eines anderen Geräts nicht kompatibel ist und dadurch keine fehlerfreie Übertragung möglich ist. Hierbei handelt es sich jedoch nicht um einen Fehler Ihres SAT-Receivers.

Gerät anschließen

**5.4.2. Anschluss mit Komponenten-Kabel**

Die eine andere Möglichkeit bieten die Komponentenanschlüsse **Y PB PR**. Bei diesem Anschluss muss zusätzlich eine Tonverbindung hergestellt werden.

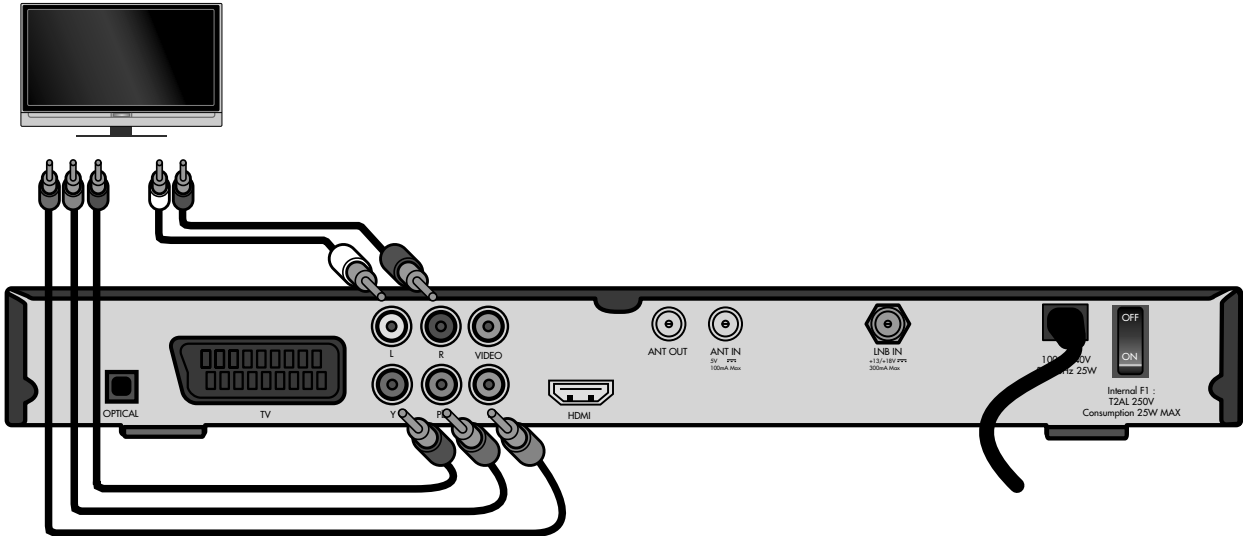

- ▶ Verbinden Sie ein Komponentenkabel (rot/grün/blau) (nicht im Lieferumfang) mit den Ausgängen **Y PB PR** am Gerät und den entsprechenden Eingängen am TV-Gerät.
- ▶ Verbinden Sie außerdem ein Audiokabel (weiß/rot) mit den Anschlüssen **AUDIO L R** am Gerät und mit den Audio-Eingängen des TV-Geräts.

**5.4.3. Anschluss mit SCART-Kabel**

Am SCART-Anschluss „**TV**“ stehen Video- und Audiosignale in guter Qualität zur Verfügung.

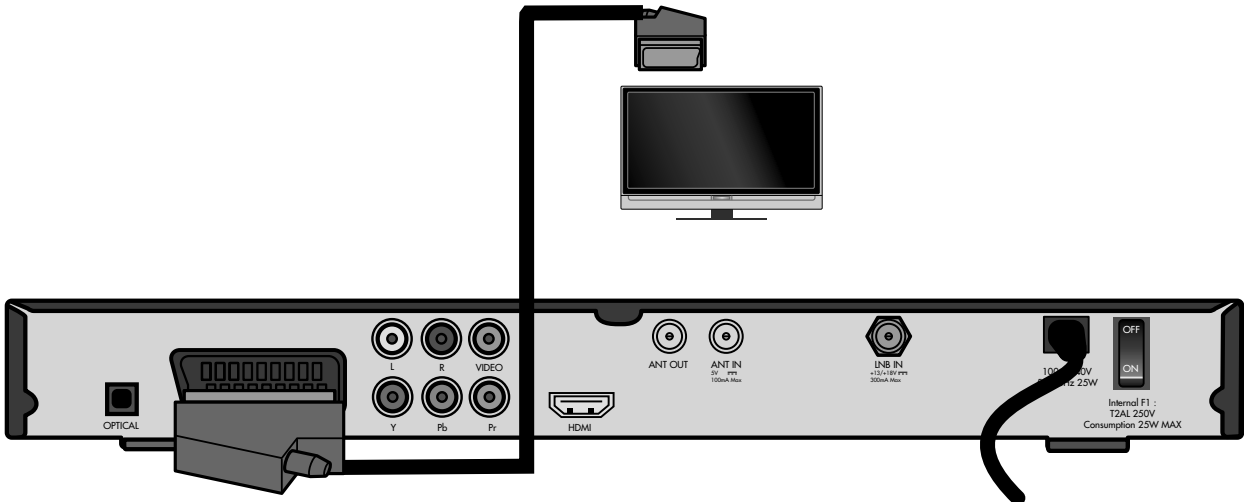

- ▶ Verbinden Sie ein SCART-Kabel (nicht im Lieferumfang) mit dem SCART-Anschluss **TV** am Gerät und dem entsprechenden SCART-Anschluss am TV-Gerät.

### 5.4.4. Anschluss mit Video-Cinch-Kabeln

Sie können Ihren Satelliten-Receiver auch über ein Audio/Video-Cinch-Kabel (nicht im Lieferumfang) anschließen. Am Cinch-Anschluss **VIDEO** (gelb) stehen nur die Videosignale mit integrierten Farbsignalen (FBAS) zur Verfügung. Außerdem wird Stereoton an den Anschlüssen **AUDIO L/R** (weiß/rot) übertragen.

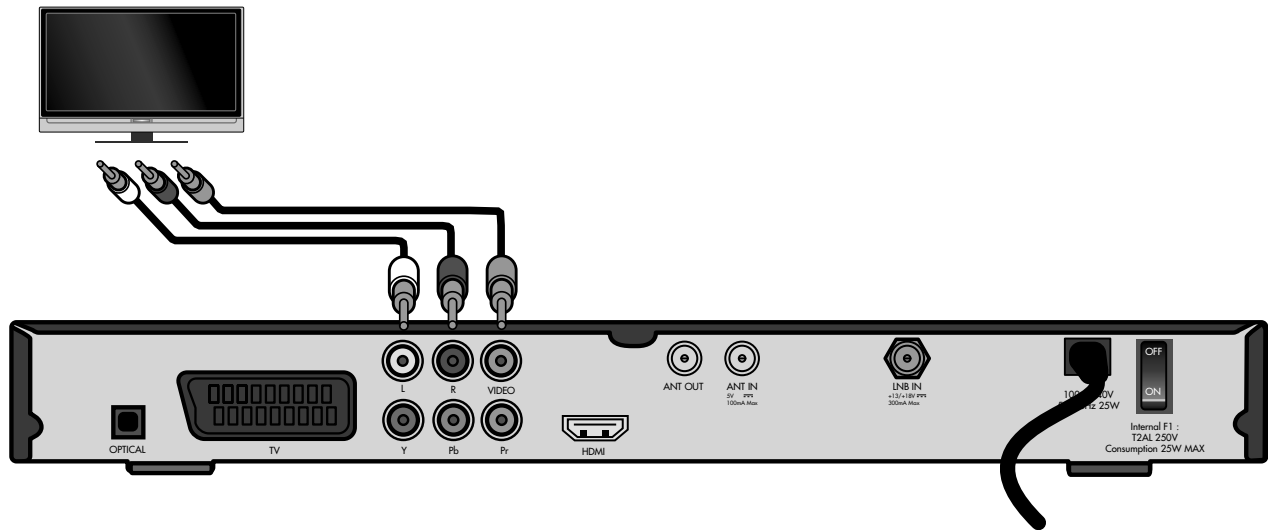

- ▶ Verbinden Sie den Anschluss **VIDEO** (gelb) am Gerät mit dem Video-Eingang am TV-Gerät.
- ▶ Verbinden Sie außerdem ein Audiokabel (weiß/rot) mit den Anschlüssen **AUDIO L/R** am Gerät und mit den Audio-Eingängen des TV-Geräts.

## 5.5. Zusätzliche Geräte anschließen

### 5.5.1. Audio-Anlage – analog

Falls Sie den Ton des TV-Geräts analog über eine Audio-Anlage ausgeben möchten, können Sie die Cinch-Ausgänge L/R benutzen.

- ▶ Verbinden Sie die Anschlüsse **AUDIO L/R** (weiß/rot) am Gerät mit den entsprechenden Eingängen (oder AUX-Eingängen) der Audio-Anlage.



#### **VORSICHT!**

Verbinden Sie den Phono-Eingang einer Stereoanlage nicht mit dem Receiver. Das kann zu einem verzerrten Ton führen.

### 5.5.2. Audio-Anlage – digital

Nutzen Sie den digitalen Ausgang **OPTICAL** des Receivers z. B. für einen Verstärker oder einen AV Receiver.

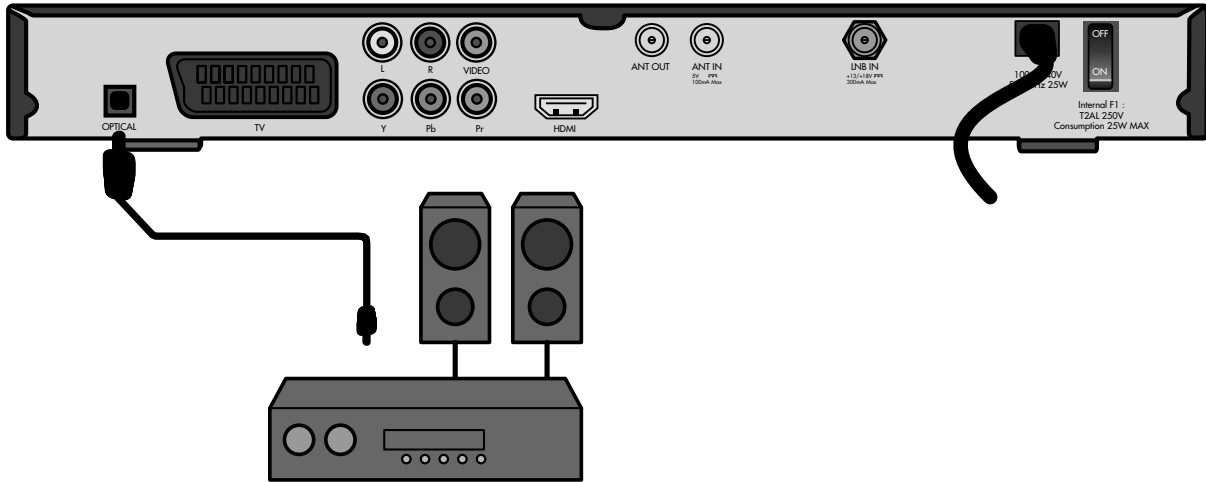

- ▶ Verbinden Sie den Anschluss **OPTICAL** über ein optisches Kabel mit dem digitalen optischen Eingang an Ihrem AV-Receiver.



**WICHTIG!**

*Wenn Sie die digitale Radiofunktion des Receivers nutzen und haben eine Stereoanlage angeschlossen, brauchen Sie das TV-Gerät nicht einzuschalten. Die Tonausgabe erfolgt direkt über die angeschlossene Stereoanlage.*

### 5.6. USB-Gerät anschließen

Sie können ein externes Gerät der Klasse Mass Storage Device (USB Stick oder externe Festplatte) an Ihrem Gerät anschließen. Andere Device-Klassen werden nicht unterstützt. Es sollten nur Geräte verwendet werden, die den High Speed Modus unterstützen. Typische Geräte dieser Mass Storage Device Klasse sind externe Festplatten (via USB), USB Memory Sticks und Card Reader.

Es kann nicht garantiert werden, dass alle Geräte der Mass Storage Device Klasse unterstützt werden. Externe Festplatten erhalten die Betriebsspannung über den USB-Stecker. Der Receiver liefert die vorgeschriebene, wie von der USB-Spezifikation gefordert, Leistung.

Beim Anlaufen dieser externen Festplatten kann deren Strombedarf jedoch so groß sein, dass diese dann nicht erkannt werden. Dann wird ein externes Netzteil für diese Festplatten benötigt.



**WICHTIG!**

*Es wird die Verwendung einer Festplatte mit eigenem externen Netzteil empfohlen.*

*Bitte beachten Sie, dass mit einer steigenden Festplatten-Speicherkapazität die Zugriffszeiten ansteigen. Wir empfehlen eine maximale Speicherkapazität von 500 GB.*



**VORSICHT!**

*Schieben Sie den USB-Stecker nicht mit Gewalt in den Anschluss. Er passt nur in eine Richtung.*

- ▶ Stecken Sie das USB-Speichermedium in den USB-Anschluss ein. Das USB-Speichermedium wird verbunden, es erscheint eine entsprechende Meldung. Der Verbindungsvorgang kann, abhängig von der Speicherkapazität und der bereits gespeicherten Daten, mehrere Minuten in Anspruch nehmen.
- ▶ Wenn das USB-Speichermedium für den Receiver lesbar ist und erkannt wird, erscheint eine entsprechende Meldung. Das USB-Speichermedium ist nun bereit.



**WICHTIG!**

*Beachten Sie, dass der Receiver nur externe USB-Speichermedien bis 1 TB unterstützt.*

## 6. Gerät in Betrieb nehmen

### 6.1. Allgemeines

Die wichtigsten Satelliten und Programme sind vorprogrammiert. Sie brauchen den Receiver beim Erstbetrieb daher zunächst nicht zu programmieren oder einen Sendersuchlauf durchzuführen.

Sie können jedoch jederzeit neue Programme suchen, indem Sie einen Sendersuchlauf für einen bestimmten oder für alle Satelliten ausführen.

### 6.2. Batterien in die Fernbedienung einlegen

- ▶ Öffnen Sie das Batteriefach.
- ▶ Setzen Sie zwei Batterien (1,5 V Micro, AAA/LR03) in das Batteriefach ein. Beachten Sie die Polarität +/- (der Minuspol liegt an der Feder an).
- ▶ Schließen Sie das Batteriefach.

### 6.3. Netzanschluss



#### **GEFAHR!**

**Benutzen Sie nur Steckdosen in einwandfreiem Zustand. Wackelige Stecker oder Steckdosen können zu Bränden führen. Bei defekten Steckern oder Steckdosen kann auch der Empfang gestört sein. Sie dürfen keine defekten Steckdosen benutzen. Lassen Sie diese von einem Fachmann reparieren, bevor Sie das Gerät in Betrieb nehmen.**

#### **GEFAHR!**

**Ziehen Sie sofort den Netzstecker aus der Steckdose, wenn der Netzstecker oder das Netzkabel beschädigt ist. Lassen Sie das Netzkabel durch den Kundendienst gegen ein neues mit vergossenem Netzstecker austauschen.**

**Schließen Sie das Gerät auf keinen Fall an das Stromnetz an, solange diese Schäden nicht repariert sind. Andernfalls besteht Lebensgefahr durch elektrischen Schlag.**

- ▶ Nachdem die Anschlüsse vorgenommen wurden, stecken Sie den Netzstecker in eine vorschriftsmäßig installierte Netzsteckdose mit 230 V ~ 50 Hz.

### 6.4. Ein- und ausschalten

- ▶ Schalten Sie Ihr TV-Gerät ein und wählen Sie den AV- oder HDMI-Modus, je nach genutzter Anschlussart.
- ▶ Schalten Sie den Receiver mit dem Netzschalter auf der Rückseite (Position ON) ein. Die Betriebsanzeige leuchtet auf.



#### **WICHTIG!**

*Wie bei einem Computer muss ein Digitalreceiver beim Starten erst das Betriebsprogramm laden. Es kann ein paar Sekunden dauern, bis das Gerät reagiert.*

- ▶ Um den Receiver in den Bereitschaftsmodus zu schalten, drücken Sie die Standby-Taste am Gerät oder drücken Sie die Standby-Taste an der Fernbedienung.
- ▶ Um den Receiver ganz auszuschalten, stellen Sie den Netzschalter auf die Position **OFF**.



#### **Gefahr!**

Verdecken Sie nie die Belüftungsöffnungen am Geräteboden und auf der Oberseite des Gerätes. Das Gerät erzeugt auch im Standby-Modus Wärme. Bei verdeckten Lüftungsöffnungen kann es zu Bränden kommen. Lassen Sie eingeschaltete elektrische Geräte nicht unbeaufsichtigt.

Ziehen Sie den Netzstecker aus der Steckdose und schalten Sie das Gerät am Netzschalter aus, wenn Sie das Gerät länger nicht beaufsichtigen können (z. B. im Urlaub).

Ziehen Sie den Netzstecker aus der Steckdose und entfernen Sie das Antennenkabel vom Gerät, wenn ein Gewitter aufzieht. So verhindern Sie, dass bei einem Blitzeinschlag in der Umgebung Ihre Geräte beschädigt werden.



#### **WICHTIG!**

*Auch bei ausgeschaltetem Netzschalter sind Teile des Gerätes unter Spannung. Um die Stromversorgung zu Ihrem Receiver zu unterbrechen, oder das Gerät gänzlich von Spannung freizuschalten, ziehen Sie den Netzstecker aus der Steckdose.*

## 6.5. Erstinstallation

Beim erstmaligen Einschalten des Gerätes wird eine Erstinstallation durchgeführt, die das Gerät auf den Betrieb vorbereitet. Nachdem Sie das Gerät wie oben beschrieben angeschlossen und eingeschaltet haben, erscheint auf dem Bildschirm der erste Schritt der Erstinstallation.

- ▶ Wählen Sie mit den Tasten  $\blacktriangle$   $\blacktriangledown$  die gewünschte Sprache und drücken die blaue Taste auf der Fernbedienung, um fortzufahren.
- ▶ Wählen Sie ihre Region aus. Drücken Sie dazu die Tasten  $\blacktriangleleft$   $\blacktriangleright$  und bestätigen durch Druck auf die blaue Taste.
- ▶ Stellen Sie im Schritt 3 die Einstellungen zum Bild, Ton und der Antenne ein. Weitere Informationen zu diesen Werten finden Sie im Kapitel „8.5.2. TV-System“ auf Seite 33.
  - **VIDEO AUFLÖSUNGEN:** Wählen Sie die für den Anschluss und das TV-Gerät passende Videoauflösung.
  - **BILDSCHIRM FORMAT:** Stellen Sie das für das TV-Gerät passende Bildformat ein.
  - **VIDEO SIGNAL:** CVBS (Standard)/RGB- Umschaltung. Dient zur Anpassung an das angeschlossene TV-Gerät.
  - **DIGITAL AUSGANG:** Einstellungen für den digitalen Audioausgang. Die Möglichkeiten hängen von der Art des Anschlusses und vom angeschlossenen Tonausgabegerät ab.
  - **AKTIVANTENNE 5V:** Bei einer angeschlossenen DVB-T-Antenne wählen Sie, ob die Spannungsversorgung der Antenne ein- oder ausgeschaltet werden soll.
- ▶ Drücken Sie die blaue Taste, um fortzufahren.
- ▶ Im folgenden Schritt können Sie Einstellungen für die gewählten Satelliten auswählen. Sollten Sie die Programme über Astra 19,2° Ost oder Hotbird empfangen, sind diese bereits voreingestellt. Wenn Sie Änderungen vornehmen möchten, erhalten Sie detaillierte Informationen im Kapitel „8.4.1. DVB-S Installation“ auf Seite 29.
- ▶ Drücken Sie die blaue Taste, um fortzufahren.
- ▶ Im Schritt 5 der Erstinstallation können Sie einen Suchlauf für Sender über DVB-T durchführen. Sollten Sie keine DVB-T-Antenne angeschlossen haben, können Sie die Abfrage mit „**NEIN**“ beantworten und kehren zum laufenden Fernsehprogramm zurück. Mit „**JA**“ wird ein Suchlauf durchgeführt.
- ▶ Die Erstinstallation ist nach Beendigung des Suchlaufes bzw. durch Rückkehr in das laufende Programm, abgeschlossen.

## 7. Gerät bedienen

### 7.1. Lautstärke einstellen

- ▶ Um die Lautstärke zu erhöhen, drücken Sie die Taste **VOL +**.
- ▶ Um die Lautstärke zu verringern, drücken Sie die Taste **VOL -**.

Die Höhe der Lautstärke wird durch einen Balken am Bildschirm angezeigt. Alternativ kann die Lautstärke auch mit den Pfeiltasten eingestellt werden.

- ▶ Um den Ton stummzuschalten, drücken Sie die Taste  $\times$ .
- ▶ Um den Ton wieder hörbar zu schalten, drücken Sie erneut die Taste  $\times$ , oder drücken Sie die Tasten **VOL +** oder **VOL -**.

### 7.2. Audioeinstellungen

- ▶ Drücken Sie die Taste **AUDIO**, um das Menü **AUDIO** zu öffnen.
- ▶ Mit den Pfeiltasten  $\blacktriangleleft$   $\blacktriangleright$  wählen Sie zwischen **STEREO**, **MONO** und der Ausgabe aus dem linken (**LINKS**) oder rechten (**RECHTS**) Lautsprecher.
- ▶ Mit den Pfeiltasten  $\blacktriangle$   $\blacktriangledown$  wählen Sie ggf. eine Sprache, wenn diese vom Sender zur Verfügung gestellt wird.

### 7.3. Umschalten TV/Radio

Mit der Taste **TV/RADIO** können Sie zwischen Fernseh- und der Radio-Funktion hin- und herschalten. Der Receiver zeigt bei Radioprogrammen ein Hintergrundbild an.

### 7.4. Automatische Ausschaltung

Sie können einen so genannten **SLEEPTIMER** einstellen.

- ▶ Drücken Sie die Zifferntaste **0**. Es öffnet sich das **SLEEPTIMER** Fenster.
- ▶ Drücken Sie die Zifferntaste **0** wiederholt. Wählen Sie die Zeit, nach der der Receiver sich in den Standby-Modus schalten soll: **10**, **30**, **60**, **90** oder **120** Minuten. Einstellung **OFF**: keine automatische Ausschaltung eingestellt.



#### WICHTIG!

Die automatische Ausschaltung kann im Media Player und während einer Aufnahme nicht aktiviert werden.

## 7.5. Programm wählen

- ▶ Um zum nächsten Programm zu wechseln, drücken Sie die Taste **CH+** an der Fernbedienung oder **P+** am Gerät.
- ▶ Um zum vorherigen Programm zu wechseln, drücken Sie die Taste **CH-** an der Fernbedienung oder **P-** am Gerät. Alternativ können Sie Programme auch mit den Pfeiltasten auswählen.
- ▶ Um ein Programm direkt zu wählen, geben Sie mit den Zifferntasten die Nummer des entsprechenden Speicherplatzes ein. Mehrstellige Programmnummern geben Sie zügig hintereinander ein.
- ▶ Um zum vorher eingestellten Programm zu wechseln, drücken Sie die Taste **LAST CHANNEL**.

### 7.5.1. Programm aus der Programmliste wählen

Wenn Sie ein Programm über die Programmliste auswählen wollen, gehen Sie wie folgt vor:

- ▶ Drücken Sie während des Empfangs die Taste **OK**. Die aktuelle Programmliste wird angezeigt.
- ▶ Um ein Programm auszuwählen, wählen Sie es mit den Pfeiltasten **▲ ▼** an.
- ▶ Sie können eine ganze Seite weiter- und zurückschalten, indem Sie die Pfeiltasten **◀ ▶** drücken.
- ▶ Um zum markierten Programm zu wechseln, drücken Sie die Taste **OK**.
- ▶ Um die Programmliste zu schließen, drücken Sie die Taste **EXIT** oder **OK**.

### 7.5.2. Programm nach Namen suchen (Schnellsuche)

- ▶ Drücken Sie die Taste **SEARCH**. Es erscheint das Menü **FINDEN**.
- ▶ Wählen Sie mit den Pfeiltasten **◀ ▶ ▲ ▼** das erste Zeichen des Senders, den Sie suchen.
- ▶ Drücken Sie **OK**. Alle Sender mit diesem Anfangszeichen werden eingeblendet.
- ▶ Wählen Sie das nächste Zeichen usw.
- ▶ Ein Leerzeichen geben Sie ein, indem Sie das Feld „**SP**“ anwählen (space = Leerzeichen).
- ▶ Um das letzte Zeichen zu löschen, drücken Sie die rote Taste **VIDEO FORMATE (LÖSCHEN)**.
- ▶ Sie können mit der gelben Taste zwischen Klein und Großschreibung wechseln (**GR./KL.**).
- ▶ Um die Tastatur zu schließen und in die Programmliste zu wechseln, drücken Sie die blaue Taste **TIMER (OK)**.

## 7.6. Untertitel

- ▶ Drücken Sie die Taste **SUBTITLE**, um das Untertitelmenü zu öffnen.
- ▶ Wählen Sie ggf. Untertitel und eine Untertitelsprache, wenn der Sender diese für die aktuelle Sendung zur Verfügung stellt.

## 7.7. Auflösung wählen

- ▶ Drücken Sie die **VIDEO FORMATE** (rote Taste) mehrmals, um zwischen den gewünschten Auflösungen umzuschalten.

Die passende Auflösung hängt von der Art des Anschlusses an das TV-Gerät und vom TV-Gerät ab.

Für den Video-Cinch-Ausgang spielt die Einstellung keine Rolle.

Mögliche Einstellung für den HDMI und YPbPr -Ausgang: 480 i/p, 576 i/p, 720p 50/60Hz und 1080i 50/60 Hz.

## 7.8. Videotext



Die Teletext-Angebote sind je nach Programmanbieter unterschiedlich.

- ▶ Wählen Sie das Fernsehprogramm, dessen Videotext Sie aufrufen wollen.

### 7.8.1. Teletext starten oder beenden

- ▶ Drücken Sie die Taste **TEXT** einmal, um die Basis-/Indexseite des Videotexts anzuzeigen.
- ▶ Drücken Sie die Taste **TEXT** ein weiteres Mal, um wieder in den TV-Modus zu wechseln.

### 7.8.2. Teletext-Seiten wählen

- ▶ Wählen Sie eine Seite, indem Sie mit den Zifferntasten eine dreistellige Seitenzahl eingeben.
- ▶ Innerhalb einer Seite können Sie mit den Pfeiltasten ◀ ▶ blättern.
- ▶ Mit den Tasten  /  können Sie um 100 Seiten vor oder zurück blättern.

Die Nummer der aktuellen Seite und der Seite, die gesucht wird, werden über dem Videotext angezeigt.

### 7.8.3. Farbtasten

Wenn am unteren Bildrand farbige Felder oder Texteinträge eingeblendet sind, können Sie diese Inhalte durch Drücken der entsprechenden Farbtasten rot (**VIDEO FORMATE**), grün, gelb und blau (**TIMER**) direkt anwählen.

## 7.9. Informationsleiste bei Programmwechsel

Bei einem Programmwechsel wird am Bildschirm für einige Sekunden eine Informationsleiste eingeblendet. Die Informationsleiste kann auch jederzeit über die Taste **INFO** aufgerufen werden.

Die Informationsleiste enthält folgende Informationen:

- Radio- oder Fernsehsymbol
- Programmname (Satellitenname)
- Datum und Uhrzeit
- Programmnummer in der aktuellen Senderliste und ggf. Informationen (werden vom Sender zur Verfügung gestellt)
- TTX: Das Programm bietet Videotext an
- EPG: Das Programm bietet die elektronische Programmübersicht an
- Herzsymbol: Das Programm ist in einer Favoritenliste
- Dollarsymbol: Das Programm ist verschlüsselt



## 7.10. Favoritenlisten

Sie können Favoritenlisten mit Programmen füllen. In einer Favoritenliste speichern Sie Programme ab, auf die Sie bevorzugt zugreifen möchten.

### 7.10.1. Favoritenliste öffnen

- ▶ Öffnen Sie die Favoritenlisten mit der Taste **FAV**.
- ▶ Wählen Sie eine Favoritenliste aus und drücken Sie **OK**.
- ▶ Wählen Sie mit den Pfeiltasten ▲ ▼ das gewünschte Programm aus und drücken Sie **OK**. Innerhalb der Favoritenliste können Sie nun mit den Pfeiltasten ▲ ▼ zwischen den Programmen hin und her schalten.

### 7.10.2. Favoritenliste verlassen

- ▶ Um in die Hauptprogrammliste zurückzuschalten, drücken Sie die Taste **OK**. Es erscheint die aktuelle Programmliste.
- ▶ Drücken Sie eine der Tasten  /  bis der Eintrag **ALLE KANÄLE** erscheint. Mit der Taste **1** kommen Sie direkt auf **ALLE KANÄLE**.
- ▶ Schließen Sie das Fenster mit der Taste **EXIT**. Sie befinden sich nun in der Hauptprogrammliste.

## 7.11. Bild einfrieren



### WICHTIG!

*Diese Funktion ist nur verfügbar, wenn kein USB-Speichermedium angeschlossen ist.*

- ▶ Durch Drücken der Pause-Taste **II** können Sie das Fernsehbild einfrieren.
- ▶ Drücken Sie die Pause-Taste **II** erneut, um den Modus zu verlassen.

## 7.12. EPG

Das EPG („Electronic Program Guide“) ist ein elektronisches Fernsehprogramm. Sie können die Programmvorschau der Sender für die nächsten Tage sehen und Informationen zu den Sendungen aufrufen. Außerdem können Sie Sendungen in den Timer aufnehmen.



### WICHTIG!

*Nicht alle Sender strahlen EPG-Daten aus. Die Inhalte der Programminformationen hängen von den Sendern ab.*

### 7.12.1. Programminformation aufrufen

- ▶ Drücken Sie die Taste **EPG**. Die aktuelle Sendung im aktuellen Programm ist markiert.
- ▶ Drücken Sie **OK**, um sich Informationen über die Sendung anzusehen. Mit der roten Taste **VIDEO FORMATE** schließen Sie das Infofenster.

### 7.12.2. Im EPG navigieren

- ▶ Eine andere Sendung im selben Programm wählen Sie mit den Pfeiltasten **◀ ▶**.
- ▶ Wenn Sie die rote Taste **VIDEO FORMATE** drücken („ZEIT“), erhalten Sie erweiterte Suchmöglichkeiten innerhalb des Programms. Wählen Sie die entsprechenden Pfeilsymbole an.
- ▶ Bestätigen Sie den Eintrag „I“ mit **OK**, um in die ursprüngliche Ansicht zurückzukommen.
- ▶ Ein anderes Programm wählen Sie mit den Pfeiltasten **▲ ▼**.
- ▶ Drücken Sie die Taste **EXIT** oder **EPG**, um die EPG Funktion zu verlassen.



### WICHTIG!

*Mit den Tasten **CH+** und **CH-** können Sie im Text rauf und runter blättern.*

*Mit der blauen Taste **TIMER** übernehmen Sie die markierte Sendung direkt ins Aufnahmemenü.*

### 7.12.3. Sendung in den Timer aufnehmen: Programmierte Aufnahme

Sie können eine Sendung in den Aufnahmespeicher aufnehmen. Die Sendung wird dann automatisch aufgenommen, wenn ein USB-Gerät mit ausreichender Speicherkapazität angeschlossen ist. Der Receiver kann eingeschaltet oder im Standby-Modus sein.

- ▶ Wählen Sie die Sendung an und drücken Sie die blaue Taste **TIMER**. Das Timerfenster wird geöffnet. Es enthält die Einstellungen für die gewählte Sendung.

Die weiteren Einstellungen werden im folgenden Abschnitt beschrieben.

### 7.13. Timer

- ▶ Drücken Sie die blaue Taste **TIMER**, um das Menü **TIMER-EINSTELLUNG** zu öffnen. Es enthält acht Plätze. Sie können also acht Aufnahmen programmieren.
- ▶ Wählen Sie den ersten freien Platz an und drücken Sie **OK**, um das Timermenü zu öffnen.

**Timermenü**

<b>TIMER-MODUS</b>	<b>AUS</b>	Sie können den Timer hier ausstellen.
	<b>EINMALIG, TÄGLICH, WÖCHENTLICH</b>	Wählen Sie, ob die Sendung einmalig oder wiederholt aufgenommen werden soll.
<b>AUFNAHME</b>	<b>EIN</b>	Aufnahmetimer: Die Aufnahme wird auf dem angeschlossenen USB-Gerät gespeichert. Es muss mindestens 100 MB freier Speicherplatz zur Verfügung stehen.
	<b>AUS</b>	Umschalt-/Einschalttimer: Zur programmierten Zeit schaltet der Receiver in das eingestellte Programm (auch aus dem Standby).
<b>STARTKANAL</b>		Wählen Sie das Programm. Sie können hier unter den Programmen der aktuellen Programmliste auswählen.
<b>STARTDATUM</b>		Geben Sie den Tag mit den Zifferntasten ein. Sie können den Cursor auch mit ◀ ▶ weiterbewegen.
<b>EINSCHALTZEIT</b>		Geben Sie die Startzeit mit den Zifferntasten ein.
<b>DAUER</b>		Aufnahmetimer: Geben Sie die Dauer der geplanten Aufnahme mit den Zifferntasten ein.
<b>AUFNAHME MODUS</b>		Wählen Sie das Zielformat der Aufnahme <b>.TS</b> oder <b>.MPEG</b> .
<b>STBY NACH TIMER</b>	<b>JA</b>	Aufnahmetimer: Der Receiver geht nach der Aufnahme in den Standby-Modus.
	<b>NEIN</b>	Aufnahmetimer: Der Receiver bleibt nach der Aufnahme eingeschaltet.
<b>SPEICHERN</b>		Wenn die Eingaben richtig sind, bestätigen Sie <b>SPEICHERN</b> mit <b>OK</b> . Sie erhalten eine Fehlermeldung, wenn mit den angegebenen Daten keine Aufnahme möglich ist.
<b>ABBRUCH</b>		Wenn Sie keinen Timer setzen möchten, bestätigen Sie <b>ABBRUCH</b> mit <b>OK</b> .

## 7.14. Timeshift

Sie können das laufende Fernsehprogramm aufnehmen und zeitversetzt ansehen, sofern ein Speichergerät am USB-Port angeschlossen ist.

Voraussetzung ist, dass diese Funktion im Menü aktiviert ist: Menü **EINSTELLUNG > PVR-EINSTELLUNGEN > TIMESHIFT > EIN**.

- ▶ Drücken Sie während des laufenden Programms die Pause-Taste **II**. Das Bild wird eingefroren und das Fernsehprogramm aufgezeichnet. Im Bildschirm erscheint das Pause-Symbol.
- ▶ Um das Programm weiter zu sehen, drücken Sie die Play-Taste **▶**. Die Aufnahme wird wiedergegeben.



### WICHTIG!

*Die Aufnahme über die Timeshift-Funktion wird nicht dauerhaft auf dem Datenträger gespeichert. Wenn Sie umschalten oder die Aufnahme stoppen, wird die Timeshift-Aufnahme verworfen.*

## 7.15. Aufnehmen

Sie können das aktuelle Fernsehprogramm direkt aufnehmen.

- ▶ Schließen Sie ein Aufnahmegerät an den USB-Anschluss an (z. B. eine externe Festplatte). Es muss mindestens 100 MB freier Speicherplatz zur Verfügung stehen.
- ▶ Drücken Sie die Aufnahmetaste **●**.
- ▶ Wählen Sie zwischen den Optionen **.MPEG** und **.TS**.



### WICHTIG!

*Aufnahmen von HD Sendern unterstützen nur die **.TS** Option. Eine entsprechende Meldung erscheint auf dem Bildschirm.*

Die Voreinstellung für die Aufnahmedauer ist zwei Stunden. Wird die Aufnahme nicht vorher beendet, bricht sie nach zwei Stunden automatisch ab.

- ▶ Drücken Sie erneut die Aufnahmetaste **●**, um die Aufnahmezeit einzustellen.

Die Lautstärke für die Aufnahme muss nicht am TV-Gerät eingestellt werden. Die Aufnahme regelt die Lautstärke unabhängig.

### 7.15.1. Aufnahmen wiedergeben

Ihre Aufnahmen finden Sie im Media Player.

- ▶ Öffnen Sie den Media Player mit der Taste **SAT / MOVIE**, um direkt auf die Aufnahmen zuzugreifen.
- ▶ Wählen Sie die Aufnahme mit **▲ ▼** an.  
 Sie sehen das Programm, die Aufnahmelänge, den benutzten Speicherplatz (x MB), Aufnahmedatum und Zeit sowie das Startbild der Aufnahme.  
 Es stehen Ihnen folgende Befehle zur Verfügung:

Taste	Funktion	Beschreibung
Rote Taste <b>VIDEO FORMATE</b>	<b>UMBENENNEN</b>	<ul style="list-style-type: none"> <li>▶ Drücken Sie die rote Taste <b>VIDEO FORMATE</b>. Es öffnet sich ein Tastaturfeld.</li> <li>▶ Sie können den Programmnamen ändern und einen Namen für die Aufnahme vergeben.</li> <li>▶ Wählen Sie ein Zeichen mit den Pfeiltasten <b>◀ ▶ ▲ ▼</b> an und drücken Sie <b>OK</b>.</li> <li>▶ Um das letzte Zeichen zu löschen, wählen Sie das Feld an und drücken Sie <b>OK</b>.</li> <li>▶ Zuletzt wählen Sie das Feld <b>OK</b> und drücken <b>OK</b>.</li> </ul>
Grüne Taste	<b>SPERREN</b>	<ul style="list-style-type: none"> <li>▶ Sie können eine Aufnahme sperren, um zu verhindern, dass sie von anderen Benutzern gesehen wird.</li> <li>▶ Drücken Sie die grüne Taste. Es erscheint ein Schlosssymbol hinter der Aufnahme.</li> <li>▶ Wenn Sie die Aufnahme jetzt starten wollen, müssen Sie das Passwort eingeben.</li> </ul>
Gelbe Taste	<b>LÖSCHEN</b>	<ul style="list-style-type: none"> <li>▶ Drücken Sie die gelbe Taste. Es erscheint ein Löschen-Symbol hinter der Aufnahme.</li> <li>▶ Wenn Sie das Menü jetzt mit <b>EXIT</b> schließen, werden die Aufnahmen gelöscht.</li> </ul>
<b>EPG</b>	<b>WÄHLEN</b>	<ul style="list-style-type: none"> <li>▶ Drücken Sie die Taste <b>EPG</b>, wenn Sie zwischen den Verzeichnissen <b>AUFNAH(ME)</b>, <b>MUSIK</b>, <b>BILD</b> und <b>VIDEO</b> wechseln möchten.</li> </ul>



**WICHTIG!**

*Es können nur abgeschlossene Aufnahmen gelöscht werden. Die laufenden Aufnahmen werden angezeigt, können aber nicht gelöscht werden.*

- ▶ Mit der Playtaste ▶ können Sie die Aufnahme im kleinen Vorschaufenster abspielen.
- ▶ Drücken Sie **OK**, um die Aufnahme auf dem gesamten Bildschirm abzuspielen. Es wird kurz die Informationsleiste eingeblendet.  
Folgende Funktionen stehen zur Verfügung:

Taste	Beschreibung
	Wiedergabe unterbrechen; <b>STEP II</b> : wiederholt drücken, um die Wiedergabe Bild für Bild fortzusetzen.
◀◀	Schneller Rücklauf
▶▶	Schneller Vorlauf.
▶▶▶	SKIP vor: 30 Sekunden vorwärts springen.
◀◀◀	SKIP zurück: 30 Sekunden rückwärts springen
▶	Wiedergabe fortsetzen und zur Normalgeschwindigkeit zurückkehren.
■	Wiedergabe stoppen; Wenn Sie die Aufnahme nun noch einmal abspielen, können Sie die Wiedergabe ab dem letzten Stopp-Punkt fortsetzen.



**WICHTIG!**

Während der Wiedergabe zeigt das Display des Receivers „**M E N U**“.

## 7.16. Common Interface Plus

An der Frontseite des Geräts hinter der Blende findet sich ein Einschub, der zur Aufnahme von Common Interface-Modulen zur Dekodierung verschlüsselter Programme vorgesehen ist. Die CI-Module wiederum werden mit Smartcards zur Dekodierung verschlüsselter Programme bestückt.

### 7.16.1. CI-Modul

- ▶ Um das Common Interface (CI)-Modul einzustecken, schalten Sie den Receiver zunächst vollständig am Netzschalter an der Geräterückseite aus.
- ▶ Öffnen Sie die Blende und schieben Sie das CI-Modul bis zum Anschlag in den Einschub. Der Druckknopf auf der rechten Seite des Einschubs erscheint.



**VORSICHT!**

**Um eine Beschädigung zu vermeiden, dürfen ausschließlich Module gesteckt werden, die das „PC CARD“-Logo tragen. Andere Module können irreparable Schäden am Receiver verursachen. Versuchen Sie nicht, ein Modul gewaltsam zu stecken. Ziehen Sie stattdessen das Modul nochmal aus dem Schacht und stecken Sie es erneut. Achten Sie auch darauf, dass Sie es mit der richtigen Seite nach oben stecken.**

- ▶ Führen Sie nun die Smartcard in das CI-Modul ein.  
Smartcards sind gelegentlich irritierend bedruckt, da sie oft für den Einsatz in anderen Decodern entworfen wurden. Die meisten gängigen Common Interface-Module erwarten, dass die Karten mit den golden glänzenden Kontakten nach oben gesteckt werden.
- ▶ Anschließend schalten Sie den Receiver bitte wieder ein. Das Modul wird initialisiert. Abhängig vom Programmierer erscheint eine Nachricht auf Ihrem Bildschirm. Bitte folgen Sie diesen Anweisungen.



**WICHTIG!**

Sollten Sie ein CI-Modul besitzen, in das nur der Chip Ihrer Smartcard eingesteckt werden muss, müssen Sie zunächst den Chip einsetzen und dann das CI-Modul in den Common Interface-Einschub einstecken.

## Das Menü

- ▶ Schließen Sie nun die Klappe des Common Interface-Einschubs. Dadurch schützen Sie das Innere Ihres Receivers vor Verschmutzung.
- ▶ Solange Sie das zu entschlüsselnde Programm verfolgen möchten, muss das CI-Modul mit der Smartcard im Common Interface-Einschub korrekt eingesteckt sein.

Vor Wechsel in den Standby-Modus oder Ausschalten des Receivers am Netzschalter an der Receiver-Rückseite kann das CI-Modul mit oder ohne Smartcard im Common Interface-Einschub eingesteckt bleiben.

- ▶ Um das CI-Modul aus dem Common Interface-Einschub zu entfernen, öffnen Sie die Klappe und drücken den Druckknopf auf der rechten Seite des Common Interface-Einschubs. Sie können das CI-Modul nun mit der eingelegten Smartcard entnehmen.

Wenn ein Verschlüsselungsmodul korrekt erkannt wurde, erscheint dessen Name in der Auflistung im Menüpunkt **COMMON INTERFACE**. Wenn Sie in dieser Liste auf den Eintrag für dieses Modul gehen und auf **OK** drücken, wird ein Menü angezeigt, das vom jeweiligen Verschlüsselungsmodul erzeugt wird. Bei Fragen dazu wenden Sie sich bitte an den Modulhersteller.



### WICHTIG!

*Einige Module melden sich erst vollständig an und stellen ein Menüsystem erst bereit, wenn eine gültige Karte gesteckt wurde.*

## 7.17. USB-Gerät entfernen

Es ist empfehlenswert, das USB-Gerät nicht einfach abzuziehen, sondern sicher zu entfernen.

- ▶ Öffnen Sie mit **MENU** das Hauptmenü, wählen Sie mit **▲ ▼** das Menü **EINSTELLUNG**, aktivieren Sie das Menü mit **▶**, wählen Sie mit den Eintrag **USB-GERÄT SICHER ENTFERNEN** und bestätigen Sie diesen Punkt mit **OK**.
- ▶ Jetzt können Sie das Gerät abziehen.



### HINWEIS: ENTSTEHUNG VON NEUEN ORDNERN

*Es ist möglich, dass durch die Benutzung des USB-Geräts am Receiver leere Dateien auf dem USB-Gerät entstehen. Hierbei handelt es sich um Systemordner des Receivers. Dies ist kein Fehler des Produkts.*

*Diese Ordner auf dem USB-Gerät sind leer und können gelöscht werden.*

## 8. Das Menü

- ▶ Sie öffnen das Menü mit der Taste **MENU**. Mit derselben Taste oder mit **EXIT** können Sie es schließen.

### 8.1. Im Menü navigieren

- ▶ Wählen Sie mit den Pfeiltasten **▲ ▼** die Hauptmenüs.
- ▶ Bestätigen Sie ein Menü mit **OK**, um es mit seinen Optionen und Steuermöglichkeiten zu öffnen.
- ▶ Eine Auswahl zwischen mehreren Optionen wird gewöhnlich mit **◀ ▶** getroffen. Sie braucht nicht mit **OK** bestätigt zu werden, es sei denn, es wird ausdrücklich verlangt.
- ▶ Mit **EXIT** kommen Sie jeweils einen Schritt zurück und schließen das Menü.

In den Menüs wird angezeigt, welche Taste für welche Funktion verwendet wird (z. B. die Farbtasten).

### 8.2. Media Player

Im Media Player können Sie Bilder, Audiodateien, Videodateien und Aufnahmen wiedergeben.

- ▶ Verbinden Sie ein USB-Gerät mit dem USB-Anschluss hinter der Frontblende.
- ▶ Im Hauptverzeichnis liegt der vorinstallierte Ordner „**UDA1: [Name des Datenträgers]**“.  
Bestätigen Sie diesen Ordner mit **OK**.
- ▶ Sie sehen die lesbaren Dateien auf dem USB-Gerät. Außerdem werden die Ordner, die sich auf dem USB-Gerät befinden, angezeigt. Es werden nur die Dateien des ausgewählten Formats angezeigt.
- ▶ Öffnen Sie ggf. einen Ordner mit **OK**.
- ▶ In die obere Ordner Ebene gelangen Sie mit **EXIT**.

### 8.2.1. PVR

In diesem Menü werden alle Fernsehsendungen aufgelistet, die Sie aufgezeichnet haben.

Taste	Funktion	Beschreibung
Rote Taste <b>VIDEO FORMATE</b>	<b>UMBENEN- NEN</b>	Markierten Titel umbenennen
Grüne Taste	<b>SPERREN</b>	Markierten Titel sperren
Gelbe Taste	<b>LÖSCHEN</b>	Markierten Titel löschen
<b>INFO</b>	<b>REC SPEI- CHER</b>	Zeigt den noch freien Speicher des USB-Speichermediums an.
<b>EPG</b>	<b>KATEGORIE</b>	Wechselt zwischen den Modi <b>PVR, MUSIK, BILD, VIDEO</b> .
<b>EXIT</b>	<b>ABBRUCH</b>	Drücken Sie diese Taste, um eine Ebene zurück zu gehen, oder um das Programm endgültig zu verlassen.

Alternativ können Sie das Menü PVR auch durch drücken auf die Taste **SAT / MOVIE** öffnen.

### 8.2.2. Video

Taste	Funktion	Beschreibung		
Blaue Taste <b>TIMER</b>	<b>ÄNDERN</b>	Drücken Sie diese Taste, um das Änderungsfenster mit den folgenden Optionen zu öffnen		
		Rote Taste <b>VIDEO FORMATE</b>	<b>UMBENEN- NEN</b>	Markiertes Video umbenennen
		Grüne Taste	<b>KOPIEREN</b>	Markiertes Video kopieren
		Gelbe Taste	<b>LÖSCHEN</b>	Markiertes Video löschen
		Blaue Taste <b>TIMER</b>	<b>+ ORDNER</b>	Neuen Ordner erstellen
<b>EPG</b>	<b>KATEGORIE</b>	Wechselt zwischen den Modi <b>PVR, MUSIK, BILD, VIDEO</b> .		
<b>SUBTITLE</b>	<b>SORTIEREN</b>	Drücken Sie diese Taste, wenn Sie Videos nach folgenden Kriterien sortieren möchten: <b>NAME, ZEIT</b> oder <b>GRÖSSE</b> .		
<b>EXIT</b>	<b>ABBRUCH</b>	Drücken Sie diese Taste, um eine Ebene zurück zu gehen, oder um das Programm endgültig zu verlassen.		

Alternativ können Sie das Menü PVR auch durch drücken auf die Taste **VIDEO** öffnen.

### 8.2.3. Musik

Taste	Funktion	Beschreibung		
Rote Taste <b>VIDEO FORMATE</b>	<b>PLAYLIST</b>	Ruft die Wiedergabeliste der Musikdateien auf, die Sie mit der grünen oder gelben Taste definiert haben.		
Grüne Taste	<b>FAV</b>	Drücken Sie diese Taste, um den markierten Titel in die Wiedergabeliste mit aufzunehmen		
Gelbe Taste	<b>FAV ALLE</b>	Drücken Sie diese Taste, um alle Titel in die Wiedergabeliste mit aufzunehmen		
Blaue Taste <b>TIMER</b>	<b>ÄNDERN</b>	Drücken Sie diese Taste, um das Änderungsfenster mit den folgenden Optionen zu öffnen		
		Rote Taste <b>VIDEO FORMATE</b>	<b>UMBENENNEN</b>	Markierten Titel umbenennen
		Grüne Taste	<b>KOPIEREN</b>	Markierten Titel kopieren
		Gelbe Taste	<b>LÖSCHEN</b>	Markierten Titel löschen
		Blaue Taste <b>TIMER</b>	<b>+ ORDNER</b>	Neuen Ordner erstellen

Taste	Funktion	Beschreibung
EPG	KATEGORIE	Wechselt zwischen den Modi <b>PVR, MUSIK, BILD, VIDEO</b> .
SUBTITLE	SORTIEREN	Drücken Sie diese Taste, wenn Sie Musiktitel nach folgenden Kriterien sortieren möchten: <b>NAME, ZEIT, GRÖSSE</b> oder <b>FAVORIT</b> .
INFO	WIEDERHOLEN	Drücken Sie diese Taste, um den Wiedergabemodus einzustellen.
EXIT	ABBRUCH	Drücken Sie diese Taste, um eine Ebene zurück zu gehen, oder um das Programm endgültig zu verlassen.

Alternativ können Sie das Menü PVR auch durch drücken auf die Taste **MUSIK** öffnen.

### 8.2.4. Bild

Taste	Funktion	Beschreibung		
Rote Taste <b>VIDEO FORMATE</b>	<b>WIEDERGABELISTE</b>	Ruft die Wiedergabeliste der Bilder auf, die Sie mit der grünen oder gelben Taste definiert haben.		
Grüne Taste	<b>FAV</b>	▶ Drücken Sie diese Taste, um das markierte Bild in die Wiedergabeliste mit aufzunehmen		
Gelbe Taste	<b>FAV ALLE</b>	▶ Drücken Sie diese Taste, um alle Bilder in die Wiedergabeliste mit aufzunehmen		
Blaue Taste <b>TIMER</b>	<b>ÄNDERN</b>	▶ Drücken Sie diese Taste, um das Änderungsfenster mit den folgenden Optionen zu öffnen		
		Rote Taste	<b>UMBENENNEN</b>	Markiertes Bild umbenennen
		Grüne Taste	<b>KOPIEREN</b>	Markiertes Bild kopieren
		Gelbe Taste	<b>LÖSCHEN</b>	Markiertes Bild löschen
		Blaue Taste <b>TIMER</b>	<b>+ ORDNER</b>	Neuen Ordner erstellen
EPG	KATEGORIE	Wechselt zwischen den Modi <b>PVR, MUSIK, BILD, VIDEO</b> .		
SUBTITLE	SORTIEREN	▶ Drücken Sie diese Taste, wenn Sie Bilder nach folgenden Kriterien sortieren möchten: <b>NAME, ZEIT, GRÖSSE</b> oder <b>FAVORIT</b> .		
INFO	SETUP	▶ Drücken Sie diese Taste, um Diashow Einstellungen vorzunehmen.		
EXIT	ABBRUCH	▶ Drücken Sie diese Taste, um eine Ebene zurück zu gehen, oder um das Programm endgültig zu verlassen.		

Alternativ können Sie das Menü PVR auch durch drücken auf die Taste **BILD** öffnen.

## 8.3. Menü Programmliste ändern

### 8.3.1. TV-Programmliste und Radio-Programmliste



**Wichtig!**

Um ein Programm zu bearbeiten wie im Folgenden beschrieben, müssen Sie zunächst eine Satellitenliste und dann das zu bearbeitende Programm wählen und mit **OK** bestätigen.

Taste	Funktion
◀ ▶	<ul style="list-style-type: none"> <li>Wählen Sie eine Programmliste: <b>ALLE SATELLITEN</b>, einzelne Satelliten/DVB-T oder die Favoritenlisten. Listen werden nur angezeigt, wenn sie Programme enthalten.</li> </ul>
▲ ▼	<ul style="list-style-type: none"> <li>Wählen Sie ein Programm aus der Liste. In der Informationsbox rechts sehen Sie folgende Informationen: Satellit; Programmname; Frequenz/Polarisation/Symbolrate; <b>PID</b>: Kennnummer eines empfangenen Datenstroms.</li> </ul>
<b>FAV</b>	<p>Favoriten hinzufügen.</p> <ul style="list-style-type: none"> <li>Drücken Sie <b>FAV</b>. Das Feld <b>FAV</b> wird markiert (hochgesetzt).</li> <li>Wählen Sie mit den Tasten ▲ ▼ das Programm aus, welches Sie einer Favoritenliste hinzufügen möchten.</li> <li>Drücken Sie <b>OK</b>. Die Favoritenlisten öffnen sich.</li> <li>Wählen Sie die Favoritenliste für dieses Programm und drücken Sie <b>OK</b>.</li> <li>Schließen Sie das Fenster mit <b>EXIT</b>. Hinter dem Programmnamen erscheint ein Herzsymbol.</li> <li>Beim Schließen mit <b>EXIT</b> erfolgt eine Sicherheitsabfrage. Bestätigen Sie „<b>JA</b>“, um das Programm in der Favoritenliste zu speichern.</li> </ul>
<b>SPERRE(N)</b>	<p>Gespernte Programme können nicht mit den Programmwahltasten und den Zifferntasten angewählt werden. Voraussetzung ist, dass im Menü <b>PIN</b> der Punkt „<b>PROGRAMMSPERRE</b>“ auf „<b>EIN</b>“ gestellt ist.</p> <ul style="list-style-type: none"> <li>Drücken Sie die rote Taste <b>VIDEO FORMATE</b>. Das Feld <b>SPERRE</b> wird markiert (hochgesetzt).</li> <li>Drücken Sie <b>OK</b> und geben Sie das Passwort ein (siehe „PIN“, Seite 34). Hinter dem Programmnamen erscheint ein Schlosssymbol.</li> <li>Beim Schließen mit <b>EXIT</b> erfolgt eine Sicherheitsabfrage. Bestätigen Sie „<b>JA</b>“, um das Programm zu sperren.</li> </ul> <p>Wenn Sie das Programm jetzt anwählen, müssen Sie zunächst das Passwort eingeben.</p>
<b>ÜBER-SP(RINGEN)</b>	<p>Das Programm wird beim Anwahl mit den Programmwahltasten übersprungen und kann nur mit den Zifferntasten angewählt werden.</p> <ul style="list-style-type: none"> <li>Drücken Sie die grüne Taste. Das Feld <b>ÜBERSP</b> wird markiert (hochgesetzt).</li> <li>Drücken Sie <b>OK</b>. Hinter dem Programmnamen erscheint das Überspringen-Symbol.</li> <li>Beim Schließen mit <b>EXIT</b> erfolgt eine Sicherheitsabfrage. Bestätigen Sie „<b>JA</b>“, um das Programm zum Überspringen zu speichern.</li> </ul>
<b>VERSCH(IEBEN)</b>	<ul style="list-style-type: none"> <li>Drücken Sie die gelbe Taste. Das Feld <b>VERSCH</b> wird markiert (hochgesetzt).</li> <li>Drücken Sie <b>OK</b>. Hinter dem Programmnamen erscheint das Verschieben-Symbol.</li> <li>Wählen Sie mit ▲ ▼ einen anderen Programmplatz und drücken Sie <b>OK</b>.</li> </ul> <p>Beim Bestätigen mit <b>EXIT</b> wird das Programm vor den zuletzt gewählten Programmplatz eingefügt. Beim Schließen mit <b>EXIT</b> erfolgt eine Sicherheitsabfrage. Bestätigen Sie „<b>JA</b>“, um den neuen Programmplatz zu speichern.</p>

Taste	Funktion	
<b>ÄNDERN</b>	Es stehen folgende Optionen zur Verfügung:	
	<b>SORTIER</b>	Hier können Sie die Programme nach verschiedenen Sortierfiltern ordnen.
	<b>A-Z; Z-A</b>	Alphabetisch
	<b>FTA</b>	Nur frei empfangbare Programme
	<b>SPERREN</b>	Alle Programme werden gesperrt; bei der Anwahl muss das Passwort eingegeben werden.
	<b>ÄNDERN</b>	Hier können Sie den Namen des Programms ändern. ▶ Wählen Sie ein Programm an und drücken Sie <b>OK</b> . Es öffnet sich das Menü „ <b>UMBENENNEN</b> “:
	◀ ▶ ▲ ▼ und <b>OK</b>	Buchstaben auswählen
	<b>GR./KL.</b> (gelbe Taste)	Zwischen Klein und Großschreibung wechseln.
	<b>LÖSCHEN</b> (rote Taste <b>V. RES</b> )	Letztes Zeichen löschen.
	<b>OK</b> (blaue Taste <b>TIMER</b> )	Umbenennung abschließen.
	<b>LÖSCHEN</b>	Drücken Sie die blaue Taste <b>TIMER</b> und markieren Sie das zu löschende Programm mit <b>OK</b> . Beim Schließen mit <b>EXIT</b> erfolgt eine Sicherheitsabfrage. Bestätigen Sie „ <b>JA</b> “, um das Programm aus der Liste zu löschen. <b>WICHTIG!</b> <i>Bitte beachten Sie, dass Sie die Werkseinstellungen herstellen oder einen Programmsuchlauf durchführen müssen, um das Programm wieder zu erhalten. Die anderen Programme werden in der Liste nach oben verschoben.</i>

### 8.3.2. Alle löschen

Hier können Sie alle gespeicherten TV- und Radioprogramme löschen.

- ▶ Geben Sie das Passwort ein und bestätigen Sie die anschließende Sicherheitsabfrage mit „**JA**“.



**WICHTIG!**

*Bitte beachten Sie, dass Sie die Werkseinstellungen herstellen oder einen Programmsuchlauf durchführen müssen, um die Programme wieder zu erhalten.*

### 8.4. Menü Installation



**Wichtig!**

Die Voreinstellungen sind auf den gängigsten Typ einer Sat-Anlage abgestimmt. Nehmen Sie Änderungen nur vor, wenn Sie die nötige Fachkenntnis besitzen.

### 8.4.1. DVB-S Installation

#### Antennenanschluss

<b>LNB1</b>	<b>ANTENNE FEST</b>	Einstellung, wenn Sie eine starre Antenne haben.
	<b>MOTOR ANTENNE</b>	Einstellung, wenn Sie eine Antenne mit Drehmotor haben.

Die Auswahl beeinflusst die Optionen im Menü **ANTENNENEINSTELLUNG**; siehe unten.

#### Satellitenliste

Alle gespeicherten Satelliten werden angezeigt. Die aktivierten Satelliten sind mit einem Herz gekennzeichnet.

▶ Mit **OK** können Sie Satelliten aktivieren oder deaktivieren.

<b>ÄNDERN</b>	Öffnet das Menü <b>SATELLIT BEARBEITEN</b> .	
	<b>NAME</b>	▶ Bestätigen Sie mit <b>OK</b> , um ggf. den Namen zu ändern.
	<b>POSITION</b>	Wichtig, wenn Sie eine Antenne mit Drehmotor haben. ▶ Wählen Sie Westlich oder Östlich und geben Sie den Längengrad mit den Zifferntasten ein.
<b>NEU</b>	Öffnet das Menü <b>SATELLIT HINZUFÜGEN</b> .	
	<b>NAME</b>	▶ Bestätigen Sie mit <b>OK</b> , um einen Namen einzugeben.
	<b>POSITION</b>	▶ Wählen Sie Westlich oder Östlich und geben Sie den Längengrad mit den Zifferntasten ein.
	<b>OK</b> (gelbe Taste): Speichern <b>ABBRECHEN</b> (blaue Taste): Abbrechen	
Der Satellit wird am Ende der Liste zugefügt.		
<b>LÖSCHEN</b>	▶ Bei der Bestätigung mit <b>OK</b> erfolgt eine Sicherheitsabfrage. Bestätigen Sie „ <b>JA</b> “, um den Satelliten und dessen Programme zu löschen. Bitte beachten Sie, dass Sie die Werkseinstellungen herstellen oder einen Programmsuchlauf durchführen müssen, um den Satelliten wieder zu erhalten. Selbst erstellte Satelliten gehen dabei verloren.	

#### Antenneneinstellung

Hier sind diejenigen Satelliten anwählbar, die im Menü **SATELLITENLISTE** (siehe oben) mit einem Häkchen versehen (aktiviert) sind.

Optionen für fest installierte Antennen:

<b>SATELLIT</b>	Satellit wählen.
<b>LNB-FREQUENZ</b>	Zum ausgewählten Satelliten die entsprechende LNB-Frequenz wählen. Standard: <b>UNIVERSAL</b> . Bei einem installierten Unicable-Switch wählen Sie <b>UNICABLE</b> aus und geben die entsprechenden Werte des Unicable-Switch ein. Diese finden Sie in der Bedienungsanleitung des Unicable-Switch.
<b>TRANSPONDER</b>	Einen der programmierten Transponder wählen.
<b>DISEQC1.0</b>	Bei Verwendung eines Diseqc-Schalters zum Empfang mehrerer Satelliten muss hier der entsprechende Port eingetragen werden.
<b>22 KHZ</b>	Diese Einstellung ist nur verfügbar, wenn kein <b>UNIVERSAL-LNB</b> oder <b>UNICABLE</b> im Menüpunkt <b>LNB-FREQUENZ</b> ausgewählt ist.
<b>POLARISATION</b>	Standard: Auto. Es kann eine horizontale oder vertikale LNB-Speisespannung festgelegt werden.

Optionen für Motorantenne:

<b>LNB-FREQUENZ</b>	Zum ausgewählten Satelliten die entsprechende LNB-Frequenz wählen. Standard: <b>UNI-VERSAL</b> . Bei einem installieren Unicable-Switch wählen Sie <b>UNICABLE</b> aus und geben die entsprechenden Werte des Unicable-Switch ein. Diese finden Sie in der Bedienungsanleitung des Gerätes.	
<b>MOTORTYP</b>	<b>DISEQC1.2</b> oder <b>USALS</b> .	
<b>ÖRTLICHE LÄNGE ÖRTLICHE BREITE</b>	Beim Motortyp <b>USALS</b> stellen Sie Längen- und Breitengrad der Antennenposition manuell ein.	
<b>ALLE LÖSCHEN</b>	Beim Motortyp <b>DISEQC1.2</b> können Sie alle Satellitenpositionen löschen.	
<b>MOTOREIN- STEL- LUNG</b>	<b>SATELLIT</b>	Auswahl des zu durchsuchenden Satelliten. Einzelne Satellitenpositionen sind hier speicherbar.
	<b>TRANSPONDER</b>	
	<b>POS-NR. &amp; SPEICHERN (NUR BEI DISE- QC 1.2)</b>	Wählen Sie hier die vordefinierte Position der Antenne
	<b>GO TO X</b>	Ansteuern der vordefinierten Position
	<b>SPEICHERN</b>	Manuelle Ansteuerung der Antennenposition mit ◀ oder ▶.
	<b>NEUBERECH- NUNG</b>	Neukalibrierung aller Positionen
<b>BEGRENZUNG</b>	Drehradius der Antenne festlegen.	
	<b>BEGRENZUNG</b>	Begrenzung einstellen (östlich oder westlich) oder ausstellen.
	<b>GEHE ZU REFERENZ</b>	Die Referenzposition der Antennen ansteuern.

**Einzel-Satellitensuche**

Hier können Sie einen aktivierten Satelliten nach Programmen durchsuchen. Dies ist zu empfehlen, wenn neue Programme dazugekommen sind.

<b>SATELLIT</b>	Satelliten auswählen.	
<b>NUR FÜR FTA</b>	<b>JA:</b> Nur frei empfangbare Programme werden gesucht. <b>NEIN:</b> Auch verschlüsselte Programme werden gesucht.	
<b>GESUCHTE KANÄ- LE</b>	Nur TV-Programme, nur Radioprogramme oder beides suchen.	
<b>NETZWERK SUCH- LAUF</b>	Intelligenter Suchlauf. Nur verfügbar, wenn beim folgenden Punkt <b>VOREINSTELLUNG</b> gewählt wird.	
<b>SUCHMODUS</b>	<b>AUTOMATISCH</b>	Der komplette Satellit wird durchgesucht. Keine Daten erforderlich.
	<b>VOREINSTEL- LUNG</b>	Nur bereits angelegte Transponder werden durchsucht.
	<b>BLINDSCAN</b>	Durchsucht alle Frequenzen unabhängig der gewählten Transponderliste.
<b>SUCHE</b>	<ul style="list-style-type: none"> <li>▶ Drücken Sie <b>OK</b>, um die Suche zu starten.</li> <li>▶ Um die Suche abubrechen, drücken Sie <b>EXIT</b>.</li> </ul>	

### Multi-Satellitensuche

Hier haben Sie die Möglichkeit, alle im unteren Feld aufgeführten Satelliten auf einmal durchsuchen zu lassen. Die Suchfilter sind unter „**EINZEL-SATELLITENSUCHE**“ beschrieben.

### TP Suche

Digitale Fernsehsender können mehrere Programme auf einem einzigen Fernsehkanal übertragen. Solche Mehrfachsender werden als „Transponder“ bezeichnet.

Hier können Sie die Transponder der aktivierten Satelliten (siehe „**SATELLITENLISTE**“) bearbeiten.

<b>ÄNDERN</b>	Ändern der Parameter des markierten Transponders.  <b>Wichtig!</b> Beachten Sie, dass diese Änderungen sich auf die Programme des geänderten Transponders auswirken!
<b>NEU</b>	Hier kann ein neuer Transponder, der bisher noch nicht gespeichert ist, angelegt werden. Verwenden Sie diese Funktion, um nach einem Programm zu suchen, wenn Ihnen die notwendigen Daten bekannt sind.
<b>LÖSCHEN</b>	Löschen des markierten Transponders.
<b>SUCHEN</b>	Durchsuchen des markierten Transponders, unter Berücksichtigung einstellbarer Suchfilter, nach neuen Programmen.

#### Beispiel einer Programmsuche

Ihnen ist bekannt, dass auf einer bestimmten Frequenz neue Programme gesendet werden.

Beispiel:

Satellit: ASTRA 19,2° Ost / Frequenz: 10836 MHz / Symbolrate: 22.000 Ks/s / Polarisation: Horizontal. Gehen Sie wie folgt vor:

- 1) Transponder anlegen
  - Öffnen Sie das Menü **TP-LISTE**.
  - Drücken Sie die grüne Taste. Das Feld „**TP HINZUFÜGEN**“ öffnet sich.
  - Geben Sie mit den Zifferntasten die Frequenz **10836** ein.
  - Geben Sie mit den Zifferntasten die Symbolrate **22000** ein.
  - Stellen Sie mit ◀ ▶ die Polarisation **H** für Horizontal ein.
  - Drücken Sie **OK**.

Der neuangelegte Transponder wird nun am Ende der Transponderliste des Satellit ASTRA 19,2° Ost angelegt und erscheint entsprechend auf der Transponderliste.

- 2) Programme suchen
  - Drücken Sie die blaue Taste. Das Feld „**TP-SUCHE**“ öffnet sich.
  - Stellen Sie die Suchfilter wie beschrieben ein.
  - Starten Sie die Suche, indem Sie das Feld „**OK**“ mit **OK** bestätigen.

Die gefundenen Programme werden am Ende der allgemeinen Satellitenliste angehängt.

**8.4.2. DVB-T Installation**

<b>MANUELLE SUCHE</b>	<b>SUCHMODUS</b>	Diese Funktion wird zur direkten Eingabe von Sendern verwendet. Es stehen Ihnen unterschiedliche Suchoptionen zur Verfügung. Wählen Sie hier den direkten <b>KANAL</b> oder die <b>FREQUENZ</b> eines Senders bzw. einer Sendergruppe aus.
	<b>BAND</b>	Wählen Sie das gewünschte <b>UHF</b> oder <b>VHF</b> (nur editierbar im Suchmodus <b>KANAL</b> ).
	<b>KANAL</b>	Wählen Sie mit den Tasten ◀ ▶ den gewünschten Kanal (nur editierbar im Suchmodus <b>KANAL</b> ). Die entsprechende Frequenz wird in Klammern dahinter angezeigt.
	<b>FREQUENZ</b>	Wählen Sie die gewünschte Frequenz (nur editierbar im Suchmodus <b>FREQUENZ</b> ).
	<b>BANDBREITE</b>	Wählen Sie die zu durchsuchende Bandbreite ( <b>6 - 8 MHz</b> ).
	<b>NETZWERK SUCHLAUF</b>	Manueller Suchlauf nach Netzwerk.
	<b>SUCHE</b>	Drücken Sie <b>OK</b> , um die Suche zu starten. Um die Suche abubrechen, drücken Sie <b>EXIT</b>
<b>AUTOMATISCHE SUCHE</b>	<b>COUNTRY</b>	Wählen Sie das gewünschte Land.
	<b>NUR FÜR FTA</b>	<b>JA</b> : Nur frei empfangbare Programme werden gesucht. <b>NEIN</b> : Auch verschlüsselte Programme werden gesucht.
	<b>SUCHE</b>	Drücken Sie <b>OK</b> , um die Suche zu starten. Um die Suche abubrechen, drücken Sie <b>EXIT</b>
<b>ANTENNENEINSTELLUNG</b>	<b>AKTIVANTENNE 5V</b>	Schalten Sie die Spannungsversorgung <b>EIN</b> oder <b>AUS</b> .

## 8.5. Systemeinstellungen

### 8.5.1. Sprache

<b>SPRACHE</b>	▶ Wählen Sie mit ◀ ▶ die Sprache für das Bildschirmmenü. Die Sprache stellt sich sofort um.
<b>ERSTER AUDIOKANAL ZWEITER AUDIOKANAL</b>	▶ Treffen Sie mit ◀ ▶ eine Vorauswahl für die Sprache des ersten und des zweiten Audiokanals.
<b>TELETEXT</b>	▶ Treffen Sie mit ◀ ▶ eine Vorauswahl für die Teletextsprache.



**WICHTIG!**



Bitte beachten Sie, dass es von den Sendern abhängt, welche Sprachen für welche Funktionen zur Verfügung stehen.

### 8.5.2. TV-System



**WICHTIG!**

Die Videoeinstellungen werden sofort umgesetzt. Das Menübild kann für ein paar Sekunden ausgeblendet werden. Dies ist kein Fehler des Geräts.

<b>VIDEO-AUFLÖ- SUNGEN</b>	<b>BY SOURCE</b> 576I 576P 720P_50 1080I_50	Wählen Sie die für den Anschluss und das TV-Gerät passende Videoauflösung. Für HDTV wählen Sie 720p 50 Hz oder 1080i 50Hz. Die Auflösung können Sie auch mit der roten Taste <b>VIDEO FORMATE</b> wählen. By Source: Die Auflösung stellt sich automatisch ein und nimmt die Informationen vom Sender. By Native TV: Es wird die optimale Auflösung des TV-Gerätes ausgegeben.
<b>BILDSCHIRM FORMAT</b>	Stellen Sie das für das TV-Gerät passende Bildformat ein.	
	<b>AUTO</b>	Automatische Anpassung
	<b>4:3PS</b>	 PanScan: das Bild wird auf Bildschirmbreite ausgedehnt.
	<b>4:3LB</b>	 Letterbox: verkleinert das 16:9-Format auf Bildschirmbreite.
<b>16:9</b>	Für 16:9-Fernseher.	
<b>VIDEO SIGNAL</b>	<b>FBAS</b> <b>RGB</b>	FBAS (Standard)/RGB- Umschaltung. Dient zur Anpassung an das angeschlossene TV-Gerät. Diese Einstellung verändert ggf. die Videoauflösung.
<b>DIGITAL AUSGANG</b>	<b>BITSTREAM</b>	Einstellungen für den digitalen Audioausgang. Die Möglichkeiten hängen von der Art des Anschlusses und vom angeschlossenen Tonausgabegerät ab.
	<b>LPCM</b>	

### 8.5.3. Timer

Mit dieser Funktion können Sie den Receiver programmieren, zu einem festgelegten Zeitpunkt auf ein bestimmtes Programm umzuschalten. Sie können acht Timer programmieren. Sie können die Timer-Einstellung auch direkt über die blaue Taste **TIMER** aufrufen.

► Wählen Sie einen Timerplatz an und drücken Sie **OK**, um das Menü zu öffnen.

<b>TIMER-MODUS</b>	Im Timer-Modus wählen Sie die Wiederholrate aus. Sie können zwischen den Modi <b>EINMALIG</b> , <b>TÄGLICH</b> oder <b>AUS</b> auswählen. <b>Wichtig!</b> Bei der Einstellung <b>TÄGLICH</b> erfolgt die Umschaltung jeden Tag zur eingestellten Zeit.	
<b>AUFNAHME</b>	<b>EIN</b>	Aufnahmetimer: Die Aufnahme wird auf dem angeschlossenen USB-Gerät gespeichert. Es muss mindestens 100 MB freier Speicherplatz zur Verfügung stehen.
	<b>AUS</b>	Umschalt-/Einschalttimer: Zur programmierten Zeit schaltet der Receiver in das eingestellte Programm (auch aus dem Standby).
<b>START-KANAL</b>	Programm eingeben	
<b>START-DATUM</b>	Startdatum eingeben	
<b>EINSCHALTZEIT</b>	Startzeit eingeben	
<b>DAUER</b>	Dauer eingeben	
<b>AUFNAHME-MODUS</b>	Wählen Sie hier das Zielformat der Aufnahme <b>.TS</b> oder <b>.MPEG</b> .	
<b>STBY NACH TIMER</b>	Ändern Sie den Status des Receivers nach Beendigung der Timeraktivierung. <b>JA</b> : Receiver geht in den Standby-Modus <b>NEIN</b> : Receiver bleibt im Betriebsmodus	

### 8.5.4. Kindersicherung

▶ Nach Bestätigung mit **OK** müssen Sie zunächst das Passwort eingeben. Im Auslieferungszustand ist dies: „0000“.

<b>MENÜ SPERREN</b>	<b>AUS</b>	Die Menüs sind nicht gesperrt.
	<b>EIN</b>	Beim Öffnen des Menüs mit der Taste <b>MENU</b> muss das Passwort eingegeben werden.
<b>PROGRAMMSPERRE</b>	<b>AUS</b>	Die Programmsperre ist nicht aktiv.
	<b>EIN</b>	Gesperrte Programme (siehe Menü Seite 27 ) können nicht mit den Kanalwahltasten und den Zifferntasten aufgerufen werden.
<b>NEUES PASSWORT</b>	Geben Sie mit den Zifferntasten ein vierstelliges Passwort ein.	
<b>PASSWORT BESTÄTIGEN</b>	Geben Sie das Passwort noch einmal ein und bestätigen Sie „ <b>JA</b> “ in der anschließenden Meldung.	



**WICHTIG!**

Mit den Werkseinstellungen wird ein neues Passwort zurückgesetzt.

### 8.5.5. OSD Einstellungen

<b>OSD VERZÖGERUNG SEK</b>	<b>1-10 SEK.</b>	Wählen Sie die Zeit, die ein Infofenster eingeblendet sein soll.
<b>OSD TRANSPARENZ</b>	<b>OFF</b>	Keine Transparenz. Die Menüs überdecken das Fernsehbild.
	<b>10-40%</b>	Die Menüs sind transparent.

### 8.5.6. Favoriten

Hier können Sie die voreingestellten Favoritengruppen individuell umbenennen.

▶ Wählen Sie eine Liste an und drücken Sie **OK**. Es öffnet sich das Menü „**UMBENENNEN**“.

<b>◀ ▶ ▲ ▼</b> und <b>OK</b>	Buchstaben auswählen
<b>SHIFT</b> (gelbe Taste)	Zwischen Klein und Großschreibung wechseln.
<b>ENTF</b> (rote Taste <b>VIDEO FORMATE</b> )	Letztes Zeichen löschen.
<b>OK</b> (blaue Taste <b>TIMER</b> )	Umbenennung abschließen.

**8.5.7. Andere**

<b>LNB-STROMVERSORGUNG</b>	<b>EIN</b>	Voreinstellung.
	<b>AUS</b>	Wenn Sie eine Antennenanlage bzw. Einkabelanlage ohne Stromversorgung an den Receiver angeschlossen haben, schalten Sie die Stromversorgung für das LNB aus.
<b>TONSIGNAL</b>	<b>EIN</b>	Ein Tonsignal wird im Menü <b>INSTALLATION / ANTENNENEINSTELLUNG</b> wiedergegeben, um bei der Ausrichtung der Antenne zu unterstützen. Je schneller die Tonfolge, desto stärker ist das Satellitensignal.
	<b>AUS</b>	Es wird kein Tonsignal wiedergegeben.
<b>AUTOM. ABSCHALTUNG</b>	<b>60 MIN</b> <b>120 MIN</b> <b>180 MIN</b> <b>240 MIN</b> (Standard) <b>NICHT AKTIV</b>	Mit dieser Funktion können Sie die Zeit einstellen, wann der Receiver automatisch in den Standby-Modus schalten soll. Zwei Minuten vor Ablauf der Restlaufzeit wird eine entsprechende Nachricht kurz eingeblendet, um Sie zu informieren. Möchten Sie, dass der Receiver dann nicht in den Standby-Modus wechselt, übermitteln Sie ihm einen Befehl über die Fernbedienung. Die Laufzeit beginnt dann wieder von vorne. Dies ist eine Funktion, die dem Umweltschutz dient.
<b>ZEITANZEIGE IM STANDBY</b>	<b>EIN</b>	Die Uhrzeit wird im Standby-Modus im Display des Gerätes angezeigt.
	<b>AUS</b>	Die Uhrzeit wird nicht angezeigt.

**8.6. Menü Einstellung**

**8.6.1. Information**

Hier können Sie Informationen über Software- und Hardware Ihres Geräts ablesen. Diese Informationen sind u. U. für Servicezwecke von Bedeutung.

**8.6.2. Common Interface**

Menü für eine Common Interface-Karte an der Frontseite hinter der Blende. Das Menü wird vom jeweiligen Verschlüsselungsmodul bereitgestellt.

**8.6.3. Software-Update**

Hier können Sie, sofern die Daten vorhanden sind, die Betriebssoftware des Receivers auf den neuesten Stand bringen. Das Software-Update ist im Normalfall nicht zum ordentlichen Betrieb des Receivers notwendig.



**WICHTIG!**

*Es ist empfehlenswert, vor und nach der Aktualisierung die Werkseinstellungen herzustellen.*

- ▶ Geben Sie das Passwort ein (im Auslieferungszustand: 0000), um das Menü **SOFTWARE-UPDATE** zu öffnen.

<b>UPDATE VIA SATELLIT</b>	Das Software-Update über Satellit hat nichts mit dem Speichern von neuen Fernsehkanälen zu tun. Sie müssen Ihre Satelliten-Anlage auf den Satelliten ASTRA1 19,2°Ost ausrichten, um die Software-Aktualisierung durchführen zu können.	
	<b>SATELLIT</b>	Wählen Sie den Satelliten ASTRA 19,2 E (Ost).
	<b>TRANSPONDER</b>	Übernehmen Sie hier die vorgegebenen Einstellungen.
	<b>FREQUENZ</b>	
	<b>SYMBOLRATE</b>	
	<b>POLARISATION</b>	
	<b>PID AKTUALISIERUNG</b>	
<b>START</b>	Bestätigen Sie <b>OK</b> , um die Aktualisierung durchzuführen. Ist keine Software verfügbar, wird angezeigt „ <b>DIE SOFTWARE IST AUF DEM AKTUELLSTEN STAND!</b> “. Verlassen Sie das Menü mit <b>EXIT</b> .	
<b>SENDERLISTE SPEICHERN</b>	Aktuelle Programmliste auf ein angeschlossenes USB-Speichermedium abspeichern.	
<b>SENDERLISTE LADEN</b>	Aufspielen der Programmliste über ein USB-Speichermedium.	

#### 8.6.4. Werkseinstellungen

- ▶ Geben Sie das Passwort ein (im Auslieferungszustand: 0000).
- ▶ Bestätigen Sie „**JA**“ in der anschließenden Sicherheitsabfrage, um die Werkseinstellungen wiederherzustellen.



**WICHTIG!**

Sie können den Receiver auch auf die Werkseinstellungen zurücksetzen, indem Sie die **STANDBY**-Taste am Gerät länger als zehn Sekunden gedrückt halten.

#### 8.6.5. PVR Einstellungen

<b>TIMESHIFT</b>	<b>ON</b>	Timeshift-Funktion aktiviert
	<b>OFF</b>	Timeshift-Funktion deaktiviert. Beim Drücken von <b>II</b> wird das Bild eingefroren.
<b>SKIP ZEIT</b>	<b>30 SEK. – 30 MIN.</b>	Während einer Aufnahme werden automatisch Sprungmarken gesetzt, die Sie mit den SKIP-Tasten <b>⏮</b> anspringen können. Wählen Sie hier, in welchen Abständen die Sprungmarken gesetzt werden sollen.
<b>AUFNAHME TIMESHIFT</b>	<b>ON/OFF</b> : Aktivieren/Deaktivieren von Timeshift für die Aufnahme von Programmen.	
<b>AUFNAHMEMEMO-DUS</b>	Wählen Sie das Zielformat der Aufnahme <b>.TS</b> oder <b>.MPEG</b> .	

### 8.6.6. USB Einstellungen

Informationen zum verwendeten USB-Speichermedium. Wird nur bei eingelegtem Speicher angezeigt.

### 8.6.7. USB-Gerät sicher entfernen

- ▶ Es ist empfehlenswert, ein USB-Gerät vom Receiver zu trennen, indem Sie den Eintrag „**USB-GERÄT SICHER ENTFERNEN**“ mit **OK** bestätigen.
- ▶ Danach können Sie das USB-Gerät vom Receiver abziehen.

### 8.6.8. Othello

Ziel des Spieles ist es, möglichst viele Steine der eigenen Farbe auf das Feld zu setzen, indem Sie die Steine des Computers strategisch umzingeln.

Wenn zwischen einem eigenen Spielstein und einem freien Feld ein oder mehrere gegnerische Spielsteine horizontal, vertikal oder diagonal in einer Reihe stehen, können diese umzingelt werden, sobald durch Klicken ein Spielstein auf das freie Feld gesetzt wird. Sind die Spielsteine des Gegners umschlossen, verwandeln sie sich in eigene Spielsteine.

Wenn das Spielbrett voll ist, die Spielsteine eines Spielers aufgebraucht sind oder wenn keiner der Spieler den Gegner umzingeln kann, ist das Spiel beendet.

### 8.6.9. Sudoku

Füllen Sie die leeren Felder so mit Ziffern, dass in jeder waagerechten und senkrechten Reihe und in jedem der neun Neunerfelder (jeweils 3 x 3 Felder) die Ziffern 1 bis 9 jeweils genau einmal vorkommen.

## 9. Hilfe bei Störungen

Keine Anzeige im Display.	<ul style="list-style-type: none"> <li>Das Stromkabel ist nicht angeschlossen oder der Netzschalter steht auf „0“.</li> </ul>
Kein Ton oder Bild; schlechtes Bild Kein oder nur ein schwaches Signal.	<ul style="list-style-type: none"> <li>Der LNB ist defekt. Ersetzen Sie den LNB.</li> <li>Prüfen Sie die Kabelverbindung vom LNB zum Receiver und vom Receiver zu den angeschlossenen Geräten.</li> <li>Prüfen Sie auch das Antennenkabel.</li> <li>Überprüfen Sie die Stromversorgung eines evtl. vorhandenen Multischalters zwischen LNB und Gerät.</li> <li>Die Satellitenschüssel gibt kein Signal ab. Prüfen Sie die Satellitenschüssel oder probieren Sie es zu einem späteren Zeitpunkt.</li> <li>Die Satellitenschüssel ist nicht richtig zum Satelliten ausgerichtet. Justieren Sie die Satellitenschüssel. Beachten Sie die Anweisung in der Bedienungsanleitung zur Satellitenantenne.</li> </ul>
Schlechtes oder verzerrtes Bild	<ul style="list-style-type: none"> <li>Die Auflösung passt nicht zum Anschluss oder zum TV-Gerät.</li> </ul>
Das TV-Gerät zeigt kein Bild an.	<ul style="list-style-type: none"> <li>Das System ist nicht korrekt angeschlossen. Prüfen Sie die Kabelverbindungen.</li> <li>Das TV-Gerät ist nicht im AV-Modus. Schalten Sie das TV-Gerät auf den jeweiligen AV-Eingang.</li> <li>Der Receiver ist im Radio-Modus. Wechseln Sie zum TV-Modus.</li> </ul>
Die Fernbedienung funktioniert nicht.	<ul style="list-style-type: none"> <li>Die Batterien sind verbraucht. Ersetzen Sie die Batterien durch frische.</li> <li>Die Fernbedienung ist falsch ausgerichtet. Richten Sie die Fernbedienung auf die Vorderseite des Receivers und stellen Sie sicher, dass nichts zwischen Fernbedienung und Receiver steht.</li> </ul>
Passwort vergessen	<ul style="list-style-type: none"> <li>Sollten Sie das von Ihnen vorgegebene Passwort vergessen haben, können Sie mit dem Master Passwort das Gerät wieder freischalten. Das Master Passwort lautet: „<b>3327</b>“. Im Auslieferungszustand ist dies: „<b>0000</b>“.</li> </ul>

► Wenden Sie sich bei allen weitergehenden Störungen an unser Service-Center.

## 10. Reinigung

Vor der Reinigung ziehen Sie den Netzstecker des Geräts aus der Steckdose. Für die Reinigung verwenden Sie ein trockenes, weiches Tuch.



### WARNUNG!

**Lassen Sie keine Feuchtigkeit in das Gehäuse gelangen. Es besteht die Gefahr eines elektrischen Schlags.**

Vermeiden Sie den Gebrauch von chemischen Lösungs- und Reinigungsmitteln, weil diese die Oberfläche und/oder Beschriftungen der Geräte beschädigen können.

## 11. Entsorgung



### Verpackung

Ihr Gerät befindet sich zum Schutz vor Transportschäden in einer Verpackung. Verpackungen sind Rohmaterialien und können wiederverwertet oder dem Recycling-Kreislauf zugeführt werden.



### Gerät

Werfen Sie die Geräte am Ende ihrer Lebenszeit keinesfalls in den normalen Hausmüll. Erkundigen Sie sich nach Möglichkeiten einer umweltgerechten Entsorgung.



### Batterien

Verbrauchte Batterien gehören nicht in den Hausmüll. Die Batterien müssen bei einer Sammelstelle für Altbatterien abgegeben werden.

## 12. Transport und Verpackung

- Warten Sie nach einem Transport des Receivers solange mit der Inbetriebnahme, bis das Gerät die Umgebungstemperatur angenommen hat. Bei großen Temperatur- oder Feuchtigkeitsschwankungen kann es durch Kondensation zur Feuchtigkeitsbildung innerhalb des Receivers kommen, die einen elektrischen Kurzschluss verursachen kann.
- Bitte bewahren Sie das Verpackungsmaterial gut auf und benutzen Sie ausschließlich dieses, um den Receiver zu transportieren.
- Entfernen Sie vor dem Transport USB-Speichermedien und CI Karten, um eventuelle Beschädigungen oder Verlust zu vermeiden.

## 13. Hinweise zur Konformität

Diese Gerät erfüllt die Anforderungen der elektromagnetischen Kompatibilität und elektrischen Sicherheit.

Ihr Gerät entspricht den grundlegenden Anforderungen und den relevanten Vorschriften der EMV-Richtlinien 2004/108/EG und der Richtlinie für Niederspannungsgeräte 2006/95/EG.

Dieses Gerät erfüllt die grundlegenden Anforderungen und relevanten Vorschriften der Öko-Design Richtlinie 2009/125/EG (Verordnung 1275/2008).

## 14. Technische Daten

Modell P24020 (MD 28010)

### Stromversorgung

Stromversorgung: 220-240 V~ 50/60 Hz  
 Batterien Fernbedienung: 2 x 1,5 V Micro AAA, LR03  
 Leistungsaufnahme: max. 25 W  
 Verbrauch Standby-Modus: < 1 W

### SAT Tuner

SAT-ZF Eingang: 1 x F-Buchse  
 Eingangsbereich: 950 bis 2150 MHz  
 Impedanz: 75 Ohm  
 LNB-Versorgung: 13 V / 18 V; max. 300 mA  
 Umschaltensignale: DiSEqC 1.0 / DiSEqC 1.2 Motorsteuerung, Unicable  
 LNB-Steuerung: 22 kHz  $\pm$  2 kHz, 0,6 V pp  $\pm$  0,2 V

### DVB-T Tuner

RF Eingang: 1 x RF IN-Buchse  
 RF Ausgang: 1 x RF OUT-Buchse  
 Versorgungsspannung Antenne: 5V 100mA  
 Eingangsbereich: 50-860MHz  
 Impedanz: 75 Ohm

### Video

Anschlüsse: HDMI, Y Pb Pr, TV-SCART, Videocinch  
 Bildschirmformate: 4:3 LB, 4:3 PS, 16:9  
 Videoformate: RGB, YPbPr, FBAS  
 Auflösungen: 1920 x 1080i, 1280 x 720p, 720 x 576, 720 x 480

### Audio

Anschlüsse (Ausgänge) SPDIF optisch (digital)  
 Cinch links/rechts (analog stereo)

### Weitere Anschlüsse

#### Unterstützte Formate

Common Interface Plus, USB  
 Bilder JPG, BMP  
 Musik OGG, MP3, WAV  
 Video TS, MPEG

Maße (B x H x T): ca. 31,1 x 4,9 x 20,5 cm  
 Gewicht: ca. 1,28 kg  
 Betriebstemperatur: +5 °C bis +40 °C



# 15. Index

## A

### Anschließen

- Antenne .....9
- Antennenkabel..... 10
- Audio-Anlage analog..... 13
- Audio-Anlage digital ..... 14
- TV über HDMI..... 11
- TV über Komponenten-Kabel ..... 12
- TV über SCART..... 12
- TV über Video-Cinch..... 13
- TV über Y Pb Pr ..... 12
- USB..... 14

- Auflösung..... 11, 17, 39

## C

- Common Interface.....4, 23, 24, 41

## E

- EPG ..... 19

## F

- Favoritenliste..... 18
- Fernbedienung ..... 5, 6, 15, 39, 41

## H

- HDTV .....4

## L

- Lautstärke..... 16
- Lieferumfang.....6

## P

- Programmliste ..... 17

## S

- Sicherheitshinweise.....3
  - Anschließen ..... 4, 9
  - Aufstellen.....4
  - Batterien .....6
  - Bestimmungsgemäßer Gebrauch .....3
  - Gebrauch.....5
  - Kinder.....4
  - Netzanschluss ..... 15
  - Reparieren.....5
  - Sicherungskopien.....5
  - Umgang mit Speichermedien .....5
- Sicherungskopien .....5
- Sleep ..... 16

## V

### Videotext

- Farbtasten ..... 18



**MEDION®**

## **Récepteur satellite HD numérique par satellite combiné et la réception terrestre**

Mode d'emploi





**Chère Cliente, Cher Client,**

**Nous vous félicitons d'avoir acheté ce produit. Ce produit a été développé sur la base des technologies les plus récentes et fabriqué en utilisant les éléments électriques/électroniques les plus fiables et les plus modernes.**

**Nous vous prions de consacrer quelques minutes à la lecture attentive du mode d'emploi suivant avant de mettre l'appareil en service.**

**Merci !**

	<p>Avec le marquage CE, le fabricant signale la conformité du produit avec les « exigences essentielles » à satisfaire en fonction de la directive d'harmonisation technique en vigueur.</p>
	<p>Le label GS (sécurité contrôlée) atteste à un produit qu'il respecte les exigences de la loi sur la sécurité des appareils et des produits (ProdSG). Ces exigences sont présentées dans les prescriptions relatives à la prévention des accidents des associations professionnelles, les normes DIN et les normes européennes ou d'autres règles généralement reconnues de la technique.</p>

#### **Informations relatives à la conformité**

Votre appareil respecte les exigences essentielles et prescriptions pertinentes de la directive CEM 2004/108/CE et de la directive « Basse tension » 2006/95/CE.

Votre appareil satisfait aux exigences essentielles et autres prescriptions pertinentes de la directive R&TTE 1999/5/CE.

Vous pouvez obtenir les déclarations de conformité complètes sur [www.medion.com/conformity](http://www.medion.com/conformity).

Copyright © 2012, version 1 - 25.09.2012

Le présent mode d'emploi est protégé par des droits d'auteur. Tous droits réservés. La reproduction sous forme mécanique, électronique ou sous toute autre forme que ce soit est interdite sans l'autorisation préalable écrite du fabricant.

Le copyright est la propriété de la société MEDION®, Am Zehnthof 77, D-45307 Essen.

**Sous réserve de modifications techniques et visuelles ainsi que d'erreurs d'impression.**

# Sommaire

<b>1. À propos de ce mode d'emploi .....</b>	<b>47</b>
1.1. Symboles et avertissements utilisés dans ce mode d'emploi .....	47
<b>2. Consignes de sécurité.....</b>	<b>47</b>
2.1. Utilisation conforme.....	47
2.2. Ne pas laisser d'appareils électriques entre les mains des enfants.....	48
2.3. Installation en toute sécurité .....	48
2.4. Branchement en toute sécurité.....	48
2.5. Utilisation en toute sécurité .....	49
2.6. Ne jamais réparer soi-même l'appareil .....	49
2.7. Manipulation des supports de stockage .....	49
2.8. Manipulation des piles .....	50
<b>3. Vérifier le contenu de la livraison .....</b>	<b>50</b>
<b>4. Vue d'ensemble de l'appareil.....</b>	<b>51</b>
4.1. Face avant .....	51
4.2. Arrière.....	51
4.3. Télécommande.....	52
<b>5. Branchement de l'appareil.....</b>	<b>53</b>
5.1. Remarques concernant les branchements .....	53
5.2. Montage du câble coaxial .....	53
5.3. Raccordement de l'antenne .....	54
5.4. Raccordement à un téléviseur .....	54
5.5. Raccordement d'appareils supplémentaires.....	57
5.6. Raccordement d'un périphérique USB.....	58
<b>6. Mise en service de l'appareil .....</b>	<b>59</b>
6.1. Généralités.....	59
6.2. Insertion des piles dans la télécommande.....	59
6.3. Raccordement au secteur.....	59
6.4. Mise en marche et arrêt .....	59
6.5. Installation initiale.....	60
<b>7. Utilisation de l'appareil .....</b>	<b>60</b>
7.1. Réglage du volume.....	60
7.2. Réglages audio .....	60
7.3. Commutation TV/radio .....	60
7.4. Arrêt automatique.....	60
7.5. Sélection d'une chaîne .....	61
7.6. Sous-titres .....	61
7.7. Sélectionner la résolution .....	61
7.8. Télétexte .....	62
7.9. Barre d'informations au changement de chaîne .....	62
7.10. Listes de favoris.....	62
7.11. Arrêt sur image.....	63
7.12. EPG.....	63
7.13. Timer .....	64
7.14. Timeshift.....	65
7.15. Enregistrer.....	65
7.16. Interface commune plus.....	67
7.17. Retirer un périphérique USB.....	68
<b>8. Le menu .....</b>	<b>68</b>
8.1. Naviguer dans le menu .....	68
8.2. Media Player.....	68
8.3. Menu Editer liste des chaînes.....	71
8.4. Menu Installation.....	72
8.5. Réglages système.....	77
8.6. Menu « Réglages ».....	80
<b>9. Aide en cas de problème .....</b>	<b>82</b>
<b>10. Nettoyage.....</b>	<b>82</b>
<b>11. Recyclage.....</b>	<b>82</b>

---

<b>12. Transport et emballage .....</b>	<b>83</b>
<b>13. Informations relatives à la conformité.....</b>	<b>83</b>
<b>14. Données techniques .....</b>	<b>84</b>
<b>15. Index .....</b>	<b>86</b>

## 1. À propos de ce mode d'emploi



Lisez attentivement les consignes de sécurité avant de mettre l'appareil en service. Tenez compte des avertissements figurant sur l'appareil et dans le mode d'emploi.

Ayez toujours ce mode d'emploi à portée de main. Si vous vendez ou donnez l'appareil, pensez impérativement à remettre également ce mode d'emploi ainsi que le certificat de garantie.

### 1.1. Symboles et avertissements utilisés dans ce mode d'emploi

	<b>DANGER !</b> <i>Avertissement d'un risque vital immédiat !</i> <b>AVERTISSEMENT !</b> <i>Avertissement d'un risque vital possible et/ou de blessures graves irréversibles !</i>
	<b>PRUDENCE !</b> <i>Respecter les consignes pour éviter toute blessure et tout dommage matériel !</i> <b>ATTENTION !</b> <i>Respecter les consignes pour éviter tout dommage matériel !</i>
	<b>REMARQUE !</b> Information supplémentaire pour l'utilisation de l'appareil.
	<b>REMARQUE !</b> Respecter les consignes du mode d'emploi !
	<b>AVERTISSEMENT !</b> <i>Avertissement d'un risque d'électrocution !</i>
•	Énumération / information sur des événements se produisant en cours d'utilisation
▶	Action à exécuter

## 2. Consignes de sécurité

### 2.1. Utilisation conforme

Le récepteur satellite HD sert à la réception par satellite de chaînes de télévision numériques standard et haute définition en clair (free-to-air) et cryptées<sup>1\*</sup> dans le domaine privé. L'appareil permet aussi de restituer des données via le port USB. Un enregistrement sur un support USB est également possible.

L'appareil est destiné exclusivement à un usage privé et non à une utilisation industrielle/commerciale.

Veuillez noter qu'en cas d'utilisation non conforme, la garantie est annulée.

- Ne transformez pas l'appareil sans notre accord et n'utilisez pas de périphériques autres que ceux que nous avons nous-mêmes autorisés ou livrés.
- Utilisez uniquement des pièces de rechange et accessoires que nous avons livrés ou autorisés.
- Tenez compte de toutes les informations contenues dans le présent mode d'emploi, en particulier des consignes de sécurité. Toute autre utilisation est considérée comme non conforme et peut entraîner des dommages corporels ou matériels.
- N'utilisez pas l'appareil dans des conditions ambiantes extrêmes.

<sup>1</sup> \* (selon la Smartcard utilisée avec le module CI/CI+, module non fourni)

### 2.1.1. HDTV

Le récepteur capte les chaînes de télévision en clair en qualité HD.

Les chaînes cryptées peuvent être le cas échéant captées en utilisant l'emplacement à interface commune, à condition d'en avoir acquis le droit auprès de la chaîne correspondante. Pour pouvoir capter aussi bien les chaînes cryptées que les chaînes en clair en qualité HD, il est nécessaire que celles-ci soient diffusées en qualité HD.

## 2.2. Ne pas laisser d'appareils électriques entre les mains des enfants

Ne laissez jamais les enfants utiliser des appareils électriques sans surveillance. Conservez également les films d'emballage hors de la portée des enfants : risque d'asphyxie !

Cet appareil n'est pas destiné à être utilisé par des personnes (y compris les enfants) dont les capacités physiques, sensorielles ou mentales sont limitées ou manquant d'expérience et/ou de connaissances, sauf si elles sont surveillées par une personne responsable de leur sécurité ou si elles ont reçu de vous les instructions nécessaires à l'utilisation de l'appareil. Surveillez les enfants afin de garantir qu'ils ne jouent pas avec l'appareil.

## 2.3. Installation en toute sécurité

- Utilisez l'appareil uniquement dans des pièces sèches.
- Si vous déplacez le récepteur d'un environnement froid dans un environnement chaud, il se peut que de la condensation se forme à l'intérieur du récepteur. Dans ce cas, attendez deux à trois heures avant de le remettre en service.
- Installez l'appareil sur un support stable et plan.
- Laissez un minimum de 10 cm d'espace libre entre le mur et l'appareil. Ne recouvrez jamais les fentes d'aération.
- Assurez-vous que l'appareil est suffisamment éloigné :
  - de sources de chaleur, p. ex. des radiateurs,
  - d'appareils émettant des champs magnétiques puissants tels que des haut-parleurs.
- Ne placez pas de sources de feu nu, p. ex. des bougies allumées, sur l'appareil.
- N'installez pas l'appareil sur des surfaces sensibles.
- Protégez le récepteur des gouttes et projections d'eau. Ne placez pas d'objets contenant des liquides (p. ex. un vase) sur ou à côté du récepteur pour éviter tout risque d'électrocution !
- Ne placez aucun objet lourd sur le récepteur.

## 2.4. Branchement en toute sécurité

- Branchez l'appareil uniquement dans une prise réglementaire de 230 V ~ 50 Hz facilement accessible.
- La fiche doit rester libre afin de pouvoir débrancher facilement et rapidement l'appareil en cas d'urgence.
- Disposez le cordon d'alimentation de manière à ce que personne ne puisse trébucher ou marcher dessus. N'utilisez pas de rallonge.
- Évitez de plier ou de coincer le cordon d'alimentation.
- Débranchez toujours le cordon d'alimentation en tirant au niveau de la fiche, jamais sur le cordon lui-même.

## 2.5. Utilisation en toute sécurité

- Débranchez la fiche de la prise de courant et retirez le câble d'antenne de l'appareil si vous n'utilisez pas votre récepteur pendant une période prolongée ou par temps orageux.
- Lorsque l'appareil fonctionne, le cordon d'alimentation ne doit pas être enroulé autour de celui-ci ni entrer en contact avec des surfaces chaudes.
- Veillez à ce qu'aucune humidité ne pénètre à l'intérieur du boîtier. Ne touchez jamais l'appareil, le cordon d'alimentation et la fiche si vous avez les mains mouillées. Risque d'électrocution !
- Si un corps étranger ou du liquide pénètre dans l'appareil, débranchez immédiatement la fiche de la prise de courant. Avant de remettre l'appareil en marche, faites-le vérifier par un technicien qualifié pour éviter tout risque d'électrocution !
- N'utilisez en aucun cas l'appareil lorsqu'il est endommagé ou si vous constatez des dommages au niveau du cordon d'alimentation ou de la fiche. En cas de dommage de l'appareil, débranchez immédiatement la fiche de la prise de courant. N'ouvrez jamais l'appareil. En cas de problème, adressez-vous à notre centre de service après-vente ou à un autre atelier spécialisé.
- La télécommande contient une diode infrarouge de classe 1. N'observez pas la LED avec des appareils optiques.

## 2.6. Ne jamais réparer soi-même l'appareil

Débranchez immédiatement la fiche d'alimentation de la prise de courant en cas de dommage des câbles de connexion ou de l'appareil.



### **DANGER !**

***N'essayez en aucun cas d'ouvrir et/ou de réparer vous-même l'appareil. Risque d'électrocution ! En cas de problème, adressez-vous au centre de service après-vente Medion ou à un autre atelier spécialisé.***

***Si le cordon d'alimentation du présent appareil est endommagé, faites-le remplacer par le fabricant, son service après-vente ou une personne aux qualifications similaires afin d'éviter tout danger.***

## 2.7. Manipulation des supports de stockage



### **PRUDENCE !**

***Avant chaque actualisation de vos données, effectuez des copies de sauvegarde sur des supports de stockage externes. Toute demande de dommages et intérêts en cas de perte de données et de dommages consécutifs en résultant est exclue.***

## 2.8. Manipulation des piles

Les piles peuvent contenir des substances inflammables. En cas de manipulation incorrecte, les piles peuvent fuir, chauffer fortement, s'enflammer, voire même exploser, ce qui pourrait endommager votre appareil et nuire à votre santé.

Respectez les consignes suivantes :

- Conservez les piles hors de la portée des enfants.
- En cas d'ingestion d'une pile, contactez immédiatement votre médecin.
- Ne rechargez jamais des piles (sauf si cela est indiqué expressément).
- Ne déchargez jamais les piles par une puissance trop élevée.
- Ne court-circuitiez jamais les piles.
- N'exposez jamais les piles à une chaleur excessive, p. ex. rayonnement solaire, feu ou similaire !
- Ne démontez pas les piles et n'essayez pas de les déformer.  
Vous risqueriez de vous blesser aux mains/doigts ou le liquide qui se trouve à l'intérieur des piles pourrait entrer en contact avec vos yeux ou votre peau. Si cela devait se produire, rincez les parties affectées abondamment à l'eau claire et consultez immédiatement votre médecin.
- Évitez tout choc brutal et toute secousse.
- N'inversez jamais la polarité. Veillez à respecter le pôle plus (+) et le pôle moins (-) afin d'éviter tout court-circuit.
- Si nécessaire, nettoyez les contacts des piles et de l'appareil avant d'insérer les piles.
- Ne mélangez jamais des piles neuves avec des piles usées ni de piles de type différent. Cela pourrait entraîner des dysfonctionnements de votre appareil. De plus, la pile la plus faible se déchargerait trop fortement.
- Si les piles sont usées, retirez-les immédiatement de l'appareil.
- Retirez les piles de l'appareil si vous n'avez pas l'intention de l'utiliser pendant une période prolongée.
- Remplacez simultanément toutes les piles usées d'un appareil par des piles neuves du même type.
- Pour entreposer ou recycler des piles, isolez les contacts avec du ruban adhésif.

## 3. Vérifier le contenu de la livraison

Veillez vérifier si la livraison est complète et nous informer dans un délai de deux semaines à compter de la date d'achat si ce n'est pas le cas.

Avec le produit que vous venez d'acheter, vous recevez :

- Récepteur satellite HD numérique
- Télécommande avec piles
- Câble HDMI
- Documentation

## 4. Vue d'ensemble de l'appareil

### 4.1. Face avant

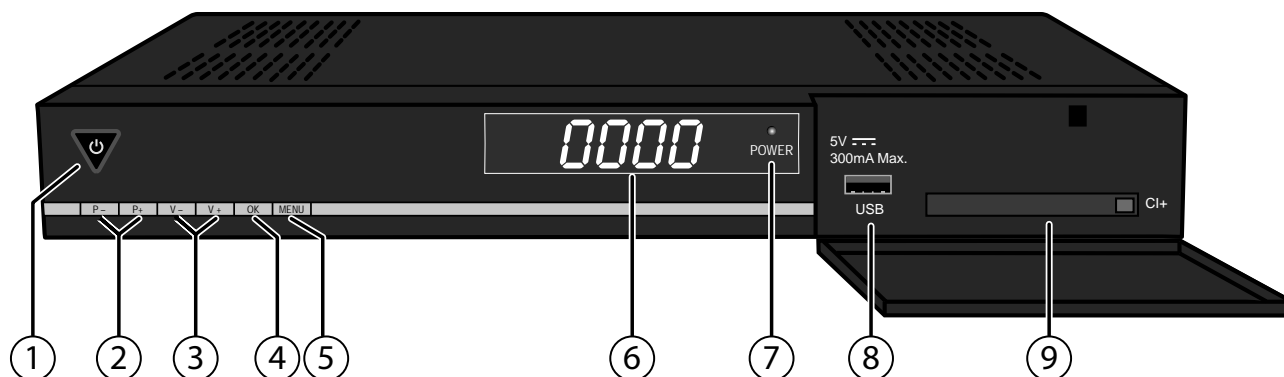

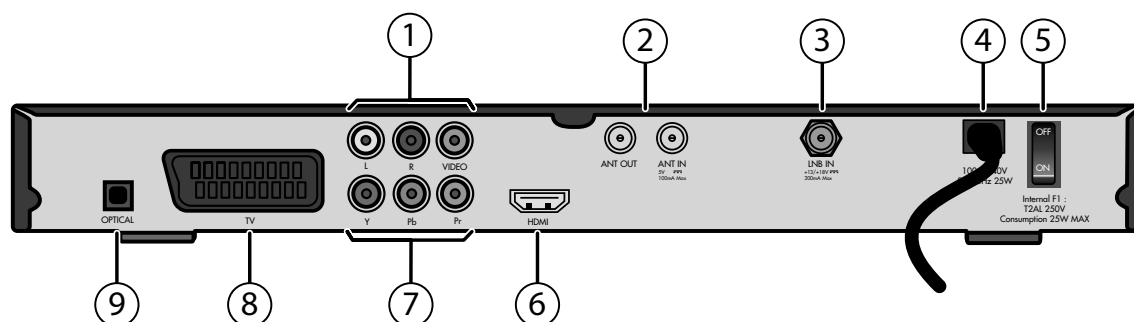

- 1) Touche Standby ; est allumée en fonctionnement ; maintenir la touche Standby enfoncée pendant plus de 10 secondes : restaurer les réglages par défaut
- 2) **P-/+** : touche de sélection de chaîne vers le bas/haut ; naviguer vers le haut/bas/la gauche/droite dans les menus
- 3) **V-/+** : réduire/augmenter le volume
- 4) **OK** : afficher et fermer la liste des chaînes ; confirmer des options dans les menus
- 5) **MENU** : ouvrir le menu
- 6) Écran ; affiche l'heure en mode Veille
- 7) **POWER** : témoin de fonctionnement
- 8) **USB** : port USB 5 V  $\text{---}$  300 mA max.
- 9) **CI+** : compartiment pour module d'interface commune (avec bouton d'éjection)

### 4.2. Arrière



- 1) **L R** : sortie Cinch gauche/droite (blanc/rouge) pour le transfert du son
- VIDEO** : sortie Cinch jaune pour le transfert de l'image
- 2) **ANT IN** : prise pour antenne DVB-T
- ANT OUT** : sortie Antenne pour le branchement d'un autre récepteur
- 3) **LNB IN** : prise F SAT d'entrée pour le branchement d'une antenne satellite
- 4) Cordon d'alimentation
- 5) **ON/OFF** : interrupteur d'alimentation (allumer/éteindre)
- 6) **HDMI** : sortie HDMI
- 7) **Y PB PR** : sorties composantes
- 8) **TV** : sortie Péritel pour téléviseur
- 9) **OPTICAL** : sortie SPDIF numérique pour le transfert du son (optique)

### 4.3. Télécommande

- 1) Allumer l'appareil depuis le mode Veille et le remettre en mode Veille
- 2) **0-9** : sélection directe de chaînes, saisie de chiffres, activer la fonction Sleep avec la touche 0
- 3) Liste des chaînes suivante ; télétexte : 100 pages en avant  
 : une page en avant dans le menu
- 4) **TV/RADIO** : commuter entre réception TV et radio  
**INFO** : affichage d'informations supplémentaires sur la chaîne  
**SUBTITLE** : TV : afficher les sous-titres (si diffusés)  
**TV/SAT** : aucune fonction  
**MENU** : afficher le menu de l'appareil  
**FAV** : liste de favoris TV/radio
- 5) **CH-/+** : sélectionner chaîne de télé ou station de radio ;  
 alterner entre les satellites dans la liste des chaînes
- 6) **TEXT** : ouvrir/fermer le télétexte  
**AUDIO** : TV : régler la restitution du son ;  
 si proposé par la chaîne : sélectionner la langue  
**SEARCH** : recherche de chaînes par saisie du nom ;  
 Media Player : commuter entre répertoires Photo, Vidéo, Enregistrements et Musique  
**LAST CHANNEL** : repasser à la dernière chaîne sélectionnée
- 7) **▲ ▼ ◀ ▶** : naviguer dans le menu, régler le volume, sélectionner une chaîne ;  
**OK** : confirmer la saisie, ouvrir/fermer la liste des chaînes
- 8) **EXIT** : quitter un menu/revenir une étape en arrière  
  - : démarrer l'enregistrement ;
  - : arrêter la lecture ;
  - ▶ : démarrer la lecture ;
  - II : interrompre la lecture, arrêt sur image TV, activer la fonction Timeshift ;
  - ⏪ ⏩ : avance/retour rapide ;
  - ⏮ ⏭ : SKIP en arrière : revenir au début du titre, au titre précédent / SKIP en avant : passer au titre suivant ;
  - AUFNAHMEN** : accès direct au répertoire Enregistrements dans le Media Player
  - BILD** : accès direct au répertoire Photo dans le Media Player
  - SAT/MOVIE** : accès direct au Media Player
  - MUSIK** : accès direct au répertoire Musique dans le Media Player
- 9) **TOUCHE ROUGE/VIDEO FORMATE** : sélectionner la résolution par pression répétée, touche de couleur rouge pour la commande dans les menus ;  
**TOUCHE VERTE** : touche de couleur verte pour la commande dans les menus ;  
**TOUCHE JAUNE** : touche de couleur jaune pour la commande dans les menus ;  
**TOUCHE BLEUE/TIMER** : ouvrir le menu de réglage du timer, touche de couleur bleue pour la commande dans les menus
- 10) **EPG** : ouvrir le guide électronique des programmes
- 11) **VOL-/+** : réduire/augmenter le volume
- 12) Liste des chaînes précédente ; 100 pages Télétexte en arrière ;  une page en arrière dans le menu
- 13) Désactivation du son

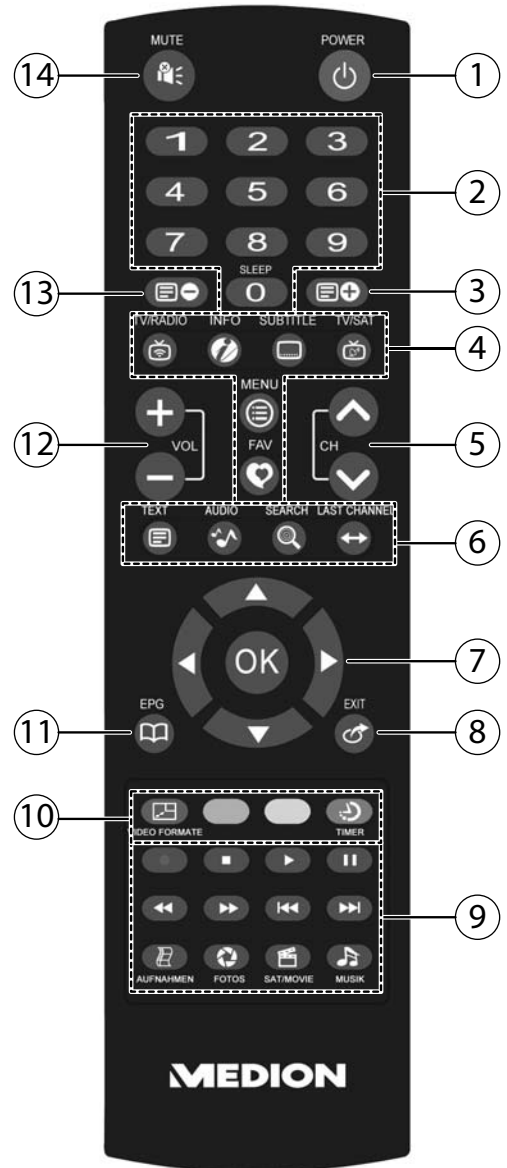

## 5. Branchement de l'appareil



### IMPORTANT !

Veillez à ce que l'interrupteur d'alimentation au dos du récepteur se trouve en position **OFF**.

### 5.1. Remarques concernant les branchements

Pour que cet appareil fonctionne parfaitement, vous avez besoin d'une antenne montée de manière réglementaire et optimalement orientée pour la réception satellite numérique.

Veillez à ce que :

- les câbles ne soient jamais coincés et n'entrent pas en contact avec des objets coupants ou chauds ;
- la fiche des différents appareils soit toujours débranchée avant de procéder à tout branchement.

Vous éviterez ainsi, en cas de mauvais branchement, tout dommage causé par un court-circuit ou tout risque d'électrocution.



### DANGER !

**Ne procédez jamais à aucun branchement pendant un orage ! En cas d'orage ou même de menace d'orage, de dangereuses surtensions peuvent se produire au niveau des parties métalliques des appareils via les antennes de toit et câbles électriques. Risque d'électrocution !**

### 5.2. Montage du câble coaxial

Le récepteur se relie par un câble coaxial à la prise de votre antenne satellite. Vous avez besoin pour cela d'une antenne satellite avec tête LNB universelle pour la réception numérique.

Avant de pouvoir brancher le récepteur, vous devez éventuellement monter le câble coaxial.



### IMPORTANT !

Pendant le fonctionnement, du courant circule dans la tresse de blindage et le conducteur interne du câble coaxial. Ne touchez donc pas le câble coaxial lorsque l'appareil fonctionne. Vous risqueriez de vous électrocuter !

Pour monter le connecteur F sur le câble coaxial, vous avez besoin d'une pince à dénuder et d'une pince coupante diagonale.

coupante diagonale.



### IMPORTANT !

Le connecteur F doit être adapté au câble coaxial utilisé, il y a sinon risque de court-circuit.

- ▶ Dénudez le câble coaxial sur 8 mm à chaque extrémité, jusqu'au conducteur interne.
- ▶ Dénudez avec précaution l'isolation externe sur 10 mm afin que la tresse de blindage soit dégagée.
- ▶ Coupez l'excédent de l'isolation interne à environ 2 mm de la tresse de blindage.
- ▶ Vissez le connecteur F sur la tresse de blindage jusqu'à ce qu'il rencontre l'isolation interne. La tresse de blindage ne doit pas dépasser du connecteur F.
- ▶ Coupez l'excédent du conducteur interne à au maximum 1 mm du bord extérieur du connecteur F avec une pince coupante diagonale.

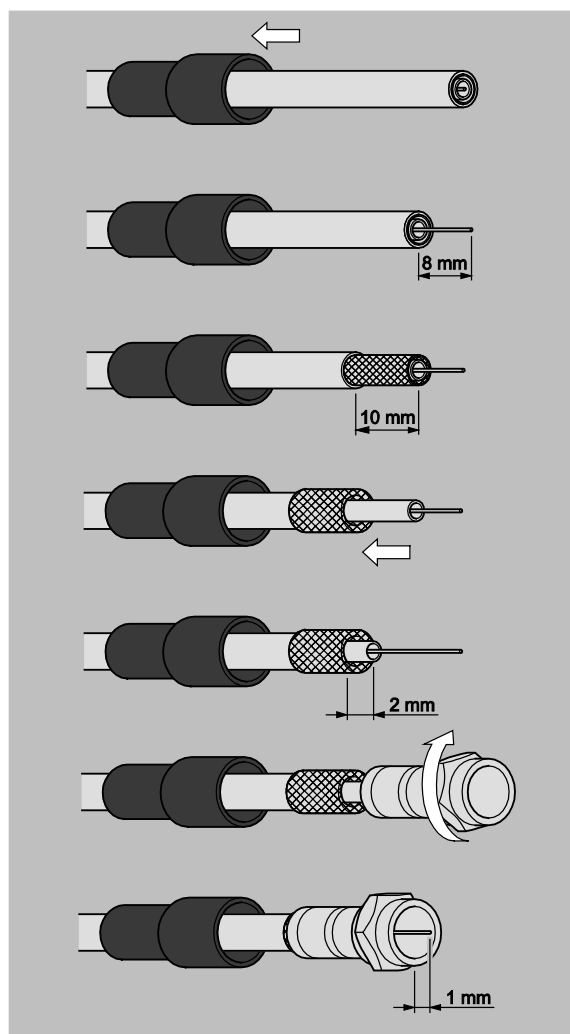

### 5.3. Raccordement de l'antenne

Le récepteur supporte deux types de réception :

- DVB-T
- Satellite

Vous pouvez utiliser un des deux types de réception ou raccorder les deux antennes simultanément.

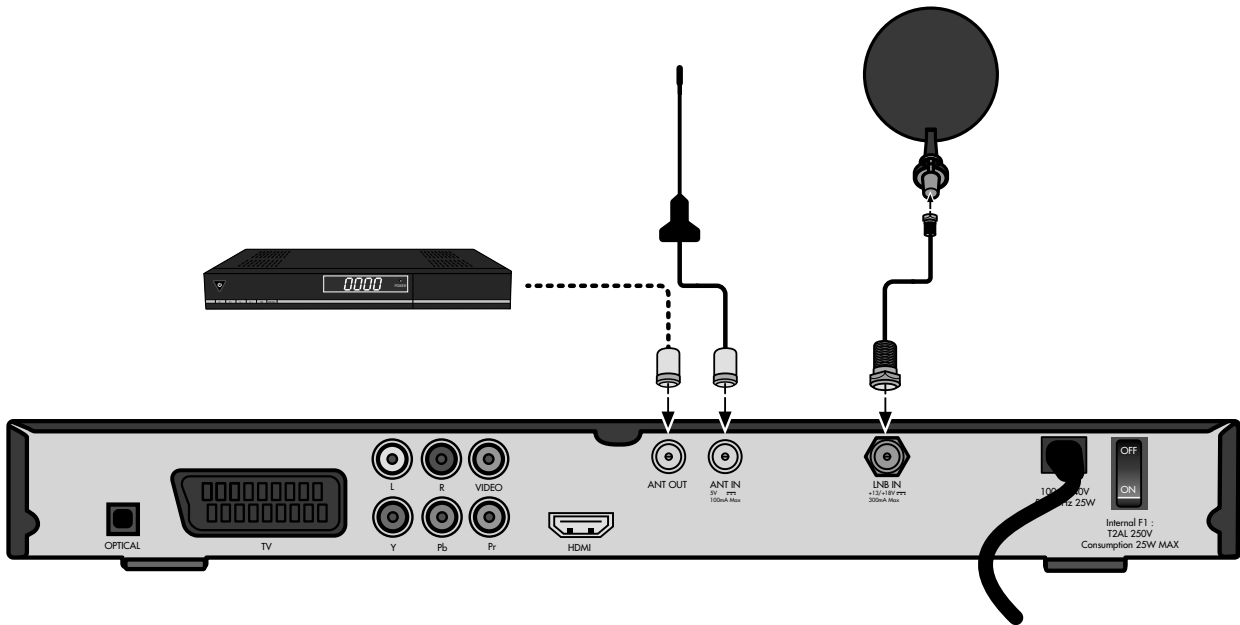

#### 5.3.1. Raccordement de l'antenne DVB-T

- ▶ Branchez le câble d'antenne dans la prise **ANT IN**.
- ▶ Si vous souhaitez brancher un récepteur supplémentaire, raccordez l'appareil à la prise **ANT OUT**.

#### 5.3.2. Raccordement de l'antenne satellite

- ▶ Branchez le câble d'antenne dans la prise **LNB IN** du récepteur.

#### IMPORTANT !

Respectez les instructions de montage de l'antenne satellite et du câble coaxial.

### 5.4. Raccordement à un téléviseur

L'appareil dispose de plusieurs types de sorties vidéo avec une qualité de signal et une occupation différentes.



#### IMPORTANT !

Tenez compte le cas échéant du mode d'emploi de votre téléviseur pour procéder correctement aux branchements et choisir la bonne source de réception.

### 5.4.1. Raccordement avec un câble HDMI

La sortie HDMI offre la meilleure qualité de son et d'image. Pour pouvoir représenter la télévision numérique haute définition, vous devez établir une connexion avec un câble HDMI.

Vous pouvez raccorder le récepteur satellite à un téléviseur aussi bien avec entrée HDMI que DVI (HDMI est à compatibilité descendante de DVI – « Digital Visual Interface »). Pour le raccordement à une entrée HDMI, utilisez le câble HDMI fourni.

Si votre téléviseur possède une prise DVI, vous avez besoin en plus d'un adaptateur (HDMI – DVI), disponible dans le commerce spécialisé.

Attention : avec une prise DVI, le son n'est pas transmis. Il doit l'être séparément (p. ex. par Cinch).

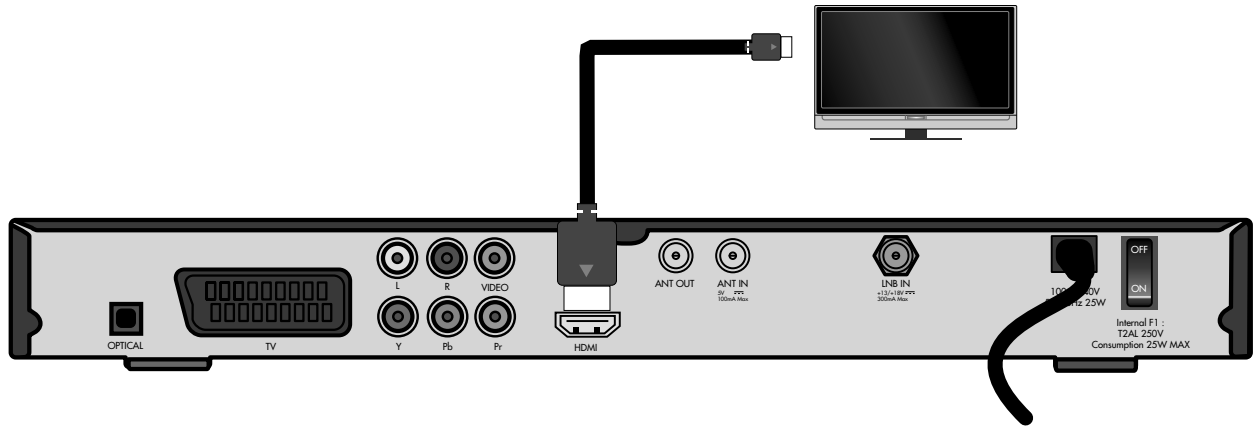

- Reliez le câble HDMI à la prise **HDMI** de l'appareil et à la prise HDMI correspondante du téléviseur.



#### IMPORTANT !

*Une fois le téléviseur avec entrée HDMI ou DVI raccordé, allumez tout d'abord uniquement cet appareil. Attendez environ 30 secondes avant d'allumer le récepteur satellite.*

#### IMPORTANT !

*Le récepteur satellite est pré réglé sur la résolution 1080i 25 Hz. Si votre téléviseur prend en charge un autre protocole ou un autre format d'image, vous pouvez le régler avec la touche **VIDEO FORMATE**.*

#### IMPORTANT !

*À noter : la sortie HDMI a été certifiée conformément à la norme HDMI valide. Dans certains cas, il peut cependant se produire que le raccordement à une prise DVI ou HDMI d'un autre appareil ne soit pas compatible et qu'un transfert sans erreur ne soit de ce fait pas possible. Il ne s'agit donc pas ici d'un défaut de votre récepteur satellite.*

**Branchement de l'appareil**

**5.4.2. Raccordement avec un câble composante**

Une autre possibilité consiste à utiliser les prises composantes **Y PB PR**. Avec ces prises, une liaison sonore doit être en plus établie.

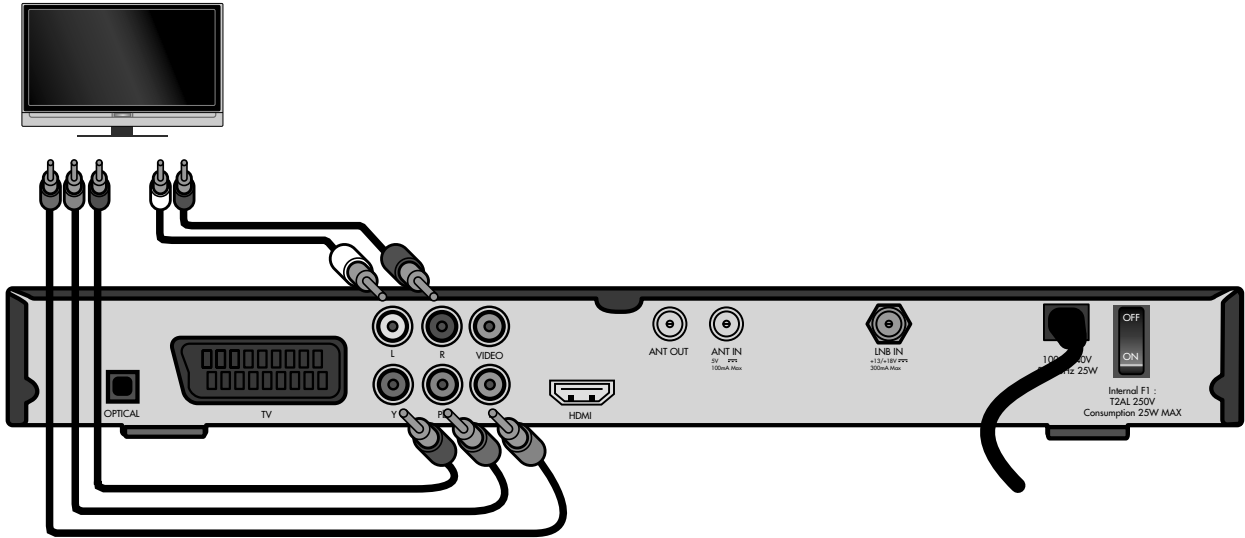

- ▶ Reliez un câble composante (rouge/vert/bleu, non fourni) aux sorties **Y PB PR** de l'appareil et aux entrées correspondantes du téléviseur.
- ▶ Reliez par ailleurs un câble audio (blanc/rouge) aux prises **AUDIO L R** de l'appareil et aux entrées audio du téléviseur.

**5.4.3. Raccordement avec un câble péritel (SCART)**

Sur la prise SCART « **TV** », les signaux vidéo et audio sont disponibles dans une bonne qualité.

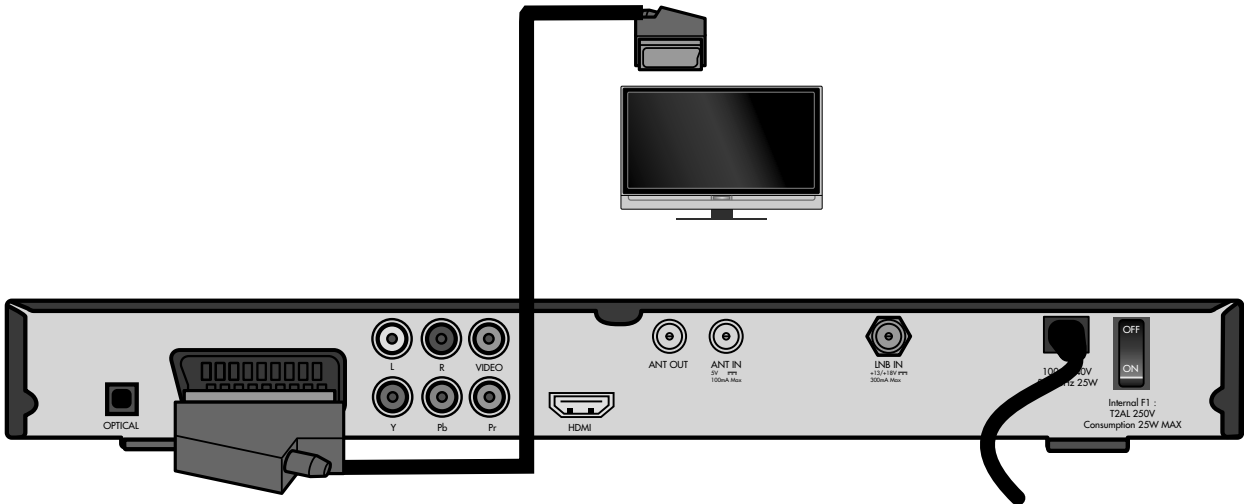

- ▶ Reliez un câble péritel (non fourni) à la prise SCART **TV** de l'appareil et à la prise SCART correspondante du téléviseur.

#### 5.4.4. Raccordement avec un câble Cinch vidéo

Vous pouvez aussi raccorder votre récepteur satellite avec un câble Cinch audio/vidéo (non fourni).

Sur la prise Cinch **VIDEO** (jaune), seuls les signaux vidéo avec signaux de couleur intégrés (CVBS) sont disponibles. Le son stérééo est en outre transmis aux prises **AUDIO L/R** (blanc/rouge).

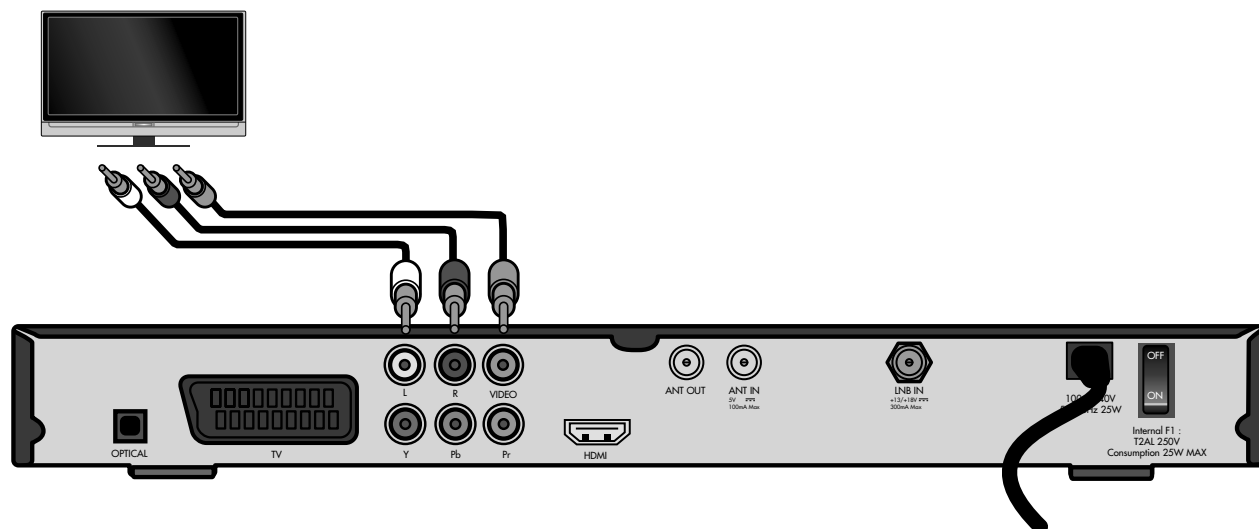

- ▶ Reliez la prise **VIDEO** (jaune) de l'appareil à l'entrée vidéo du téléviseur.
- ▶ Reliez par ailleurs un câble audio (blanc/rouge) aux prises **AUDIO L/R** de l'appareil et aux entrées audio du téléviseur.

### 5.5. Raccordement d'appareils supplémentaires

#### 5.5.1. Installation audio – analogique

Si vous souhaitez restituer le son du téléviseur sous forme analogique au moyen d'une installation audio, vous pouvez utiliser les sorties Cinch L/R.

- ▶ Reliez les prises **AUDIO L/R** (blanc/rouge) de l'appareil aux entrées correspondantes (ou entrées AUX) de l'installation audio.



#### **PRUDENCE !**

*Ne raccordez pas l'entrée Phono d'une chaîne stéréo et le récepteur. Le son risquerait alors d'être distordu.*

### 5.5.2. Installation audio – numérique

Utilisez la sortie numérique **OPTICAL** du récepteur p. ex. pour un amplificateur ou un récepteur AV.

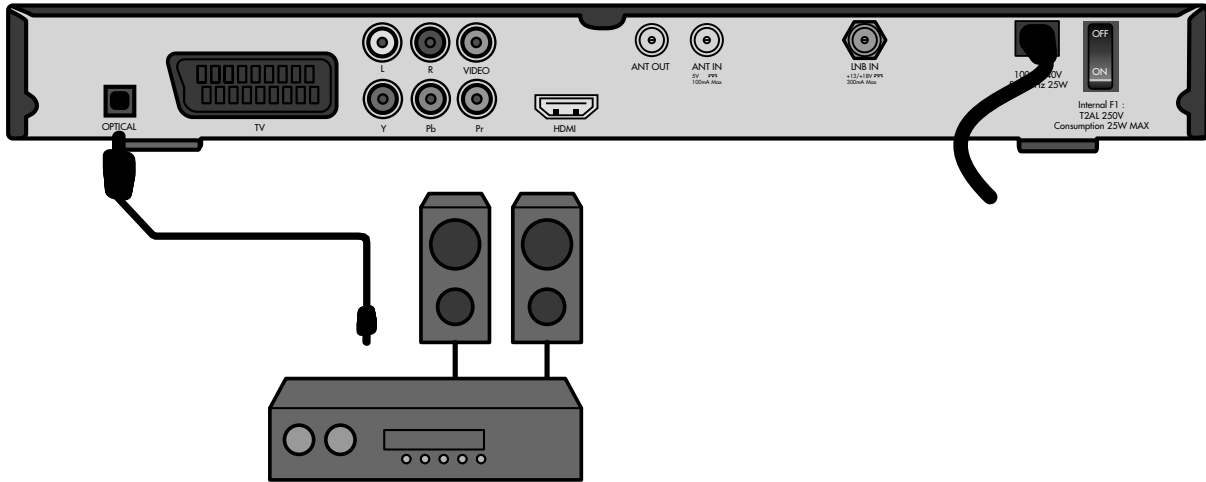

- ▶ Raccordez la prise **OPTICAL** à l'entrée optique numérique de votre récepteur AV à l'aide d'un câble optique.



**IMPORTANT !**

*Si vous utilisez la fonction Radio numérique du récepteur et y avez raccordé une chaîne stéréo, vous n'avez pas besoin d'allumer le téléviseur. La restitution du son se fait directement par la chaîne stéréo raccordée.*

### 5.6. Raccordement d'un périphérique USB

Vous pouvez raccorder à votre récepteur un appareil externe de la catégorie Mass Storage Device (clé USB ou disque dur externe). Les autres catégories d'appareils ne sont pas prises en charge. Seuls les appareils compatibles avec le mode High Speed doivent être utilisés. Des appareils de la catégorie « Mass Storage Device » typiques sont les disques durs externes (via USB), clés USB et lecteurs de cartes.

Il ne peut être garanti que tous les appareils de la catégorie Mass Storage Device seront compatibles. Les disques durs externes obtiennent leur tension de fonctionnement par le biais de la fiche USB. Le récepteur fournit la puissance prescrite, comme exigé par la spécification USB.

Au démarrage de ces disques durs externes, il se peut cependant que leur besoin en courant soit si élevé qu'ils ne soient pas reconnus. Un bloc d'alimentation externe est alors nécessaire.



**IMPORTANT !**

*Il est conseillé d'utiliser un disque dur comportant un propre bloc d'alimentation externe.*

*Attention : plus la capacité mémoire du disque dur augmente, plus les temps d'accès sont longs. Nous conseillons une capacité mémoire maximale de 500 Go.*



**PRUDENCE !**

*N'employez pas la force pour insérer la fiche USB dans la prise. Elle ne rentre que dans un sens.*

- ▶ Branchez le support de stockage USB dans le port USB. Le support de stockage USB est connecté et un message correspondant s'affiche. Selon la capacité mémoire et les données déjà enregistrées, la connexion peut durer plusieurs minutes.
- ▶ Si le support de stockage USB peut être lu et est reconnu par le récepteur, un message correspondant apparaît. Le support de stockage USB est maintenant prêt.



**IMPORTANT !**

*Tenez compte du fait que le récepteur ne prend en charge que des supports de stockage USB externes de jusqu'à 1 To.*

## 6. Mise en service de l'appareil

### 6.1. Généralités

La plupart des satellites et chaînes sont préprogrammés. Lors de la première mise en service, vous n'avez donc tout d'abord pas besoin de programmer le récepteur ou d'effectuer une recherche des chaînes.

Mais si vous voulez savoir s'il existe de nouvelles chaînes, vous pouvez à tout moment exécuter une recherche des chaînes pour un certain satellite ou pour tous les satellites.

### 6.2. Insertion des piles dans la télécommande

- ▶ Ouvrez le compartiment à piles.
- ▶ Placez deux piles (1,5 V Micro, AAA/LR03) dans le compartiment à piles. Respectez la polarité +/- (le pôle moins doit être en contact avec le ressort).
- ▶ Refermez le compartiment à piles.

### 6.3. Raccordement au secteur



#### **DANGER !**

**Utilisez uniquement des prises de courant en parfait état de fonctionnement. Les fiches ou prises branlantes peuvent provoquer un incendie. Des fiches ou prises en mauvais état peuvent également perturber la réception. N'utilisez en aucun cas de prises de courant défectueuses. Faites-les réparer par un spécialiste avant de mettre l'appareil en service.**

#### **DANGER !**

**Si la fiche ou le cordon d'alimentation est endommagé, débranchez immédiatement la fiche d'alimentation de la prise de courant. Faites remplacer le cordon d'alimentation endommagé par un cordon neuf avec fiche solidaire auprès du service après-vente.**

**Tant que les dommages n'ont pas été réparés, l'appareil ne doit en aucun cas être raccordé au réseau électrique : danger de mort par électrocution !**

- ▶ Une fois tous les raccordements effectués, branchez la fiche dans une prise de courant réglementaire de 230 V ~ 50 Hz.

### 6.4. Mise en marche et arrêt

- ▶ Allumez votre téléviseur et sélectionnez le mode AV ou HDMI en fonction du type de branchement utilisé.
- ▶ Allumez le récepteur avec l'interrupteur d'alimentation situé au dos (position ON). Le témoin de fonctionnement s'allume.



#### **IMPORTANT !**

**Comme sur un ordinateur, au démarrage, un récepteur numérique doit tout d'abord charger le programme d'exploitation. Plusieurs secondes peuvent donc s'écouler avant que l'appareil ne réagisse.**

- ▶ Pour mettre le récepteur en mode Veille, appuyez sur la touche Standby de l'appareil ou de la télécommande.
- ▶ Pour éteindre complètement le récepteur, mettez l'interrupteur d'alimentation en position **OFF**.



#### **Danger !**

Ne recouvrez jamais les fentes d'aération situées au fond et sur le dessus de l'appareil. L'appareil produit également de la chaleur en mode Veille. Si les fentes d'aération sont recouvertes, il y a risque d'incendie.

Ne laissez pas d'appareils électriques allumés sans surveillance.

Débranchez la fiche de la prise de courant et éteignez l'appareil avec l'interrupteur d'alimentation si l'appareil reste sans surveillance pendant une période prolongée (p. ex. lorsque vous partez en vacances).

Débranchez la fiche de la prise de courant et enlevez le câble d'antenne de l'appareil en cas d'orage ou de menace d'orage. Vous éviterez ainsi que vos appareils soient endommagés si la foudre devait s'abattre dans les environs.



#### **IMPORTANT !**

**Certaines pièces de l'appareil restent sous tension même si l'interrupteur d'alimentation est éteint. Pour couper votre récepteur de l'alimentation en courant, ou pour mettre l'appareil totalement hors tension, débranchez la fiche de la prise de courant.**

## 6.5. Installation initiale

Lorsque vous l'allumez pour la première fois, l'appareil exécute une installation initiale pour le préparer au fonctionnement. Une fois que vous avez raccordé et allumé l'appareil comme décrit plus haut, vous voyez apparaître sur l'écran la première étape de l'installation initiale.



- ▶ Sélectionnez la langue souhaitée à l'aide des touches et appuyez sur la touche bleue de la télécommande pour continuer.
- ▶ Sélectionnez votre région. Appuyez pour ce faire sur les touches et confirmez votre sélection en appuyant sur la touche bleue.
- ▶ Dans l'étape 3, réglez les paramètres pour l'image, le son et l'antenne. Vous trouverez plus d'informations sur ces valeurs au chapitre « 8.5.2. Système TV » à la page 77.
  - **RÉSOLUTION VIDÉO** : sélectionnez la résolution vidéo appropriée pour la prise et le téléviseur.
  - **FORMAT D'ÉCRAN** : réglez le format d'image approprié pour le téléviseur.
  - **SIGNAL VIDÉO** : commutation CVBS (standard)/RGB. Sert pour l'ajustement au téléviseur raccordé.
  - **SORTIE AUDIO NUMÉRIQUE** : réglages pour la sortie audio numérique. Les possibilités offertes dépendent du type de prise et de l'appareil de restitution du son raccordé.
  - **ALIMENTATION TUNER** : si une antenne DVB-T est raccordée, sélectionnez si l'alimentation électrique de l'antenne doit être activée ou désactivée.
- ▶ Appuyez sur la touche bleue pour continuer.
- ▶ Dans l'étape suivante, vous pouvez régler les paramètres pour le satellite sélectionné. Si vous captez les chaînes via Astra 19,2° Est ou Hotbird, ceux-ci sont déjà pré-réglés.  
Si vous souhaitez modifier les paramètres, vous trouverez des informations détaillées à ce sujet au chapitre « 8.4.1. Installation de DVB-S » à la page 72.
- ▶ Appuyez sur la touche bleue pour continuer.
- ▶ Dans l'étape 5 de l'installation initiale, vous pouvez exécuter une recherche des chaînes via DVB-T. Si vous n'avez pas raccordé d'antenne DVB-T, vous pouvez répondre « **NON** » à l'interrogation et revenir à la chaîne de télévision en cours. Si vous sélectionnez « **OUI** », une recherche des chaînes est lancée.
- ▶ L'installation initiale est terminée une fois que les chaînes ont été recherchées ou que l'on repasse à la chaîne en cours.

## 7. Utilisation de l'appareil

### 7.1. Réglage du volume

- ▶ Pour augmenter le volume, appuyez sur la touche **VOL+**.
- ▶ Pour réduire le volume, appuyez sur la touche **VOL-**.

Le niveau du volume est représenté sur l'écran sous forme de barre. Mais vous pouvez aussi régler le volume avec les touches fléchées.

- ▶ Pour couper le son, appuyez sur la touche .
- ▶ Pour remettre le son, appuyez de nouveau sur la touche  ou appuyez sur la touche **VOL+** ou **VOL-**.

### 7.2. Réglages audio

- ▶ Appuyez sur la touche **AUDIO** pour ouvrir le menu **AUDIO**.
- ▶ Avec les touches fléchées, vous sélectionnez **STEREO**, **MONO** ou la restitution du son par le haut-parleur gauche ou droit.
- ▶ Sélectionnez éventuellement une langue avec les touches fléchées, si celle-ci est proposée par la chaîne respective.

### 7.3. Commutation TV/radio

La touche **TV/RADIO** vous permet de commuter entre le mode TV et le mode Radio. Le récepteur diffuse alors un programme radio et affiche une image d'arrière-plan.

### 7.4. Arrêt automatique

Vous pouvez régler ce que l'on appelle un **SLEEP**.

- ▶ Appuyez sur la touche numérique **0**. La fenêtre **SLEEP** s'ouvre.
- ▶ Appuyez de nouveau sur la touche numérique **0**. Sélectionnez la durée au bout de laquelle le récepteur doit passer en mode Veille : **10**, **30**, **60**, **90** ou **120** minutes. Réglage **OFF** : aucun arrêt automatique réglé.



#### IMPORTANT !

L'arrêt automatique ne peut être activé ni dans le Media Player ni pendant un enregistrement.

## 7.5. Sélection d'une chaîne

- ▶ Pour passer à la chaîne suivante, appuyez sur la touche **CH+** de la télécommande ou **P+** de l'appareil.
- ▶ Pour revenir à la chaîne précédente, appuyez sur la touche **CH-** de la télécommande ou **P-** de l'appareil.

Mais vous pouvez aussi sélectionner les chaînes avec les touches fléchées.

- ▶ Pour sélectionner une chaîne directement, saisissez à l'aide des touches numériques le numéro de l'emplacement de programme correspondant. Pour les numéros à plusieurs chiffres, saisissez les différents chiffres à la suite rapidement.
- ▶ Pour repasser à la chaîne sélectionnée auparavant, appuyez sur la touche **LAST CHANNEL**.

### 7.5.1. Sélection d'une chaîne dans la liste des chaînes

Pour sélectionner une chaîne depuis la liste des chaînes, procédez comme suit :

- ▶ Appuyez sur la touche **OK** pendant la réception. La liste des chaînes actuelle est affichée.
- ▶ Pour sélectionner une chaîne, utilisez les touches fléchées **▲ ▼**.
- ▶ Vous pouvez revenir une page en arrière ou passer à la page suivante en appuyant sur les touches fléchées **◀ ▶**.
- ▶ Pour passer à la chaîne marquée, appuyez sur la touche **OK**.
- ▶ Pour fermer la liste des chaînes, appuyez sur la touche **EXIT** ou **OK**.

### 7.5.2. Rechercher une chaîne selon le nom (recherche rapide)

- ▶ Appuyez sur la touche **SEARCH**. Le menu **TROUVER** apparaît.
- ▶ À l'aide des touches fléchées **◀ ▶ ▲ ▼**, sélectionnez le premier caractère du nom de la chaîne que vous recherchez.
- ▶ Appuyez sur **OK**. Toutes les chaînes commençant par ce caractère sont affichées.
- ▶ Sélectionnez le prochain caractère et ainsi de suite.
- ▶ Pour saisir un espace vide, sélectionnez « **SP** » (space = espace vide).
- ▶ Pour supprimer le dernier caractère, appuyez sur la touche rouge **VIDEO FORMATE**.
- ▶ Vous pouvez alterner entre minuscules et majuscules (**GR./KL.**) avec la touche jaune.
- ▶ Pour fermer le clavier et passer à la liste des chaînes, appuyez sur la touche bleue **TIMER**.

## 7.6. Sous-titres

- ▶ Appuyez sur la touche **SUBTITLE** pour ouvrir le menu des sous-titres.
- ▶ Sélectionnez le cas échéant un sous-titrage et une langue des sous-titres si la chaîne les propose pour l'émission en cours.

## 7.7. Sélectionner la résolution

- ▶ Appuyez plusieurs fois sur **VIDEO FORMATE** (touche rouge) pour commuter entre les résolutions souhaitées.

La résolution appropriée dépend du type de prise disponible sur le téléviseur et du téléviseur.

Pour la sortie Cinch vidéo, le réglage ne joue aucun rôle.

Réglage possible pour la sortie HDMI et YPbPr : 480 i/p, 576 i/p, 720p 50/60Hz et 1080i 50/60 Hz.

## 7.8. Télétexte



Les contenus du télétexte varient selon les chaînes de télévision.

- ▶ Sélectionnez la chaîne dont vous souhaitez afficher le télétexte.

### 7.8.1. Afficher ou fermer le télétexte

- ▶ Appuyez une fois sur la touche **TEXT** pour afficher la page initiale/l'index du télétexte.
- ▶ Appuyez encore une fois sur la touche **TEXT** pour repasser en mode TV.

### 7.8.2. Sélectionner des pages Télétexte

- ▶ Pour sélectionner une page, saisissez un numéro de page à trois chiffres à l'aide des touches numériques.
- ▶ Vous pouvez parcourir une page avec les touches fléchées.
- ▶ Avec les touches  / , vous pouvez feuilleter le télétexte 100 pages en avant ou en arrière.

Le numéro de la page actuelle et celui de la page recherchée sont affichés au-dessus du télétexte.

### 7.8.3. Touches de couleur

Si des champs ou du texte de couleur sont affichés en bas de l'écran, vous pouvez sélectionner directement ces contenus en appuyant sur les touches de couleur correspondantes rouge (**VIDEO FORMATE**), verte, jaune et bleue (**TIMER**).

## 7.9. Barre d'informations au changement de chaîne

Si vous changez de chaîne, une barre d'informations s'affiche à l'écran pendant quelques secondes. Vous pouvez aussi afficher cette barre d'informations à tout moment avec la touche **INFO**.

La barre d'informations contient les informations suivantes :

- Icône de radio ou télévision
- Nom de la chaîne (nom du satellite)
- Date et heure
- Numéro du programme dans la liste des chaînes actuelle et le cas échéant des informations (fournies par la chaîne)
- TTX : la chaîne propose le télétexte
- EPG : la chaîne propose un guide électronique des programmes
- Symbole de cœur : la chaîne se trouve dans une liste de favoris
- Signe dollar : la chaîne est cryptée



## 7.10. Listes de favoris

Vous pouvez composer des listes de vos chaînes favorites. Vous sauvegardez dans une liste de favoris les chaînes que vous regardez le plus souvent.

### 7.10.1. Ouvrir une liste de favoris

- ▶ Pour ouvrir une liste de favoris, appuyez sur la touche **FAV**.
- ▶ Sélectionnez la liste de votre choix et appuyez sur **OK**.
- ▶ Sélectionnez la chaîne souhaitée avec les touches fléchées ▲ ▼ et appuyez sur **OK**.  
Pour parcourir les différentes chaînes contenues dans une liste de favoris, utilisez alors les touches fléchées ▲ ▼.

### 7.10.2. Fermer une liste de favoris

- ▶ Pour repasser à la liste des chaînes principales, appuyez sur la touche **OK**. La liste des chaînes actuelle s'affiche.
- ▶ Appuyez sur une des touches  /  jusqu'à ce que l'option **TOUT LES CANAUX** s'affiche.  
La touche **1** vous permet de passer directement à **TOUT LES CANAUX**.
- ▶ Fermez la fenêtre avec la touche **EXIT**. Vous vous trouvez alors dans la liste des chaînes principales.

## 7.11. Arrêt sur image



### IMPORTANT !

*Cette fonction n'est disponible que si aucun support de stockage USB n'est raccordé.*

- ▶ Appuyez sur la touche Pause pour faire un arrêt sur image.
- ▶ Appuyez de nouveau sur la touche Pause pour quitter le mode.

## 7.12. EPG

L'EPG (« Electronic Program Guide ») est un programme de télé électronique. Vous pouvez y consulter le programme des prochains jours des différentes chaînes ainsi que des informations sur les émissions. Il vous permet en plus de programmer des émissions dans le timer.



### IMPORTANT !

*Toutes les chaînes ne diffusent pas de données EPG. Les contenus des informations dépendent des chaînes respectives.*

### 7.12.1. Afficher des informations sur les émissions

- ▶ Appuyez sur la touche **EPG**. L'émission actuelle de la chaîne en cours est marquée.
- ▶ Appuyez sur la touche **OK** pour voir les informations sur l'émission. Pour refermer la fenêtre d'informations, appuyez sur la touche rouge **VIDEO FORMATE**.

### 7.12.2. Naviguer dans l'EPG

- ▶ Pour sélectionner une autre émission de la même chaîne, utilisez les touches fléchées ◀ ▶.
- ▶ En appuyant sur la touche rouge **VIDEO FORMATE** (« **TEMPS** »), vous disposez d'autres possibilités de recherche sur la chaîne en cours. Sélectionnez les symboles de flèche correspondants.
- ▶ Confirmez l'option « **I** » avec **OK** pour revenir à l'affichage initial.
- ▶ Sélectionnez une autre chaîne avec les touches fléchées ▲ ▼.
- ▶ Appuyez sur la touche **EXIT** ou **EPG** pour quitter la fonction EPG.



### IMPORTANT !

*Vous pouvez parcourir le texte de haut en bas et inversement à l'aide des touches **CH+** et **CH-**. La touche bleue **TIMER** vous permet d'ajouter l'émission marquée directement au menu d'enregistrement.*

### 7.12.3. Programmer une émission dans le timer : enregistrement programmé

Vous pouvez programmer une émission dans la mémoire d'enregistrement. L'émission est alors automatiquement enregistrée si un périphérique USB avec une capacité mémoire suffisante est raccordé. Le récepteur peut être allumé ou en mode Veille.

- ▶ Sélectionnez l'émission et appuyez sur la touche bleue **TIMER**. La fenêtre du timer s'ouvre. Elle contient les réglages pour l'émission sélectionnée.

Les autres réglages sont décrits à la section suivante.

### 7.13. Timer

- ▶ Appuyez sur la touche bleue **TIMER** pour ouvrir le menu **RÉGLAGE DE LA MINUTERIE**. Celui-ci contient huit emplacements. Vous pouvez donc programmer huit enregistrements.
- ▶ Sélectionnez le premier emplacement libre et appuyez sur **OK** pour ouvrir le menu « Timer ».

**Menu Timer**

<b>MODE MINUTERIE</b>	<b>ARRÊT</b>	Vous pouvez ici désactiver le timer.
	<b>UNE FOIS QUOTIDIEN HEBDOMADAIRE</b>	Sélectionnez si l'émission doit être enregistrée une fois ou de manière répétée.
<b>TYPE DE MINUTERIE</b>	<b>ENREGISTREMENT</b>	Timer d'enregistrement : l'enregistrement est sauvegardé sur le périphérique USB raccordé. 100 Mo d'espace mémoire minimum doivent être disponibles.
	<b>CANAL</b>	Timer de commutation/mise en marche : à l'heure programmée, le récepteur s'allume sur la chaîne sélectionnée (également s'il est en mode Veille).
<b>CHAÎNE</b>		Sélectionnez la chaîne. Vous pouvez ici choisir parmi les chaînes contenues dans la liste des chaînes actuelle.
<b>DATE</b>		Saisissez le jour à l'aide des touches numériques. Vous pouvez aussi déplacer le curseur avec .
<b>HEURE DE MISE EN</b>		Saisissez l'heure de mise en marche à l'aide des touches numériques.
<b>DURÉE</b>		Timer d'enregistrement : saisissez la durée de l'enregistrement prévu à l'aide des touches numériques.
<b>MODE ENREGISTREMENT</b>		Sélectionnez le format cible de l'enregistrement <b>.TS</b> ou <b>.MPEG</b> .
<b>STBY APRÈS TIMER</b>	<b>OUI</b>	Timer d'enregistrement : après l'enregistrement, le récepteur passe en mode Veille.
	<b>NON</b>	Timer d'enregistrement : le récepteur reste allumé après l'enregistrement.
<b>ENREGISTRER</b>		Si les saisies sont correctes, confirmez <b>ENREGISTRER</b> avec <b>OK</b> . Si un enregistrement n'est pas possible avec les données saisies, vous recevez un message d'erreur.
<b>ANNULER</b>		Si vous ne souhaitez pas régler de timer, confirmez <b>ANNULER</b> avec <b>OK</b> .

## 7.14. Timeshift

Vous pouvez enregistrer le programme en cours et le regarder en différé, à condition qu'un appareil de stockage soit raccordé au port USB.

Il faut alors que cette fonction soit activée dans le menu : **RÉGLAGES > RÉGLAGE PVR > TIMESHIFT > EN MARCHÉ**.

- ▶ Appuyez sur la touche Pause pendant le programme en cours. L'image est figée et le programme, enregistré. L'icône de pause apparaît sur l'écran.
- ▶ Pour continuer à regarder le programme, appuyez sur la touche Play . L'enregistrement est restitué.



### IMPORTANT !

*L'enregistrement via la fonction Timeshift n'est pas sauvegardé durablement sur le support de données. Si vous changez de programme ou stoppez l'enregistrement, l'enregistrement Timeshift est abandonné.*

## 7.15. Enregistrer

Vous pouvez enregistrer directement le programme en cours.

- ▶ Raccordez un appareil d'enregistrement au port USB (p. ex. un disque dur externe). 100 Mo d'espace mémoire minimum doivent être disponibles.
- ▶ Appuyez sur la touche d'enregistrement .
- ▶ Choisissez l'option **.MPEG** ou **.TS**.



### IMPORTANT !

*Les enregistrements de chaînes HD supportent uniquement l'option **.TS**. Un message correspondant apparaît sur l'écran.*

Le pré-réglage pour la durée d'enregistrement est de deux heures. Si l'enregistrement n'est pas terminé auparavant, il s'interrompt automatiquement au bout de deux heures.

- ▶ Appuyez de nouveau sur la touche d'enregistrement pour régler la durée d'enregistrement.

Le volume pour l'enregistrement ne doit pas être réglé sur le téléviseur : l'enregistrement règle le volume indépendamment du téléviseur.

### 7.15.1. Visionner des enregistrements

Vos enregistrements se trouvent dans le Media Player.

- ▶ Ouvrez le Media Player avec la touche **SAT/MOVIE** pour accéder directement aux enregistrements.
- ▶ Sélectionnez l'enregistrement avec .

Vous voyez le programme, la durée d'enregistrement, l'espace mémoire utilisé (x Mo), la date et l'heure de l'enregistrement ainsi que la première image de l'enregistrement.

Vous disposez des commandes suivantes :

Touche	Fonction	Description
Touche rouge <b>VIDEO FORMATE</b>	<b>RENOMMER</b>	<ul style="list-style-type: none"> <li>▶ Appuyez sur la touche rouge <b>VIDEO FORMATE</b>. Un clavier s'ouvre.</li> <li>▶ Vous pouvez modifier le nom de la chaîne et attribuer un nom à l'enregistrement.</li> <li>▶ Sélectionnez un caractère à l'aide des touches numériques et appuyez sur <b>OK</b>.</li> <li>▶ Pour supprimer le dernier caractère, sélectionnez le champ et appuyez sur <b>OK</b>.</li> <li>▶ Puis sélectionnez le champ <b>OK</b> et appuyez sur <b>OK</b>.</li> </ul>
Touche verte	<b>VERROUILLER</b>	<ul style="list-style-type: none"> <li>▶ Vous pouvez bloquer un enregistrement pour éviter qu'il ne soit visionné par d'autres utilisateurs.</li> <li>▶ Appuyez sur la touche verte. Une icône de cadenas s'ajoute derrière l'enregistrement.</li> <li>▶ Pour lancer l'enregistrement, vous devez maintenant entrer le mot de passe.</li> </ul>
Touche jaune	<b>SUPPRIMER</b>	<ul style="list-style-type: none"> <li>▶ Appuyez sur la touche jaune. Une icône de suppression s'ajoute derrière l'enregistrement.</li> <li>▶ Si vous quittez maintenant le menu avec <b>EXIT</b>, les enregistrements sont supprimés.</li> </ul>
<b>EPG</b>	<b>CATÉGORIE</b>	<ul style="list-style-type: none"> <li>▶ Appuyez sur la touche <b>EPG</b> si vous souhaitez alterner entre les répertoires <b>PVR</b>, <b>MUSIQUE</b>, <b>IMAGE</b> et <b>VIDÉO</b>.</li> </ul>



#### IMPORTANT !

*Seuls les enregistrements terminés peuvent être supprimés. Les enregistrements en cours sont affichés, mais ne peuvent pas être supprimés.*

- ▶ Avec la touche Play, vous pouvez regarder l'enregistrement dans la petite fenêtre de prévisualisation.
- ▶ Appuyez sur **OK** pour afficher l'enregistrement en plein écran. La barre d'informations s'affiche brièvement. Vous disposez des fonctions suivantes :

Touche	Description
	Interrompre la lecture ; <b>STEP</b> : pression répétée pour poursuivre la lecture image par image.
◀	Retour rapide
▶▶	Avance rapide
▶▶▶	SKIP en avant : sauter 30 secondes en avant.
◀◀◀	SKIP en arrière : sauter 30 secondes en arrière.
▶	Reprendre la lecture et repasser à la vitesse normale.
■	Stopper la lecture ; si vous souhaitez alors visionner encore une fois l'enregistrement, vous pouvez reprendre la lecture à l'endroit où vous l'aviez arrêtée.

**IMPORTANT !**

Pendant la lecture, l'écran du récepteur affiche « **M E N U** ».

## 7.16. Interface commune plus

Vous trouverez sur la façade de l'appareil, derrière le cache, un emplacement destiné à recevoir des modules d'interface commune pour le décodage des chaînes cryptées. Pour pouvoir décoder les chaînes cryptées, des Smartcard doivent être insérées dans ces modules CI.

### 7.16.1. Module CI

- ▶ Pour insérer le module d'interface commune (CI/Common Interface), éteignez tout d'abord complètement le récepteur avec l'interrupteur d'alimentation situé au dos.
- ▶ Ouvrez le cache et enfoncez le module CI dans l'emplacement jusqu'à la butée. Le bouton-poussoir à droite de l'emplacement apparaît.

**PRUDENCE !**

**Pour éviter tout dommage, insérer uniquement des modules arborant le logo « PC CARD ». Les autres modules peuvent causer au récepteur des dommages irréparables.**

**N'essayez pas d'enfoncer un module par la force : ressortez-le de son emplacement avant de le réinsérer, en veillant à l'enfoncer avec le bon côté en haut.**

- ▶ Insérez ensuite la Smartcard dans le module CI.

L'impression des Smartcards peut parfois prêter à confusion, car elles ont souvent été conçues pour être utilisées dans d'autres décodeurs. La plupart des modules d'interface commune courants s'attendent à ce que les cartes soient insérées avec les contacts dorés brillants dirigés vers le haut.

- ▶ Rallumez ensuite le récepteur. Le module est initialisé. Selon la chaîne de télévision, un message s'affiche à l'écran. Veuillez suivre les instructions données.

**IMPORTANT !**

Si vous possédez un module CI dans lequel seule la puce de votre Smartcard doit être insérée, vous devez tout d'abord insérer la puce puis le module CI dans son emplacement.

## Le menu

- ▶ Refermez ensuite le cache de l'emplacement CI. Vous protégez ainsi l'intérieur du récepteur de toute salissure.
- ▶ Tant que vous souhaitez suivre le programme à décoder, le module CI avec la Smartcard doit être inséré correctement dans son emplacement.

Avant de passer en mode Veille ou d'éteindre le récepteur avec l'interrupteur d'alimentation au dos de l'appareil, le module CI avec ou sans Smartcard peut rester inséré dans l'emplacement CI.

- ▶ Pour retirer le module CI de son emplacement, ouvrez le cache et appuyez sur le bouton-poussoir à droite de l'emplacement. Vous pouvez alors retirer le module CI avec la Smartcard insérée.

Lorsqu'un module de codage est reconnu correctement, son nom apparaît dans la liste sous l'option de menu **COMMON INTERFACE**. Si vous allez sur l'option pour ce module dans la liste et que vous appuyez sur **OK**, un menu généré par le module de codage respectif s'ouvre. En cas de questions, veuillez vous adresser au fabricant du module.



### IMPORTANT !

*Certains modules se connectent tout d'abord complètement et ne mettent un système de menus à disposition qu'une fois qu'une carte valide a été insérée.*

## 7.17. Retirer un périphérique USB

Il est conseillé de ne pas simplement enlever un périphérique USB, mais d'utiliser la fonction « Retirer un périphérique USB en toute sécurité ».

- ▶ Ouvrez le menu principal avec **MENU**, sélectionnez avec le menu **RÉGLAGE**, activez le menu avec , sélectionnez l'option **RETIRER LE DISPOSITIF USB EN TOUTE SÉCURITÉ** et confirmez cette option avec **OK**.
- ▶ Vous pouvez maintenant enlever le périphérique USB.



### REMARQUE : CRÉATION DE NOUVEAUX DOSSIERS

*Il est possible que l'utilisation d'un périphérique USB sur le récepteur engendre la création de fichiers vides sur ce périphérique USB. Il s'agit de dossiers de système du récepteur et non d'un défaut de l'appareil. Ces dossiers sur le périphérique USB sont vides et peuvent être effacés.*

## 8. Le menu

- ▶ Ouvrez le menu avec la touche **MENU**. Utilisez la même touche ou **EXIT** pour refermer le menu.

### 8.1. Naviguer dans le menu

- ▶ Sélectionnez les menus principaux avec les touches fléchées .
- ▶ Confirmez un menu avec **OK** pour l'ouvrir avec ses options et commandes possibles.
- ▶ Choisir une option parmi plusieurs se fait généralement avec ◀ ▶ . Vous n'avez pas besoin de confirmer avec **OK**, sauf si cela est exigé explicitement.
- ▶ Avec **EXIT**, vous revenez chaque fois une étape en arrière et fermez le menu.

Il est affiché dans les menus quelle touche est utilisée pour quelle fonction (p. ex. les touches de couleur).

### 8.2. Media Player

Dans le Media Player, vous pouvez restituer des photos, fichiers audio, fichiers vidéo et enregistrements.

- ▶ Reliez un périphérique USB au port USB situé derrière le cache en façade.
- ▶ Le répertoire principal contient le dossier préinstallé « **UDA1**: [nom du support de données] ». Confirmez ce dossier avec **OK**.
- ▶ Vous voyez les fichiers lisibles sur le périphérique USB. Les dossiers se trouvant sur le périphérique USB sont par ailleurs affichés. Seuls les fichiers au format sélectionné sont affichés.
- ▶ Ouvrez le cas échéant un dossier avec **OK**.
- ▶ Vous accédez au niveau de dossier supérieur avec **EXIT**.

### 8.2.1. PVR

Dans ce menu sont listées toutes les émissions de télévision que vous avez enregistrées.

Touche	Fonction	Description
Touche rouge VIDEO FORMATE	<b>RENOMMER</b>	Renommer le titre marqué
Touche verte	<b>VERROUILLER</b>	Bloquer le titre marqué
Touche jaune	<b>SUPPRIMER</b>	Supprimer le titre marqué
<b>INFO</b>	<b>ESPACE ENREGI</b>	Affiche la mémoire encore libre sur le support de stockage USB.
<b>EPG</b>	<b>CATÉGORIE</b>	Alterne entre les modes <b>PVR, MUSIQUE, IMAGE</b> et <b>VIDÉO</b> .
<b>EXIT</b>	<b>ANNULER</b>	Appuyez sur cette touche pour revenir un niveau en arrière ou pour quitter définitivement le programme.

Vous pouvez aussi ouvrir le menu PVR en appuyant sur la touche **SAT/MOVIE**.

### 8.2.2. Vidéo

Touche	Fonction	Description		
Touche bleue <b>TIMER</b>	<b>MODIFIER</b>	Appuyez sur cette touche pour ouvrir la fenêtre de modification avec les options suivantes :		
		Touche rouge VIDEO FORMATE	<b>RENOMMER</b>	Renommer la vidéo marquée
		Touche verte	<b>COPIER VER</b>	Copier la vidéo marquée
		Touche jaune	<b>SUPPRIMER</b>	Supprimer la vidéo marquée
		Touche bleue <b>TIMER</b>	<b>+DOSSIER</b>	Créer un nouveau dossier
<b>EPG</b>	<b>CATÉGORIE</b>	Alterne entre les modes <b>PVR, MUSIQUE, IMAGE</b> et <b>VIDÉO</b> .		
<b>SUBTITLE</b>	<b>TRI</b>	Appuyez sur cette touche si vous souhaitez classer les vidéos selon les critères suivants : <b>NOM, TEMPS</b> ou <b>TAILLE</b> .		
<b>EXIT</b>	<b>ANNULER</b>	Appuyez sur cette touche pour revenir un niveau en arrière ou pour quitter définitivement le programme.		

Vous pouvez aussi ouvrir le menu PVR en appuyant sur la touche **VIDEO**.

### 8.2.3. Musique

Touche	Fonction	Description		
Touche rouge VIDEO FORMATE	<b>LISTE DE LECTURE</b>	Affiche la liste de lecture des fichiers musicaux que vous avez définis avec la touche verte ou jaune.		
Touche verte	<b>FAV</b>	Appuyez sur cette touche pour ajouter le titre marqué à la liste de lecture.		
Touche jaune	<b>FAV TOUS</b>	Appuyez sur cette touche pour ajouter tous les titres à la liste de lecture.		
Touche bleue <b>TIMER</b>	<b>MODIFIER</b>	Appuyez sur cette touche pour ouvrir la fenêtre de modification avec les options suivantes :		
		Touche rouge VIDEO FORMATE	<b>RENOMMER</b>	Renommer le titre marqué
		Touche verte	<b>COPIER VER</b>	Copier le titre marqué
		Touche jaune	<b>SUPPRIMER</b>	Supprimer le titre marqué
		Touche bleue <b>TIMER</b>	<b>+DOSSIER</b>	Créer un nouveau dossier

Le menu

Touche	Fonction	Description
EPG	<b>CATÉGORIE</b>	Alterne entre les modes <b>PVR, MUSIQUE, IMAGE</b> et <b>VIDÉO</b> .
SUBTITLE	<b>SORTIEREN</b>	Appuyez sur cette touche si vous souhaitez classer les titres musicaux selon les critères suivants : <b>NOM, TEMPS, TAILLE</b> ou <b>FAVORIT</b> .
INFO	<b>RÉPÉTER</b>	Appuyez sur la touche pour régler le mode de lecture.
EXIT	<b>ANNULER</b>	Appuyez sur cette touche pour revenir un niveau en arrière ou pour quitter définitivement le programme.

Vous pouvez aussi ouvrir le menu PVR en appuyant sur la touche **MUSIQUE**.

### 8.2.4. Photo

Touche	Fonction	Description		
Touche rouge <b>VIDEO FORMATE</b>	<b>LISTE DE LECTURE</b>	Affiche la liste de lecture des photos que vous avez définies avec la touche verte ou jaune.		
Touche verte	<b>FAV</b>	▶ Appuyez sur cette touche pour ajouter la photo marquée à la liste de lecture.		
Touche jaune	<b>FAV TOUS</b>	▶ Appuyez sur cette touche pour ajouter toutes les photos à la liste de lecture.		
Touche bleue <b>TIMER</b>	<b>MODIFIER</b>	▶ Appuyez sur cette touche pour ouvrir la fenêtre de modification avec les options suivantes :		
		Touche rouge	<b>RENOMMER</b>	Renommer la photo marquée
		Touche verte	<b>COPIER VER</b>	Copier la photo marquée
		Touche jaune	<b>SUPPRIMER</b>	Supprimer la photo marquée
		Touche bleue <b>TI-MER</b>	<b>+DOSSIER</b>	Créer un nouveau dossier
EPG	<b>CATÉGORIE</b>	Alterne entre les modes <b>PVR, MUSIQUE, IMAGE</b> et <b>VIDÉO</b> .		
SUBTITLE	<b>TRI</b>	▶ Appuyez sur cette touche si vous souhaitez classer les photos selon les critères suivants : <b>NOM, TEMP, TAILLE</b> ou <b>FAVORIT</b> .		
INFO	<b>CONFIGURATION</b>	▶ Appuyez sur cette touche pour procéder aux réglages du diaporama.		
EXIT	<b>ANNULER</b>	▶ Appuyez sur cette touche pour revenir un niveau en arrière ou pour quitter définitivement le programme.		

Vous pouvez aussi ouvrir le menu PVR en appuyant sur la touche **BILD**.

## 8.3. Menu Editer liste des chaînes

### 8.3.1. Liste des chaînes TV et liste des stations de radio



**Important !**

Pour éditer une chaîne comme décrit ci-après, vous devez tout d'abord sélectionner une liste de satellites et la chaîne à éditer puis confirmer avec **OK**.

Touche	Fonction
◀ ▶	▶ Sélectionnez une liste : <b>TOUS LES CANAUX</b> , certains satellites/DVB-T ou les listes de favoris. Les listes ne sont affichées que si elles contiennent des chaînes.
▲ ▼	▶ Sélectionnez une chaîne de la liste. Dans la boîte d'information à droite, vous voyez les informations suivantes : satellite ; nom du programme ; fréquence/polarisation/débit de symboles ; <b>PID</b> : numéro d'identification d'un flux de données reçu.
<b>FAV</b>	Ajouter des favoris. ▶ Appuyez sur <b>FAV</b> . Le champ <b>FAV</b> est marqué (mis en exposant). ▶ Sélectionnez avec les touches ▲ ▼ la chaîne que vous souhaitez ajouter à une liste de favoris. ▶ Appuyez sur <b>OK</b> . Les listes de favoris s'ouvrent. ▶ Sélectionnez la liste de favoris pour cette chaîne et appuyez sur <b>OK</b> . ▶ Fermez la fenêtre avec <b>EXIT</b> . Un symbole de cœur s'ajoute derrière le nom de chaîne. ▶ Lorsque vous fermez la fenêtre avec <b>EXIT</b> , une demande de confirmation s'affiche. Répondez « <b>JA</b> » pour sauvegarder la chaîne dans la liste de favoris.
<b>VERROU</b>	Les chaînes bloquées ne peuvent pas être sélectionnées avec les touches de sélection de chaînes et les touches numériques. À condition que, dans le menu <b>PIN</b> , l'option « <b>VERROUILLAGE CHAÎNE</b> » soit réglée sur « <b>EN MARCHÉ</b> ». ▶ Appuyez sur la touche rouge <b>VIDEO FORMATE</b> . Le champ <b>VERROUILLAGE</b> est marqué (mis en exposant). ▶ Appuyez sur <b>OK</b> et saisissez le mot de passe (voir « <b>PIN</b> » page 34). Un symbole de cadenas s'ajoute derrière le nom de la chaîne. ▶ Lorsque vous fermez la fenêtre avec <b>EXIT</b> , une demande de confirmation s'affiche. Répondez « <b>OUI</b> » pour bloquer la chaîne. Pour sélectionner la chaîne, vous devez maintenant tout d'abord saisir le mot de passe.
<b>SAUTER</b>	Lors de la sélection avec les touches de sélection des chaînes, la chaîne est sautée et ne peut être sélectionnée qu'avec les touches numériques. ▶ Appuyez sur la touche verte. Le champ <b>SAUTER</b> est marqué (mis en exposant). ▶ Appuyez sur <b>OK</b> . Le symbole de saut s'ajoute derrière le nom de la chaîne. ▶ Lorsque vous fermez la fenêtre avec <b>EXIT</b> , une demande de confirmation s'affiche. Répondez « <b>OUI</b> » pour sauvegarder la chaîne à sauter.
<b>DÉPLAC</b>	▶ Appuyez sur la touche jaune. Le champ <b>DÉPLAC</b> est marqué (mis en exposant). ▶ Appuyez sur <b>OK</b> . Le symbole de déplacement s'ajoute derrière le nom de la chaîne. ▶ Sélectionnez un autre emplacement de programme avec ▲ ▼ et appuyez sur <b>OK</b> . Si vous confirmez avec <b>EXIT</b> , la chaîne est ajoutée avant l'emplacement de programme sélectionné en dernier. Lorsque vous fermez la fenêtre avec <b>EXIT</b> , une demande de confirmation s'affiche. Répondez « <b>OUI</b> » pour sauvegarder le nouvel emplacement de programme.

Touche	Fonction	
<b>MODIFIER</b>	Vous disposez des options suivantes :	
	<b>TRI</b>	Vous pouvez ici classer les chaînes selon différents filtres :
	<b>A-Z; Z-A</b>	Par ordre alphabétique
	<b>FTA</b>	Uniquement les chaînes en clair
	<b>VER-ROUILLER</b>	Toutes les chaînes sont bloquées ; pour les sélectionner, le mot de passe doit être saisi.
	<b>MODIFIER</b>	Vous pouvez ici modifier le nom de la chaîne. ▶ Sélectionnez une chaîne et appuyez sur <b>OK</b> . Le menu « <b>RENOMMER</b> » s'ouvre.
	◀ ▶ ▲ ▼ et <b>OK</b>	Sélectionner des lettres.
	<b>MI./MA.</b> (touche jaune)	Alterner entre minuscules et majuscules.
	<b>SUPPRIMER</b> (touche rouge <b>V.RES</b> )	Supprimer le dernier caractère.
	<b>OK</b> (touche bleue <b>TIMER</b> )	Terminer le changement de nom.
	<b>SUPPRI</b>	Appuyez sur la touche bleue <b>TIMER</b> et marquez la chaîne à supprimer avec <b>OK</b> . Lorsque vous fermez la fenêtre avec <b>EXIT</b> , une demande de confirmation s'affiche. Répondez « <b>OUI</b> » pour supprimer la chaîne de la liste. <b>IMPORTANT !</b> <i>Veillez tenir compte du fait que vous devez alors restaurer les réglages par défaut ou exécuter une recherche des chaînes pour capter de nouveau la chaîne. Les autres chaînes sont déplacées vers le haut dans la liste.</i>

### 8.3.2. Alle löschen

Vous pouvez ici supprimer toutes les chaînes de télé et stations de radio sauvegardées.

- ▶ Saisissez le mot de passe et répondez **OUI** » à la demande de confirmation consécutive.



**IMPORTANT !**

*Veillez tenir compte du fait que vous devez alors restaurer les réglages par défaut ou exécuter une recherche des chaînes pour capter de nouveau les chaînes.*

## 8.4. Menu Installation



**Important !**

Les pré-réglages correspondent au type d'installation satellite le plus courant.

Ne procédez à des changements que si vous possédez les connaissances techniques pour le faire.

### 8.4.1. Installation SATELLITE

#### Connexion d'antenne

<b>LNB 1</b>	<b>ANTENNE FIXE</b>	Réglage si vous possédez une antenne fixe.
	<b>ANTENNE MOTORISÉE</b>	Réglage si vous possédez une antenne à moteur.

La sélection influence les options du menu **CONFIG. ANTENNE** ; voir plus loin.

#### Liste Satellites

Tous les satellites sauvegardés sont affichés. Les satellites activés sont signalés par un cœur.

- ▶ Vous pouvez activer ou désactiver des satellites avec **OK**.

<b>MODIFIER</b>	Ouvre le menu <b>EDITER SATELLITE</b> .	
	<b>NOM</b>	► Confirmez avec <b>OK</b> pour le cas échéant modifier le nom.
	<b>LONGITUDE</b>	Important si vous possédez une antenne à moteur tournant. ► Sélectionnez Occidental ou Oriental et saisissez la longitude à l'aide des touches numériques.
<b>AJOUTER</b>	Ouvre le menu <b>AJOUTER SATELLITE</b> .	
	<b>NOM</b>	► Confirmez avec <b>OK</b> pour saisir un nom.
	<b>LONGITUDE</b>	► Sélectionnez Occidental ou Oriental et saisissez la longitude à l'aide des touches numériques.
		<b>OK</b> (touche jaune) : sauvegarder <b>ANNULER</b> (touche bleue) : annuler
Le satellite est ajouté à la fin de la liste.		
<b>SUPPRIMER</b>	<p>► Si vous appuyez sur <b>OK</b>, une demande de confirmation s'affiche. Répondez « <b>OUI</b> » pour supprimer le satellite et ses chaînes.</p> <p>Veillez tenir compte du fait que vous devez alors restaurer les réglages par défaut ou exécuter une recherche des satellites pour capter de nouveau le satellite.</p> <p>Les satellites que vous avez sauvegardés vous-même sont perdus.</p>	

### Config. Antenne

Vous pouvez ici sélectionner les satellites qui sont cochés (activés) dans le menu **LISTE SATELLITES** (voir plus haut).  
Options pour antennes fixes :

<b>SATELLITE</b>	Sélectionner un satellite.
<b>FRÉQUENCE LNB</b>	Choisir la fréquence LNB correspondante pour le satellite sélectionné. Standard : <b>UNIVERSEL</b> . Si un commutateur unicâble est installé, sélectionnez <b>UNICABLE</b> et saisissez les valeurs correspondantes du commutateur unicâble. Vous trouverez ces valeurs dans le mode d'emploi du commutateur.
<b>TRANSPONDEU</b>	Sélectionner l'un des transpondeurs programmés.
<b>DISEQC1.0</b>	Si un commutateur Diseqc est utilisé pour la réception de plusieurs satellites, le port correspondant doit être inscrit ici.
<b>22 KHZ</b>	Ce réglage n'est disponible que si aucun <b>UNIVERSEL-LNB</b> ni <b>UNICABLE</b> n'est sélectionné sous l'option de menu <b>LNB-FREQUENCE</b> .
<b>POLARISATION</b>	Standard : automatique On peut déterminer une tension d'alimentation LNB horizontale ou verticale.

Options pour antennes à moteur :

<b>FRÉQUENCE LNB</b>	Choisir la fréquence LNB correspondante pour le satellite sélectionné. Standard : <b>UNI-VERSEL</b> . Si un commutateur unicâble est installé, sélectionnez <b>UNICABLE</b> et saisissez les valeurs correspondantes du commutateur unicâble. Vous trouverez ces valeurs dans le mode d'emploi de l'appareil.	
<b>TYPE DE MOTEUR</b>	<b>DISEQC1.2</b> ou <b>USALS</b> .	
<b>LONGITUDE/LATITUDE LOCALE</b>	Avec le type de moteur <b>USALS</b> , réglez manuellement la longitude et la latitude de la position d'antenne.	
<b>SUPPRIMER TOUT</b>	Avec le type de moteur <b>DISEQC1.2</b> , vous pouvez supprimer toutes les positions des satellites.	
<b>RÉGLAGE DU MOTEUR</b>	<b>SATELLITE</b>	Sélection du satellite à parcourir. Les différentes positions des satellites peuvent être mémorisées ici.
	<b>TRANSPONDEUR</b>	
	<b>NO DE POS. ET SAUVEG.</b>	Déterminez ici la position prédéfinie de l'antenne.
	<b>ALLER À X</b>	Aller à la position prédéfinie.
	<b>ENREGISTER</b>	Aller manuellement à la position de l'antenne avec ◀ ou ▶
	<b>RECALCULER</b>	Recalibrage de toutes les positions.
<b>LIMITATION</b>	Déterminer le rayon de rotation de l'antenne.	
	<b>LIMITATION</b>	Régler ou désactiver la limitation (oriental ou occidental).
	<b>ALLER À RÉFÉRENCE</b>	Aller à la position de référence des antennes.

### Recherche mono-satellite

Vous pouvez ici chercher les chaînes disponibles sur un satellite activé, ce qui est conseillé pour trouver de nouvelles chaînes éventuelles.

<b>SATELLITE</b>	Sélectionner un satellite.	
<b>FTA SEUL</b>	<b>OUI</b> : seules les chaînes en clair sont recherchées. <b>NON</b> : les chaînes cryptées sont aussi recherchées.	
<b>CHAÎNES RECHERCHÉES</b>	Rechercher uniquement les chaînes de télé, uniquement les stations de radio ou les deux.	
<b>RECHERCHE RÉ-SEAU</b>	Recherche intelligente. Uniquement disponible si <b>FRÉCONFIG. RECHERCHE</b> est réglé dans l'option suivante.	
<b>MODE DE RECHERCHE</b>	<b>AUTOMATIQUE</b>	Le satellite est parcouru en entier. Aucune donnée nécessaire.
	<b>PRÉCONFIG. RECHERCHE</b>	Seuls les transpondeurs déjà créés sont parcourus.
	<b>RECHERCHE DÉTAILLÉE</b>	Toutes les fréquences sont parcourues, indépendamment de la liste de transpondeurs sélectionnée.
<b>RECHERCHE</b>	<ul style="list-style-type: none"> <li>▶ Appuyez sur <b>OK</b> pour lancer la recherche.</li> <li>▶ Pour interrompre la recherche, appuyez sur <b>EXIT</b>.</li> </ul>	

## Recherche multi-satellite

Vous avez ici la possibilité de faire parcourir en une fois tous les satellites indiqués dans le champ inférieur. Les filtres de recherche sont décrits sous « **RECHERCHE MONO-SATELLITE** ».

### Liste TP

Les chaînes de télévision numériques peuvent diffuser plusieurs programmes sur un seul canal télévisé. Ces multi-chaînes sont appelées « transpondeurs ».

Vous pouvez ici éditer les transpondeurs des satellites activés (voir « **LISTE SATELLITES** »).

<b>MODIFIER</b>	Modification des paramètres du transpondeur marqué.  <b>Important !</b> Tenez compte du fait que ces modifications se répercutent sur les chaînes du transpondeur modifié !
<b>AJOUTER</b>	Vous pouvez ici créer un nouveau transpondeur qui n'a pas encore été sauvegardé jusqu'ici. Utilisez cette fonction pour rechercher une chaîne lorsque vous connaissez les données nécessaires.
<b>SUPPRIMER</b>	Supprimer le transpondeur marqué.
<b>RECHERCHER</b>	Rechercher les nouvelles chaînes sur le transpondeur marqué en tenant compte des filtres de recherche réglables.

#### Exemple de recherche de chaînes

Vous savez que de nouvelles chaînes sont diffusées sur une certaine fréquence.

Exemple :

Satellite : ASTRA 19,2° Est / fréquence : 10836 MHz / débit de symboles : 22 000 Ks/s / polarisation : horizontale. Procédez comme suit :

- 1) Créer un transpondeur
  - Ouvrez le menu **LISTE TP**.
  - Appuyez sur la touche verte. Le champ « **AJOUTER** » s'ouvre.
  - Saisissez la fréquence **10836** à l'aide des touches numériques.
  - Saisissez le débit de symboles **22000** à l'aide des touches numériques.
  - Avec , réglez la polarisation **H** pour horizontale.
  - Appuyez sur **OK**.

Le nouveau transpondeur est alors créé à la fin de la liste de transpondeurs du satellite ASTRA 19,2° Est et apparaît en conséquence dans la liste de transpondeurs.

- 2) Rechercher des chaînes
  - Appuyez sur la touche bleue. Le champ « **RECHERCHER** » s'ouvre.
  - Réglez les filtres de recherche comme expliqué.
  - Lancez la recherche en confirmant le champ « **OK** » avec **OK**.

Les chaînes trouvées sont ajoutées à la fin de la liste générale de satellites.

**8.4.2. Installation de TERRESTRE**

<b>DVBT RECHERCHE CHAÎNE</b>	<b>MODE DE RECHERCHE</b>	Cette fonction est utilisée pour la saisie directe de chaînes. Plusieurs options de recherche vous sont proposées. Sélectionnez ici le <b>PAR CANAL</b> direct ou la <b>FREQUENCE</b> d'une chaîne ou d'un groupe de chaînes.
	<b>BANDE</b>	Sélectionnez la bande <b>UHF</b> ou <b>VHF</b> souhaitée (éritable uniquement en mode de recherche <b>PAR CANAL</b> ).
	<b>KANAL</b>	Sélectionnez avec les touches le canal souhaité (éritable uniquement en mode de recherche <b>PAR CANAL</b> ). La fréquence correspondante est affichée derrière entre parenthèses.
	<b>FRÉQUENCE</b>	Sélectionnez la fréquence souhaitée (éritable uniquement en mode de recherche <b>FRÉQUENCE</b> ).
	<b>LARGEUR DE BANDE</b>	Sélectionnez la largeur de bande à parcourir ( <b>6 - 8 MHz</b> ).
	<b>RECHERCHE RÉSEAU</b>	Recherche manuelle de réseau.
	<b>RECHERCHE</b>	Appuyez sur <b>OK</b> pour lancer la recherche. Pour interrompre la recherche, appuyez sur <b>EXIT</b> .
<b>DVBT RECHERCHE AUTO</b>	<b>PAYS</b>	Sélectionnez le pays souhaité.
	<b>FTA SEUL</b>	<b>OUI</b> : seules les chaînes en clair sont recherchées. <b>NON</b> : les chaînes cryptées sont aussi recherchées.
	<b>RECHERCHE</b>	Appuyez sur <b>OK</b> pour lancer la recherche. Pour interrompre la recherche, appuyez sur <b>EXIT</b> .
<b>ALIMENTATION TUNER</b>	<b>ALIMENTATION TUNER</b>	Activez ( <b>EN MARCHÉ</b> ) ou désactivez ( <b>ARRÊT</b> ) l'alimentation électrique.

## 8.5. Réglages système

### 8.5.1. Langue

<b>LANGUE</b>	▶ Avec ◀ ▶, sélectionnez la langue pour le menu affiché à l'écran. La langue change immédiatement.
<b>PREMIER CANAL AUDIO DEUXIÈME CANAL AUDIO</b>	▶ Avec ◀ ▶, présélectionnez la langue du premier et du deuxième canal audio.
<b>TÉLÉTEXTE</b>	▶ Avec ◀ ▶, présélectionnez la langue du télétexte.



**IMPORTANT !**



Attention : quelles langues sont disponibles pour quelles fonctions dépend des chaînes elles-mêmes.

### 8.5.2. Système TV



**IMPORTANT !**

Les réglages vidéo sont immédiatement actualisés. Il se peut que le menu disparaisse de l'écran pendant quelques secondes. Il ne s'agit pas d'un défaut de l'appareil.

<b>RÉSOLUTION VIDÉO</b>	<b>BY SOURCE</b> 576I 576P 720P_50 1080I_50	Sélectionnez la résolution vidéo appropriée pour la prise et le téléviseur. Pour HDTV, choisissez 720p 50 Hz ou 1080i 50Hz. Vous pouvez aussi sélectionner la résolution avec la touche rouge <b>VIDEO FORMATE</b> . By Source : la résolution se règle automatiquement et reprend les informations de la chaîne. By Native TV : la résolution optimale du téléviseur est émise.
<b>FORMAT D'ÉCRAN</b>	réglez le format d'image approprié pour le téléviseur.	
	<b>AUTO</b>	Ajustement automatique
	<b>4:3PS</b>	 PanScan : l'image est étirée sur toute la largeur de l'écran.
	<b>4:3LB</b>	 Letterbox : réduit le format 16:9 à la largeur de l'écran.
	<b>16:9</b>	Pour les téléviseurs 16:9.
<b>SIGNAL VIDÉO</b>	<b>FBAS RGB</b>	CVBS (Standard)/commutation RGB. Sert pour l'ajustement au téléviseur raccordé. Ce réglage modifie le cas échéant la résolution vidéo.
<b>SORTIE AUDIO NUMÉRIQUE</b>	<b>BITSTREAM</b>	Réglages pour la sortie audio numérique. Les possibilités offertes dépendent du type de prise et de l'appareil de restitution du son raccordé.
	<b>LPCM</b>	

### 8.5.3. Réglage de la minuterie

Cette fonction vous permet de programmer le récepteur pour qu'il passe sur une certaine chaîne à un moment défini. Vous pouvez programmer huit timers. Vous pouvez aussi afficher les réglages du timer directement avec la touche bleue **TIMER**.

► Sélectionnez un emplacement pour le timer et appuyez sur **OK** pour ouvrir le menu.

<b>MODE MINUTERIE</b>	Dans le mode Timer, vous sélectionnez le rythme de répétition. Vous pouvez choisir le mode <b>UNE FOIS, QUOTIDIEN</b> ou <b>ARRÊT</b> . <b>Important !</b> Si vous sélectionnez <b>QUOTIDIEN</b> , la commutation aura lieu chaque jour à l'heure réglée.	
<b>TYPE DE MINUTERIE</b>	<b>ENREGISTREMENT</b>	Timer d'enregistrement : l'enregistrement est sauvegardé sur le périphérique USB raccordé. 100 Mo d'espace mémoire minimum doivent être disponibles.
	<b>CANAL</b>	Timer de commutation/mise en marche : à l'heure programmée, le récepteur s'allume sur la chaîne sélectionnée (également s'il est en mode Veille).
<b>CHAÎNE</b>	Saisir la chaîne	
<b>DATE</b>	Saisir la date de démarrage	
<b>HEURE DE MISE EN</b>	Saisir l'heure de démarrage	
<b>DURÉE</b>	Saisir la durée	
<b>MODE ENREGISTREMENT</b>	Sélectionnez ici le format cible de l'enregistrement <b>.TS</b> ou <b>.MPEG</b> .	
<b>STBY APRÈS TIMER</b>	Modifiez le statut du récepteur une fois l'activation du timer terminée. <b>OUI</b> : le récepteur passe en mode Veille <b>NON</b> : le récepteur reste en mode de fonctionnement	

### 8.5.4. Verrouillage parental

- ▶ Une fois que vous avez confirmé avec **OK**, vous devez tout d'abord saisir le mot de passe. Le mot de passe à la livraison est : « 0000 ».

<b>VERROUILLAGE MENU</b>	<b>ARRÊT</b>	Les menus ne sont pas bloqués.
	<b>EN MARCHÉ</b>	Lorsque le menu est ouvert avec la touche <b>MENU</b> , le mot de passe doit être saisi.
<b>VERROUILLAGE CHAÎNE</b>	<b>ARRÊT</b>	Les chaînes ne peuvent pas être bloquées.
	<b>EN MARCHÉ</b>	Les chaînes bloquées (voir menu page 27) ne peuvent pas être affichées avec les touches de sélection des chaînes et les touches numériques.
<b>NOUVEAU MOT PASSE</b>	Avec les touches numériques, saisissez un mot de passe à quatre chiffres.	
<b>CONFIRMER</b>	Saisissez encore une fois le mot de passe et confirmez avec « <b>OUI</b> » dans le message qui suit.	



#### IMPORTANT !

Un nouveau mot de passe est réinitialisé avec les réglages par défaut.

### 8.5.5. Réglages OSD

<b>DURÉE AFFICHAGE OSD</b>	<b>1-10</b>	Sélectionnez la durée d'affichage d'une fenêtre d'information.
<b>TRANSPARENCE OSD</b>	<b>ARRÊT</b>	Pas de transparence. Les menus recouvrent l'image télévisée.
	<b>10-40%</b>	Les menus sont transparents.

### 8.5.6. Favori

Vous pouvez ici renommer individuellement les groupes de favoris pré-réglés.

- ▶ Sélectionnez une liste et appuyez sur **OK**. Le menu « **RENOMMER** » s'ouvre.

<b>◀ ▶ ▲ ▼ et OK</b>	Sélectionner des lettres.
<b>SHIFT</b> (touche jaune)	Alterner entre minuscules et majuscules.
<b>ENTF</b> (touche rouge <b>VIDEO FORMATE</b> )	Supprimer le dernier caractère.
<b>OK</b> (touche bleue <b>TIMER</b> )	Terminer le changement de nom.

### 8.5.7. Autre

<b>ALIMENTATION LNB</b>	<b>EN MARCHÉ</b>	Préréglage.
	<b>ARRÊT</b>	Si vous avez raccordé au récepteur une antenne ou une installation unicâble sans alimentation en courant, désactivez l'alimentation en courant pour le LNB.
<b>SIGNAL AUDIO</b>	<b>EN MARCHÉ</b>	Un signal sonore est émis dans le menu <b>INSTALLATION / INSTALLATION SATELLITE</b> pour vous aider à bien orienter l'antenne. Plus la suite de sons est rapide, plus le signal satellite est puissant.
	<b>ARRÊT</b>	Aucun signal sonore n'est émis.
<b>MISE EN VEILLE AUTO</b>	<b>60 MIN</b> <b>120 MIN</b> <b>180 MIN</b> <b>240 MIN</b> (standard) <b>DÉSACTIVÉ</b>	Cette fonction vous permet de régler l'heure à laquelle le récepteur doit passer automatiquement en mode Veille. Deux minutes avant que la durée restante soit écoulée, un message correspondant apparaît brièvement pour vous en informer. Si vous souhaitez que le récepteur ne passe alors pas en mode Veille, donnez-lui un ordre avec la télécommande. La durée redémarre alors à zéro. Il s'agit ici d'une fonction servant à la protection de l'environnement.
<b>AFFICHER L'HEURE EN VEILLE</b>	<b>EN MARCHÉ</b>	L'heure est affichée sur l'écran de l'appareil en mode Veille.
	<b>ARRÊT</b>	L'heure n'est pas affichée.

## 8.6. Menu « Réglages »

### 8.6.1. Information

Vous pouvez ici lire des informations sur les logiciels et le matériel de votre appareil. Ces informations peuvent être importantes pour le service après-vente.

### 8.6.2. Common Interface

Menu pour une carte d'interface commune sur la façade de l'appareil derrière le cache. Le menu est mis à disposition par le module de codage respectif.

### 8.6.3. Mice à jour de logiciel

Vous pouvez ici, à condition que les données soient disponibles, actualiser le logiciel d'exploitation du récepteur. La mise à jour du logiciel n'est normalement pas nécessaire pour que le récepteur fonctionne correctement.



**IMPORTANT !**

*Il est conseillé de restaurer les réglages par défaut avant et après l'actualisation.*

► Saisissez le mot de passe (à la livraison : 0000) pour ouvrir le menu **MICE À JOUR DE LOGICIEL**.

<b>MISE À JOUR VIA SATELLIT</b>	La mise à jour du logiciel par satellite n'a rien à voir avec la sauvegarde de nouvelles chaînes de télévision. Vous devez orienter votre installation satellite vers le satellite ASTRA 19,2° Est pour pouvoir procéder à l'actualisation du logiciel.	
	<b>SATELLITE</b>	Sélectionnez le satellite ASTRA 19,2 E (Est).
	<b>TRANSPONDEUR</b>	Reprenez ici les réglages spécifiés.
	<b>FRÉQUENCE</b>	
	<b>TAUX SYMB.</b>	
	<b>POLARISATION</b>	
	<b>ACTUALISATION DE PID</b>	
<b>DÉMARRER</b>	Confirmez <b>OK</b> pour procéder à l'actualisation. Si aucun logiciel n'est disponible, « <b>LE LOGICIEL EST À JOUR!</b> » s'affiche. Quittez le menu avec <b>EXIT</b> .	

<b>ENREGISTRER D LISTE DE CA</b>	Sauvegarder la liste des chaînes actuelle sur un support de stockage USB raccordé.
<b>CHARCHER LISTE DE CA-NAU</b>	Restituer la liste des chaînes via un support de stockage USB.

### 8.6.4. Configuration par défaut

- ▶ Saisissez le mot de passe (à la livraison : 0000).
- ▶ Répondez « JA » à la question de confirmation consécutive pour restaurer les réglages par défaut.



**IMPORTANT !**

*Vous pouvez aussi restaurer les réglages par défaut sur le récepteur en maintenant la touche STANDBY du récepteur enfoncée pendant plus de dix secondes.*

### 8.6.5. Réglage PVR

<b>TIMESHIFT</b>	<b>EN MARCHÉ</b>	La fonction Timeshift est activée.
	<b>ARRÊT</b>	La fonction Timeshift est désactivée. En appuyant sur , l'image est figée.
<b>SAUT</b>	<b>30 SEC. – 30 MIN.</b>	Pendant un enregistrement, des ancrs sont automatiquement fixées, auxquelles il peut ensuite être accédé avec les touches SKIP . Sélectionnez ici à quels intervalles des ancrs doivent être fixées.
<b>TIMESHIFT POUR ENREGIS</b>	<b>EN MARCHÉ / ARRÊT</b> : activer/désactiver la fonction Timeshift pour l'enregistrement de chaînes.	
<b>MODE ENREGISTREMENT</b>	Sélectionnez le format cible de l'enregistrement <b>.TS</b> ou <b>.MPEG</b> .	

### 8.6.6. Réglages USB

Informations sur le support de stockage USB utilisé. Sont affichées uniquement si un support de stockage est raccordé à l'appareil.

### 8.6.7. Retirer un périphérique USB en toute sécurité

- ▶ Il est conseillé d'enlever un périphérique USB du récepteur en confirmant l'option « **RETIRER UN PÉRIPHÉRIQUE USB EN TOUTE SÉCURITÉ** » avec **OK**.
- ▶ Vous pouvez ensuite enlever le périphérique USB du récepteur.

### 8.6.8. Othello

Le but du jeu est de placer le plus de pions possible de sa propre couleur sur la case en encerclant stratégiquement les pions de l'ordinateur.

Si un ou plusieurs pions adverses forment une rangée horizontale, verticale ou diagonale entre un propre pion et une case libre, ces pions peuvent être encerclés dès qu'un pion est placé en cliquant sur la case libre. Si les pions de l'adversaire sont entourés, ils se transforment en propres pions.

Le jeu se termine lorsque l'othellier est plein, qu'un joueur n'a plus de pions ou lorsqu'aucun joueur ne peut encercler l'adversaire.

### 8.6.9. Sudoku

Remplissez les cases vides de chiffres de telle manière que les chiffres 1 à 9 ne se trouvent jamais plus d'une fois sur une même ligne, dans une même colonne ou dans chacune des neuf sous-grilles (de 3 x 3 cases).

## 9. Aide en cas de problème

Aucun affichage sur l'écran.	<ul style="list-style-type: none"> <li>Le câble électrique n'est pas raccordé ou l'interrupteur d'alimentation est sur « 0 ».</li> </ul>
Pas de son ou d'image ; mauvaise qualité d'image. Pas de signal ou signal faible.	<ul style="list-style-type: none"> <li>Le LNB est défectueux. Remplacez le LNB.</li> <li>Vérifiez les câblages entre LNB et récepteur et entre récepteur et périphériques raccordés.</li> <li>Vérifiez aussi le câble d'antenne.</li> <li>Vérifiez l'alimentation en courant d'un multicommutateur éventuel entre LNB et appareil.</li> <li>L'antenne parabolique n'émet pas de signal. Vérifiez l'antenne parabolique ou réessayez plus tard.</li> <li>L'antenne parabolique n'est pas bien orientée vers le satellite. Ajustez l'antenne parabolique. Tenez compte des instructions données dans le mode d'emploi de l'antenne satellite.</li> </ul>
Mauvaise image ou image déformée.	<ul style="list-style-type: none"> <li>La résolution ne convient pas à la prise ou au téléviseur.</li> </ul>
Le téléviseur n'affiche aucune image.	<ul style="list-style-type: none"> <li>Le système n'est pas correctement branché. Vérifiez les câblages.</li> <li>Le téléviseur ne se trouve pas en mode AV. Connectez le téléviseur sur l'entrée AV correspondante.</li> <li>Le récepteur est en mode Radio. Passez en mode TV.</li> </ul>
La télécommande ne fonctionne pas.	<ul style="list-style-type: none"> <li>Les piles sont vides. Remplacez les piles usées par des piles neuves.</li> <li>La télécommande est mal orientée. Orientez la télécommande vers la façade du récepteur et assurez-vous que rien ne se trouve entre la télécommande et le récepteur.</li> </ul>
Mot de passe oublié.	<ul style="list-style-type: none"> <li>Si vous avez oublié le mot de passe que vous aviez défini, vous pouvez réactiver l'appareil avec le mot de passe maître. Le mot de passe maître est : « <b>3327</b> ». Le mot de passe à la livraison est : « <b>0000</b> ».</li> </ul>

► Si les problèmes persistent, adressez-vous à notre centre de service après-vente.

## 10. Nettoyage

Débranchez la fiche de la prise de courant avant de nettoyer l'appareil. Utilisez pour le nettoyage un chiffon doux et sec.



### AVERTISSEMENT !

**Veillez à ce qu'aucune humidité ne pénètre à l'intérieur du boîtier. Risque d'électrocution !**

Évitez les solvants et produits d'entretien chimiques qui risqueraient d'endommager la surface et/ou les inscriptions des appareils.

## 11. Recyclage



### Emballage

Votre appareil se trouve dans un emballage de protection afin d'éviter qu'il ne soit endommagé au cours du transport. Les emballages sont des matières premières et peuvent être recyclés ou réintégrés dans le circuit des matières premières.



### Appareil

Lorsque l'appareil arrive en fin de vie, ne le jetez en aucun cas dans une poubelle classique. Informez-vous des possibilités de recyclage écologique.



### Piles

Les piles usagées ne sont pas des déchets domestiques. Elles doivent être déposées dans un lieu de collecte des piles usagées.

## 12. Transport et emballage

- Après tout transport du récepteur, attendez que celui-ci soit à température ambiante avant de l'allumer. En cas de fortes variations de température ou d'humidité, il est possible que, par condensation, de l'humidité se forme à l'intérieur du récepteur, pouvant provoquer un court-circuit.
- Veuillez conserver soigneusement les emballages et utiliser uniquement ceux-ci pour transporter le récepteur.
- Avant le transport, pensez à enlever tous les supports de stockage USB et cartes CI afin d'éviter tout dommage et toute perte.

## 13. Informations relatives à la conformité

Cet appareil respecte les exigences de compatibilité électromagnétique et de sécurité électrique.

Votre appareil satisfait aux exigences essentielles et prescriptions pertinentes de la directive CEM 2004/108/CE et de la directive « Basse tension » 2006/95/CE.

Cet appareil satisfait aux exigences essentielles et prescriptions pertinentes de la directive sur l'écoconception 2009/125/CE (Règlement n° 1275/2008).

## 14. Données techniques

Modèle P24020 (MD 28010)

### Alimentation

Alimentation : 220 -240 V ~ 50/60 Hz  
 Piles de la télécommande : 2 piles de 1,5 V Micro AAA, LR03  
 Puissance consommée : 25 W max.  
 Consommation en mode Veille : < 1 W

### Tuner SAT

Entrée FI SAT : 1 prise F  
 Plage d'entrée : 950 à 2150 MHz  
 Impédance : 75 ohms  
 Alimentation LNB : 13 V / 18 V ; 300 mA max.  
 Signaux de commutation : commande moteur DiSEqC 1.0 / DiSEqC 1.2, unicâble  
 Commande LNB : 22 kHz ± 2 kHz, 0,6 V pp ± 0,2 V

### Tuner DVB-T

Entrée RF : 1 prise RF IN  
 Sortie RF : 1 prise RF OUT  
 Alimentation de l'antenne : 5 V 100 mA  
 Plage d'entrée : 50 -860 MHz  
 Impédance : 75 ohms

### Vidéo

Connectique : HDMI, Y Pb Pr, TV-SCART, Cinch vidéo  
 Formats d'écran : 4:3 LB, 4:3 PS, 16:9  
 Formats vidéo : RGB, YPbPr, CVBS  
 Résolutions : 1920 x 1080i, 1280 x 720p, 720 x 576, 720 x 480

### Audio

Connectique (sorties) : SPDIF optique (numérique)  
 Cinch gauche/droite (stéréo analogique)

### Autres prises

**Formats compatibles**  
 Interface commune plus, USB  
 Photo JPG, BMP  
 Musique OGG, MP3, WAV  
 Vidéo TS, MPEG

Dimensions (l x H x P) : env. 31,1 x 4,9 x 20,5 cm  
 Poids : env. 1,28 kg  
 Température de service : +5° C à +40° C





# 15. Index

## B

### Branchement

- Antenne ..... 53
- Câble d'antenne ..... 54
- Installation audio analogique ..... 57
- Installation audio numérique ..... 58
- TV via câble composante..... 56
- TV via Cinch vidéo..... 57
- TV via HDMI ..... 55
- TV via péritel..... 56
- TV via Y Pb Pr..... 56
- USB..... 58

## C

- Common Interface ..... 48, 67, 68, 84
- Consignes de sécurité..... 47
  - Branchement..... 48, 53
  - Copies de sauvegarde..... 49
  - Enfants..... 48
  - Installation ..... 48
  - Manipulation des supports de stockage ..... 49
  - Piles..... 50
  - Raccordement au secteur..... 59
  - Réparation..... 49
  - Utilisation ..... 49
  - Utilisation conforme..... 47
- Contenu de la livraison..... 50
- Copies de sauvegarde ..... 49

## E

- EPG ..... 63

## H

- HDTV ..... 48

## L

- Liste de favoris..... 62
- Liste des chaînes..... 61

## R

- Résolution ..... 55, 61, 82

## S

- Sleep ..... 60

## T

- Télécommande..... 49, 50, 59, 82, 84
- Télétexte
  - Touches de couleur ..... 62

## V

- Volume ..... 60

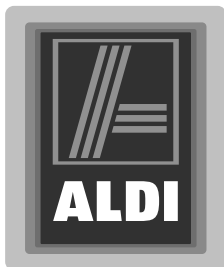

**MEDION®**

## **Ricevitore satellitare HD digitale per il satellite combinato e la ricezione terrestre**

Istruzioni per l'uso





**Gentile Cliente,**

**Congratulazioni per l'acquisto di questo prodotto, che è stato sviluppato sulla base delle ultime novità tecnologiche e realizzato con l'impiego dei più moderni e affidabili componenti elettrici/elettronici.**

**Si prenda qualche minuto prima di mettere in funzione il dispositivo, così da poter leggere attentamente le seguenti istruzioni per l'uso.**

**Grazie!**

	<p>Con il marchio CE, il produttore indica la conformità del prodotto ai "requisiti fondamentali" in base alle rispettive direttive di armonizzazione.</p>
	<p>Con il sigillo Geprüfte Sicherheit (Sicurezza Verificata, marchio GS), si certifica che un prodotto soddisfa i requisiti stabiliti dalla legge tedesca sulla sicurezza di dispositivi e prodotti (GPSG). Tali requisiti sono illustrati nelle norme sugli infortuni delle associazioni di categoria, nelle norme DIN e nelle norme europee o in altre norme tecniche generalmente riconosciute.</p>

#### **Informazioni sulla conformità**

Il dispositivo è conforme ai requisiti di base e alle disposizioni rilevanti della direttiva EMC 2004/18/CE e della direttiva per i dispositivi a bassa tensione 2006/95/CE.

Il dispositivo è conforme ai requisiti di base e alle altre disposizioni rilevanti della direttiva R&TTE 1999/5/CE.

Le dichiarazioni di conformità complete sono disponibili all'indirizzo [www.medion.com/conformity](http://www.medion.com/conformity).

Copyright © 2011, Versione 1 - 25.09.2012

Il presente manuale di istruzioni è protetto da copyright. Tutti i diritti riservati. È vietata la riproduzione in forma meccanica, elettronica e in qualsiasi altra forma senza l'autorizzazione scritta da parte del produttore.

Il copyright appartiene all'azienda MEDION®, Am Zehnthof 77, 45307 Essen - Germania.

**Con riserva di modifiche tecniche, grafiche ed errori di stampa.**

# Indice

<b>1. Informazioni relative al presente manuale .....</b>	<b>91</b>
1.1. Simboli e parole chiave utilizzati nel presente manuale.....	91
<b>2. Indicazioni di sicurezza .....</b>	<b>91</b>
2.1. Utilizzo conforme .....	91
2.2. Tenere i dispositivi elettrici fuori dalla portata dei bambini .....	92
2.3. Posizionamento sicuro .....	92
2.4. Collegamento sicuro .....	92
2.5. Utilizzo sicuro.....	93
2.6. Non effettuare mai riparazioni autonomamente.....	93
2.7. Informazioni sull'utilizzo di supporti di memoria.....	93
2.8. Utilizzo delle pile .....	94
<b>3. Verificare il contenuto della confezione .....</b>	<b>94</b>
<b>4. Caratteristiche del dispositivo.....</b>	<b>95</b>
4.1. Lato anteriore.....	95
4.2. Lato posteriore .....	95
4.3. Telecomando .....	96
<b>5. Collegare il dispositivo.....</b>	<b>97</b>
5.1. Informazioni sulle connessioni .....	97
5.2. Montare il cavo coassiale .....	97
5.3. Collegare l'antenna.....	98
5.4. Collegare il televisore.....	98
5.5. Collegare dispositivi aggiuntivi.....	101
5.6. Collegare un dispositivo USB .....	102
<b>6. Mettere in funzione il dispositivo.....</b>	<b>103</b>
6.1. Informazioni generali.....	103
6.2. Inserire le pile nel telecomando.....	103
6.3. Collegamento alla rete elettrica .....	103
6.4. Accensione e spegnimento .....	103
6.5. Prima installazione .....	104
<b>7. Utilizzo del dispositivo .....</b>	<b>104</b>
7.1. Regolare il volume .....	104
7.2. Impostazioni audio .....	104
7.3. Passaggio tra TV e radio .....	104
7.4. Spegnimento automatico .....	104
7.5. Selezione dei canali .....	105
7.6. Sottotitoli.....	105
7.7. Selezionare la risoluzione.....	105
7.8. Televideo .....	106
7.9. Barra delle informazioni al cambio canale .....	106
7.10. Elenchi di preferiti .....	106
7.11. Congelare l'immagine.....	107
7.12. EPG.....	107
7.13. Timer .....	108
7.14. Timeshift.....	109
7.15. Registrazione.....	109
7.16. Common Interface Plus.....	111
7.17. Rimuovere un dispositivo USB.....	111
<b>8. Il menu .....</b>	<b>112</b>
8.1. Spostarsi nel menu .....	112
8.2. Media Player .....	112
8.3. Menu di modifica dell'elenco dei canali.....	114
8.4. Menu Installation.....	115
8.5. Impostazioni di sistema .....	120
8.6. Menu impostazione.....	122
<b>9. Aiuto in caso di anomalie .....</b>	<b>124</b>
<b>10. Pulizia .....</b>	<b>124</b>
<b>11. Smaltimento.....</b>	<b>125</b>

---

<b>12. Trasporto e imballaggio .....</b>	<b>125</b>
<b>13. Indicazioni sulla conformità .....</b>	<b>125</b>
<b>14. Dati tecnici.....</b>	<b>126</b>
<b>15. Indice .....</b>	<b>128</b>





# 1. Informazioni relative al presente manuale



Leggere attentamente le indicazioni di sicurezza prima di mettere in funzione il dispositivo. Osservare gli avvertimenti riportati sul dispositivo e nelle istruzioni per l'uso.

Tenere sempre a portata di mano le istruzioni per l'uso e consegnarle insieme al certificato di garanzia in caso di vendita o cessione del dispositivo.

## 1.1. Simboli e parole chiave utilizzati nel presente manuale

	<p><b>PERICOLO!</b> <i>Avviso di rischio letale immediato!</i></p> <p><b>AVVERTIMENTO!</b> <i>Avviso di un possibile rischio letale e/o del rischio di gravi lesioni irreversibili!</i></p>
	<p><b>ATTENZIONE!</b> <i>Seguire le indicazioni al fine di evitare lesioni alle persone e danni alle cose!</i></p> <p><b>ATTENZIONE!</b> <i>Seguire le indicazioni al fine di evitare danni alle cose!</i></p>
	<p><b>NOTA!</b> Segnalazione di ulteriori informazioni sull'utilizzo del dispositivo.</p>
	<p><b>NOTA!</b> Seguire le istruzioni per l'uso!</p>
	<p><b>AVVERTIMENTO!</b> <i>Segnalazione di pericolo di scosse elettriche!</i></p>
•	Punto elenco / informazione relativi a eventi che si possono verificare durante l'utilizzo
▶	Istruzioni da seguire

## 2. Indicazioni di sicurezza

### 2.1. Utilizzo conforme

Il ricevitore satellitare HD serve per la ricezione via satellite di programmi televisivi digitali criptati e in chiaro (free-to-air)<sup>1\*</sup>, a risoluzione standard ed elevata, in ambito privato. Il dispositivo consente di riprodurre dati attraverso un'interfaccia USB e di registrare su un supporto USB.

Il dispositivo è destinato esclusivamente all'utilizzo privato e non a quello industriale/commerciale.

Attenzione, in caso di utilizzo non conforme, la garanzia decade:

- Non modificare il dispositivo senza la nostra autorizzazione e non utilizzare apparecchi ausiliari non approvati o non forniti da noi.
- Utilizzare esclusivamente pezzi di ricambio e accessori forniti o approvati da noi.
- Attenersi a tutte le indicazioni fornite dalle presenti istruzioni per l'uso, in particolare alle indicazioni di sicurezza. Qualsiasi altro utilizzo è considerato non conforme e può provocare danni alle persone o alle cose.
- Non utilizzare il dispositivo in condizioni ambientali estreme.

<sup>1</sup> \* (in base alla Smartcard utilizzata con modulo CI/CI+, modulo non fornito in dotazione)

### 2.1.1. HDTV

Il dispositivo riceve i programmi TV in chiaro in qualità HD.

È possibile ricevere programmi TV criptati utilizzando il vano Common Interface, dopo avere ricevuto l'autorizzazione dall'emittente. Per ricevere programmi in qualità HD, sia criptati sia in chiaro, è necessario che siano trasmessi in alta definizione.

## 2.2. Tenere i dispositivi elettrici fuori dalla portata dei bambini

Non consentire mai ai bambini di utilizzare i dispositivi elettrici senza la dovuta sorveglianza. Tenere le pellicole d'imballaggio fuori dalla portata dei bambini. Pericolo di soffocamento!

Il presente dispositivo non è concepito per essere utilizzato da persone (inclusi i bambini) con capacità fisiche, sensoriali o intellettive limitate o con carenza di esperienza e/o di conoscenze, che pertanto devono essere sorvegliate da persone responsabili o ricevere istruzioni su come utilizzare il dispositivo. Sorvegliare i bambini per assicurarsi che non giochino con il dispositivo.

## 2.3. Posizionamento sicuro

- Utilizzare il dispositivo esclusivamente in ambienti asciutti.
- Se si porta il ricevitore da un ambiente freddo a uno caldo, si può formare dell'umidità al suo interno. In tal caso attendere due a tre ore prima di metterlo in funzione.
- Posizionare il dispositivo su una superficie piana e stabile.
- Posizionare il dispositivo a una distanza minima di 10 cm dalla parete. Non coprire le bocche di aerazione.
- Evitare la vicinanza di:
  - fonti di calore, per esempio termosifoni,
  - apparecchi con campi magnetici forti, per esempio altoparlanti.
- Non posizionare fiamme libere, per esempio candele accese, sul dispositivo.
- Non appoggiare il dispositivo su superfici delicate.
- Evitare che il ricevitore venga a contatto con gocce o spruzzi d'acqua. Non collocare oggetti contenenti liquidi, per esempio vasi, in prossimità del ricevitore, in quanto si rischierebbero scosse elettriche.
- Non appoggiare oggetti pesanti sul ricevitore.

## 2.4. Collegamento sicuro

- Collegare il dispositivo solo a una presa di corrente da 230 V~ 50 Hz ben accessibile e installata a norma.
- La spina deve essere liberamente accessibile per potere scollegare l'apparecchio in modo facile e veloce in caso di necessità.
- Posizionare il cavo di alimentazione in modo che nessuno possa calpestarlo né inciamparvi. Non utilizzare prolunghe.
- Non piegare o schiacciare il cavo di alimentazione.
- Estrarre il cavo di alimentazione dalla presa afferrandolo sempre dalla spina.

## 2.5. Utilizzo sicuro

- Estrarre la spina dalla presa e togliere il cavo antenna dal dispositivo, quando questo rimane a lungo inutilizzato oppure quando è in arrivo un temporale.
- Durante l'utilizzo, il cavo di alimentazione non deve essere avvolto attorno al dispositivo e non deve toccare superfici calde.
- Evitare che possa penetrare umidità nel rivestimento dell'apparecchio. Non toccare mai il dispositivo, il cavo di alimentazione o la spina con le mani bagnate, in quanto si rischiano scosse elettriche.
- Nel caso in cui corpi estranei o liquidi penetrino nel dispositivo, scollegare immediatamente la spina dalla presa elettrica. Prima di rimettere in funzione il dispositivo, farlo controllare da personale esperto, in quanto si rischiano scosse elettriche.
- Non utilizzare in alcun caso il dispositivo se è danneggiato o se si riscontrano danni al cavo di alimentazione o alla spina. In caso di danni al dispositivo, staccare immediatamente la spina dalla presa elettrica. Non aprire mai il dispositivo. In caso di guasto rivolgersi al nostro centro di assistenza o a un laboratorio specializzato.
- Il telecomando è dotato di un diodo infrarosso di classe 1. Non osservare il LED con dispositivi ottici.

## 2.6. Non effettuare mai riparazioni autonomamente

In caso di danni al cavo di allacciamento o al dispositivo, staccare immediatamente la spina dalla presa elettrica.



### **PERICOLO!**

**Non provare in alcun caso ad aprire e/o riparare i dispositivi per conto proprio, in quanto si rischiano scosse elettriche. In caso di guasto, rivolgersi al centro di assistenza Medion o a un altro centro specializzato.**

**In caso di danni al cavo di collegamento del dispositivo, la sostituzione dovrà essere eseguita da parte del produttore, dal rispettivo servizio clienti o da personale tecnico qualificato, in modo da escludere possibili pericoli.**

## 2.7. Informazioni sull'utilizzo di supporti di memoria



### **ATTENZIONE!**

**Prima di ogni aggiornamento dei dati, eseguire copie di backup salvandole su supporti di memoria esterni. Si esclude qualsiasi risarcimento per danni, diretti o indiretti, dovuti a perdite di dati.**

## 2.8. Utilizzo delle pile

Le pile possono contenere materiali infiammabili. In caso di uso improprio, le pile possono lasciare fuoriuscire liquidi, surriscaldarsi, infiammarsi o addirittura esplodere, danneggiando l'apparecchio e ferendo l'utente.

Attenersi alle seguenti indicazioni:

- Tenere le pile fuori dalla portata dei bambini.
- In caso di ingestione di una pila, chiamare immediatamente il medico.
- Non caricare mai le pile (a meno che sia espressamente indicato).
- Non scaricare mai le pile con una forte potenza di uscita.
- Non cortocircuitare mai le pile.
- Non esporre le pile a calore eccessivo come luce del sole, fuoco o simili!
- Non smontare o deformare le pile:  
si rischierebbe di ferire mani e dita, oppure il liquido delle pile potrebbe entrare in contatto con gli occhi o con la pelle. Se ciò dovesse accadere, sciacquare i punti interessati con abbondante acqua pura e informare immediatamente il medico.
- Evitare urti e vibrazioni forti.
- Non invertire mai la polarità. Assicurarsi che il polo positivo (+) e il polo negativo (-) siano inseriti correttamente per evitare cortocircuiti.
- Se necessario, pulire i contatti delle pile e del dispositivo prima di inserire le pile.
- Non utilizzare insieme pile nuove e usate o pile di tipo diverso. Questo potrebbe provocare un malfunzionamento del dispositivo. Inoltre la pila più debole si scaricherebbe troppo.
- Rimuovere immediatamente le pile scariche dal dispositivo.
- Estrarre le pile quando il dispositivo non viene utilizzato per un periodo prolungato.
- Sostituire contemporaneamente tutte le pile scariche del dispositivo con nuove pile dello stesso tipo.
- Per conservare o smaltire le pile, isolarne i contatti usando del nastro adesivo.

## 3. Verificare il contenuto della confezione

Verificare l'integrità della confezione ed entro 14 giorni dall'acquisto comunicare l'eventuale incompletezza della fornitura.

La confezione del prodotto acquistato include:

- Ricevitore satellitare HD digitale
- Telecomando, pile incluse
- Cavo HDMI
- Documentazione

## 4. Caratteristiche del dispositivo

### 4.1. Lato anteriore

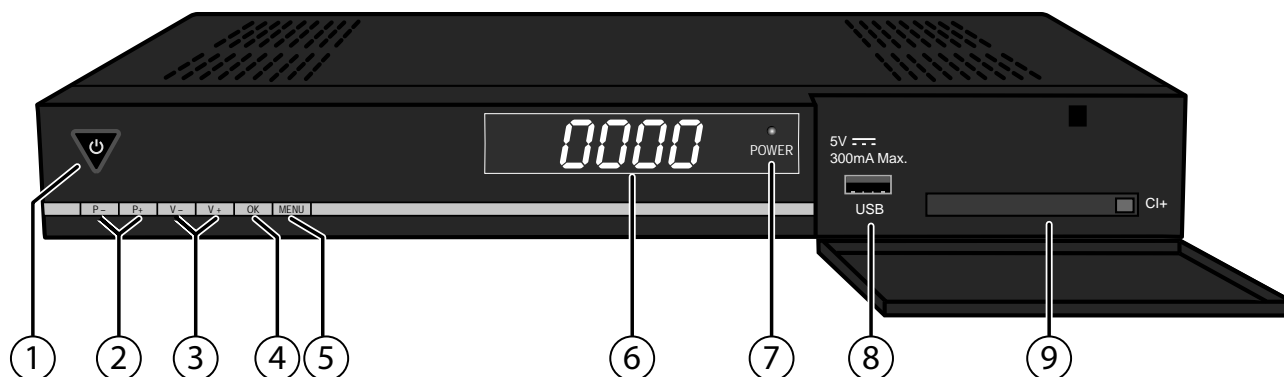

- 1) Tasto standby; si illumina durante il funzionamento; Pressione del tasto standby per più di dieci secondi: ripristino delle impostazioni predefinite
- 2) **P-/+**: tasto di selezione dei canali verso il basso/l'alto; per spostarsi su / giù / a sinistra / a destra nei menu
- 3) **V-/+**: riduzione / aumento del volume
- 4) **OK**: per aprire e chiudere l'elenco dei canali; confermare le voci dei menu
- 5) **MENU**: per aprire il menu
- 6) Display; in modalità standby è visualizzata l'ora
- 7) **POWER**: spia di funzionamento
- 8) **USB**: porta USB 5V  $\text{---}$  300mA Max.
- 9) **CI+**: vano per modulo Common Interface (con tasto di espulsione)

### 4.2. Lato posteriore

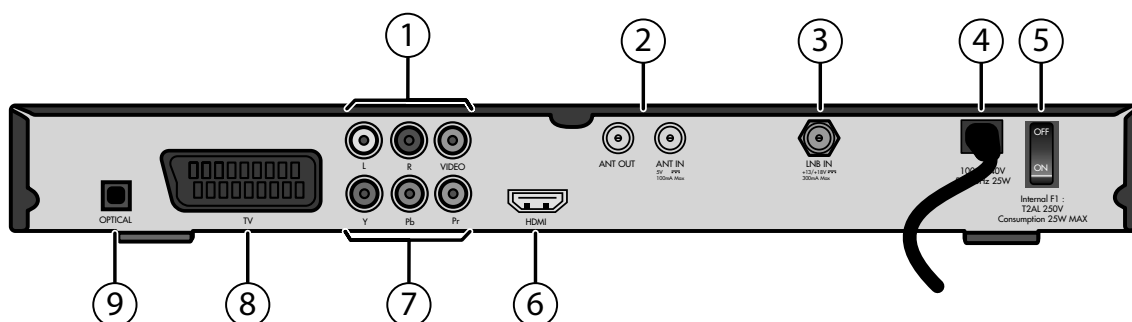

- 1) **L R**: uscita RCA sinistra/destra (bianco/rosso) per la trasmissione dell'audio  
**VIDEO**: uscita RCA gialla per la trasmissione delle immagini#
- 2) **ANT IN**: porta per il collegamento di un'antenna DVB-T  
**ANT OUT**: uscita dell'antenna per il collegamento di un ulteriore ricevitore
- 3) **LNB IN**: ingresso SAT-F per il collegamento di un'antenna satellitare
- 4) Cavo di alimentazione
- 5) **ON/OFF**: interruttore generale (On/Off)
- 6) **HDMI**: uscita HDMI
- 7) **Y PB PR**: uscite Component
- 8) **TV**: uscita Scart per televisore
- 9) **OPTICAL**: uscita SPDIF digitale per la trasmissione dell'audio (ottica)

### 4.3. Telecomando

- 1) attivazione e disattivazione della modalità Standby
- 2) **0-9**: selezione diretta dei canali, inserimento di cifre, attivazione della funzione Sleep con il tasto 0
- 3) Elenco successivo di canali; televideo: avanti di 100 pagine : pagina successiva nel menu
- 4) **TV/RADIO**: passaggio da ricezione TV a ricezione radio e viceversa  
**INFO**: visualizzazione di informazioni aggiuntive  
**SUBTITLE**: TV: visualizzazione dei sottotitoli (se disponibili)  
**TV/SAT**: nessuna funzione  
**MENU**: apertura del menu del dispositivo  
**FAV**: elenco dei preferiti per TV/radio
- 5) **CH-/+**: selezione di un canale TV o radio; passaggio a un altro satellite nell'elenco dei canali
- 6) **TEXT**: apertura e chiusura del televideo  
**AUDIO**: TV: impostazione dell'emissione audio; se disponibile per il programma: selezione della lingua  
**SEARCH**: ricerca di un canale mediante l'immissione del nome; Media Player: selezione delle cartelle di foto, video, registrazioni e musica  
**LAST CHANNEL**: ritorno all'ultimo canale selezionato
- 7) **▲ ▼ ◀ ▶**: spostamento nel menu, regolazione del volume, selezione del canale;  
**OK**: conferma dell'immissione, apertura / chiusura dell'elenco canali
- 8) **EXIT**: uscita dal menu / un passo indietro nel menu
- 9) **●**: avvio della registrazione;  
**■**: arresto della riproduzione;  
**▶**: avvio della riproduzione;  
**||**: interruzione della riproduzione; congelamento dell'immagine TV; attivazione della funzione Timeshift;  
**◀▶**: ritorno, avanzamento rapido;  
**◀▶▶**: salto indietro: all'inizio del brano, al brano precedente / salto avanti: al brano successivo;  
**AUFNAHMEN**: accesso diretto alla cartella delle registrazioni nel Media Player  
**FOTO**: accesso diretto alla cartella delle foto nel Media Player  
**SAT/MOVIE**: accesso diretto al Media Player  
**MUSICA**: accesso diretto alla cartella della musica nel Media Player
- 10) **ROTE TASTE/VIDEO FORMATE**: premere ripetutamente per selezionare la risoluzione, tasto rosso per comandi nei menu;  
**GRÜNE TASTE**: tasto verde per comandi nei menu;  
**GELBE TASTE**: tasto giallo per comandi nei menu;  
**BLAUE TASTE/TIMER**: apertura del menu di impostazione del timer, tasto blu per comandi nei menu
- 11) **EPG**: visualizzazione della guida elettronica ai canali
- 12) **VOL-/+**: riduzione / aumento del volume
- 13) Elenco precedente dei canali; televideo indietro di 100 pagine; pagina precedente nel menu
- 14) Esclusione dell'audio

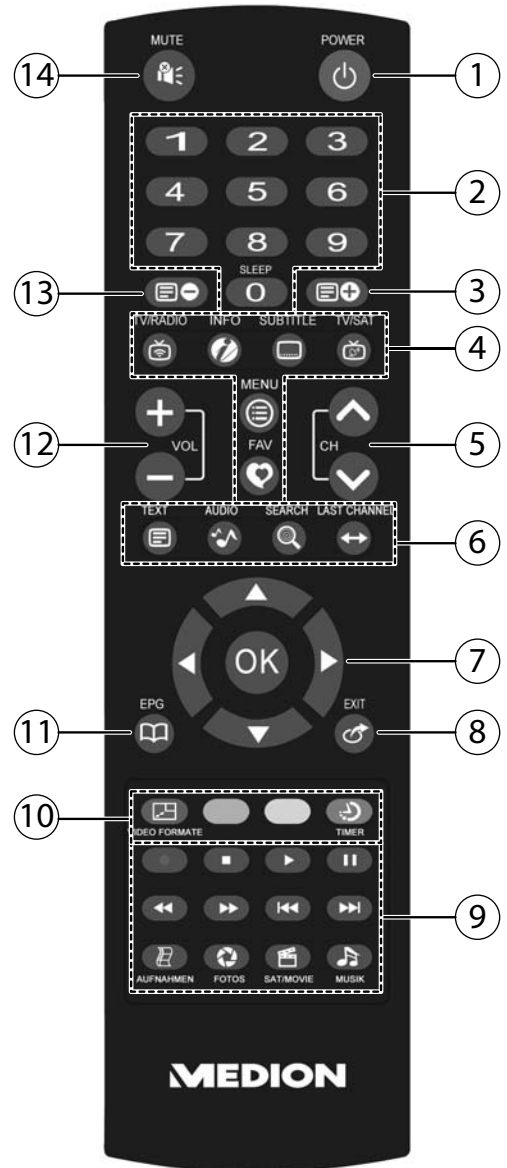

## 5. Collegare il dispositivo



### IMPORTANTE!

Assicurarsi che l'interruttore generale posto sul retro del ricevitore sia posizionato su **OFF**.

### 5.1. Informazioni sulle connessioni

Per garantire il funzionamento corretto del dispositivo, è necessaria un'antenna per la ricezione satellitare digitale correttamente installata e orientata in modo ottimale.

Verificare

- che i cavi non possano restare impigliati o toccare oggetti affilati o roventi e
- di avere scollegato la spina di tutti i dispositivi sui quali si eseguono operazioni di collegamento.

In questo modo si evita che, in caso di collegamento scorretto, possano verificarsi scosse elettriche o danni dovuti a cortocircuito.



### PERICOLO!

**Non effettuare mai le operazioni di collegamento durante un temporale! Già durante l'avvicinamento di un temporale, le antenne esterne e le linee elettriche possono causare pericolose sovratensioni sulle parti metalliche dei dispositivi. Pericolo di scossa elettrica!**

### 5.2. Montare il cavo coassiale

Il ricevitore è collegato alla presa dell'antenna satellitare con un cavo coassiale. Occorre un'antenna satellitare con LNB universale per la ricezione digitale.

Prima di collegare il ricevitore, è possibile che sia necessario montare il cavo coassiale.



### IMPORTANTE!

I fili intrecciati e il conduttore interno del cavo coassiale conducono corrente durante il funzionamento. Non toccare il cavo coassiale durante il funzionamento. Pericolo di scossa elettrica!

Per il montaggio dei connettori F sul cavo coassiale è necessario disporre di una pinza spelafili e di un tronchesino a taglio laterale.



### IMPORTANTE!

Il connettore F deve essere adatto al cavo coassiale utilizzato, perché altrimenti si rischia un corto circuito.

- ▶ Recidere 8 mm da ogni estremità del cavo coassiale, lasciando il conduttore interno.
- ▶ Recidere con cautela 10 mm dell'isolamento esterno, in modo da scoprire i fili metallici.
- ▶ Rimuovere l'isolamento interno fino a 2 mm dai fili.
- ▶ Ruotare il connettore F sui fili intrecciati, finché il connettore arriva a toccare l'isolamento interno. I fili metallici non devono fuoriuscire dalla parte finale posteriore del connettore.
- ▶ Accorciare il conduttore interno con il tronchesino a taglio laterale, in modo che sporga al massimo 1 mm dal connettore.

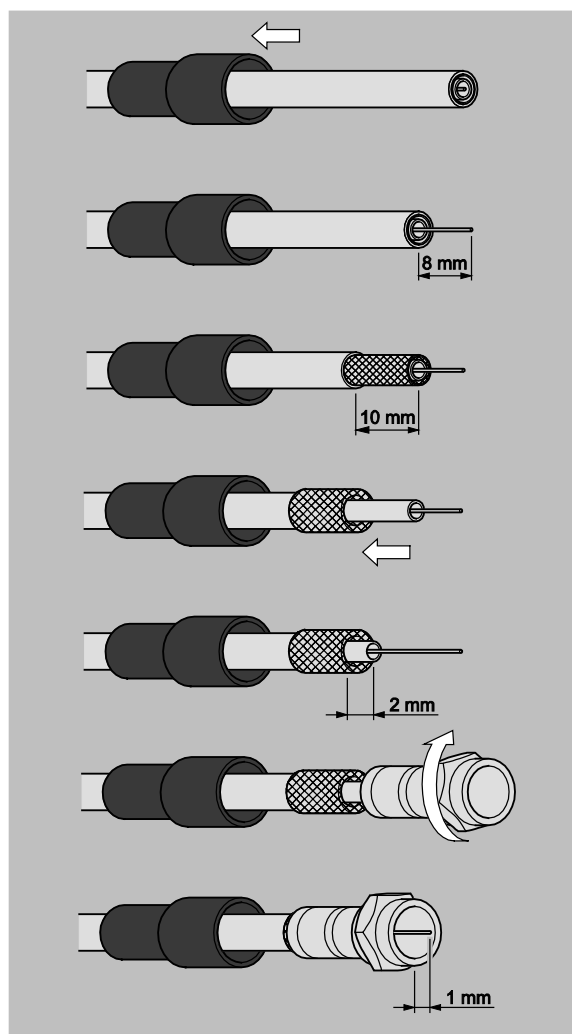

### 5.3. Collegare l'antenna

Il ricevitore dispone di due modalità di ricezione:

- DVB-T
- Satellite

È possibile scegliere una delle due modalità di ricezione oppure collegare contemporaneamente entrambe le antenne.

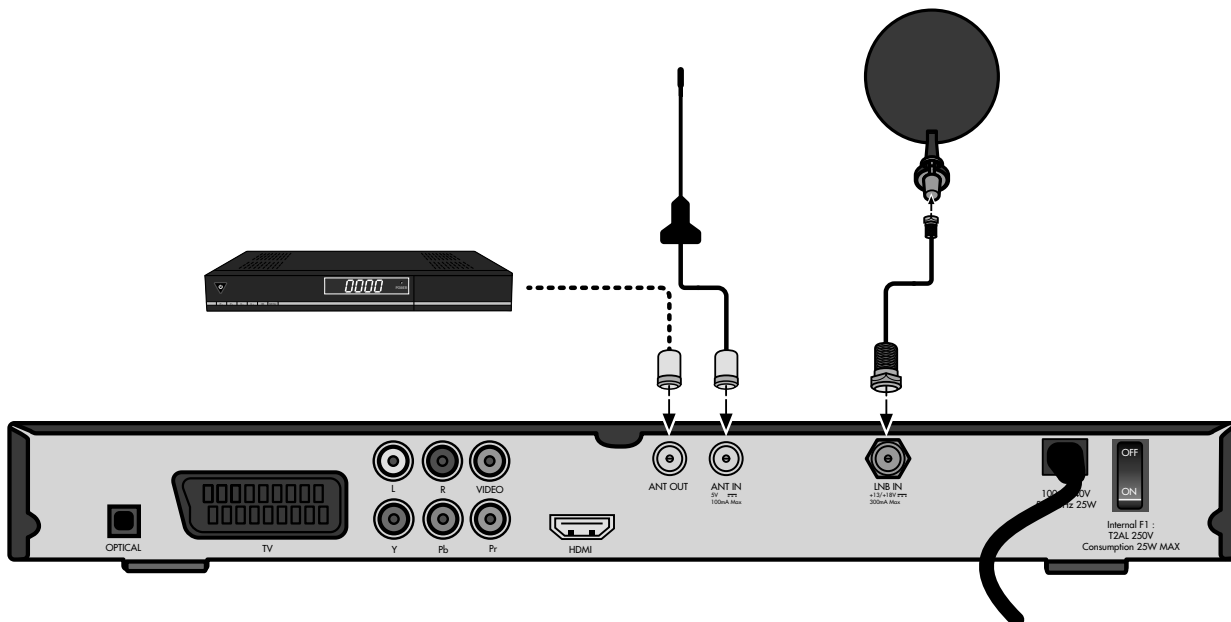

#### 5.3.1. Collegare l'antenna DVB-T

- ▶ Collegare il cavo antenna all'ingresso **ANT IN**.
- ▶ Se si desidera utilizzare un secondo ricevitore, collegarlo alla presa **ANT OUT**.

#### 5.3.2. Collegare l'antenna satellitare

- ▶ Collegare il cavo antenna alla connessione **LNB IN** del ricevitore.

▶

▶

▶



**IMPORTANTE!**

Osservare le istruzioni per il montaggio dell'antenna satellitare e del cavo coassiale.

### 5.4. Collegare il televisore

Il dispositivo è dotato di diversi tipi di uscite video con differenti qualità di segnale e funzioni.



**IMPORTANTE!**

Se necessario, osservare le istruzioni per l'uso del televisore per assicurarsi di eseguire correttamente i collegamenti e di scegliere la sorgente di ricezione corretta.

### 5.4.1. Collegamento con cavo HDMI

L'uscita HDMI fornisce la migliore qualità video e audio. Per guardare la televisione digitale ad alta definizione, è necessario un collegamento HDMI.

È possibile collegare il ricevitore SAT a un televisore dotato di HDMI oppure di ingresso DVI (l'HDMI è retrocompatibile con la DVI – "Digital Visual Interface"). Per il collegamento a un ingresso HDMI, utilizzare il cavo HDMI fornito in dotazione.

Se il televisore ha una presa DVI, è necessario anche un adattatore (HDMI – DVI), in vendita nei negozi specializzati.

Tenere presente che il collegamento DVI non trasferisce l'audio, il quale dovrà essere trasmesso a parte (per es. tramite RCA).

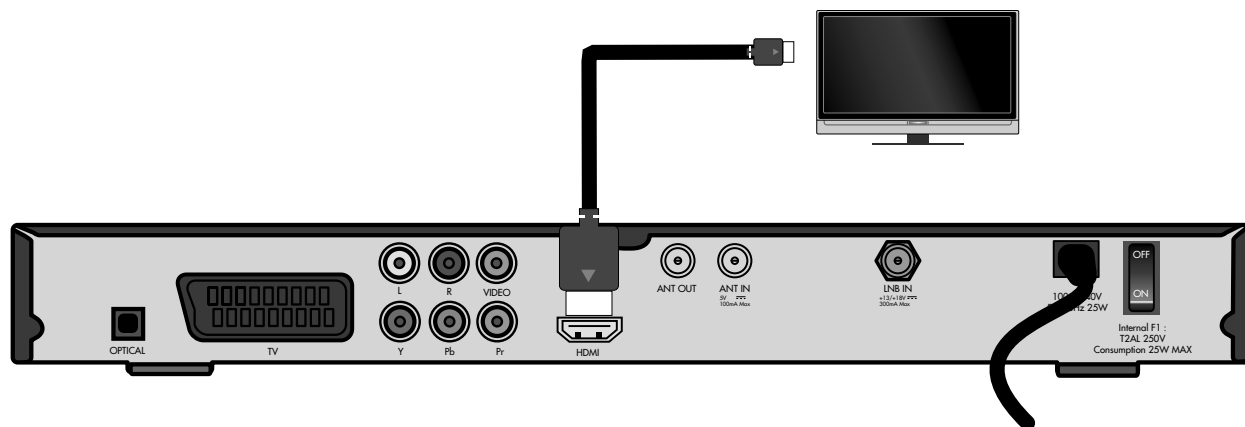

- Collegare il cavo HDMI alla porta **HDMI** del dispositivo e alla corrispondente porta HDMI del televisore.



#### **IMPORTANTE!**

*Se il televisore è collegato a un ingresso HDMI o DVI, in primo luogo accendere solo il televisore. Attendere ca. 30 secondi e solo a questo punto accendere il ricevitore SAT.*

#### **IMPORTANTE!**

*Il ricevitore SAT è preimpostato sulla risoluzione 1080i 25 Hz. Se il televisore supporta un altro protocollo o un formato d'immagine diverso, utilizzare il tasto **VIDEOFORMATE** per l'impostazione.*

#### **IMPORTANTE!**

*Attenzione: l'uscita HDMI è certificata secondo lo standard HDMI vigente. Tuttavia in singoli casi può succedere che la connessione non sia compatibile con la porta DVI o HDMI di un altro apparecchio e che questo impedisca una trasmissione corretta. In questo caso non si tratta di un difetto del ricevitore SAT.*

**Collegare il dispositivo**

**5.4.2. Collegamento con cavo Component**

Un'altra possibilità di collegamento è data dalle prese Component **Y PB PR**. In questo caso è necessario effettuare anche un collegamento audio.

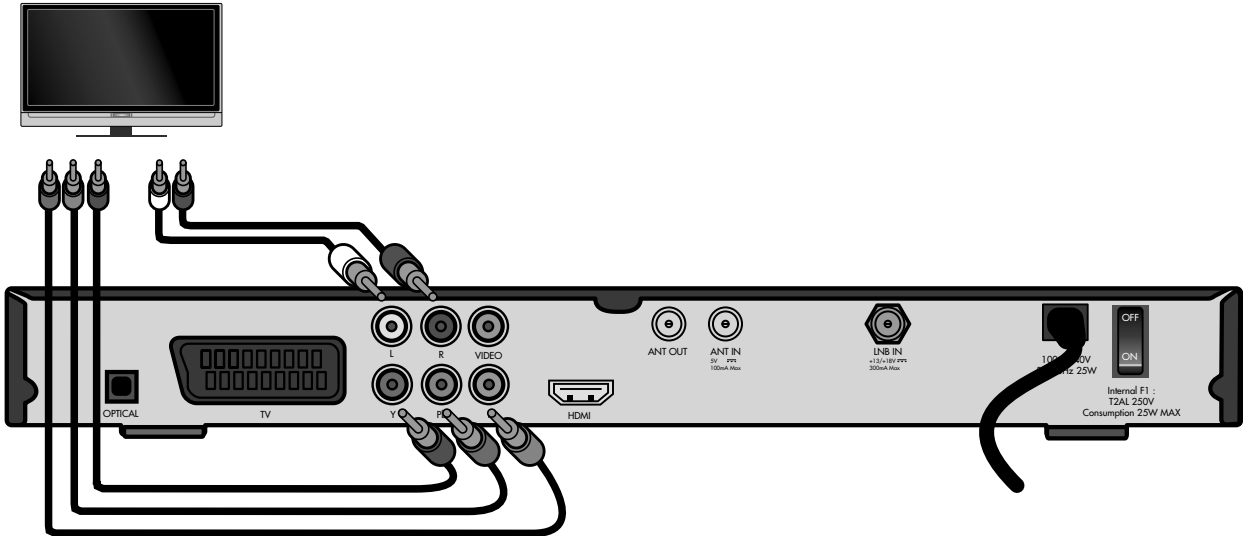

- ▶ Collegare un cavo Component (rosso/verde/blu) (non fornito in dotazione) alle uscite **Y PB PR** del dispositivo e ai rispettivi ingressi del televisore.
- ▶ Collegare inoltre un cavo audio (bianco/rosso) alle prese **AUDIO L R** del dispositivo e agli ingressi audio del televisore.

**5.4.3. Collegamento con cavo SCART**

La presa SCART "**TV**" fornisce segnali video e audio di buona qualità.

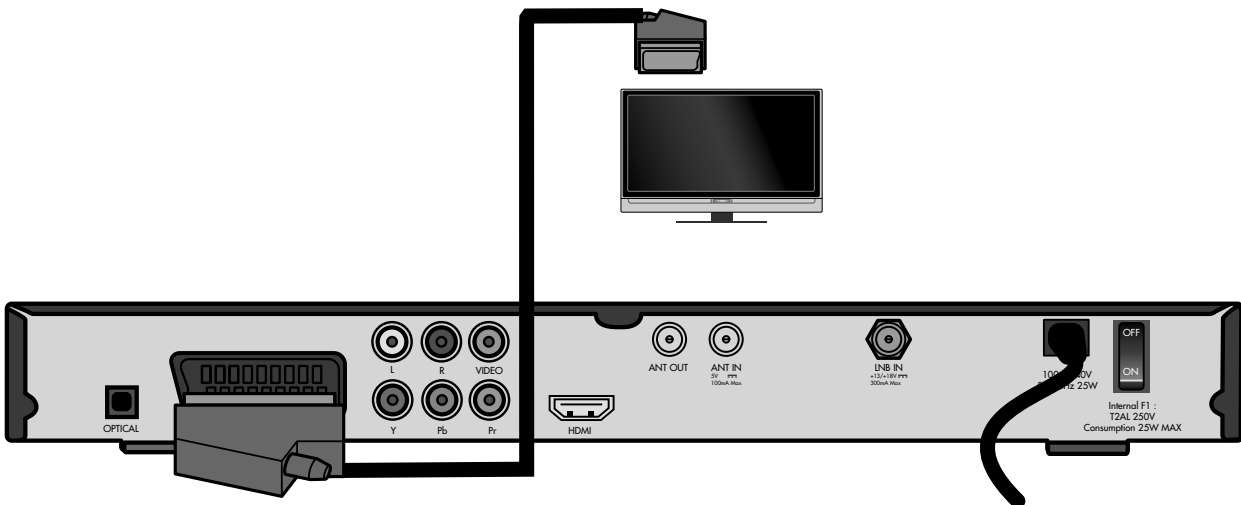

- ▶ Collegare un cavo SCART (non fornito in dotazione) alla presa SCART **TV** del dispositivo e alla corrispondente presa SCART del televisore.

### 5.4.4. Collegamento con cavo RCA video

È possibile collegare il ricevitore satellitare anche mediante un cavo RCA audio/video (non fornito in dotazione).

L'uscita RCA **VIDEO** (giallo) fornisce solo i segnali video con segnali di colore integrati (FBAS). L'audio stereo viene trasmesso alle uscite **AUDIO L/R** (bianco/rosso).

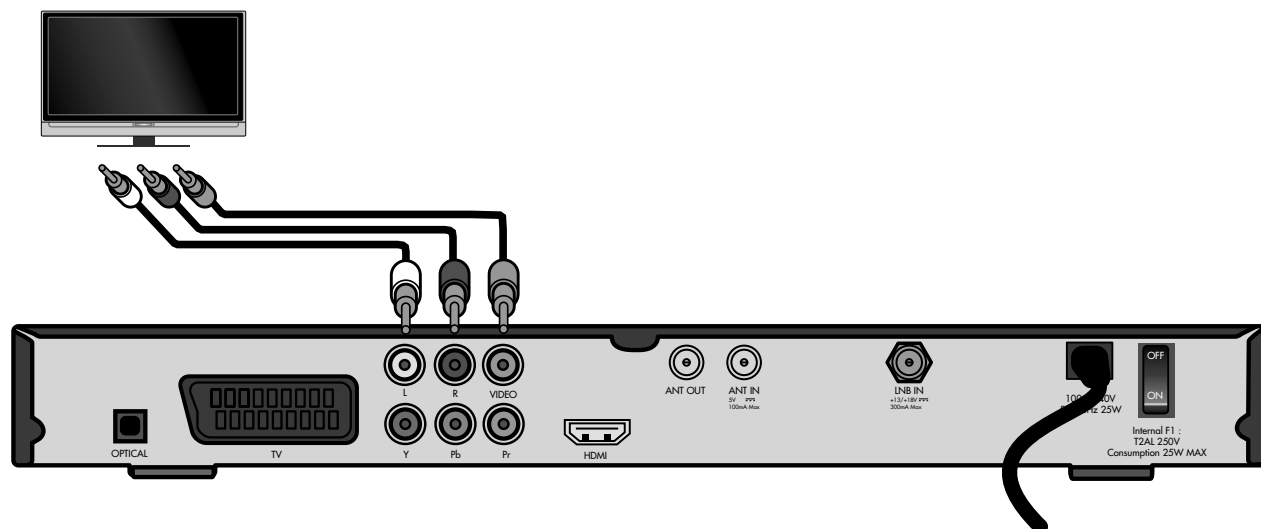

- ▶ Collegare l'uscita **VIDEO** (giallo) del dispositivo all'ingresso video del televisore.
- ▶ Collegare inoltre un cavo audio (bianco/rosso) alle prese **AUDIO L R** del dispositivo e agli ingressi audio del televisore.

## 5.5. Collegare dispositivi aggiuntivi

### 5.5.1. Impianto audio - analogico

Utilizzare le uscite RCA L/R per riprodurre l'audio del televisore in modo analogico tramite un impianto audio.

- ▶ Collegare le prese **AUDIO L/R** (bianco/rosso) del dispositivo ai rispettivi ingressi (o ingressi AUX) dell'impianto audio.



#### ATTENZIONE!

*Non collegare al ricevitore l'ingresso Phono di un impianto stereo. Ciò potrebbe provocare la distorsione dell'audio.*

### 5.5.2. Impianto audio - digitale

Utilizzare l'uscita digitale **OPTICAL** del ricevitore per collegare, per esempio, un amplificatore o un ricevitore AV.

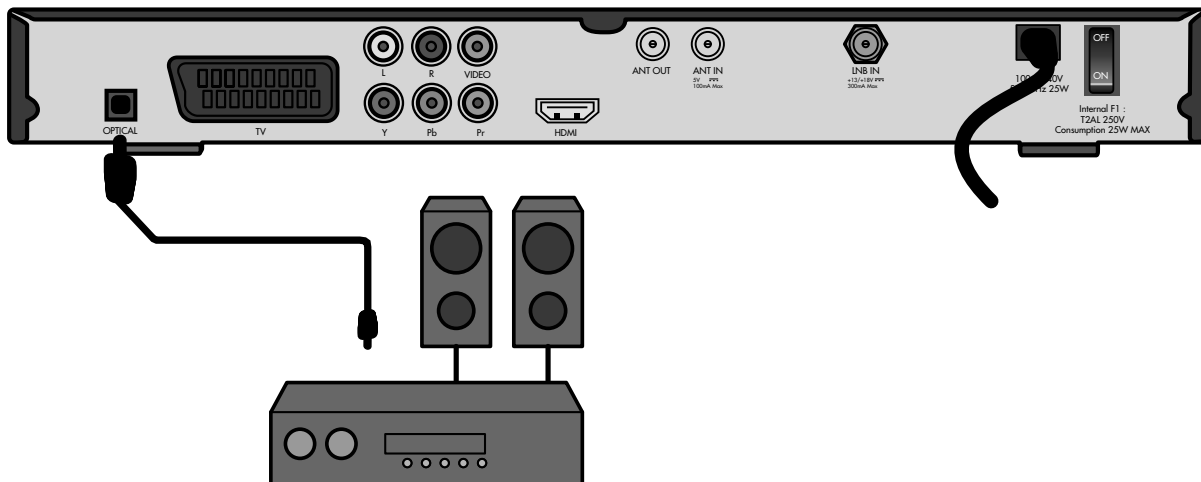

- ▶ Collegare la presa **OPTICAL** all'ingresso digitale ottico del ricevitore AV usando un cavo ottico.



**IMPORTANTE!**

*Quando si utilizza la funzione radio digitale del ricevitore ed è collegato un impianto stereo, non occorre accendere il televisore, perché il suono viene riprodotto direttamente dall'impianto stereo collegato.*

### 5.6. Collegare un dispositivo USB

È possibile collegare un dispositivo della categoria Mass Storage Device (chiavetta USB o disco rigido esterno). Non sono supportate altre categorie di dispositivi. Si dovrebbero utilizzare solamente i dispositivi che supportano la modalità High Speed. I più comuni dispositivi della categoria Mass Storage Device sono i dischi rigidi esterni (via USB), le chiavette USB e i lettori di schede di memoria.

Non è possibile assicurare la compatibilità con tutti i dispositivi della categoria Mass Storage Device. I dischi rigidi esterni vengono alimentati attraverso la connessione USB. Il ricevitore fornisce la potenza stabilita dalla specifica USB.

Tuttavia, all'avvio dei dischi rigidi esterni, il loro fabbisogno energetico può risultare talmente elevato da impedire il riconoscimento del disco. In questi casi è necessario un alimentatore esterno per i dischi rigidi.



**IMPORTANTE!**

*Si consiglia l'utilizzo di dischi rigidi dotati di un proprio alimentatore esterno.*

*Tenere presente che una maggiore capacità di memoria del disco rigido comporta tempi di accesso più lunghi. Si consiglia una capacità di memoria massima di 500 GB.*



**ATTENZIONE!**

*Non forzare per inserire il connettore USB nella porta. Lo si può infilare in una sola direzione.*

- ▶ Inserire il supporto di memoria USB nella porta USB. Il supporto di memoria USB verrà riconosciuto e apparirà il relativo messaggio. La connessione può richiedere diversi minuti, in base alla capacità di memoria e alla quantità di dati già presenti sul dispositivo.
- ▶ Quando il ricevitore riconosce ed è in grado di leggere il supporto di memoria USB, viene visualizzato un messaggio. A questo punto il supporto di memoria USB è pronto.



**IMPORTANTE!**

*Il ricevitore è compatibile con supporti di memoria USB dalla capacità massima di 1 TB.*

## 6. Mettere in funzione il dispositivo

### 6.1. Informazioni generali

I satelliti e canali principali sono già preprogrammati. Al primo utilizzo non è pertanto necessario programmare il ricevitore o eseguire la ricerca dei canali.

Tuttavia, in qualsiasi momento è possibile cercare nuovi canali per un determinato satellite o per tutti i satelliti.

### 6.2. Inserire le pile nel telecomando

- ▶ Aprire il vano pile.
- ▶ Inserire due pile (1,5 V Micro, AAA/LR03) nel vano. Rispettare la polarità +/- (il polo negativo è sul lato della molla).
- ▶ Chiudere il vano pile.

### 6.3. Collegamento alla rete elettrica



**PERICOLO!**

*Utilizzare solamente prese in perfette condizioni. Spine o prese instabili possono provocare incendi. Spine o prese difettose possono anche compromettere la ricezione. È vietato utilizzare prese difettose. Fare riparare le prese da un tecnico prima di mettere in funzione il dispositivo.*

**PERICOLO!**

*Estrarre immediatamente la spina dalla presa elettrica se la spina o il cavo di alimentazione risultano danneggiati. Chiedere al servizio clienti di sostituire il cavo di alimentazione con uno nuovo dotato di spina pressofusa.*

*In alcun caso non collegare il dispositivo alla rete elettrica, finché non sono stati riparati questi danni. Altrimenti si rischia una scossa elettrica letale.*

- ▶ Dopo avere effettuato i collegamenti, inserire la spina in una presa 230 V ~ 50 Hz installata a norma.

### 6.4. Accensione e spegnimento

- ▶ Accendere il dispositivo e selezionare la modalità AV o HDMI a seconda della connessione utilizzata.
- ▶ Accendere il ricevitore con l'interruttore generale sul retro (posizione ON). La spia di funzionamento si illumina.



**IMPORTANTE!**

*Come fanno i computer, il ricevitore digitale deve caricare il software di gestione all'avvio. Potrebbero passare alcuni secondi prima che il dispositivo reagisca.*

- ▶ Per mettere il ricevitore in standby, premere il tasto standby del dispositivo o del telecomando.
- ▶ Per spegnere completamente il ricevitore, posizionare l'interruttore generale su **OFF**.



**Pericolo!**

Non coprire mai le aperture di areazione che si trovano sul lato inferiore e superiore del dispositivo. Il dispositivo produce calore anche in modalità standby. La copertura delle aperture di areazione può causare incendi.

Non lasciate incustoditi gli apparecchi elettrici accesi.

Estrarre la spina dalla presa elettrica e spegnere il dispositivo con l'interruttore generale se lo si lascia incustodito per un periodo prolungato (per es. durante le vacanze).

Estrarre la spina dalla presa elettrica e togliere il cavo antenna dal dispositivo se è in arrivo un temporale. Questo eviterà danni ai dispositivi in caso di fulmini.



**IMPORTANTE!**

*Alcuni componenti del dispositivo sono sotto tensione anche quando l'interruttore di alimentazione è spento. Per interrompere l'alimentazione elettrica del ricevitore o per metterlo totalmente fuori tensione, scollegare la spina dalla presa elettrica.*

## 6.5. Prima installazione

Alla prima accensione del dispositivo, parte l'installazione iniziale che prepara il dispositivo all'uso. Dopo avere collegato e acceso il dispositivo come descritto in precedenza, sullo schermo viene visualizzata la prima fase dell'installazione iniziale.

- ▶ Selezionare la lingua desiderata utilizzando i tasti e premere il tasto blu sul telecomando per continuare.
- ▶ Selezionare la propria regione con i tasti e confermare premendo il tasto blu.
- ▶ Alla fase 3 definire le impostazioni per immagine, audio e antenna. Ulteriori informazioni su questi valori sono riportate nel capitolo "8.5.2. Sistema TV" a pagina 120.
  - **RISOLUZIONE VIDEO:** scegliere la risoluzione più adatta per il tipo di collegamento e di televisore.
  - **FORMATO SCHERMO:** impostare il formato immagine adatto al televisore.
  - **SEGNALE VIDEO:** passaggio da CVBS (standard) a RGB e viceversa. Serve per adeguare il segnale al televisore collegato.
  - **USCITA AUDIO DIGITALE:** impostazioni per l'uscita audio digitale. Le opzioni dipendono dal tipo di collegamento e dal dispositivo di emissione audio collegato.
  - **IMPOST. ANTENNA:** quando è collegata un'antenna DVB-T, selezionare se deve essere attivata o disattivata l'alimentazione dell'antenna.
- ▶ Premere il tasto blu per proseguire.
- ▶ Nella fase successiva è possibile scegliere le impostazioni per il satellite selezionato. Queste sono già definite se si ricevono i canali tramite Astra 19,2° Est o Hotbird.  
Nel caso si desiderino effettuare modifiche, al capitolo „8.4.1. Installazione DVB-S“ a pagina 116 si trovano informazioni dettagliate.
- ▶ Premere il tasto blu per proseguire.
- ▶ Alla fase 5 dell'installazione iniziale è possibile effettuare la ricerca dei canali tramite DVB-T. Nel caso non fosse collegata un'antenna DVB-T, rispondere "NO" alla domanda e tornare al programma televisivo in corso. Selezionando "SI" si avvia la ricerca.
- ▶ L'installazione iniziale si conclude al termine della ricerca o quando si torna alla trasmissione in corso.

## 7. Utilizzo del dispositivo

### 7.1. Regolare il volume

- ▶ Per alzare il volume premere il tasto **VOL +**.
- ▶ Per abbassare il volume premere il tasto **VOL -**.

Il livello del volume è indicato da una barra sullo schermo. In alternativa, è possibile regolare il volume utilizzando i tasti freccia.

- ▶ Per escludere l'audio, premere il tasto .
- ▶ Per riattivare l'audio, premere nuovamente il tasto  oppure i tasti **VOL+** o **VOL-**.

### 7.2. Impostazioni audio

- ▶ Premere il tasto **AUDIO** per aprire il menu **AUDIO**.
- ▶ Con i tasti freccia ◀ ▶ è possibile scegliere tra **STEREO**, **MONO** e l'emissione audio dal diffusore sinistro o destro.
- ▶ Con i tasti freccia ▲ ▼ è possibile selezionare una lingua se il canale offre questa opzione.

### 7.3. Passaggio tra TV e radio

Con il tasto **TV/RADIO** è possibile passare dalla TV alla radio e viceversa. Durante i programmi radio il ricevitore visualizza un'immagine sfondo.

### 7.4. Spegnimento automatico

È possibile impostare uno **SLEEPTIMER**.

- ▶ Premere il tasto numerico **0**. Si aprirà la finestra **SLEEPTIMER**.
- ▶ Premere ripetutamente il tasto numerico **0**. Selezionare l'intervallo di tempo dopo il quale il ricevitore deve passare alla modalità standby: **10**, **30**, **60**, **90** o **120** minuti. Impostazione **OFF**: nessuno spegnimento automatico impostato.



#### IMPORTANTE!

*Non è possibile attivare lo spegnimento automatico quando ci si trova nel Media Player e se è in corso una registrazione.*

## 7.5. Selezione dei canali

- ▶ Premere il tasto **CH+** del telecomando o il tasto **P+** del dispositivo per passare al canale successivo.
- ▶ Premere il tasto **CH-** del telecomando o il tasto **P-** del dispositivo per passare al canale precedente.

In alternativa è possibile selezionare i canali anche con i tasti freccia.

- ▶ Per selezionare direttamente un canale televisivo, digitare il numero della posizione di memoria con i tasti numerici. Per inserire un numero a più cifre, premere i tasti rapidamente uno dopo l'altro.
- ▶ Premere il tasto **LAST CHANNEL** per passare all'ultimo canale visualizzato.

### 7.5.1. Selezionare i canali dall'elenco canali

Per selezionare un canale dall'elenco canali, procedere come descritto di seguito:

- ▶ Durante la ricezione premere il tasto **OK**. Sullo schermo appare l'elenco attuale dei canali.
- ▶ Per selezionare un canale utilizzare i tasti freccia **▲ ▼**.
- ▶ Per andare avanti o indietro di un'intera pagina, utilizzare i tasti freccia **◀ ▶**.
- ▶ Premere il tasto **OK** per passare al canale evidenziato.
- ▶ Premere il tasto **EXIT** o **OK** per chiudere l'elenco dei canali.

### 7.5.2. Ricerca dei programmi per nome (ricerca rapida)

- ▶ Premere il tasto **SEARCH**. Verrà visualizzato il menu **TROVA**.
- ▶ Con i tasti freccia **◀ ▶ ▲ ▼** selezionare il primo carattere del canale da cercare.
- ▶ Premere **OK**. Verranno visualizzati tutti i canali che iniziano con il carattere indicato.
- ▶ Selezionare il carattere successivo e così via.
- ▶ Per inserire uno spazio, selezionare il campo "**SP**" (space = spazio).
- ▶ Per cancellare l'ultimo carattere inserito, premere il tasto rosso **VIDEO FORMATE (DEL)**.
- ▶ Con il tasto giallo è possibile passare da minuscolo a maiuscolo (**GR./KL.**).
- ▶ Per chiudere la tastiera e passare all'elenco dei canali, premere il tasto blu **TIMER (OK)**.

## 7.6. Sottotitoli

- ▶ Premere il tasto **SUBTITLE** per aprire il menu dei sottotitoli.
- ▶ Selezionare i sottotitoli e una lingua per i sottotitoli, se disponibili per il programma in corso.

## 7.7. Selezionare la risoluzione

- ▶ Premere ripetutamente **VIDEO FORMATE** (tasto rosso) per passare da una risoluzione a un'altra.

La risoluzione da utilizzare dipende dal tipo di collegamento al televisore e dal televisore stesso.

Per l'uscita RCA video questa impostazione è irrilevante.

Possibili impostazioni per le uscite HDMI e YPbPr: 480 i/p, 576 i/p, 720p 50/60Hz e 1080i 50/60 Hz.

## 7.8. Televideo



A seconda dell'emittente cambiano anche i contenuti offerti dal televideo.

- ▶ Selezionare il programma televisivo per il quale si vuole visualizzare il televideo.

### 7.8.1. Aprire o chiudere il televideo

- ▶ Premere una volta il tasto **TEXT** per visualizzare la pagina iniziale/indice del televideo.
- ▶ Premere ancora una volta il tasto **TEXT** per tornare alla modalità TV.

### 7.8.2. Selezionare le pagine del televideo

- ▶ Inserire un numero di tre cifre con i tasti numerici per richiamare una pagina del televideo.
- ▶ È possibile scorrere all'interno di una pagina utilizzando i tasti freccia ◀ ▶.
- ▶ Con i tasti  /  si può avanzare o tornare indietro di 100 pagine.

I numeri della pagina visualizzata e di quella in ricerca sono visualizzati nella parte superiore del televideo.

### 7.8.3. Tasti colorati

Se nella parte inferiore dello schermo sono visualizzati campi colorati o testi, è possibile selezionare questi contenuti direttamente, premendo i corrispettivi tasti colorati rosso (**VIDEO FORMATE**), verde, giallo e blu (**TIMER**)

## 7.9. Barra delle informazioni al cambio canale

Quando si passa da un canale all'altro appare per alcuni secondi una barra delle informazioni. È possibile richiamare questa barra di informazioni in qualsiasi momento premendo il tasto **INFO**.

La barra contiene le seguenti informazioni:

- simbolo indicante la modalità radio o TV
- nome del canale (nome del satellite)
- data e ora
- numero del canale nell'attuale elenco dei canali ed eventuali informazioni (fornite dall'emittente)
- TTX: il canale offre un servizio di televideo.
- EPG: il canale offre la guida elettronica ai programmi.
- Simbolo del cuore: il canale è nell'elenco dei preferiti.
- Simbolo del dollaro: il canale è a pagamento



## 7.10. Elenchi di preferiti

È possibile inserire dei canali negli elenchi di preferiti. In un elenco di preferiti si salvano i canali ai quali si desidera avere un accesso privilegiato.

### 7.10.1. Aprire un elenco di preferiti

- ▶ Aprire gli elenchi dei preferiti con il tasto **FAV**.
- ▶ Scegliere un elenco di preferiti e premere **OK**.
- ▶ Selezionare il canale desiderato con i tasti freccia ▲ ▼ e premere **OK**.  
All'interno dell'elenco dei preferiti è possibile passare da un canale all'altro con i tasti freccia ▲ ▼.

### 7.10.2. Uscire da un elenco di preferiti

- ▶ Per tornare all'elenco principale dei canali, premere il tasto **OK**. Verrà visualizzato l'elenco attuale dei canali.
- ▶ Premere uno dei tasti  / , finché non compare la voce **TUTTI I SATELLITI**.  
Con il tasto **1** si accede direttamente a **TUTTI I SATELLITI**.
- ▶ Chiudere la finestra premendo il tasto **EXIT**. Ora ci si trova nell'elenco principale dei canali.

## 7.11. Congelare l'immagine



### IMPORTANTE!

*La funzione è disponibile solamente quando non è collegato un supporto di memoria USB.*

- ▶ È possibile fermare l'immagine sullo schermo premendo il tasto pausa **II**.
- ▶ Premere di nuovo il tasto **II** per uscire da questa modalità.

## 7.12. EPG

L'EPG ("Electronic Program Guide") è la guida elettronica ai programmi. È possibile visualizzare la programmazione delle emittenti per i giorni successivi e richiamare informazioni sulle trasmissioni. Inoltre è possibile impostare il timer per i programmi.



### IMPORTANTE!

*Non tutte le emittenti trasmettono i dati EPG. I contenuti delle informazioni sui programmi sono stabiliti dalle emittenti.*

### 7.12.1. Richiamare le informazioni sui programmi

- ▶ Premere il tasto **EPG**. La trasmissione in corso sul canale selezionato viene evidenziata.
- ▶ Premere **OK** per richiamare le informazioni su questo programma. Utilizzare il tasto rosso **VIDEO FORMATE** per chiudere la finestra informativa.

### 7.12.2. Spostarsi nell'EPG

- ▶ Utilizzare i tasti freccia **◀ ▶** per selezionare un'altra trasmissione sullo stesso canale.
- ▶ Premendo il tasto rosso **VIDEO FORMATE ("ORA")** si accede ad altre opzioni di ricerca all'interno dello stesso canale. Selezionare i simboli delle frecce corrispondenti.
- ▶ Confermare la voce "I" con **OK** per tornare alla visualizzazione originaria.
- ▶ Utilizzare i tasti freccia **▲ ▼** per selezionare un altro canale.
- ▶ Premere il tasto **EXIT** o **EPG** per uscire dalla EPG.



### IMPORTANTE!

*Con i tasti **CH+** e **CH-** è possibile scorrere su e giù nel testo.*

*Con il tasto blu **TIMER** la trasmissione selezionata viene inserita direttamente nel menu di registrazione.*

### 7.12.3. Impostare il timer per una trasmissione: Registrazione programmata

È possibile inserire una trasmissione nella memoria di registrazione. La trasmissione verrà registrata automaticamente se è collegato un dispositivo USB con sufficiente capacità di memoria. La registrazione verrà effettuata sia se il ricevitore è acceso sia se è in modalità standby.

- ▶ Selezionare il programma e premere il tasto blu **TIMER**. Si aprirà la finestra del timer contenente le impostazioni per il programma selezionato.

Le altre impostazioni sono descritte nel paragrafo successivo.

## 7.13. Timer

- ▶ Premere il tasto blu **TIMER** per aprire il menu **IMPOSTAZIONE TIMER**.  
Sono disponibili otto posizioni. Si possono quindi programmare otto registrazioni.
- ▶ Selezionare la prima posizione libera e premere **OK** per aprire il menu del timer.

### Menu timer

<b>MODO TIMER</b>	<b>OFF</b>	Qui è possibile disabilitare il timer.
	<b>UNA VOLTA QUOTID. SETTIMANALE</b>	Selezionare se la registrazione dovrà essere singola o ripetuta a una certa scadenza.
<b>SERVIZIO TIMER</b>	<b>REGISTRAZIONE</b>	Timer di registrazione: la registrazione verrà salvata sul dispositivo USB collegato. Devono essere disponibili almeno 100 MB di spazio.
	<b>CANALE</b>	Timer per cambio canale/accensione: all'ora programmata il ricevitore passa al canale impostato (anche in modalità standby).
<b>CANALE AVVIO</b>		Scegliere il canale. È possibile selezionare un canale dall'elenco attuale dei canali.
<b>DATA AVVIO</b>		Inserire la data con i tasti numerici. Per spostare il cursore si possono utilizzare anche i tasti .
<b>ORA ACCENSIONE</b>		Inserire l'orario d'inizio con i tasti numerici.
<b>DURATA</b>		Timer di registrazione: con i tasti numerici inserire la durata della registrazione programmata.
<b>MODO REGISTRAZ.</b>		Selezionare il formato della registrazione <b>.TS</b> o <b>.MPEG</b> .
<b>STBY DOPO TIMER</b>	<b>SI</b>	Timer di registrazione: al termine della registrazione il ricevitore passa alla modalità standby.
	<b>NO</b>	Timer di registrazione: al termine della registrazione il ricevitore resta acceso.
<b>SALVA</b>		Se i dati immessi sono corretti confermare <b>SALVA</b> con <b>OK</b> . Nel caso non sia possibile effettuare la registrazione con i dati immessi, verrà visualizzato un messaggio d'errore.
<b>ANNULLA</b>		Per non impostare alcun timer, confermare <b>ANNULLA</b> con <b>OK</b> .

## 7.14. Timeshift

È possibile registrare il programma televisivo in corso e guardarlo in un secondo momento, se è collegato un supporto di memoria alla porta USB.

È necessario che la funzione sia attivata nel menu: Menu **IMPOSTAZIONE > IMPOSTAZIONEI PVR > TIME-SHIFT > ON**.

- ▶ Premere il tasto pausa **II** durante la trasmissione in corso. L'immagine si congela e la trasmissione viene registrata. Sullo schermo è visualizzato il simbolo della pausa.
- ▶ Per riprendere la visione del programma, premere il tasto play **▶**. Avrà inizio la riproduzione della registrazione.



### IMPORTANTE!

*La registrazione effettuata con la funzione Timeshift non rimane sul supporto dati in modo permanente. Se si cambia canale o si arresta la registrazione, la registrazione Timeshift viene annullata.*

## 7.15. Registrazione

È possibile registrare direttamente il programma televisivo in corso.

- ▶ Collegare un supporto di memoria alla porta USB (per es. un disco rigido esterno). Devono essere disponibili almeno 100 MB di spazio.
- ▶ Premere il tasto di registrazione **●**.
- ▶ Selezionare **.MPEG** o **.TS**.



### IMPORTANTE!

*Le registrazioni di canali HD supportano solo l'opzione **.TS**. Verrà visualizzato un messaggio.*

Il valore preimpostato per la durata della registrazione è di due ore. Se non viene arrestata prima, la registrazione si interrompe automaticamente dopo due ore.

- ▶ Premere di nuovo il tasto di registrazione **●** per impostare la durata della registrazione.

Non è necessario impostare il volume della registrazione sul televisore. La registrazione regolerà automaticamente il volume.

### 7.15.1. Riprodurre le registrazioni

Le registrazioni si trovano nel Media Player.

▶ Per accedere direttamente alle registrazioni, aprire il Media Player con il tasto **SAT/MOVIE**.

▶ Selezionare la registrazione con ▲ ▼.

Sullo schermo appare il canale, la durata della registrazione, lo spazio di memoria occupato (x MB), la data e l'ora della registrazione e l'immagine iniziale di questa.

Sono disponibili i seguenti comandi:

Tasto	Funzione	Descrizione
Tasto rosso <b>VIDEO FORMATE</b>	<b>RINOMINA</b>	<ul style="list-style-type: none"> <li>▶ Premere il tasto rosso <b>VIDEO FORMATE</b>. Si aprirà una tastiera.</li> <li>▶ È possibile cambiare il nome del programma e assegnare un nome alla registrazione.</li> <li>▶ Selezionare un carattere con i tasti freccia ◀ ▶ ▲ ▼ e premere <b>OK</b>.</li> <li>▶ Per cancellare l'ultimo carattere inserito, selezionare il campo e premere <b>OK</b>.</li> <li>▶ Infine selezionare il campo <b>OK</b> e premere <b>OK</b>.</li> </ul>
Tasto verde	<b>BLOCCO</b>	<ul style="list-style-type: none"> <li>▶ È possibile bloccare una registrazione per impedire agli altri utenti di vederla.</li> <li>▶ Premere il tasto verde. Accanto alla registrazione appare il simbolo di un lucchetto.</li> <li>▶ Ora è necessario inserire la password per poter riprodurre la registrazione.</li> </ul>
Tasto giallo	<b>CANCELLA</b>	<ul style="list-style-type: none"> <li>▶ Premere il tasto giallo. Accanto alla registrazione appare il simbolo della cancellazione.</li> <li>▶ Se ora si chiude il menu con <b>EXIT</b> le registrazioni verranno cancellate.</li> </ul>
<b>EPG</b>	<b>CATEGORIA</b>	<ul style="list-style-type: none"> <li>▶ Premere il tasto <b>EPG</b> per passare tra le cartelle <b>PVR</b>, <b>MUSICA</b>, <b>IMMAGI</b> e <b>VIDEO</b>.</li> </ul>



**IMPORTANTE!**

*È possibile cancellare solamente registrazioni già terminate. Quelle in corso vengono visualizzate, ma non è possibile eliminarle.*

▶ Con il tasto play ▶ è possibile riprodurre la registrazione nella finestrella di anteprima.

▶ Premere **OK** per visualizzare la registrazione a schermo intero. Verrà visualizzata brevemente la barra informativa.

Sono disponibili le seguenti funzioni:

Tasto	Descrizione	
	Interruzione della riproduzione; <b>STEP II</b> : premere ripetutamente per continuare la riproduzione fotogramma per fotogramma.	
◀◀	Ritorno veloce	Premere ripetutamente per modificare la velocità.
▶▶	Avanzamento veloce.	
▶▶▶	SKIP avanti: per fare un salto in avanti di 30 secondi.	È possibile modificare questo intervallo.
◀◀◀	SKIP indietro: per fare un salto indietro di 30 secondi.	
▶	Riprendere la riproduzione e tornare alla velocità normale.	
■	Bloccare la riproduzione; Se ora si riproduce nuovamente la registrazione è possibile farla ripartire dall'ultimo punto in cui è stata interrotta.	



**IMPORTANTE!**

*Durante la riproduzione il display del ricevitore visualizza "M E N U".*

## 7.16. Common Interface Plus

Sulla parte frontale del dispositivo, dietro lo sportellino, si trova un vano per l'inserimento di moduli Common Interface che servono alla decodifica di programmi criptati. I moduli CI devono essere dotati di smartcard per la decodifica di canali criptati.

### 7.16.1. Modulo CI

- ▶ Per inserire il modulo Common Interface (CI), spegnere il ricevitore con l'interruttore generale posto sul retro del dispositivo.
- ▶ Aprire lo sportellino e inserire il modulo CI nel vano fino all'arresto. Si illuminerà il pulsante a destra del vano.



#### ATTENZIONE!

**Al fine di evitare danni, è permesso inserire solamente moduli che riportano il logo "PC CARD". Altri moduli possono danneggiare il ricevitore in modo irreparabile.**

**Non tentare di inserire un modulo con la forza. Piuttosto estrarre il modulo dal vano e riprovare a inserirlo. Assicurarsi di infilare il modulo con il lato giusto rivolto verso l'alto.**

- ▶ Ora inserire la smartcard nel modulo CI.

Occasionalmente le smartcard possono presentare stampe fuorvianti, perché sono state progettate per altri decoder. Nella maggior parte dei moduli Common Interface occorre inserire la scheda con i contatti dorati rivolti verso l'alto.

- ▶ In seguito riaccendere il ricevitore. Il modulo verrà inizializzato. Sullo schermo comparirà un messaggio che può variare a seconda dell'emittente. Seguire le istruzioni.



#### IMPORTANTE!

*Nel caso si posseda un modulo CI nel quale deve essere inserito solo il chip della smartcard, occorre inserire prima il chip e in seguito il modulo CI nel vano Common Interface.*

- ▶ Ora chiudere lo sportellino del vano Common Interface. Questo proteggerà l'interno del ricevitore dalla sporcizia.
- ▶ Finché si continua a guardare il canale criptato, il modulo CI e la smartcard devono restare correttamente inseriti nel vano Common Interface.

Quando si passa alla modalità standby o si spegne il ricevitore con l'interruttore generale sul retro, il modulo CI può rimanere inserito nel vano Common Interface con o senza la Smartcard.

- ▶ Per estrarre il modulo CI dal vano Common Interface, aprire lo sportellino e premere il pulsante che si trova alla destra del vano Common Interface. Ora è possibile estrarre il modulo CI con la Smartcard.

Quando un modulo di cifratura è stato riconosciuto correttamente, il suo nome appare nell'elenco che si trova alla voce di menu **COMMON INTERFACE**. Posizionandosi sulla voce del modulo nell'elenco e premendo **OK**, si accede a un menu generato dal modulo di cifratura. In caso di domande, rivolgersi al produttore del modulo.



#### IMPORTANTE!

*Alcuni moduli si attivano completamente e forniscono un menu soltanto quando viene inserita una scheda valida.*

## 7.17. Rimuovere un dispositivo USB

È consigliabile scollegare il dispositivo USB in modo sicuro e non estrarre semplicemente il connettore.

- ▶ Premere il tasto **MENU** per accedere al menu principale. Utilizzare i tasti **▲ ▼** per selezionare il menu **IMPOSTAZIONE**. Attivare il menu con **OK**, scegliere la voce **RIMOZIONE SICURA DISPOS. USB** e confermarla con **OK**.
- ▶ Ora è possibile rimuovere il dispositivo.



#### NOTA: CREAZIONE DI NUOVE CARTELLE

*Quando si utilizza dispositivo USB con il ricevitore, è possibile che si creino delle cartelle vuote sul dispositivo USB. Si tratta di cartelle di sistema del ricevitore e non di un difetto del prodotto.*

*Queste cartelle sul dispositivo USB sono vuote e possono essere cancellate.*

## 8. Il menu

▶ Il menu si apre con il tasto **MENU**. Con lo stesso tasto o il tasto **EXIT** si può uscire dal menu.

### 8.1. Spostarsi nel menu

- ▶ Selezionare i menu principali con i tasti freccia ▲ ▼.
- ▶ Confermare con **OK** per aprire un menu ed esplorarne i relativi comandi e opzioni.
- ▶ Per selezionare un'opzione in genere si usa ◀ ▶. Se non richiesto esplicitamente, non è necessario confermare la scelta con **OK**.
- ▶ Con il tasto **EXIT** si torna indietro di un passo e si chiude il menu.

Nei menu sono indicati i tasti corrispondenti alle varie funzioni (per es. i tasti colorati).

### 8.2. Media Player

Il Media Player consente di riprodurre immagini, file audio, video e registrazioni.

- ▶ Collegare un dispositivo USB alla porta USB che si trova dietro lo sportellino anteriore.
- ▶ Nella cartella principale è già preimpostata la cartella "**UDA1**: [nome del supporto dati]". Confermare questa cartella con **OK**.
- ▶ Ora è possibile vedere i file leggibili e le cartelle presenti sul dispositivo USB. Verranno visualizzati solo i file del formato selezionato.
- ▶ Per aprire una cartella premere **OK**.
- ▶ Con **EXIT** si torna al livello di cartelle superiore.

#### 8.2.1. PVR

In questo menu è visualizzato l'elenco di tutti i programmi televisivi che sono stati registrati.

Tasto	Funzione	Descrizione
Tasto rosso <b>VIDEO FORMATE</b>	<b>RINOMINA</b>	Rinomina il titolo selezionato
Tasto verde	<b>BLOCCO</b>	Blocca il titolo selezionato
Tasto giallo	<b>CANCELLA</b>	Elimina il titolo selezionato
<b>INFO</b>	<b>SPAZIO REG.</b>	Visualizza lo spazio di memoria disponibile sul supporto di memoria USB.
<b>EPG</b>	<b>CATEGORIA</b>	Per selezionare le diverse modalità <b>PVR, MUSICA, IMMAGI, VIDEO</b> .
<b>EXIT</b>	<b>ANNULAM</b>	Premere questo tasto per tornare indietro di un livello o uscire definitivamente dal programma.

In alternativa è possibile accedere al menu PVR anche premendo il tasto **SAT/MOVIE**.

#### 8.2.2. Video

Tasto	Funzione	Descrizione		
Tasto blu <b>TIMER</b>	<b>MODIFICA</b>	Premere questo tasto per aprire la finestra di modifica con le seguenti opzioni		
		Tasto rosso <b>VIDEO FORMATE</b>	<b>RINOMINA</b>	Rinomina il video selezionato
		Tasto verde	<b>COPIA</b>	Copia il video selezionato
		Tasto giallo	<b>CANCELLA</b>	Cancella il video selezionato
		Tasto blu <b>TIMER</b>	<b>+ CARTELLA</b>	Crea nuova cartella
<b>EPG</b>	<b>CATEGORIA</b>	Per selezionare le diverse modalità <b>PVR, MUSICA, IMMAGI, VIDEO</b> .		
<b>SUBTITLE</b>	<b>ORDINA</b>	Premere questo tasto per ordinare i video in base ai seguenti criteri: <b>NOME, ORA</b> o <b>DIMENSIONI</b> .		
<b>EXIT</b>	<b>ANNULLAMENTO</b>	Premere questo tasto per tornare indietro di un livello o uscire definitivamente dal programma.		

In alternativa è possibile accedere al menu PVR anche premendo il tasto **VIDEO**.

### 8.2.3. Musica

Tasto	Funzione	Descrizione		
Tasto rosso <b>VIDEO FORMATE</b>	<b>PLAYLIST</b>	Aprire la playlist dei file musicali definita dall'utente con il tasto verde o giallo.		
Tasto verde	<b>FAV</b>	Premere questo tasto per aggiungere il titolo selezionato alla playlist.		
Tasto giallo	<b>TUTTI PRE</b>	Premere questo tasto per aggiungere tutti i titoli alla playlist.		
Tasto blu <b>TIMER</b>	<b>MODIFICA</b>	Premere questo tasto per aprire la finestra di modifica con le seguenti opzioni		
		Tasto rosso <b>VIDEO FORMATE</b>	<b>RINOMINA</b>	Rinomina il titolo selezionato
		Tasto verde	<b>COPIA</b>	Copia il titolo selezionato
		Tasto giallo	<b>CANCELLA</b>	Elimina il titolo selezionato
		Tasto blu <b>TIMER</b>	<b>+ CARTELLA</b>	Crea nuova cartella
<b>EPG</b>	<b>CATEGORIA</b>	Per selezionare le diverse modalità <b>PVR, MUSICA, IMMAGI, VIDEO.</b>		
<b>SUBTITLE</b>	<b>ORDINA</b>	Premere questo tasto per ordinare i titoli musicali in base ai seguenti criteri: <b>NOME, ORA, DIMENSIONI</b> o <b>PREFERITO.</b>		
<b>INFO</b>	<b>REPETI</b>	Premere questo tasto per impostare la modalità di riproduzione.		
<b>EXIT</b>	<b>ANNULLAMENT</b>	Premere questo tasto per tornare indietro di un livello o uscire definitivamente dal programma.		

In alternativa è possibile accedere al menu PVR anche premendo il tasto **MUSIK**.

### 8.2.4. Immagine

Tasto	Funzione	Descrizione		
Tasto rosso- <b>VIDEO FORMATE</b>	<b>PLAYLIST</b>	Richiama la playlist delle foto definita dall'utente con il tasto verde o giallo.		
Tasto verde	<b>FAV</b>	▶ Premere questo tasto per aggiungere l'immagine selezionata alla playlist.		
Tasto giallo	<b>TUTTI PRE</b>	▶ Premere questo tasto per aggiungere tutte le immagini alla playlist.		
Tasto blu <b>TIMER</b>	<b>MODIFICA</b>	▶ Premere questo tasto per aprire la finestra di modifica con le seguenti opzioni		
		Tasto rosso	<b>RINOMINA</b>	Rinomina l'immagine selezionata
		Tasto verde	<b>COPIA</b>	Copia l'immagine selezionata
		Tasto giallo	<b>CANCELLA</b>	Cancella l'immagine selezionata
		Tasto blu <b>TIMER</b>	<b>+ CARTELLA</b>	Crea nuova cartella
<b>EPG</b>	<b>CATEGORIA</b>	Per selezionare le diverse modalità <b>PVR, MUSICA, IMMAGI, VIDEO.</b>		
<b>SUBTITLE</b>	<b>ORDINA</b>	▶ Premere questo tasto per ordinare le immagini in base ai seguenti criteri: <b>NAME, NOME, DIMENSIONI</b> o <b>PREFERITO.</b>		
<b>INFO</b>	<b>IMPOSTAZIONI</b>	▶ Premere questo tasto per definire le impostazioni della presentazione.		
<b>EXIT</b>	<b>ANNULLA</b>	▶ Premere questo tasto per tornare indietro di un livello o uscire definitivamente dal programma.		

In alternativa è possibile accedere al menu PVR anche premendo il tasto **BILD**.

## 8.3. Menu di modifica dell'elenco dei canali

### 8.3.1. Elenco dei canali TV ed elenco delle stazioni radio



**Importante!**

Per effettuare le seguenti operazioni sui canali, è necessario selezionare un elenco di satelliti e poi il canale, quindi confermare con **OK**.

Tasto	Funzione
◀ ▶	▶ Selezionare un elenco di canali: <b>TUTTI I SATELLITI</b> , singoli satelliti/DVB-T o l'elenco dei preferiti. Gli elenchi vengono visualizzati solo se contengono dei canali.
▲ ▼	▶ Selezionare un canale dall'elenco. Nella finestra informativa a destra appariranno le seguenti indicazioni: satellite; nome canale; frequenza/polarizzazione/ baud rate; <b>PID</b> : numero identificativo di un flusso di dati ricevuto.
<b>FAV</b>	Aggiungi ai preferiti. ▶ Premere <b>FAV</b> . Il campo <b>FAV</b> verrà evidenziato. ▶ Con i tasti ▲ ▼ selezionare il canale da aggiungere alla elenco dei preferiti. ▶ Premere <b>OK</b> . Si aprirà l'elenco dei preferiti. ▶ Scegliere un elenco dei preferiti per il canale e premere <b>OK</b> . ▶ Chiudere la finestra con <b>EXIT</b> . Accanto al nome del canale apparirà un simbolo a forma di cuore. ▶ Alla chiusura con <b>EXIT</b> verrà visualizzata una domanda di sicurezza. Confermare con " <b>SI</b> " per salvare il canale nell'elenco dei preferiti.
<b>BLOCCO</b>	I canali bloccati non possono essere selezionati con i tasti per la selezione dei canali o i tasti numerici. È necessario che nel menu <b>PIN</b> la voce " <b>MENU BLOCCO</b> " sia impostata su " <b>ON</b> ". ▶ Premere S il tasto rosso <b>VIDEO FORMATE</b> . Il campo <b>BLOCCO</b> verrà evidenziato. ▶ Premere <b>OK</b> e inserire la password (vedere "PIN" a pagina 34). Accanto al nome del canale apparirà un simbolo a forma di lucchetto. ▶ Alla chiusura con <b>EXIT</b> verrà visualizzata una domanda di sicurezza. Confermare con " <b>SI</b> " per bloccare il programma. D'ora in poi sarà necessario immettere la password per selezionare il canale.
<b>SALTA</b>	Il canale verrà saltato quando si scorrono i canali con tasti di selezione. È possibile selezionare questo canale solo con i tasti numerici. ▶ Premere il tasto verde. Il campo <b>SALTA</b> verrà evidenziato. ▶ Premere <b>OK</b> . Accanto al nome del canale apparirà il simbolo dell'opzione Salta. ▶ Alla chiusura con <b>EXIT</b> verrà visualizzata una domanda di sicurezza. Confermare con " <b>SI</b> " per salvare l'opzione di saltare il canale.
<b>SPOST.</b>	▶ Premere il tasto giallo. Il campo <b>SPOST.</b> verrà evidenziato. ▶ Premere <b>OK</b> . Accanto al nome del canale apparirà e il simbolo dell'opzione Sposta. ▶ Con ▲ ▼ selezionare un'altra posizione per il canale e premere <b>OK</b> . Alla conferma con <b>EXIT</b> il canale verrà inserito prima della posizione appena selezionata. Alla chiusura con <b>EXIT</b> verrà visualizzata una domanda di sicurezza. Confermare con " <b>SI</b> " per salvare la nuova posizione del canale.

Tasto	Funzione	
<b>MODIFIC</b>	Sono disponibili le seguenti opzioni:	
	<b>ORDNINA</b>	È possibile ordinare i canali in base a diversi filtri.
	<b>A-Z; Z-A</b>	Ordine alfabetico
	<b>FTA</b>	Solo per canali trasmessi in chiaro.
	<b>BLOCCO</b>	Tutti i canali sono bloccati e si deve immettere la password per selezionarli.
	<b>MODIFIC</b>	Qui è possibile modificare il nome di un canale. ▶ Selezionare un canale e premere <b>OK</b> . Si aprirà il menu " <b>MODIFIC</b> ".
	◀ ▶ ▲ ▼ e <b>OK</b>	Per selezionare le lettere
	<b>MI./MA.</b> (tasto giallo)	Per alternare minuscolo e maiuscolo.
	<b>CANCELLA</b> (tasto rosso <b>V.RES</b> )	Cancella l'ultimo carattere.
	<b>OK</b> (tasto blu <b>TIMER</b> )	Uscita dalla funzione.
	<b>CANCELL</b>	Premere il tasto blu <b>TIMER</b> e selezionare il canale da cancellare con <b>OK</b> . Alla chiusura con <b>EXIT</b> verrà visualizzata una domanda di sicurezza. Confermare con " <b>SI</b> " per cancellare il canale dall'elenco.  <b>IMPORTANTE!</b> <i>Per ricevere di nuovo il canale, sarà necessario ripristinare le impostazioni predefinite o eseguire una ricerca dei canali. Gli altri canali vengono spostati di una posizione verso l'alto.</i>

### 8.3.2. Elimina tutto

Qui è possibile cancellare tutti i canali TV e le stazioni radio memorizzate.

- ▶ Inserire la password e confermare la domanda di sicurezza con "**SI**".



**IMPORTANTE!**

*Per ricevere di nuovo i canali, sarà necessario ripristinare le impostazioni predefinite o eseguire una ricerca dei canali.*

### 8.4. Menu Installation



**Importante!**

Le impostazioni predefinite sono compatibili con il tipo più comune di impianti satellitari. Apportare le modifiche solo se in possesso delle nozioni tecniche necessarie.

### 8.4.1. Installazione DVB-S

#### Collegamento dell'antenna

LNB1	ANTENNA FISSA	Impostazione per le antenne a installazione fissa.
	ANTENNA MOTOR.	Impostazione per le antenne con motore rotante.

Questa selezione determina le opzioni disponibili nel menu **IMPOS. ANTENNA**, vedere sotto.

#### Elenco satelliti

Sono visualizzati tutti i satelliti memorizzati. I satelliti attivi sono contrassegnati con un cuore.

► Con **OK** è possibile attivare e disattivare i satelliti.

<b>MODIFICA</b>	Apre il menu <b>ELENCO SATELLITI</b> .	
	<b>NOME</b>	► Confermare con <b>OK</b> per modificare il nome.
	<b>POSIZIONE</b>	Importante per le antenne con motore rotante. ► Scegliere tra orientamento a ovest e a est e immettere la longitudine con i tasti numerici.
<b>NUOVO</b>	Apre il menu <b>AGGIUNGI SATELLITE</b> .	
	<b>NOME</b>	► Confermare con <b>OK</b> per immettere un nome.
	<b>POSIZIONE</b>	► Scegliere tra orientamento a ovest e a est e immettere la longitudine con i tasti numerici.
	<b>OK</b> (tasto giallo)	<b>ANNULLA</b> (tasto blu)
Il satellite verrà aggiunto in coda all'elenco.		
<b>CANCEL- LA</b>	► Alla conferma con <b>OK</b> verrà visualizzata una domanda di sicurezza. Confermare con <b>"SI"</b> per cancellare il satellite e i relativi canali. Per ricevere di nuovo il satellite, sarà necessario ripristinare le impostazioni predefinite o eseguire una ricerca dei canali. In tal caso i satelliti creati dall'utente andranno persi.	

#### Impostazione dell'antenna

Qui è possibile selezionare i satelliti che nel menu **ELENCO SATELLITI** (vedere sopra) sono contrassegnati con un segno di spunta (attivi).

Opzioni per le antenne a installazione fissa:

<b>SATELLITE</b>	Scegliere il satellite.
<b>FREQ LNB</b>	Scegliere la frequenza LNB giusta per il satellite selezionato. Standard: <b>UNIVERSALE</b> . Se è installato uno switch Unicable, selezionare <b>UNICABLE</b> e immettere i valori dello switch Unicable, indicati nelle istruzioni per l'uso dello switch.
<b>TRANSPON- DER</b>	Scegliere uno dei transponder programmati.
<b>DISEQC1.0</b>	Se si utilizza un interruttore Diseqc per la ricezione di più satelliti, è necessario immettere la porta corrispondente.
<b>22 KHZ</b>	Questa impostazione è disponibile solo se non è stato selezionato nessun <b>UNIVERSALE-LNB</b> o <b>UNICABLE</b> alla voce di menu <b>FREQ LNB</b> .
<b>POLARIZZA- ZIONE</b>	Standard: Auto. È possibile impostare una tensione di alimentazione orizzontale o verticale per l'LNB.

Opzioni per antenne motorizzate:

<b>FREQ LNB</b>	Scegliere la frequenza LNB giusta per il satellite selezionato. Standard: <b>UNIVERSALE</b> . Se è installato uno switch Unicable, selezionare <b>UNICABLE</b> e immettere i valori dello switch Unicable, indicati nelle istruzioni per l'uso dello switch.	
<b>TIPO MOTORE</b>	<b>DISEQC1.2</b> o <b>USALS</b> .	
<b>LONGITUD. LOCALE LATITUD. LOCALE</b>	Per il motore di tipo <b>USALS</b> impostare manualmente il grado di longitudine e latitudine per la posizione dell'antenna.	
<b>CANCELLA TUTTI</b>	È possibile cancellare tutte le posizioni satellitari per il motore di tipo <b>DISEQC1.2</b> .	
<b>IMPOST. MOTORE</b>	<b>SATELLITE</b>	Selezione dei satelliti sui quali effettuare la ricerca. Qui è possibile salvare le singole posizioni dei satelliti.
	<b>TRANSPONDER</b>	
	<b>N. POS. &amp; SALVA</b>	Selezionare la posizione predefinita dell'antenna
	<b>VAI A X</b>	Per raggiungere la posizione predefinita
	<b>SALVA</b>	Per raggiungere manualmente la posizione dell'antenna con ◀ ○ ▶.
	<b>RICALCOLO</b>	Ricalibrazione di tutte le posizioni
<b>LIMITARE</b>	Impostazione del raggio di rotazione dell'antenna.	
	<b>LIMITARE</b>	Impostazione o rimozione delle limitazioni (a est o a ovest).
	<b>VAI A RIFERIMENTO</b>	Per raggiungere la posizione di riferimento dell'antenna.

**Ricerca di singolo satellite**

Qui è possibile eseguire la ricerca dei canali su un satellite attivo. È consigliabile quando sono stati aggiunti nuovi canali.

<b>SATELLITE</b>	Selezionare il satellite.	
<b>SOLO PER FTA</b>	<b>SI</b> : la ricerca viene effettuata solo per le emittenti in chiaro. <b>NO</b> : verranno inclusi nella ricerca anche i canali criptati.	
<b>CANALI CERCATI</b>	Ricerca solo canali TV, solo stazioni radio o entrambi.	
<b>RICERCA RETE</b>	Ricerca intelligente. Disponibile solo se al seguente punto viene selezionato <b>PREIMPOSTAZ. RICERCA</b> .	
<b>MODO RICERCA</b>	<b>SCANSIONE AUTOMATIC</b>	La ricerca viene effettuata su tutto il satellite. Non servono dati.
	<b>PREIMPOSTAZ. RICERCA</b>	La ricerca viene effettuata solo su transponder già creati.
	<b>BLINDSCAN</b>	Effettua la ricerca su tutte le frequenze, indipendentemente dall'elenco di transponder selezionato.
<b>RICERCA</b>	<ul style="list-style-type: none"> <li>▶ Premere <b>OK</b> per avviare la ricerca.</li> <li>▶ Premere <b>EXIT</b> per interrompere la ricerca.</li> </ul>	

**Ricerca multisatellite**

Qui è possibile eseguire la ricerca contemporaneamente su tutti i satelliti elencati nel campo sottostante. I filtri di ricerca sono descritti alla voce "**RICERCA SINGOLO SATELL.**".

**Ricerca TP**

Le emittenti televisive digitali possono trasmettere più programmi su un unico canale televisivo. Questi canali multipli sono definiti "transponder".

Qui è possibile modificare i transponder dei satelliti attivi (vedere "**ELENCO SATELLITI**").

<b>MODIFICA</b>	Modifica i parametri del transponder selezionato.  <b>Importante!</b> Tenere presente che le modifiche avranno effetto sui canali dei transponder modificati!
<b>NUOVO</b>	Qui è possibile inserire un nuovo transponder, finora non ancora salvato. Utilizzare questa funzione per cercare un canale quando si hanno a disposizione i dati necessari.
<b>CANCELLA</b>	Cancellazione del transponder selezionato.
<b>CERCA</b>	Ricerca di nuovi canali sul transponder selezionato, con la possibilità di impostare filtri per la ricerca.

Esempio di ricerca canali

Si è a conoscenza che su una determinata frequenza vengono trasmessi nuovi canali.

Esempio:

Satellite: ASTRA 19,2° est/ frequenza: 10836 MHz / baud rate: 22.000 Ks/s / polarizzazione: orizzontale. Procedere come segue:

- 1) Creare il transponder
  - Aprire il menu **ELENCO TV**.
  - Premere il tasto verde. Si aprirà il campo "**NUOVO**".
  - Inserire la frequenza **10836** con i tasti numerici.
  - Inserire il baud rate **22000** con i tasti numerici.
  - Con immettere la polarizzazione **H** per orizzontale.
  - Premere **OK**.

Il nuovo transponder verrà inserito in coda all'elenco di transponder del satellite ASTRA 19,2° est e apparirà quindi nell'elenco di transponder.

- 2) Ricerca canali
  - Premere il tasto blu. Si aprirà il campo "**CERCA**".
  - Inserire i filtri della ricerca come descritto.
  - Iniziare la ricerca confermando il campo "**OK**" con **OK**.

I canali trovati verranno inseriti in coda all'elenco generale dei satelliti.

### 8.4.2. Installazione DVB-T

<b>DVBT CHANNEL SCAN</b>	<b>MODO RICERCA</b>	Questa funzione viene utilizzata per l'immissione diretta dei canali. Sono disponibili diverse opzioni di ricerca. Selezionare qui il <b>CANALE</b> diretto oppure la <b>FREQUENZA</b> di un'emittente o di un gruppo di emittenti.
	<b>BANDA</b>	Selezionare l' <b>UHF</b> o il <b>VHF</b> desiderato (modificabile solo nella modalità di ricerca <b>CANALE</b> ).
	<b>CANALE</b>	Utilizzare i tasti ◀ ▶ per selezionare il canale desiderato (modificabile solo nella modalità di ricerca <b>CANALE</b> ). La frequenza corrispondente è visualizzata tra parentesi.
	<b>FREQUENZA</b>	Selezionare la frequenza desiderata (modificabile solo nella modalità di ricerca <b>FREQUENZA</b> ).
	<b>LARGHEZZA DI BANDA</b>	Selezionare la larghezza di banda per la ricerca ( <b>6 - 8 MHz</b> ).
	<b>RICERCA RETE</b>	Ricerca manuale di una rete.
	<b>RICERCA</b>	Premere <b>OK</b> per avviare la ricerca. Premere <b>EXIT</b> per interrompere la ricerca.
<b>DVBT AUTO SCAN</b>	<b>PAESE</b>	Selezionare il paese desiderato.
	<b>SOLO PER FTS</b>	<b>SI</b> : la ricerca viene effettuata solo per le emittenti in chiaro. <b>NO</b> : verranno inclusi nella ricerca anche i canali criptati.
	<b>RICERCA</b>	Premere <b>OK</b> per avviare la ricerca. Premere <b>EXIT</b> per interrompere la ricerca.
<b>IMPOST. ANTENNA</b>	<b>ALIMENTAZIONE</b>	Impostare l'alimentazione su <b>ON</b> o <b>OFF</b> .

## 8.5. Impostazioni di sistema

### 8.5.1. Lingua

<b>LINGUA</b>	▶ Con ◀ ▶ selezionare la lingua per il menu visualizzato sullo schermo. La lingua verrà cambiata immediatamente.
<b>PRIMO/SECONDO CANALE AUDIO</b>	▶ Eseguire la preimpostazione per la lingua del primo e del secondo canale audio con ◀ ▶.
<b>TELEVIDEO</b>	▶ Eseguire la preimpostazione per la lingua del televideo con ◀ ▶.



**IMPORTANTE!**



*La disponibilità delle lingue per le diverse funzioni dipende dall'emittente.*

### 8.5.2. Sistema TV



**IMPORTANTE!**

*Le impostazioni video vengono applicate immediatamente. L'immagine del menu potrebbe scomparire per qualche secondo. Questo non è un difetto del dispositivo.*

<b>RISOLUZIONE VIDEO</b>	<b>BY SOURCE</b> 576I 576P 720P_50 1080I_50	Scegliere la risoluzione più adatta per il tipo di collegamento e di televisore. Per l'HDTV scegliere 720p 50 Hz o 1080i 50Hz. È possibile impostare la risoluzione anche con il tasto rosso <b>VIDEO FORMATE</b> . By Source: la risoluzione viene impostata automaticamente e riceve le informazioni dall'emittente. By Native TV: verrà impostata la risoluzione ottimale per il televisore.
<b>FORMATO SCHERMO</b>	Impostare il formato immagine adatto al televisore.	
	<b>AUTO</b>	Adattamento automatico
	<b>4:3PS</b>	 PanScan: l'immagine verrà estesa alla larghezza dello schermo.
	<b>4:3LB</b>	 Letterbox: riduce il formato video 16:9 alla larghezza dello schermo.
	<b>16:9</b>	Per televisori 16:9
<b>SEGNALE VIDEO</b>	<b>FBAS</b> <b>RGB</b>	Cambio tra FBAS (standard) e RGB. Serve per adeguare il segnale al televisore collegato. Questa impostazione potrebbe modificare anche la risoluzione video.
<b>USCITA AUDIO DIGITALE</b>	<b>BITSTREAM</b>	Impostazioni per l'uscita audio digitale. Le opzioni dipendono dal tipo di collegamento e dal dispositivo di emissione audio collegato.
	<b>LPCM</b>	

### 8.5.3. Impostazione Timer

Con questa funzione è possibile programmare il ricevitore in modo che passi a un canale prestabilito all'ora impostata. Si possono programmare fino a otto timer. È possibile richiamare l'impostazione del timer anche direttamente con il tasto blu **TIMER**.

- ▶ Selezionare una posizione per il timer e premere **OK** per aprire il menu.

<b>MODO TIMER</b>	Nella modalità timer si seleziona la frequenza di ripetizione. Si può scegliere <b>UNA VOLTA</b> , <b>QUOTID</b> o <b>OFF</b> . <b>Importante!</b> Con l'impostazione <b>QUOTID.</b> , il cambio del canale avviene ogni giorno all'ora impostata.	
<b>SERVIZIO TIMER</b>	<b>REGISTRAZIONE</b>	Timer di registrazione: la registrazione verrà salvata sul dispositivo USB collegato. Devono essere disponibili almeno 100 MB di spazio.
	<b>CANALE</b>	Timer per cambio canale/accensione: all'ora programmata il ricevitore passa al canale impostato (anche in modalità standby).
<b>CANALE AVVIO</b>	Immettere il canale	
<b>DATA AVVIO</b>	Immettere la data di inizio	
<b>ORA ACCENSIONE</b>	Immettere l'ora di inizio	
<b>DURATA</b>	Immettere la durata	
<b>MODO REGISTRAZ.</b>	Selezionare il formato della registrazione <b>.TS</b> o <b>.MPEG</b> .	
<b>STBY DOPO TIMER</b>	È possibile modificare lo stato del ricevitore dopo l'attivazione timer. <b>SI</b> : il ricevitore passa alla modalità standby <b>NO</b> : il ricevitore resta in funzione	

### 8.5.4. PIN

- ▶ Dopo avere confermato con **OK** è necessario immettere la password. La password predefinita è: "0000".

<b>MENU BLOCCO</b>	<b>OFF</b>	I menu non sono bloccati.
	<b>ON</b>	All'apertura del menu con il tasto <b>MENU</b> è necessario immettere la password.
<b>BLOCCO CANALE</b>	<b>OFF</b>	Il blocco dei canali è disattivato.
	<b>ON</b>	Non è possibile selezionare i canali bloccati (vedere menu a pagina 27) con i tasti di selezione e i tasti numerici.
<b>NUOVA PASSWORD</b>	Immettere una password a quattro cifre usando i tasti numerici.	
<b>CONFERMA PSW</b>	Inserire nuovamente la password e confermare il messaggio successivo con <b>"SI"</b> .	



#### IMPORTANTE!

Con il ripristino delle impostazioni predefinite viene ripristinata anche la password originale.

### 8.5.5. Impostazioni OSD

<b>TIMEOUT OSD(SEC)</b>	<b>1-10</b>	Scegliere il tempo di visualizzazione della finestra informativa.
<b>TRASPARENZA OSD</b>	<b>OFF</b>	Nessuna trasparenza. I menu coprono l'immagine sullo schermo.
	<b>10-40%</b>	I menu sono trasparenti.

### 8.5.6. Preferiti

Qui è possibile rinominare i gruppi di preferiti preimpostati.

► Selezionare un elenco e premere **OK**. Si aprirà il menu "**RINOMINA**".

◀ ▶ ▲ ▼ e <b>OK</b>	Selezionare le lettere
<b>SHIFT</b> (tasto giallo)	Per alternare minuscolo e maiuscolo.
<b>DEL</b> (tasto rosso <b>VIDEO FORMATE</b> )	Cancella l'ultimo carattere.
<b>OK</b> (tasto blu <b>TIMER</b> )	Uscita dalla funzione.

### 8.5.7. Altri

<b>ALIMENTAZIONE LNB</b>	<b>ON</b>	Preimpostazione
	<b>OFF</b>	Disattivare l'alimentazione elettrica per l'LNB quando si collega al ricevitore un impianto antenna o un impianto a cavo unico senza alimentazione elettrica.
<b>SEG.ACUS.</b>	<b>ON</b>	Nel menu <b>INSTALLAZIONE / IMPOST. ANTENNA</b> verrà riprodotto un segnale acustico come aiuto per l'orientamento dell'antenna. Più la sequenza di suoni è rapida, più il segnale del satellite è forte.
	<b>OFF</b>	Non viene riprodotto alcun segnale acustico.
<b>SPEGN. AUTOM.</b>	<b>60 MIN</b> <b>120 MIN</b> <b>180 MIN</b> <b>240 MIN</b> (standard) <b>NON ATTIVO</b>	Questa funzione consente di impostare l'intervallo di tempo dopo il quale il ricevitore deve passare alla modalità standby. Due minuti prima dello scadere del tempo impostato, verrà visualizzato un breve messaggio di avvertimento. Per impedire al ricevitore di passare alla modalità standby, occorre impartire un comando con il telecomando. In tal caso il conteggio del tempo ricomincia da capo. Questa funzione contribuisce alla tutela dell'ambiente.
<b>VISUALIZZAZIONE ORA IN S</b>	<b>ON</b>	In modalità standby, sul display del dispositivo è visualizza l'ora.
	<b>OFF</b>	L'ora non è visualizzata.

## 8.6. Menu impostazione

### 8.6.1. Informazioni

Qui è possibile trovare informazioni su software e hardware del dispositivo.

Queste informazioni servono anche per l'assistenza.

### 8.6.2. Common Interface

Menu per scheda Common Interface sul lato anteriore dietro lo sportellino.

Il menu è fornito dal modulo di cifratura utilizzato.

### 8.6.3. Aggiornamento software

Qui è possibile aggiornare il sistema operativo del ricevitore, qualora sia disponibile una nuova versione. Normalmente per il corretto funzionamento del ricevitore non occorre aggiornare il software.



**IMPORTANTE!**

*È consigliabile ripristinare le impostazioni predefinite prima e dopo l'aggiornamento.*

- ▶ Immettere la password (predefinita: 0000) per aprire il menu **AGGIORN. SOFTWARE**.

<b>AGGIORN. VIA SATEL.</b>	L'aggiornamento del software via satellite non ha niente a che fare con la memorizzazione di nuovi canali televisivi. Per eseguire l'aggiornamento del software occorre orientare l'impianto satellitare verso il satellite ASTRA1 19,2°est.	
	<b>SATELLITE</b>	Selezionare il satellite ASTRA 19,2 E (est).
	<b>TRANSPONDER</b>	Utilizzare le impostazioni predefinite.
	<b>FREQUENZA</b>	
	<b>SYMBOL RATE</b>	
	<b>POLARIZZAZIONE</b>	
	<b>AGGIORN. PID</b>	
<b>AVVIO</b>	Confermare con <b>OK</b> per eseguire l'aggiornamento. Se non è disponibile alcun software, verrà visualizzato il messaggio " <b>SOFTWARE AGGIORNATO!</b> ". Chiudere il menu con <b>EXIT</b> .	
<b>SALVA LISTA EMITTENTI</b>	Salvare l'elenco attuale dei canali su un supporto di memoria USB.	
<b>CARICA LISTA EMITTENTI</b>	Caricare l'elenco dei canali da un supporto di memoria USB.	

### 8.6.4. Impostazioni predefinite

- ▶ Immettere la password (predefinita: 0000).
- ▶ Nella domanda di sicurezza seguente, confermare "**JA**" per ripristinare le impostazioni predefinite.



**IMPORTANTE!**

*Si possono ripristinare le impostazioni predefinite anche tenendo premuto per più di dieci secondi il tasto **STANDBY** del dispositivo.*

### 8.6.5. Impostazioni PVR

<b>TIMESHIFT</b>	<b>ON</b>	La funzione Timeshift è attiva.
	<b>OFF</b>	La funzione Timeshift è disattivata. Premendo si congela l'immagine.
<b>SALTA</b>	<b>30 SEC. – 30 MIN.</b>	Durante la registrazione verranno inseriti automaticamente dei punti di salto, che sarà possibile individuare con i tasti <b>SKIP</b> . Scegliere gli intervalli di tempo per posizionare i punti di salto.
<b>TIMESHIFT PER REGISTR.</b>	<b>ON/OFF:</b> Aktivieren/Deaktivieren von Timeshift für die Aufnahme von Programmen.	
<b>MODO REGISTRAZ.</b>	Selezionare il formato della registrazione <b>.TS</b> o <b>.MPEG</b> .	

### 8.6.6. Impostazioni USB

Informazioni sul supporto di memoria USB utilizzato. Vengono visualizzate solo quando il supporto è inserito.

### 8.6.7. Rimozione sicura del dispositivo USB

- ▶ Per scollegare un dispositivo USB dal ricevitore, si consiglia di confermare con **OK** la voce "**URIMOZIONE SICURA DISPOS. USB**".
- ▶ Successivamente è possibile estrarre il dispositivo USB dal ricevitore.

### 8.6.8. Othello

L'obiettivo del gioco è quello di posizionare il maggior numero di tessere del proprio colore sul campo, accerchiando strategicamente le tessere del computer.

Se tra una delle vostre tessere e un campo libero si trovano una o più tessere dell'avversario in fila orizzontale, verticale o diagonale, potete accerchiarle posizionando una tessera sul campo libero con un clic. Quando le tessere dell'avversario sono accerchiate diventano vostre.

Il gioco finisce quando la tavola da gioco è piena, un giocatore ha finito tutte le tessere o nessun giocatore è più in grado di accerchiare l'avversario.

### 8.6.9. Sudoku

Riempire con i numeri i campi vuoti, in modo che ogni fila orizzontale e verticale, così come ogni quadrato da nove (3 campi x 3) contenga una volta ogni cifra da 1 a 9.

## 9. Aiuto in caso di anomalie

Nessuna indicazione sul display.	<ul style="list-style-type: none"> <li>• Il cavo di alimentazione non è collegato o l'interruttore generale si trova sullo "0".</li> </ul>
Nessun suono o immagine, immagine disturbata Segnale assente o debole.	<ul style="list-style-type: none"> <li>• LNB difettoso. Sostituire l'LNB.</li> <li>• Controllare il collegamento del cavo dall'LNB al ricevitore e dal ricevitore agli altri dispositivi.</li> <li>• Controllare anche il cavo antenna.</li> <li>• Se presente, controllare l'alimentazione elettrica dell'interruttore multiplo posto tra l'LNB e il dispositivo.</li> <li>• La parabola non emette alcun segnale. Controllare la parabola o riprovare in un secondo momento.</li> <li>• La parabola non è orientata correttamente verso il satellite. Regolare la parabola. Osservare le indicazioni riportate nelle istruzioni per l'uso dell'antenna satellitare.</li> </ul>
Immagine disturbata o distorta.	<ul style="list-style-type: none"> <li>• La risoluzione non è adatta al tipo di collegamento o televisore.</li> </ul>
Il televisore non visualizza nessuna immagine.	<ul style="list-style-type: none"> <li>• Il sistema non è collegato correttamente. Verificare i collegamenti dei cavi.</li> <li>• Il televisore non è in modalità AV. Impostare il televisore sul giusto ingresso AV.</li> <li>• Il ricevitore è in modalità radio. Passare alla modalità TV.</li> </ul>
Il telecomando non funziona.	<ul style="list-style-type: none"> <li>• Le pile sono scariche. Sostituirle con delle nuove.</li> <li>• Il telecomando non è orientato correttamente. Tenere il telecomando verso la parte frontale del ricevitore e assicurarsi che non ci siano ostacoli tra il telecomando e il ricevitore.</li> </ul>
Password dimenticata	<ul style="list-style-type: none"> <li>• Se si dovesse dimenticare quella personale, è possibile sbloccare il dispositivo usando la password master. La password master è: "<b>3327</b>". La password preimpostata è: "<b>0000</b>".</li> </ul>

- ▶ Per tutte le anomalie non elencate si prega di rivolgersi al nostro centro di assistenza.

## 10. Pulizia

Prima della pulizia staccare la spina del dispositivo dalla presa elettrica. Utilizzare un panno asciutto e morbido per pulire il dispositivo.



### AVVERTIMENTO!

**Evitare che possa penetrare umidità all'interno del dispositivo. Pericolo di scossa elettrica!**

Evitare detersivi e solventi chimici, perché possono danneggiare la superficie e/o le scritte dei dispositivi.

## 11. Smaltimento



### Imballaggio

L'imballaggio protegge il dispositivo da eventuali danni durante il trasporto. Gli imballaggi sono costituiti da materiale grezzo e possono essere riutilizzati o riciclati.



### Dispositivo

Non gettare i dispositivi tra i normali rifiuti domestici al termine del loro ciclo di vita. Informarsi sulle possibilità di smaltimento in conformità con le normative ambientali.

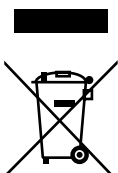

### Pile

Non gettare le pile usate tra i rifiuti domestici, ma consegnarle a un punto di raccolta per pile usate.

## 12. Trasporto e imballaggio

- Dopo avere trasportato il ricevitore, attendere che abbia raggiunto la temperatura ambiente prima di metterlo in funzione. In caso di forti oscillazioni di temperatura o di umidità, la condensa può formare umidità all'interno del ricevitore con conseguente pericolo di cortocircuito.
- Conservare il materiale d'imballaggio in buone condizioni e utilizzarlo soltanto per trasportare il ricevitore.
- Prima del trasporto, rimuovere eventuali supporti USB e schede CI per evitare danni o perdite di dati.

## 13. Indicazioni sulla conformità

Il dispositivo soddisfa i requisiti di compatibilità elettromagnetica e di sicurezza elettrica.

È inoltre conforme ai requisiti di base e alle disposizioni rilevanti della direttiva EMC 2004/108/CE e della direttiva per gli apparecchi a bassa tensione 2006/95/CE.

Il dispositivo è conforme ai requisiti fondamentali e alle disposizioni rilevanti della Direttiva sulla progettazione eco-compatibile 2009/125/CE (Regolamento 1275/2008).

## 14. Dati tecnici

Modello P24020 (MD 28010)

### Alimentazione

Alimentazione elettrica: 220-240 V~ 50/60 Hz  
 Pile telecomando: 2 x 1,5 V Micro AAA, LR03  
 Potenza assorbita: max. 25 W  
 Consumo in modalità standby: < 1 W

### Sintonizzatore SAT

Ingresso SAT-ZF 1 presa F  
 Gamma di ingresso: da 950 a 2150 MHz  
 Impedenza: 75 Ohm  
 Alimentazione LNB: 13 V / 18 V; max. 300 mA  
 Segnali di commutazione: DiSEqC 1.0 / DiSEqC 1.2 comando motore, Unicable  
 Comando LNB 22 kHz ± 2 kHz, 0,6 V pp ± 0,2 V

### Sintonizzatore DVB-T

Ingresso RF: 1 presa RF IN  
 Uscita RF: 1 presa RF OUT  
 Tensione di alimentazione antenna: 5V 100mA  
 Gamma di ingresso: 50-860MHz  
 Impedenza: 75 Ohm

### Video

Connessioni: HDMI, Y Pb Pr, TV-SCART, RCA Video  
 Formati immagine: 4:3 LB, 4:3 PS, 16:9  
 Formati video: RGB, YPbPr, FBAS  
 Risoluzioni: 1920 x 1080i, 1280 x 720p, 720 x 576, 720 x 480

### Audio

Connessioni (uscite) SPDIF ottico (digitale)  
 RCA sx/dx (analogico stereo)

### Altre connessioni

Formati supportati Common Interface Plus, USB  
 Immagini JPG, BMP  
 Musica OGG, MP3, WAV  
 VideoTS, MPEG

Dimensioni (L x H x P) ca. 31,1 x 4,9 x 20,5 cm

Peso: ca. 1,28 kg

Temperatura di funzionamento: +5 °C fino a +40 °C





# 15. Indice

## C

### Collegamento

Antenna .....	97
Cavo antenna .....	98
Impianto audio analogico .....	101
Impianto audio digitale.....	102
TV attraverso cavo Component.....	100
TV attraverso cavo SCART.....	100
TV attraverso HDMI.....	99
TV attraverso RCA video.....	101
TV attraverso Y Pb Pr .....	100
USB.....	102
Common Interface.....	92, 111, 126
Copie di back-up.....	93

## D

Dotazione di serie .....	94
--------------------------	----

## E

Elenco canali .....	105
Elenco dei preferiti .....	106
EPG .....	107

## H

HDTV .....	92
------------	----

## I

Indicazioni di sicurezza .....	91
Bambini.....	92
Collegamento .....	92, 97
Collegamento alla rete elettrica.....	103
Copie di back-up.....	93
Pile.....	94
Posizionamento .....	92
Riparazioni .....	93
Utilizzo.....	93
Utilizzo conforme .....	91
Utilizzo di supporti di memoria.....	93

## R

Risoluzione .....	99, 105, 124
-------------------	--------------

## S

Sleep .....	104
-------------	-----

## T

Telecomando .....	93, 94, 103, 124, 126
Televideo	
Tasti colorati .....	106

## V

Volume .....	104
--------------	-----

