

# MEDION®

## Bedienungsanleitung



**Smart-TV mit LED-Backlight Technologie**

**MEDION® LIFE®** X18014 (MD 31008)

# Inhaltsverzeichnis

<b>1. Hinweise zu dieser Anleitung</b>	<b>3</b>
1.1. In dieser Anleitung verwendete Symbole und Signalwörter	3
1.2. Bestimmungsgemäßer Gebrauch	3
1.3. Full HD	4
1.4. Lieferumfang	4
<b>2. Sicherheitshinweise</b>	<b>5</b>
2.1. Betriebssicherheit	5
2.2. Aufstellungsort	6
2.3. Reparatur	6
2.4. Umgebungstemperatur	7
2.5. Sicherheit beim Anschließen	7
2.6. Umgang mit Batterien	8
2.7. Hinweise zur Konformität	9
<b>3. Geräteübersicht</b>	<b>10</b>
3.1. Vorderseite	10
3.2. Rückseite und rechte Seite	11
3.3. Fernbedienung	12
<b>4. Inbetriebnahme</b>	<b>14</b>
4.1. Auspacken	14
4.2. Montage	14
4.3. Batterien in die Fernbedienung einlegen	15
4.4. Antenne anschließen	15
4.5. Stromversorgung anschließen	15
4.6. Smart-TV ein- und ausschalten	15
4.7. Sendersuche nach dem ersten Einschalten	16
<b>5. Bedienung</b>	<b>20</b>
5.1. Programmauswahl	20
5.2. Toneinstellungen	20
5.3. Bildeinstellungen	20
5.4. Infos anzeigen lassen	21
5.5. Favoritenlisten öffnen	21
5.6. Quelle wählen	22
5.7. Wireless Display	22
<b>6. Videotext</b>	<b>23</b>
6.1. Die Bedienung des Videotexts	23
<b>7. Geräte anschließen</b>	<b>24</b>
7.1. Kopfhörer anschließen	24
7.2. Digitaler Verstärker über optischen Anschluss	24
7.3. Soundbar/Surround-Anlage anschließen	24
7.4. DVD/Blu-Ray Player anschließen	25
7.5. Videorekorder anschließen	25
7.6. DVD-Rekorder anschließen	25
7.7. Receiver (SAT, DVB-T, Decoder etc.) anschließen	26
7.8. DVD-/Videorekorder und SAT-Receiver anschließen	26
7.9. Camcorder anschließen	26
7.10. Gerät mit HDMI- oder DVI-Ausgang	27
7.11. PC anschließen	27
7.12. Netzwerk anschließen	27
<b>8. Über das OSD-Menü</b>	<b>28</b>
8.1. Im Menü navigieren	28
8.2. Menüsystem im Detail	29
<b>9. EPG - Programm-Guide</b>	<b>47</b>
<b>10. Medienportal</b>	<b>48</b>
10.1. Mediathek	49
<b>11. HbbTV-System</b>	<b>49</b>
<b>12. Internet</b>	<b>49</b>
<b>13. MEDION® Life Remote App</b>	<b>50</b>
<b>14. Datenschutz MEDION® Smart TV</b>	<b>50</b>
<b>15. Problembehebung</b>	<b>51</b>
15.1. Benötigen Sie weitere Unterstützung?	52

---

15.2. Pixelfehler bei Smart-TVs.....	53
15.3. Reinigung.....	54
<b>16. Entsorgung .....</b>	<b>54</b>
<b>17. Technische Daten.....</b>	<b>55</b>
17.1. Produktdatenblatt.....	57
<b>18. Impressum .....</b>	<b>58</b>
<b>19. Index.....</b>	<b>59</b>

# 1. Hinweise zu dieser Anleitung



## HINWEIS!

Lesen Sie unbedingt diese Anleitung aufmerksam durch und befolgen Sie alle aufgeführten Hinweise. So gewährleisten Sie einen zuverlässigen Betrieb und eine lange Lebenserwartung Ihres Smart-TVs. Halten Sie diese Anleitung stets griffbereit in der Nähe Ihres Smart-TVs. Bewahren Sie die Bedienungsanleitung gut auf, um sie bei einer Veräußerung des Smart-TVs dem neuen Besitzer weitergeben zu können.

## 1.1. In dieser Anleitung verwendete Symbole und Signalwörter

	<p><b>GEFAHR!</b> <i>Warnung vor unmittelbarer Lebensgefahr!</i></p> <p><b>WARNUNG!</b> <i>Warnung vor möglicher Lebensgefahr und/oder schweren irreversiblen Verletzungen!</i></p> <p><b>VORSICHT!</b> <i>Warnung vor möglichen mittleren und oder leichten Verletzungen!</i></p>
	<p><b>ACHTUNG</b> <i>Hinweise beachten, um Sachschäden zu vermeiden!</i></p>
	<p><b>HINWEIS!</b> Weiterführende Informationen für den Gebrauch des Gerätes!</p>
	<p><b>HINWEIS!</b> Hinweise in der Bedienungsanleitung beachten!</p>
	<p><b>WARNUNG!</b> <i>Warnung vor Gefahr durch elektrischen Schlag!</i></p>
	<p><b>WARNUNG!</b> <i>Warnung vor Gefahr durch hohe Lautstärke!</i></p>
<ul style="list-style-type: none"> <li>•</li> </ul>	<p>Aufzählungspunkt / Information über Ereignisse während der Bedienung</p>
<ul style="list-style-type: none"> <li>▶</li> </ul>	<p>Auszuführende Handlungsanweisung</p>

## 1.2. Bestimmungsgemäßer Gebrauch

- Dieses Gerät dient zum Empfang und zur Wiedergabe von Fernsehprogrammen. Die unterschiedlichen Anschlussmöglichkeiten ermöglichen eine zusätzliche Erweiterung der Empfangs- und Wiedergabequellen (Receiver, DVD-Player, DVD-Recorder, Videorecorder, PC etc.). Ihr Gerät bietet Ihnen vielfältige Möglichkeiten der Nutzung.
- Das Gerät ist nur für den privaten und nicht für den industriellen/kommerziellen Gebrauch bestimmt.
- Bitte beachten Sie, dass im Falle des nicht bestimmungsgemäßen Gebrauchs die Haftung erlischt.
- Bauen Sie das Gerät nicht ohne unsere Zustimmung um und verwenden Sie keine nicht von uns genehmigten oder gelieferten Zusatzgeräte.
- Verwenden Sie nur von uns gelieferte oder genehmigte Ersatz- und Zubehörteile.
- Beachten Sie alle Informationen in dieser Bedienungsanleitung, insbesondere die Sicherheitshinweise. Jede andere Bedienung gilt als nicht bestimmungsgemäß und kann zu Personen- oder Sachschäden führen.
- Nutzen Sie das Gerät nicht unter extremen Umgebungsbedingungen.
- Dieses Gerät ist nur für den Gebrauch in trockenen Innenräumen geeignet.
- Dieses Gerät ist nicht als Datenmonitor für Büroarbeitsplätze geeignet.

---

### 1.3. Full HD

Ihr Smart-TV ist mit dem Merkmal „Full HD“ ausgestattet. Das bedeutet, dass er grundsätzlich hochauflösende Fernsehprogramme (HDTV) wiedergeben kann.

Voraussetzung ist, dass ein HDTV-Signal vorliegt.



### 1.4. Lieferumfang

Bitte überprüfen Sie die Vollständigkeit der Lieferung und benachrichtigen Sie uns innerhalb von 14 Tagen nach dem Kauf, falls die Lieferung nicht komplett ist.



**GEFAHR!**

**Erstickungsgefahr!**

Verpackungsfolien können verschluckt oder unsachgemäß benutzt werden, daher besteht Erstickungsgefahr!

- Halten Sie das Verpackungsmaterial, wie z.B. Folien oder Plastikbeutel von Kindern fern.

Mit dem von Ihnen erworbenen Produkt haben Sie erhalten:

- Smart-TV
- Fernbedienung (RC1208) inkl. 2 Batterien Typ LR03 (AAA) 1,5V
- AV-Adapter
- YUV-Adapter
- Standfuß inkl. Befestigungsschrauben
- Dokumentation

## 2. Sicherheitshinweise

### 2.1. Betriebssicherheit

- Dieses Gerät kann von Kindern ab 8 Jahren und darüber sowie von Personen mit verringerten physischen, sensorischen oder mentalen Fähigkeiten oder Mangel an Erfahrung und Wissen benutzt werden, wenn sie beaufsichtigt werden oder bezüglich des sicheren Gebrauchs des Gerätes unterwiesen wurden und die daraus resultierenden Gefahren verstanden haben.
- Kinder dürfen nicht mit dem Gerät spielen. Reinigung und Benutzer-Wartung dürfen nicht von Kindern ohne Beaufsichtigung durchgeführt werden.



#### **GEFAHR!**

##### **Erstickungsgefahr!**

Verpackungsfolien können verschluckt oder unsachgemäß benutzt werden, daher besteht Erstickungsgefahr!

- Halten Sie das Verpackungsmaterial, wie z.B. Folien oder Plastikbeutel von Kindern fern.



#### **GEFAHR!**

##### **Stromschlaggefahr!**

Gefahr eines elektrischen Schlages, Kurzschluss- und Brandgefahr!

- Öffnen Sie niemals das Gehäuse des Smart-TVs und führen Sie keine Gegenstände durch die Schlitze und Öffnungen ins Innere des Smart-TVs ein.



#### **WARNUNG!**

##### **Überhitzung! Brandgefahr!**

Überhitzung kann Beschädigungen des Smart-TVs und Brandgefahr zur Folge haben!

- Schlitze und Öffnungen des Smart-TVs dienen der Belüftung. Decken Sie diese Öffnungen nicht ab.
- Üben Sie keinen Druck auf das Display aus. Es besteht die Gefahr, dass der Bildschirm bricht.
- Die Fernbedienung besitzt eine Infrarot-Diode der Klasse 1. Betrachten Sie die LED nicht mit optischen Geräten.



#### **VORSICHT!**

##### **Verletzungsgefahr!**

Bei gebrochenem Display besteht Verletzungsgefahr!

- Packen Sie mit Schutzhandschuhen die geborstenen Teile ein.
- Waschen Sie anschließend Ihre Hände mit Seife, da nicht auszuschließen ist, dass Chemikalien austreten können.
- Senden Sie die Bruchteile zur fachgerechten Entsorgung an Ihr Service Center.
- Berühren Sie nicht das Display mit den Fingern oder mit kantigen Gegenständen, um Beschädigungen zu vermeiden.

---

Wenden Sie sich an den Kundendienst, wenn:

- das Netzkabel angeschmort oder beschädigt ist
- Flüssigkeit in das Gerät eingedrungen ist
- das Gerät nicht ordnungsgemäß funktioniert
- das Gerät gestürzt, oder das Gehäuse beschädigt ist
- Rauch aus dem Gerät aufsteigt

## 2.2. Aufstellungsort

- Neue Geräte können in den ersten Betriebsstunden einen typischen, unvermeidlichen aber völlig ungefährlichen Geruch abgeben, der im Laufe der Zeit immer mehr abnimmt. Um der Geruchsbildung entgegenzuwirken, empfehlen wir Ihnen, den Raum regelmäßig zu lüften. Wir haben bei der Entwicklung dieses Produktes Sorge dafür getragen, dass geltende Grenzwerte deutlich unterschritten werden.
- Halten Sie Ihren Smart-TV und alle angeschlossenen Geräte von Feuchtigkeit fern und vermeiden Sie Staub, Hitze und direkte Sonneneinstrahlung. Das Nichtbeachten dieser Hinweise kann zu Störungen oder zur Beschädigung des Smart-TVs führen.
- Betreiben Sie Ihr Gerät nicht im Freien, da äußere Einflüsse wie Regen, Schnee etc. das Gerät beschädigen könnten.
- Das Gerät darf nicht Tropf- oder Spritzwasser ausgesetzt werden. Stellen Sie keine mit Flüssigkeit gefüllten Gefäße (Vasen oder ähnliches) auf oder in die Nähe des Gerätes. Das Gefäß kann umkippen und die Flüssigkeit kann die elektrische Sicherheit beeinträchtigen.



### **GEFAHR!**

#### **Beschädigungsgefahr!**

Bei Kerzen und anderen offenen Flammen besteht Verletzungsgefahr.

- Halten Sie Kerzen und andere offene Flammen zu jeder Zeit von diesem Produkt fern, um das Ausbreiten von Feuer zu verhindern.
- Achten Sie auf genügend große Abstände in der Schrankwand. Halten Sie einen Mindestabstand von 10 cm rund um das Gerät zur ausreichenden Belüftung ein.
- Betreiben Sie alle Komponenten auf einer stabilen, ebenen und vibrationsfreien Unterlage, um Stürze des Smart-TVs zu vermeiden.
- Vermeiden Sie Blendwirkungen, Spiegelungen und zu starke Hell-Dunkel-Kontraste, um Ihre Augen zu schonen.
- Der optimale Betrachtungsabstand beträgt 3 mal die Bildschirmdiagonale.

## 2.3. Reparatur

- Überlassen Sie die Reparatur Ihres Smart-TVs ausschließlich qualifiziertem Fachpersonal.
- Im Falle einer notwendigen Reparatur wenden Sie sich ausschließlich an unsere autorisierten Servicepartner.
- Stellen Sie sicher, dass bei Ersatzteilen nur die vom Hersteller angegebenen benutzt werden. Die Benutzung von unpassenden Ersatzteilen kann zur Beschädigung des Gerätes führen.

## 2.4. Umgebungstemperatur

- Das Gerät kann bei einer Umgebungstemperatur von +5 °C bis +35 °C und bei einer relativen Luftfeuchtigkeit von 20 % - 85 % (nicht kondensierend) betrieben werden.
- Im ausgeschalteten Zustand kann der Smart-TV bei -20 °C bis +60 °C gelagert werden.
- Wahren Sie mindestens einen Meter Abstand von hochfrequenten und magnetischen Störquellen (Fernsehgerät, Lautsprecherboxen, Mobiltelefon usw.), um Funktionsstörungen zu vermeiden.
- Ziehen Sie während eines Unwetters oder wenn das Gerät für längere Zeit nicht benutzt wird den Stecker aus der Steckdose und das Antennenkabel aus der Antennenbuchse.



### **GEFAHR!**

#### **Beschädigungsgefahr!**

Bei großen Temperatur- oder Feuchtigkeitsschwankungen kann es durch Kondensation zur Feuchtigkeitsbildung innerhalb des Smart-TVs kommen, die einen elektrischen Kurzschluss verursachen kann.

- Warten Sie nach einem Transport des Smart-TVs solange mit der Inbetriebnahme, bis das Gerät die Umgebungstemperatur angenommen hat.

## 2.5. Sicherheit beim Anschließen

### 2.5.1. Stromversorgung

- Auch bei ausgeschaltetem Netzschalter sind Teile des Gerätes unter Spannung. Um die Stromversorgung zu Ihrem Smart-TV zu unterbrechen oder das Gerät gänzlich von Spannung frei zu schalten, trennen Sie das Gerät vollständig vom Netz.



### **GEFAHR!**

#### **Stromschlaggefahr!**

Bei geöffnetem Gehäuse besteht Lebensgefahr durch elektrischen Schlag!

- Öffnen Sie nicht das Gehäuse des Geräts. Es enthält keine zu wartenden Teile.
- Betreiben Sie den Smart-TV nur an geerdeten Steckdosen mit 220 - 240 V ~ 50 Hz. Wenn Sie sich der Stromversorgung am Aufstellort nicht sicher sind, fragen Sie bei Ihrem Energieversorger nach.
- Die Steckdose muss sich in der Nähe des Smart-TVs befinden und leicht erreichbar sein.
- Um die Stromversorgung zu Ihrem Bildschirm zu unterbrechen, ziehen Sie den Netzstecker aus der Steckdose.
- Wir empfehlen zur zusätzlichen Sicherheit die Verwendung eines Überspannungsschutzes, um Ihren Smart-TV vor Beschädigung durch Spannungsspitzen oder Blitzschlag aus dem Stromnetz zu schützen.
- Verlegen Sie die Kabel so, dass niemand darauf treten oder darüber stolpern kann.
- Stellen Sie keine Gegenstände auf die Kabel, da diese sonst beschädigt werden könnten.



---

## 2.6. Umgang mit Batterien



### **WARNUNG!**

#### **Explosionsgefahr!**

Batterien können brennbare Stoffe enthalten und auslaufen, sich stark erhitzen, entzünden oder gar explodieren.

- Vermeiden Sie unsachgemäße Behandlung, um Schäden für Ihr Gerät und Ihre Gesundheit zu vermeiden.

Befolgen Sie unbedingt folgende Hinweise:

- Halten Sie Kinder von Batterien fern.  
Sollten Batterien verschluckt worden sein, suchen Sie sofort einen Arzt auf.
- Laden Sie Batterien niemals auf (es sei denn, dies ist ausdrücklich angegeben).
- Entladen Sie die Batterien niemals durch hohe Leistungsabgabe.
- Schließen Sie die Batterien niemals kurz.
- Setzen Sie Batterien niemals übermäßiger Wärme wie durch Sonnenschein, Feuer oder dergleichen aus!
- Zerlegen oder verformen Sie die Batterien nicht.  
Ihre Hände oder Finger könnten verletzt werden oder Batterieflüssigkeit könnte in Ihre Augen oder auf Ihre Haut gelangen. Sollte dies passieren, spülen Sie die entsprechenden Stellen mit einer großen Menge klaren Wassers und suchen Sie sofort einen Arzt auf.
- Vermeiden Sie starke Stöße und Erschütterungen.
- Vertauschen Sie niemals die Polarität.
- Achten Sie darauf, dass die Pole Plus (+) und Minus (-) korrekt eingesetzt sind, um Kurzschlüsse zu vermeiden.
- Vermischen Sie keine neuen und alten Batterien oder Batterien unterschiedlichen Typs. Dies könnte bei Ihrem Gerät zu Fehlfunktionen führen. Darüber hinaus würde sich die schwächere Batterie zu stark entladen.
- Entfernen Sie verbrauchte Batterien sofort aus dem Gerät.
- Entfernen Sie die Batterien aus Ihrem Gerät, wenn dieses über einen längeren Zeitraum nicht benutzt wird.
- Ersetzen Sie alle verbrauchten Batterien in einem Gerät gleichzeitig mit neuen Batterien des gleichen Typs.
- Isolieren Sie die Kontakte der Batterien mit einem Klebestreifen, wenn Sie Batterien lagern oder entsorgen wollen.
- Bei Bedarf reinigen Sie die Batterie- und Gerätekontakte vor dem Einlegen.

---

## 2.7. Hinweise zur Konformität

Der Smart-TV erfüllt die Anforderungen der elektromagnetischen Kompatibilität und elektrischen Sicherheit.

Ihr Gerät entspricht den grundlegenden Anforderungen und den relevanten Vorschriften der EMV-Richtlinie 2004/108/EG, der Richtlinie für Niederspannungsgeräte 2006/95/EG und der Richtlinie 2011/65/EU (Rohs 2).

Dieses Gerät erfüllt die grundlegenden Anforderungen und relevanten Vorschriften der Öko-Design Richtlinie 2009/125/EG (Verordnung 642/2009).

Gerät entspricht den grundlegenden Anforderungen und den anderen relevanten Vorschriften der R&TTE Richtlinie 1999/5/EG.

Bedingt durch den 5 GHz-Frequenzbereich der eingebauten Wireless LAN Lösung ist der Gebrauch in allen EU-Ländern nur innerhalb von Gebäuden gestattet.



---

## 3. Geräteübersicht

### 3.1. Vorderseite

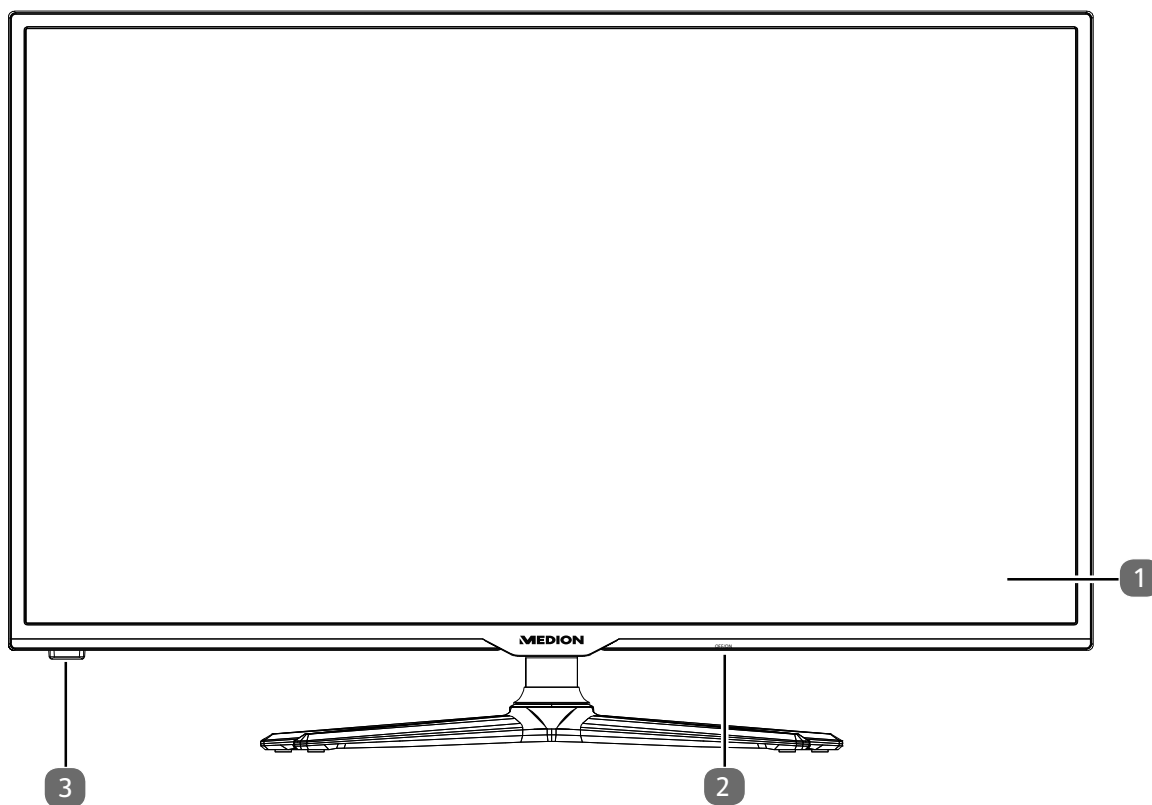

- 1) **Bildschirm**
- 2) **Netzschalter**
- 3) **Infrarot-Sensor:** Empfangsfeld für die Infrarot-Signale der Fernbedienung.  
**Betriebsanzeige:** leuchtet blau auf, wenn sich das Gerät im Standby-Modus befindet.

## 3.2. Rückseite und rechte Seite

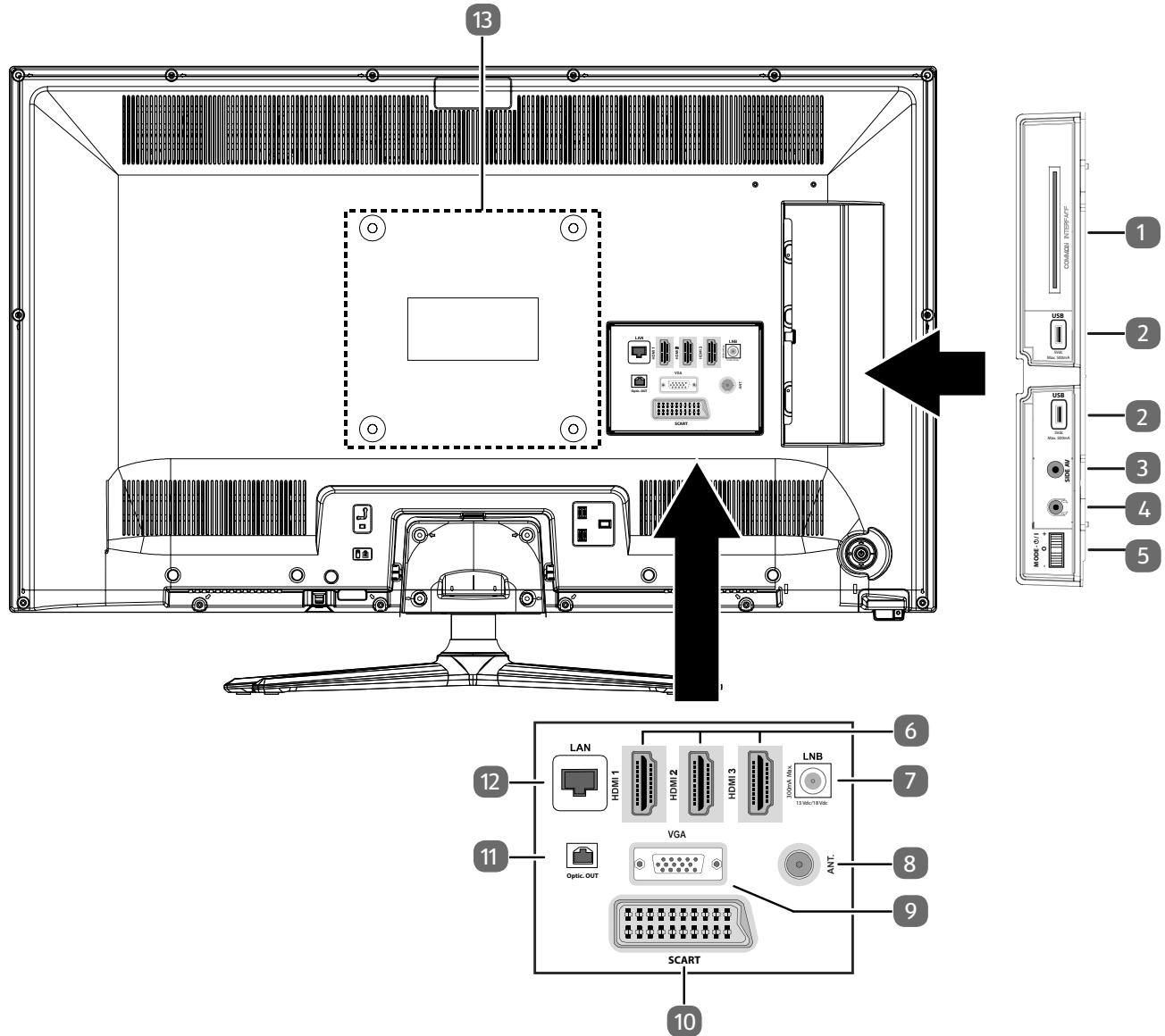

- 1) **COMMON INTERFACE (CI+):** Einschubfach zur Nutzung von Pay-TV-Karten
- 2) **USB (5V  $\approx$ , 500 mA max.):** USB-Anschluss für Medienwiedergabe
- 3) **SIDE AV:** Audio/Video-Eingang (gelb): Zum Anschluss eines Geräts über AV-Adapter 3,5 mm Klinke > 3 x Cinch
- 4) Zum Anschluss eines Kopfhörers mit 3,5-mm-Klinkestecker
- 5) **MODE:** Multifunktionschalter für Kanalumschaltung, Eingangsquellenwahl oder Lautstärkeeinstellung. Durch Kippen nach oben (+) bzw. unten (-) werden die Einstellungen vorgenommen. Durch kurzes Drücken des Schalters wird innerhalb der Funktionen gewechselt. Langes Drücken schaltet das Gerät in den Standby-Modus bzw. in den Betriebsmodus.
- 6) **HDMI 1-3:** HDMI-Anschluss für Geräte mit HDMI-Ausgang (HDMI 1 kann für CEC/ARC genutzt werden)
- 7) **LNB (13 Vdc/18 Vdc, 300mA Max.)** Zum Anschluss der Antenne (Satellit)
- 8) **ANT.:** Zum Anschluss der Antenne (analog, DVB-T oder DVB-C)
- 9) **VGA:** VGA Anschluss zum Anschluss eines PCs/eines YUV-Adapters
- 10) **SCART:** SCART-Buchse
- 11) **Optic. OUT:** Digitaler Audio-Ausgang (optisch)
- 12) **LAN:** Netzwerkanschluss zur Verbindung mit dem Internet
- 13) Befestigungslöcher für eine Wandhalterung (Lochabstand 400 x 400 mm).









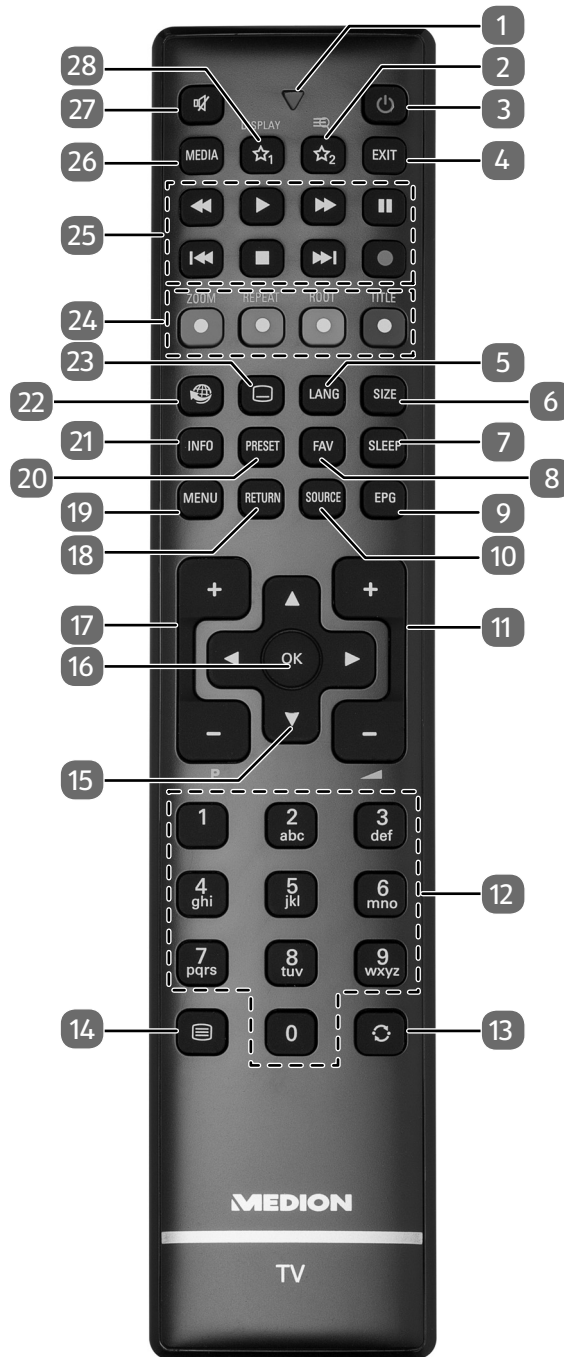









### HINWEIS!

Achten Sie bei der Montage darauf, dass Schrauben der Größe M6 verwendet werden. Die Länge der Schraube ergibt sich aus der Dicke der Wandhalterung zuzüglich 13 mm.

### 3.3. Fernbedienung



- 1) Leuchtanzeige zur Bestätigung eines Tastendrucks
- 2) ★<sub>2</sub>: Umschalten zwischen DVB-T, DVB-C und DVB-S Sendungen / Multifunktionstaste für Programmplatz oder Eingangsquelle
- 3) ⏻: Smart-TV ein-/ausschalten (Standby-Modus ein-/ausschalten)
- 4) **EXIT**: Menü verlassen
- 5) **LANG**: Analog-TV: Stereo/Mono;  
Digital-TV: Audiosprache auswählen (sofern verfügbar)
- 6) **SIZE**: Bildformat auswählen
- 7) **SLEEP**: Sleep-Timer aktivieren/deaktivieren
- 8) **FAV**: Favoritenlisten aktivieren und durchschalten (durch mehrmaliges drücken der Taste **FAV**)
- 9) **EPG**: Digital-TV: elektronisches TV-Programm aufrufen
- 10) **SOURCE**: Eingangssignal angeschlossener Geräte anwählen
- 11) — ▲ + : Lautstärke erhöhen (+) oder verringern (-).
- 12) Zifferntasten:  
TV: Programmwahl, Videotext: Seitenwahl
- 13) ↺: Vorheriges Fernsehprogramm einstellen

- 14) : Videotext einschalten  
2 x drücken = transparent stellen  
3 x drücken = schließen
- 15) Richtungstaste  : Im Menü nach oben  
Digital-TV: Infoliste des aktuellen Programms auswählen, Videotext: die nächste Seite auswählen;  
Richtungstaste  : Im Menü nach unten,  
Digital-TV: Infoliste des aktuellen Programms auswählen, Videotext: die vorherige Seite auswählen;  
Richtungstaste  : Im Menü nach links  
Videotext: Unterseite aufrufen;  
Richtungstaste  : Im Menü nach rechts  
Videotext: Unterseite aufrufen
- 16) **OK**: In bestimmten Menüs Auswahl bestätigen
- 17) **P +/-**: Programmwahltasten  
TV: nächste (+) / vorherige (-) Programm auswählen; Videotext: nächste (+) / vorherige (-) Seite auswählen
- 18) **RETURN**: In Menüs einen Schritt zurück
- 19) **MENU**: Menü öffnen und schließen
- 20) **PRESET**: Bildmodus auswählen
- 21) **INFO**: Digital-TV: Anzeigen von Informationen (z. B. aktuelle Programmnummer);
- 22)  : Internet-Taste
- 23)  : Untertitel an/aus (sofern verfügbar)
- 24) **ROTE TASTE/ZOOM**: Für Teletext oder Menüs  
**GRÜNE TASTE/REPEAT**: Für Teletext oder Menüs  
**GELBE TASTE/ROOT**: Für Teletext oder Menüs  
**BLAUE TASTE/TITLE**: Für Teletext oder Menüs
- 25) Medientasten  
: Schneller Rücklauf;  
: Schneller Vorlauf;  
: Keine Funktion;  
: Wiedergabe stoppen;  
: Wiedergabe starten;  
: Wiedergabe unterbrechen;  
: Keine Funktion;  
: Keine Funktion
- 26) **MEDIA**: Aufruf des Medienbrowsers
- 27) : Stummschalten
- 28) <sub>1</sub> / **DISPLAY**: Multifunktionstaste für Programmplatz oder Eingangsquelle / YouTube Funktion

### 3.3.1. Änderungen der Tastenfunktionen ☆ 1 & 2

Die Tasten ☆ 1 & 2 können beliebig programmiert werden (Programmplatz oder Eingangsquelle).

- Wählen Sie zuerst die gewünschte Funktion aus und halten danach die entsprechende ☆ Taste für 5 Sekunden gedrückt, bis „**MEIN SCHALTER WURDE GESETZT**“ erscheint. Dies bestätigt die neue Programmierung.



#### **HINWEIS!**

Nach jeder **ERSTINSTALLATION** wird die persönliche Tastenprogrammierung gelöscht und in den Auslieferungszustand zurückgesetzt.

## 4. Inbetriebnahme



### HINWEIS!

Lesen Sie vor der Inbetriebnahme bitte unbedingt das Kapitel „Sicherheitshinweise“.

### 4.1. Auspacken

- Wählen Sie vor dem Auspacken einen geeigneten Platz zum Aufstellen.
- Öffnen Sie den Karton sehr vorsichtig, um eine mögliche Beschädigung des Gerätes zu verhindern. Dies kann passieren, wenn zum Öffnen ein Messer mit einer langen Klinge verwendet wird.
- In der Verpackung befinden sich verschiedene Kleinteile (Batterien, u. a.). Halten Sie diese von Kindern fern, es besteht Verschluckungsgefahr.
- Bewahren Sie das Verpackungsmaterial bitte gut auf und benutzen Sie ausschließlich dieses, um den Fernseher zu transportieren.



### GEFAHR!

#### Erstickungsgefahr!

Verpackungsfolien können verschluckt oder unsachgemäß benutzt werden, daher besteht Erstickungsgefahr!

- Halten Sie das Verpackungsmaterial, wie z.B. Folien oder Plastikbeutel von Kindern fern.

### 4.2. Montage

Befestigen Sie den Fuß wie in der Zeichnung abgebildet. Führen Sie diesen Schritt vor dem Anschluss des Smart-TVs durch.

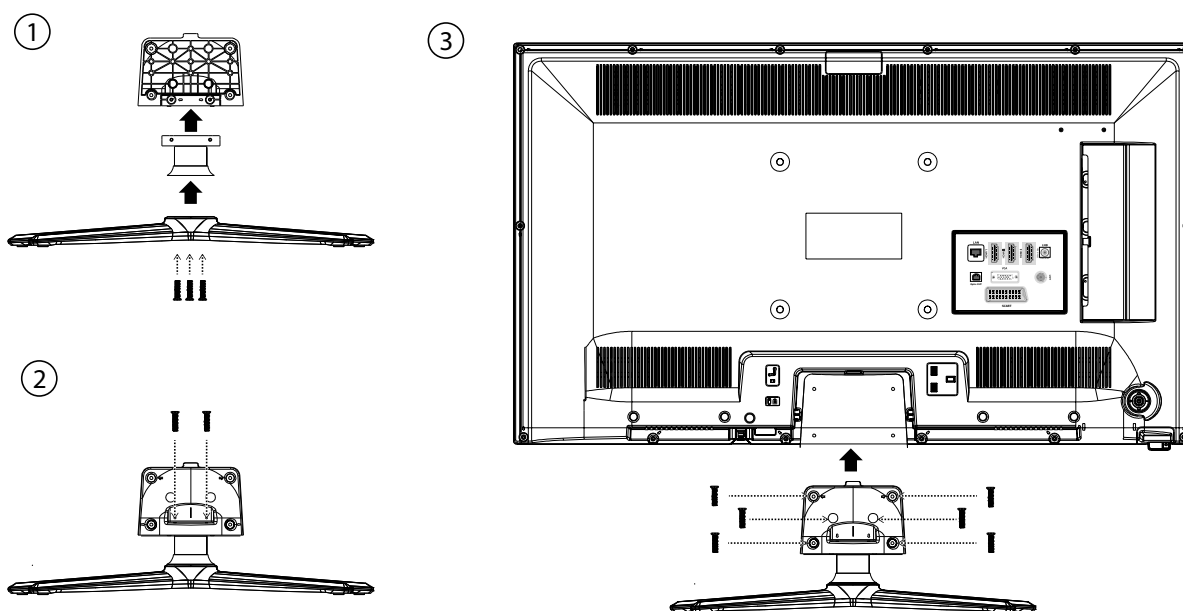

### 4.3. Batterien in die Fernbedienung einlegen

- ▶ Entfernen Sie die Batteriefachabdeckung auf der Rückseite der Fernbedienung.
- ▶ Legen Sie zwei Batterien vom Typ LR03 / AAA/ 1,5V in das Batteriefach der Fernbedienung ein. Beachten Sie dabei die Polung der Batterien (im Batteriefachboden markiert).
- ▶ Schließen Sie das Batteriefach.



#### **WARNUNG!**

#### **Beschädigungsgefahr!**

Die Fernbedienung könnte durch auslaufende Batterien beschädigt werden, wenn Sie sie längere Zeit nicht benutzen!

- Nehmen Sie die Batterien aus der Fernbedienung heraus, wenn das Gerät längere Zeit nicht benutzt wird.

### 4.4. Antenne anschließen

Ihr Smart-TV unterstützt unterschiedliche Antennensignale.

An den Anschluss mit der Bezeichnung **ANT.** können Sie folgende Bildsignale einspeisen:

- über Analog Kabel / eine Analoge Hausantenne,
- über eine DVB-T<sup>1</sup> Antenne oder
- über einen DVB-C<sup>1</sup> Anschluss (digitaler Kabelanschluss)
- ▶ Stecken Sie ein Antennenkabel entweder von der Hausantenne / vom analogen Kabelanschluss, von der DVB-T Antenne oder vom DVB-C Anschluss in den Antennenanschluss am Smart-TV.

An den Anschluss mit der Bezeichnung **LNB** haben Sie zusätzlich noch die Möglichkeit eine digitale Satellitenanlage anzuschließen.

- ▶ Schrauben Sie den F-Stecker eines Koaxialantennenkabels an den Anschluss am Smart-TV fest.





#### **HINWEIS!**

Um verschlüsselte/kostenpflichtige Programme empfangen zu können, ist der Einsatz eines CI-Moduls und einer entsprechenden Karte erforderlich. Setzen Sie dazu ein CI-Modul (im Fachhandel erhältlich) in den dafür vorgesehenen Schacht an der linken Geräteseite ein (**Common Interface**). In das CI-Modul stecken Sie anschließend die Karte Ihres Anbieters.

### 4.5. Stromversorgung anschließen

- ▶ Verbinden Sie den Netzstecker am Gerät mit einer gut erreichbaren Netzsteckdose 220 - 240 V ~ 50 Hz.

### 4.6. Smart-TV ein- und ausschalten

- ▶ Stellen Sie den Netzschalter auf der rechten unteren Seite des Geräts auf **ON**. Das Gerät geht in den Standby-Modus und die Anzeige an der Vorderseite leuchtet auf.
- ▶ Um das Gerät einzuschalten, drücken Sie
  - an der Fernbedienung: die Standby/Ein-Taste , eine Zifferntaste oder eine der **P-/+** Tasten;
  - am Gerät: der Multifunktionstaster **MODE**.
- ▶ Mit der Standby/Ein-Taste  der Fernbedienung schalten Sie das Gerät wieder in den Standby-Modus. Das Gerät wird zwar ausgeschaltet, aber es wird weiterhin Strom verbraucht.



#### **HINWEIS!**

Bei fehlendem Eingangssignal schaltet das Gerät nach fünf Minuten automatisch in den Standby-Modus. Auf dem Bildschirm wird bis dahin ein Countdown-Timer eingeblendet. Diese Funktion steht nicht bei allen Quellen zur Verfügung.

<sup>1</sup> Dieser Service muss in Ihrer Region verfügbar sein.



## 4.7. Sendersuche nach dem ersten Einschalten

Wenn Sie Ihr Gerät zum ersten Mal einschalten, werden Sie durch die **ERSTE INSTALLATION** geführt.

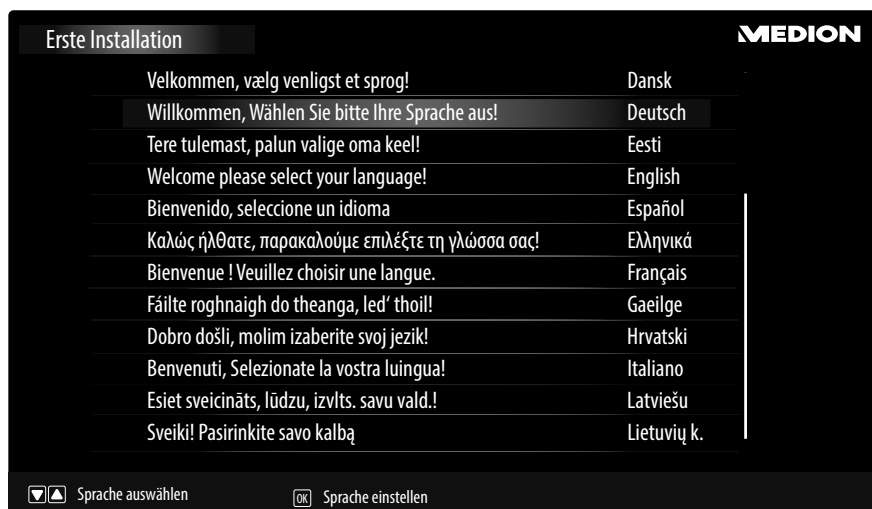

- ▶ Über die Richtungstasten  $\blacktriangledown$   $\blacktriangleup$  können Sie im Menü nach oben oder unten springen und die gewünschte Sprache wählen.

Nachdem Sie die Auswahl der Sprache mit **OK** bestätigt haben, startet die Erstinstallation.



- ▶ Wählen Sie dann mit  $\blacktriangleleft$   $\blacktriangleright$  das gewünschte Land. Die Ländereinstellung hat Einfluss auf die Reihenfolge, in der die Programme gespeichert werden. Außerdem sind für die einzelnen Länder die übrigen Optionen voreingestellt.
- ▶ Falls Sie auch die Voreinstellung für die Videotextsprache ändern möchten, wählen Sie mit der Richtungstaste  $\blacktriangledown$  den Eintrag **TELETEXT SPRACHE** an und wählen Sie mit den Richtungstasten  $\blacktriangleleft$   $\blacktriangleright$  den gewünschten Sprachraum  $\blacktriangleleft$   $\blacktriangleright$  **WEST, OST, KYRILLISCH, TÜRKISCH/GRIECHISCH** oder **ARABISCH**.
- ▶ Wenn Sie auch nach verschlüsselten Kanälen suchen möchten, stellen Sie die Option auf **EIN**.
- ▶ Wählen Sie nun mit den Richtungstasten  $\blacktriangleleft$   $\blacktriangleright$  die bevorzugte Empfangsart **ANTENNE DIGITAL, KABEL DIGITAL, SATELLIT** oder **ANTENNE & KABEL ANALOG**. In den unterhalb gelegenen Optionen wird diese Empfangsart daraufhin auf **EIN** geschaltet. Die bevorzugte Empfangsart wird nach Beendigung des Kanalsuchlaufs aktiviert.
- ▶ Wenn Sie noch weitere Empfangsarten aktivieren wollen, wählen Sie mit den Richtungstasten  $\blacktriangledown$   $\blacktriangleup$  die Empfangsart **ANTENNE DIGITAL, KABEL DIGITAL, SATELLIT** oder **ANALOG** und wählen Sie mit  $\blacktriangleleft$   $\blacktriangleright$  bei den gewünschten Empfangsarten den Eintrag **EIN**.
- ▶ Drücken Sie anschließend auf **OK**, um fortzufahren.

## 4.7.1. Netzwerk/ Internet-Einstellungen



Netzwerk-Einstellungen		
<b>EMPFANGSART</b>	Wählen Sie hier den Netzwerk-Typ <b>WLAN</b> oder <b>NETZWERKKABEL</b> . Nach der Auswahl mit den Richtungstasten ◀ ▶ und Bestätigen mit der Taste <b>OK</b> erscheint eine Übersicht aller verfügbarer Netzwerke. Treffen Sie eine Auswahl und bestätigen Sie mit der Taste <b>OK</b> . Sollte für ein Netzwerk ein Passwort erforderlich sein, erscheint daraufhin eine virtuelle Tastatur, wo sie dieses mit Hilfe der Richtungstasten ◀ ▶ ▲ ▼ und und der Taste <b>OK</b> eingeben können. Nach Eingabe des Passworts wählen Sie auf der Tastatur <b>OK</b> und bestätigen Sie mit der Taste <b>OK</b> .	
<b>WPS SCHNELL-VERBINDUNG</b> (nur bei WLAN)	Diese Option ermöglicht eine WPS Schnellverbindung über ein kabelloses Netzwerk (WLAN). Halten Sie die WPS-Taste an Ihrem Router gedrückt und bestätigen Sie bei dieser Option <b>OK</b> mit der Taste <b>OK</b> . Daraufhin wird die WPS-Verbindung hergestellt.	
<b>INTERNET GESCHWINDIGKEIT TESTEN</b>	Drücken Sie die Taste <b>OK</b> , um die Geschwindigkeit der Inetrnetverbindung zu prüfen	
<b>ERWEITERTE EINSTELLUNGEN</b>	Drücken Sie die Taste <b>OK</b> , um weitere Optionen zur Netzwerk-Konfiguration aufzurufen	
	<b>IP KONFIGURATION</b>	Wählen Sie hier die Einstellung <b>AUTOMATISCHE IP-ADRESSE</b> oder <b>MANUELLE IP-ADRESSE</b> . Haben Sie <b>MANUELLE IP-ADRESSE</b> angewählt, erscheinen drei weitere Zeilen, in denen Sie die Daten für <b>IP-ADRESSE</b> , <b>SUBNETZ MASKE</b> und <b>STANDARD GATEWAY</b> manuell mit Hilfe der Richtungstasten ◀ ▶ und der Zifferntasten eingeben können.
	<b>IP KONFIGURATION</b>	Wählen Sie hier zwischen <b>DYNAMISCHE DNS</b> oder <b>MANUELLE DNS</b> . Haben Sie <b>MANUELLE DNS</b> angewählt, erscheinen zwei weitere Zeilen, in denen Sie die Daten für <b>DNS-SERVER 1</b> und <b>DNS-SERVER 2</b> manuell mit Hilfe der Richtungstasten ◀ ▶ und der Zifferntasten eingeben können.
	 <b>HINWEIS!</b> Eine bestehende Netzwerkverbindung kann durch Betätigen der <b>roten Taste [ZOOM]</b> wieder getrennt werden.	

- ▶ Wählen Sie nun wieder die Option **EMPFANGSART** mit den Richtungstasten ◀ ▶ und drücken Sie auf **OK**, um fortzufahren.

## 4.7.2. Kabel



Sollten Sie zuvor die Empfangsart **KABEL** aktiviert haben, können Sie nun noch Einstellungen zum Netzwerksuchlauf vornehmen. Wenn es notwendig sein sollte, können Sie hier die **EMPFANGSART**, die **FREQUENZ**, die **SENDER-NETZWERK ID** und die **SUCHINTERVALLE** entsprechend anpassen.

## 4.7.3. Satellit



Sollten Sie zuvor die Empfangsart **SATELLIT** aktiviert haben, können Sie nun noch Einstellungen zum Antennentyp vornehmen:

- ▶ Um den Antennentyp einzustellen, wählen Sie zwischen einem der nachstehenden Antennentypen:
  - **DIREKT**: Wenn Sie einen Einzelreceiver und eine Satellitenantenne haben, wählen Sie diesen Antennentyp. Drücken Sie die Taste **OK** und wählen Sie anschließend den gewünschten Satelliten aus (hier können Sie mit der **blauen Taste [TITLE]** auch die Transponderliste aufrufen). Drücken Sie anschließend nochmals die Taste **OK**, um den Suchlauf zu starten. Entscheiden Sie anschließend, ob die Programmliste geladen werden soll oder nicht.
  - **EINKABELLÖSUNG**: Wenn Sie mehrere Receiver und ein Einkabelsystem haben, wählen Sie diesen Antennentyp. Drücken Sie die Taste **OK** und nehmen Sie alle notwendigen Einstellungen zu **SATELLITENPOSITION 1/2**, **BENUTZER-BAND** und **BANDFREQUENZ** vor (hier können Sie mit der **blauen Taste [TITLE]** auch die Transponderliste aufrufen). Drücken Sie anschließend nochmals die Taste **OK**, um den Suchlauf zu starten. Entscheiden Sie anschließend, ob die Programmliste geladen werden soll oder nicht.
  - **DISEQC-SCHALTER**: Wenn Sie mehrere Satellitenantennen und einen DiSEqC-Schalter haben, wählen Sie diesen Antennentyp. Drücken Sie die Taste **OK** und aktivieren Sie die gewünschten **DISEQC-Schalter 1 - 4** (hier können Sie mit der **blauen Taste [TITLE]** auch die entsprechenden Transponderlisten aufrufen). Drücken Sie anschließend nochmals die Taste **OK**, um den Suchlauf zu starten. Entscheiden Sie anschließend, ob die Programmliste geladen werden soll oder nicht.
- ▶ Drücken Sie anschließend auf **OK**, um fortzufahren.

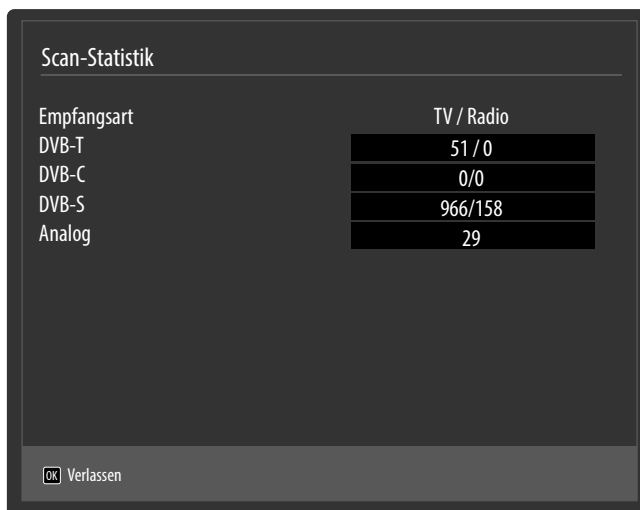

Empfangsart	TV / Radio
DVB-T	51 / 0
DVB-C	0 / 0
DVB-S	966 / 158
Analog	29

Verlassen

Nach dem Ende der automatischen Programmspeicherung erscheint eine Übersicht über die Anzahl der gefundenen Kanäle der entsprechenden Empfangsarten.

- ▶ Drücken Sie die Taste **OK**, um die Liste zu schließen und den Suchlauf abzuschließen. Das Gerät schaltet daraufhin in das Programm der zuvor gewählten bevorzugten Empfangsart. Gleichzeitig wird die Kanalliste angezeigt. Wenn die Liste nicht weiter bearbeitet wird, schließt sie sich nach wenigen Minuten.
- ▶ Sollte sich die Kanalliste nicht von selbst schließen, drücken Sie die Taste **MENU** zum Beenden der Funktion.



#### **HINWEIS!**

Die hier beschriebene Erstinstallation entspricht der Option **ERSTE INSTALLATION** im Menü **INSTALLATION**.

## 5. Bedienung

### 5.1. Programmauswahl

Um ein Programm auszuwählen, drücken Sie entweder eine der Tasten **P +/-** an der Fernbedienung, verwenden Sie den Multifunktionsknopf **MODE** am Gerät oder wählen Sie das Programm über eine Zifferntaste direkt an.



- ▶ Mit der Taste **↻ (SWAP)** wählen Sie das zuletzt wiedergegebene Programm.
- ▶ Durch Drücken der Taste **OK** auf der Fernbedienung können Sie die Programmliste aufrufen, mit den Tasten **▲** und **▼** das Programm auswählen und mit **OK** aufrufen.

### 5.2. Toneinstellungen

- ▶ Mit den Lautstärketasten **— ▲ +** an der Fernbedienung oder im Lautstärkemode des **MODE**-Schalters am Gerät erhöhen oder verringern Sie die Lautstärke.
- ▶ Um den Ton ganz aus- und wieder einzustellen, drücken Sie die Taste **✕** Stummschaltung.
- ▶ Mit der Taste **LANG** wird die aktuelle Audiosprache angezeigt.

### 5.3. Bildeinstellungen

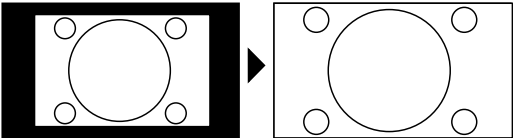
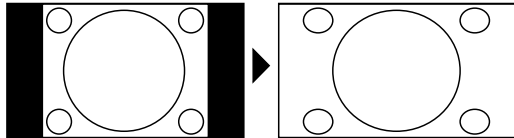
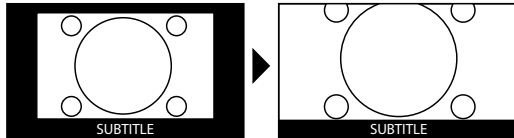
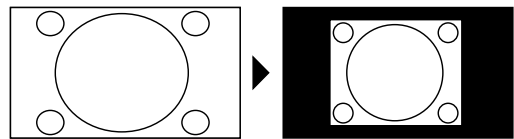
- ▶ Mit der Taste **PRESET** wählen Sie zwischen den Bildmodi: **NATÜRLICH, KINO, SPIELE, SPORT, DYNAMISCH**.
- ▶ Abhängig von der Sendung werden Bilder im Format 4:3 oder 16:9 übertragen. Mit der Taste **SIZE** können Sie das Bildformat anpassen:

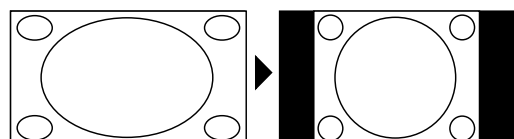
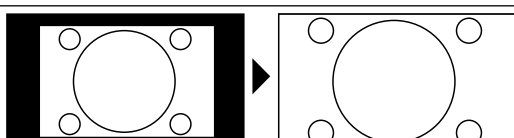
<b>AUTO:</b> Das wiedergegebene Format wird automatisch auf das Eingangssignal eingestellt.	
<b>VOLLBILD</b> (nur im Modus HDMI und bei HDTV Sendungen bei Kabel- und Satellitenempfang): Pixelgenaue Darstellung des Bildes (1:1).	
<b>16:9:</b> Zur unverzerrten Darstellung eines Bildes im 16:9-Format	
<b>UNTERTITEL:</b> Mit dieser Funktion wird ein breites Bild (Bildseitenformat von 16:9) mit Untertiteln auf volle Bildschirmgröße gezoomt.	
<b>14:9:</b> Diese Option stellt das 14:9-Bildformat ein.	
<b>14:9 ZOOM:</b> Mit dieser Funktion wird ein breites Bild (Bildseitenformat von 14:9) bis zu den oberen und unteren Grenzen des Bildschirms gezoomt.	
<b>4:3:</b> Wird dazu verwendet, ein normales Bild (Bildseitenverhältnis von 4:3) zu betrachten, da dies sein ursprüngliches Format ist.	
<b>KINO:</b> Mit dieser Funktion wird ein breites Bild (Bildseitenformat von 16:9) auf volle Bildschirmgröße gezoomt.	

Diese Einstellung der Bildformate können Sie auch im Menü **BILD > ERWEITERTE BILDEINSTELLUNGEN > BILDFORMAT** ändern.



#### HINWEIS!

Sie können den Bildschirminhalt nach oben oder unten verschieben, indem Sie die Tasten **▲/▼** drücken, während als Bildformat **14:9 ZOOM, KINO** oder **UNTERTITEL** ausgewählt ist. Bitte beachten Sie, dass je nach eingestellter Bildquelle nicht alle Bildformate zur Verfügung stehen.

### 5.4. Infos anzeigen lassen

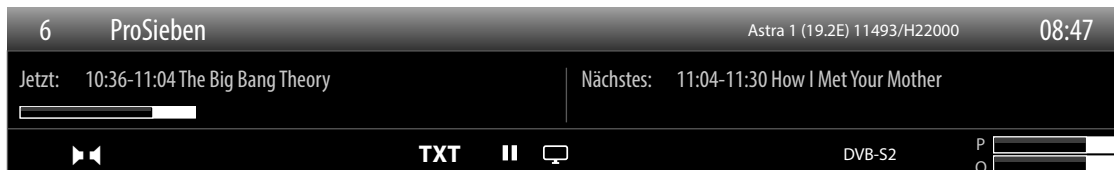

- ▶ Drücken Sie die Taste **INFO**, um sich Informationen zum aktuellen Programm anzuzeigen.
- ▶ Dieselben Informationen erhalten Sie beim Umschalten auf ein anderes Programm.

### 5.5. Favoritenlisten öffnen

Im Menü **PROGRAMMLISTE** können Sie einzelne Programme in bis zu vier Favoritenlisten aufnehmen.

- ▶ Drücken Sie die Taste **MENU** und wählen Sie mit den Tasten **▲** und **▼** das Menü **PROGRAMMLISTE** und drücken Sie die Taste **OK**. Das Menü **PROGRAMMLISTE BEARBEITEN** öffnet sich. Alternativ können Sie bei laufendem Betrieb die Taste **OK** drücken (die **PROGRAMMLISTE** öffnet sich). Drücken Sie anschließend die **grüne Taste [REPEAT] ERWEITERT**.
- ▶ Wählen Sie nun mit den Tasten **▲** und **▼** das Programm aus, das Sie einer oder mehrerer Favoritenlisten zuordnen wollen. Wenn Sie mehrere Programme gleichzeitig in den Favoriten aufnehmen wollen, markieren Sie diese mit der **gelben Taste [ROOT]**. Drücken Sie anschließend die Taste **OK**. Daraufhin öffnet sich das Menü **KANAL-BEARBEITUNGSOPTIONEN**.
- ▶ Wählen Sie nun mit den Tasten **▲** und **▼** die Option **HINZUFÜGEN/ENTFERNEN FAVORITEN** und drücken Sie die Taste **OK**.
- ▶ Im Menü **FAVORITENLISTEN** können Sie nun die markierten Programme den gewünschten Favoritenlisten (**LISTE 1 - 4**) zuordnen. Wählen Sie hierfür bei der entsprechenden Liste den Eintrag **EIN**. Drücken Sie anschließend die Taste **OK** oder **EXIT**.
- ▶ Wenn Sie nun bei laufendem Betrieb die **FAV** Taste drücken, wechselt das Gerät zu den Programmen der Favoritenliste 1. Schalten Sie nun mit den Tasten **P +/-** zwischen den Programmen innerhalb der **FAVORITENLISTE 1** um. Drücken Sie die Taste **FAV** ein weiteres Mal, wechselt das Gerät zu den Programmen der **FAVORITENLISTE 2**. Bei jeder weiteren Betätigung gelangen Sie eine Liste weiter.
- ▶ Befinden Sie sich in **FAVORITENLISTE 4** und drücken erneut die Taste **FAV**, verlassen Sie die Favoriten und befinden sich wieder in der normalen Programmliste.



#### HINWEIS!

Bei Aufruf der Programmliste mit der Taste **OK** wird automatisch die Favoritenliste angezeigt, wenn Sie sich gerade in einer der vier Favoritenlisten befinden. In diesem Fall können Sie alternativ mit den Tasten **▲** und **▼** Ihren Favoriten auswählen und mit der Taste **OK** aufrufen.

---

## 5.6. Quelle wählen



### HINWEIS!

Bitte beachten Sie, dass die Quelle (das angeschlossene Gerät) beim Durchschalten mit der Taste **SOURCE** nur dann erkannt wird, wenn diese Quelle im Menü **EINSTELLUNGEN**, Untermenü **QUELLEN** aktiviert ist.

- ▶ Mit der Taste **SOURCE** wählen Sie die Eingänge der angeschlossenen Geräte. Bei geöffnetem SOURCE-Menü können Sie durch Drücken der entsprechenden Ziffer die gewünschte Quelle direkt anwählen.

- |                            |  |
|----------------------------|--|
| <b>1. TV</b>               | TV-Betrieb (es werden Antennen-, Kabel- und Satellitensignale wiedergegeben) |
| <b>2. EXT1</b>             | Gerät an der SCART-Buchse  |
| <b>3. SIDE AV</b>          | Audio-/Video-Eingang an der Seite des Gerätes mittels Adapter (AV)           |
| <b>4. HDMI1</b>            | HDMI-Eingang 1 (HDMI 1 kann für CEC/ARC genutzt werden)                      |
| <b>5. HDMI2</b>            | HDMI-Eingang 2   |
| <b>6. HDMI3</b>            | HDMI-Eingang 3   |
| <b>7. YPBPR</b>            | Gerät am VGA-Eingang mittels Adapter (YUV)                                   |
| <b>8. VGA/PC</b>           | Gerät am PC-Eingang  |
| <b>9. WIRELESS DISPLAY</b> | Wiedergabe von Inhalten eines anderen Zuspieldgeräts                         |



### HINWEIS!

Bei aktivierter CEC Funktion könnte ggf. die Quelle HDMI1 vom Zuspieldgerät umbenannt werden.



### HINWEIS!

Die Quellenauswahl kann auch im Quellenmodus mit dem **MODE**-Schalter am Gerät vorgenommen werden.

- ▶ Über die Richtungstasten **▼ ▲** gehen Sie zur gewünschten Quelle.
- ▶ Bestätigen Sie Ihre Wahl mit der Taste **OK**

## 5.7. Wireless Display

Über Wireless Display haben Sie die Möglichkeit, Inhalte eines Zuspieldgerätes (z. B. Tablet PC, Smartphone, etc) über den Fernseher anzuzeigen. Auf dem Zuspieldgerät muss hierfür mindestens Android Version 4.2 installiert sein.

Wählen Sie als Quelle **WIRELESS DISPLAY**. Es erscheint die Anzeige „Ready for Connection“.

Am Zuspielder muss nun die Einstellung für die Bildschirm Spiegelung aktiviert werden. Der Zuspielder erkennt nun die verfügbaren TV Geräte, mit denen eine Verbindung hergestellt werden kann.

Nach Auswahl des Fernsehers wird eine Verbindung aufgebaut. Anzeige „Connecting to Wireless Display“ erscheint. Dann wird die Bildschirm Spiegelung des Zuspieldgerätes am TV angezeigt



### HINWEIS!

Wireless Display kann nur genutzt werden, wenn das mobile Gerät diese Funktion unterstützt.

Die Scan und Verbindungsprozesse unterscheiden sich je nach von Ihnen verwendetem Programm.

Lesen Sie dazu gegebenenfalls die Bedienungsanleitung des Zuspielders.

Androidbasierte mobile Geräte sollten die Software-Version V4.2 und höher haben.



---

## 6. Videotext

Videotext ist ein kostenloser Service, der von den meisten Fernsehstationen ausgestrahlt wird und aktuelle Informationen bezüglich Nachrichten, Wetter, Fernsehprogrammen, Aktienkursen, Untertiteln und anderen Themen bietet. Ihr TV-Gerät bietet viele nützliche Funktionen für die Bedienung des Videotexts sowie Multipage-Text, Unterseitenspeicherung oder schnelle Navigation.

### 6.1. Die Bedienung des Videotexts

Zur Bedienung des Videotexts verfügt Ihre Fernbedienung über spezielle Videotext-Tasten.



- ▶ Wählen Sie ein Fernsehprogramm, das Videotext ausstrahlt.
- ▶ Drücken Sie die Taste  einmal, um die Basis-/Indexseite des Videotexts anzuzeigen.
- ▶ Beim zweiten Drücken von  wird der Text transparent vor das Fernsehbild gestellt.
- ▶ Beim dritten Drücken der Taste  wechselt das Gerät wieder in den TV-Modus.

#### 6.1.1. Videotextseiten auswählen

##### Zifferntasten

- ▶ Geben Sie die gewünschte Videotextseite als dreistellige Nummer direkt mit den Zifferntasten ein.
- ▶ Die gewählte Seitenzahl wird in der linken oberen Ecke des Bildschirms angezeigt. Der Videotextzähler sucht solange, bis die gewählte Seitennummer gefunden ist.





##### Seiten durchblättern

- ▶ Mit den Programmwahltasten oder den Richtungstasten  und  blättern Sie vor und zurück durch die Videotextseiten.

##### Farbtasten

- ▶ Wenn am unteren Bildrand farbige Texteinträge eingeblendet sind, können Sie diese Inhalte durch Drücken der entsprechenden Farbtasten ROT, GRÜN, GELB und BLAU direkt anwählen.

##### Unterseiten

Manche Videotextseiten beinhalten Unterseiten. Am unteren Bildrand wird z. B. **1/3** angezeigt. Die Unterseiten werden im Abstand von ca. einer halben Minute nacheinander eingeblendet. Sie können die Unterseiten auch selbst aufrufen, indem Sie die Taste  oder  drücken. Es erscheint ein vierstelliges Eingabefeld, in das Sie die Nummer einer Unterseite (z. B. **0002**) eingeben können. Alternativ können Sie mit den Richtungstasten   durch die Unterseiten blättern.

##### INDEX



- ▶ Mit der Taste **RETURN** wählen Sie die Indexseite aus, die eine Liste des Videotextinhalts enthält.



---

## 7. Geräte anschließen

### 7.1. Kopfhörer anschließen

Den Kopfhörer schließen Sie an die Kopfhörerbuchse () an. Die Lautstärke des Kopfhörers kann im Menü **TON**, Untermenü **KOPFHÖRERLAUTSTÄRKE** eingestellt werden. Um die Lautsprecher des Geräts bei Verwendung eines Kopfhörers stummzuschalten, drücken Sie die Taste  oder regeln Sie die Lautstärke im Menü **TON**, Untermenü **LAUTSTÄRKE** herunter.

#### **WARNUNG!**



#### **Gefahr von Hörschäden!**

Um eine mögliche Schädigung des Hörsinns zu verhindern, vermeiden Sie das Hören bei großer Lautstärke über lange Zeiträume.

- Stellen Sie die Lautstärke vor der Wiedergabe auf den niedrigsten Wert ein.
- Starten Sie die Wiedergabe und erhöhen Sie die Lautstärke auf den Pegel, der für Sie angenehm ist.

### 7.2. Digitaler Verstärker über optischen Anschluss

Über den **Optic. OUT** Anschluss haben Sie die Möglichkeit das Audiosignal Ihres Smart-TVs über einen digitalen Verstärker wiederzugeben.

- ▶ Verbinden Sie dazu ein Koaxialkabel mit dem **Optic. OUT**-Anschluss am Smart-TV und dem entsprechenden Eingang am Verstärker.

### 7.3. Soundbar/Surround-Anlage anschließen

Wenn Sie zur Optimierung des Tones eine Soundbar oder eine Surroundanlage anschließen wollen, können Sie folgende Anschlussarten verwenden:



#### **HINWEIS!**

Die ARC-Funktion ermöglicht Ihnen, eine Soundbar/Surround-Anlage über den **HDMI1**-Anschluss am Smart-TV anzuschließen. Lesen Sie hierzu den entsprechenden Abschnitt auf Seite 40.

#### **Am Optic. OUT-Anschluss**

- ▶ Sollte ihre Soundbar/Surroundanlage über einen *optischen* SPDIF-Anschluss verfügen, verwenden Sie ein optisches Kabel (nicht im Lieferumfang enthalten), um diesen Anschluss mit dem **Optic. OUT**-Anschluss des Smart-TVs zu verbinden.
- ▶ Sollte ihre Soundbar/Surroundanlage über einen *koaxialen* SPDIF-Anschluss verfügen, verwenden Sie einen Adapter (koaxial auf optisch, nicht im Lieferumfang enthalten), um diesen Anschluss mit dem **Optic. OUT**-Anschluss des Smart-TVs zu verbinden.

#### **Über den Kopfhörerausgang**

- ▶ Verwenden Sie einen Adapter mit 3,5 mm-Klinke auf 2 x Cinch (nicht im Lieferumfang enthalten), um den Kopfhörerausgang () des Smart-TVs mit den Toneingängen der Soundbar/Surroundanlage zu verbinden. Im Menü **TON**, Untermenü **KOPFHÖRERAUSGANG/LINEOUT** sollte dann die Einstellung **LINE-OUT** gewählt werden. Die Lautstärke des Kopfhörerausgangs kann daraufhin unter **KOPFHÖRERLAUTSTÄRKE** nicht mehr eingestellt werden.

#### **Über den SCART-Anschluss**

- ▶ Verwenden Sie einen Adapter mit Scart auf 2 x Cinch (nicht im Lieferumfang enthalten), um den SCART-Anschluss des Smart-TVs mit den Toneingängen ihrer Soundbar/Surroundanlage zu verbinden.

## 7.4. DVD/Blu-Ray Player anschließen

Zum Anschluss eines DVD/Blu-Ray Players haben Sie diverse Möglichkeiten:

### Mit einem HDMI-Kabel

- ▶ Sofern der DVD/Blu-Ray Player über einen HDMI-Ausgang verfügt, schließen Sie ein HDMI-Kabel (nicht im Lieferumfang) an einer der HDMI-Buchsen des Smart-TV an. Ein zusätzliches Kabel für die Tonübertragung ist nicht erforderlich.

### Mit einem Komponenten-Videokabel und einem 3 x Cinch auf VGA Adapterstecker

- ▶ Sofern der DVD/Blu-Ray Player über YUV-Ausgänge verfügt (Y Pb Pr), ist es empfehlenswert, ihn mit einem Komponentenkabel (Cinch-Kabel grün/blau/rot) (nicht im Lieferumfang) und dem mitgelieferten YUV-Adapter an den VGA Anschluss des Smart-TVs anzuschließen.
- ▶ Für die Tonübertragung schließen Sie den mitgelieferten AV-Adapter am SIDE AV-Anschluss an und verbinden Sie ein Stereo-Cinch-Kabel (roter und weißer Stecker) mit den entsprechenden Anschlüssen des Adapters und den Audioausgängen des Geräts..



#### **HINWEIS!**

Verwenden Sie ausschließlich den mitgelieferten AV-Adapter.

### Mit einem SCART-Kabel

- ▶ Schließen Sie einen DVD/Blu-Ray Player mit SCART-Kabel an die Buchsen SCART an. Ein zusätzliches Kabel für die Tonübertragung ist nicht erforderlich.

### Mit einem AV-Adapter

- ▶ Verbinden Sie den AV-Adapter mit dem Side AV Anschluss an dem Smart-TV.
- ▶ Verbinden Sie ein Stereo-Cinch-Kabel (roter und weißer Stecker) mit dem AV-Adapter und den Audio-Ausgängen des externen Geräts.
- ▶ Verbinden Sie ein Video-Cinch-Kabel (gelber Stecker) mit dem AV-Adapter und dem Video-Ausgang des externen Geräts.



#### **HINWEIS!**

Verwenden Sie ausschließlich den mitgelieferten AV-Adapter.

## 7.5. Videorekorder anschließen

- ▶ Verbinden Sie ein Antennenkabel mit der Antennenbuchse des Smart-TVs und dem Antennen-Ausgang des Videorekorders.
- ▶ Verbinden Sie ein weiteres Antennenkabel mit dem Antennen-Eingang des Videorekorders und der Antennenbuchse in der Wand.

Zusätzlich können Sie Smart-TV und Videorekorder mit einem SCART-Kabel verbinden. Dies ist für eine hohe Bild- und Tonqualität empfehlenswert. Wenn Sie Stereoton übertragen möchten, ist ein SCART-Anschluss notwendig.

- ▶ Schließen Sie das SCART-Kabel an die SCART-Buchse des Smart-TVs an.
- ▶ Schließen Sie das andere Ende des SCART-Kabels an die SCART OUT-Buchse des Videorekorders an.

## 7.6. DVD-Rekorder anschließen

- ▶ Schließen Sie das eine Ende des SCART-Kabels an die SCART OUT-Buchse des DVD-Rekorders an.
- ▶ Schließen Sie das andere Ende des SCART-Kabels an die SCART-Buchse des Smart-TVs an.
- ▶ Verbinden Sie ein Antennenkabel mit der Antennenbuchse des Smart-TVs und dem Antennen-Ausgang des DVD-Rekorders.
- ▶ Verbinden Sie ein weiteres Antennenkabel mit dem Antennen-Eingang des DVD-Rekorders und der Antennenbuchse in der Wand.

---

## 7.7. Receiver (SAT, DVB-T, Decoder etc.) anschließen

Sie haben verschiedene Möglichkeiten ein Gerät, das als Empfänger für den Smart-TV eingesetzt werden soll (z. B. SAT-Receiver, DVB-T-Receiver, Decoder, Set-Top-Box) an Ihren Smart-TV anzuschließen.

### Mit einem HDMI-Kabel

- ▶ Sofern der Receiver über einen HDMI-Ausgang verfügt, schließen Sie ein HDMI-Kabel (nicht im Lieferumfang) an einer der HDMI-Buchsen des Smart-TV an. Ein zusätzliches Kabel für die Tonübertragung ist nicht erforderlich.

### Mit einem Komponenten-Videokabel und einem 3 x Cinch auf VGA Adapterstecker

- ▶ Sofern der DVD Rekorder über YUV-Ausgänge verfügt (Y Pb Pr), ist es empfehlenswert, ihn mit einem Komponentenkabel (Cinch-Kabel grün/blau/rot) (nicht im Lieferumfang) und dem mitgelieferten YUV-Adapter an den VGA Anschluss des Smart-TVs anzuschließen.
- ▶ Für die Tonübertragung schließen Sie den mitgelieferten AV-Adapter am SIDE AV-Anschluss an und verbinden Sie ein Stereo-Cinch-Kabel (roter und weißer Stecker) mit den entsprechenden Anschlüssen des Adapters und den Audioausgängen des Geräts..



#### HINWEIS!

Verwenden Sie ausschließlich den mitgelieferten AV-Adapter.

### Mit einem SCART-Kabel

- ▶ Schließen Sie einen Receiver mit SCART-Kabel an die Buchse **SCART** an. Ein zusätzliches Kabel für die Tonübertragung ist nicht erforderlich.

### Mit einem AV-Adapter

- ▶ Verbinden Sie den AV-Adapter mit dem Side AV Anschluss an dem Smart-TV.
- ▶ Verbinden Sie ein Stereo-Cinch-Kabel (roter und weißer Stecker) mit dem AV-Adapter und den Audio-Ausgängen des externen Geräts.
- ▶ Verbinden Sie ein Video-Cinch-Kabel (gelber Stecker) mit dem AV-Adapter und dem Video-Ausgang des externen Geräts.



#### HINWEIS!

Verwenden Sie ausschließlich den mitgelieferten AV-Adapter.

## 7.8. DVD-/Videorekorder und SAT-Receiver anschließen

Wenn Sie gleichzeitig einen DVD- oder Videorekorder und einen SAT-Receiver anschließen möchten, können Sie folgende Anschlussart verwenden:

- ▶ Schließen Sie den Receiver wie oben beschrieben an.
- ▶ Verbinden Sie nun den Receiver mit einem SCART-Kabel am SCART-Ausgang des DVD-Rekorders und den entsprechenden SCART-Eingang des Receivers.
- ▶ Verbinden Sie ein Antennenkabel mit der Antennenbuchse des Smart-TVs und dem Antennen-Ausgang des Rekorders.
- ▶ Verbinden Sie ein weiteres Antennenkabel mit dem Antennen-Eingang des DVD-Rekorders und dem Antennenausgang des Decoders.
- ▶ Schließen Sie den SAT-Receiver an den LNB der Parabolantenne an.

## 7.9. Camcorder anschließen

- ▶ Verbinden Sie das AV-Adapterkabel mit dem Side AV Anschluss an dem Smart-TV.
- ▶ Verbinden Sie ein Stereo-Cinch-Kabel (roter und weißer Stecker) mit dem AV-Adapter und den Audio-Ausgängen des externen Geräts.
- ▶ Verbinden Sie ein Video-Cinch-Kabel (gelber Stecker) mit dem AV-Adapter und dem Video-Ausgang des externen Geräts.



#### HINWEIS!

Verwenden Sie ausschließlich den mitgelieferten AV-Adapter.

## 7.10. Gerät mit HDMI- oder DVI-Ausgang

HDMI („High Definition Multimedia Interface“) ist im Bereich der Unterhaltungselektronik die einzige Schnittstelle, die gleichzeitig Audio- und Videodaten digital überträgt. Sie verarbeitet alle heute bekannten Bild- und Tonformate, einschließlich HDTV (High Definition Television), und kann somit auch die Auflösung von 1080i ohne Qualitätsverlust darstellen.

Viele Geräte der Unterhaltungselektronik, z. B. DVD-Player, sind heute mit HDMI- oder DVI-Ausgängen ausgestattet.

### 7.10.1. Externes Gerät mit HDMI-Ausgang anschließen

- ▶ Schließen Sie ein HDMI-Kabel (nicht im Lieferumfang) an einen der HDMI-Eingänge des Smart-TVs und den HDMI-Ausgang des externen Geräts an.
- ▶ Wenn Sie das HDMI-Gerät angeschlossen haben, schalten Sie das Smart-TV ein.
- ▶ Schalten Sie das externe HDMI-Wiedergabegerät ein.

### 7.10.2. Externes Gerät mit DVI-Ausgang anschließen

Sollte das externe Gerät einen DVI-Ausgang haben, können Sie es ebenfalls an den HDMI-Eingang anschließen (HDMI ist abwärtskompatibel zu DVI - „Digital Visual Interface“). Sie benötigen dazu einen Adapter HDMI-DVI.

Da der DVI-Ausgang keinen Ton überträgt, schließen Sie zur Übertragung des Tons zusätzlich ein Audio-Kabel an. Verbinden Sie ein Stereo-Cinch-Kabel (roter und weißer Stecker) mit dem AV-Adapter und den Audio-Ausgängen des externen Geräts.

## 7.11. PC anschließen

Der Smart-TV wird wie ein Monitor oder ein zusätzlicher Monitor an Ihren PC oder Ihr Notebook angeschlossen. Das Bild Ihres PCs/Notebooks wird dann auf den Smart-TV übertragen.

So schließen Sie den Smart-TV am PC an:

- ▶ Schalten Sie beide Geräte aus.
- ▶ Schließen Sie ein VGA-Kabel (Monitorkabel; nicht mitgeliefert) an den VGA-Eingang des Smart-TVs und an den Grafikkarten-Ausgang des PCs oder Notebooks an.
- ▶ Ziehen Sie die Schrauben des Monitorkabels mit den Fingern fest, so dass die Stecker richtig in den Buchsen sitzen.
- ▶ Falls Sie auch den Ton übertragen möchten, verbinden Sie ein Audio-Kabel mit Hilfe des AV-Adapters mit der SIDE AV-Buchse.
- ▶ Schalten Sie zuerst den Smart-TV ein.
- ▶ Schalten Sie erst danach den PC/das Notebook ein.
- ▶ Wählen Sie mit **SOURCE** den PC-Modus.

Das PC-Bild erscheint auf dem Smart-TV. Mit der Taste **SOURCE** kommen Sie in den TV-Modus zurück.

Wenn Sie den Smart-TV als zweiten Monitor an Ihrem PC einsetzen, kann es unter Umständen notwendig sein, dass Sie in den Anzeigeeinstellungen Ihres Betriebssystems Einstellungen ändern müssen. Lesen Sie dazu in der Bedienungsanleitung des PCs/Notebooks nach, was beim Betrieb von mehreren Monitoren zu beachten ist.

## 7.12. Netzwerk anschließen

### Über einen Router / Switch / Hub anschließen

- ▶ Schließen Sie über ein geeignetes Kabel Ihren PC an einen der LAN-Anschlüsse des Router / Switch / Hub (z.B. LAN2) an.



#### **HINWEIS!**

Um die DLNA Funktion nutzen zu können, muss sich die andere Hardware im selben Netzwerk befinden.

- ▶ Verwenden Sie einen weiteren LAN-Ausgang des Router / Switch / Hub (z. B. LAN2) für den Anschluss Ihres TV-Geräts. Schließen Sie dazu den LAN-Port an der Rückseite des TV-Geräts an den LAN-Anschluss des Router / Switch / Hub an.

### Über eine Netzwerkdose anschließen

Je nach Netzwerk-Konfiguration können Sie Ihr TV-Gerät an Ihr LAN-Netzwerk anschließen. Verwenden Sie in diesem Fall ein Ethernet-Kabel, um Ihr TV-Gerät direkt an die Netzwerksteckdose an der Wand anzuschließen.

### Über WLAN

Sollten Sie die Möglichkeit haben, sich mit einem WLAN Router zu verbinden, benutzen Sie das integrierte WLAN. Lesen Sie zur Einrichtung des WLAN Netzwerkes auch den Abschnitt **NETZWERK-EINSTELLUNGEN** auf Seite 38.

---

## 8. Über das OSD-Menü

### 8.1. Im Menü navigieren

- ▶ Drücken Sie die Menü-Taste **MENU**, um das OSD zu aktivieren.
- ▶ Mit den Richtungstasten ▲ ▼ wählen Sie die Optionen aus dem Hauptmenü.
- ▶ Drücken Sie die Taste **OK**, um die gewählte Option des Hauptmenüs aufzurufen.
- ▶ Mit den Richtungstasten ▲ ▼ wählen Sie die Optionen aus einem Menü.
- ▶ Mit der Taste **RETURN** kommen Sie jeweils einen Menüschrift und ins Hauptmenü zurück.
- ▶ Mit den Richtungstasten ◀ ▶ ▲ ▼ stellen Sie einen gewünschten Wert ein oder treffen eine andere Auswahl.
- ▶ Mit der Taste **EXIT** oder **MENU** schließen Sie das Menü.

Bitte beachten Sie, dass sich je nach Voreinstellung das Menü automatisch schließt, wenn keine Taste gedrückt wird.

#### **HINWEIS!**



Im OSD-Menü werden zusätzlich an der Unterseite die zur Verfügung stehenden Optionen angezeigt.

Folgende Hauptmenüs können Sie wählen

- Menü **BILD**
- Menü **TON**
- Menü **EINSTELLUNGEN**
- Menü **INSTALLATION**
- Menü **PROGRAMMLISTE**
- Menü **MEDIENBROWSER**

#### **HINWEIS!**



Aufgrund möglicher technischer Änderungen können die hier beschriebenen Menüs von denen auf Ihrem Bildschirm abweichen.

Je nachdem, welche Quelle Sie gewählt haben, sind nicht alle Menüs verfügbar. Wenn als Quelle **VGA/PC** gewählt ist, erscheinen bei der Bildeinstellung andere Optionen.

## 8.2. Menüsystem im Detail

### 8.2.1. Menü Bild



Menüpunkt	Einstellungen
<b>MODUS</b>	Bildmodus wählen: <b>NATÜRLICH, KINO, SPIELE, SPORT, DYNAMISCH</b> . Diese Funktion entspricht der Taste <b>PRESET</b> .
<b>KONTRAST</b>	Kontrast verringern bzw. erhöhen (Skala 0 - 100).
<b>HELLIGKEIT</b>	Helligkeit verringern bzw. erhöhen (Skala 0 - 100).
<b>SCHÄRFE</b>	Schärfe verringern bzw. erhöhen (Skala 0 - 100).
<b>FARBE</b>	Farbstärke verringern bzw. erhöhen (Skala 0 - 100).
<b>ENERGIE SPAREN</b>	Hier können Sie den Energiesparmodus aktivieren. Wählen Sie <b>AUS, MINIMAL, MITTEL, MAXIMAL, AUTO</b> oder <b>BENUTZERDEFINIERT</b> , um den Helligkeitswert des TV-Geräts einzustellen oder den Bildschirm abzuschalten.  <b>HINWEIS!</b>  Im Bildmodus <b>DYNAMISCH</b> kann die Einstellung <b>MAXIMAL</b> nicht ausgewählt werden.
<b>HINTERGRUND- BELEUCHTUNG</b>	Wenn Sie unter <b>ENERGIE SPAREN</b> die Einstellung <b>BENUTZERDEFINIERT</b> gewählt haben, können Sie hier den Helligkeitswert für den Energiesparmodus individuell regeln (Skala 0 - 100).

Menüpunkt	Einstellungen																				
<b>ERWEITERTE EINSTELLUNGEN</b>	<div data-bbox="711 218 1154 569" style="text-align: center;"> </div> <table border="1" style="width: 100%; border-collapse: collapse;"> <tr> <td data-bbox="423 599 695 675"><b>DYNAMISCHER KONTRAST</b></td> <td data-bbox="699 599 1440 675">Dynamischen Kontrast einstellen: <b>NIEDRIG, MITTEL, HOCH, AUS.</b></td> </tr> <tr> <td data-bbox="423 681 695 789"><b>RAUSCHUNTERDRÜCKUNG</b></td> <td data-bbox="699 681 1440 789">Mit dieser Funktion können Sie das Bildrauschen verringern und die Bildqualität bei schwachem Analogsignal verbessern. Wählen Sie zwischen <b>AUS, NIEDRIG, MITTEL</b> und <b>HOCH.</b></td> </tr> <tr> <td data-bbox="423 796 695 872"><b>FARBTEMPERATUR</b></td> <td data-bbox="699 796 1440 872">Farbton wählen: <b>NORMAL, WARM, KALT</b> und <b>BENUTZERDEFINIERT.</b></td> </tr> <tr> <td data-bbox="423 879 695 1019"><b>WEISSABGLEICH</b></td> <td data-bbox="699 879 1440 1019">Wenn Sie unter <b>FARBTEMPERATUR</b> die Einstellung <b>BENUTZERDEFINIERT</b> gewählt haben, können Sie hier die Einstellung zur Farbtemperatur stufenlos zwischen warm und kalt regeln.</td> </tr> <tr> <td data-bbox="423 1026 695 1099"><b>BILDFORMAT</b></td> <td data-bbox="699 1026 1440 1099">Stellen Sie hier das Bildformat ein. Diese Funktion entspricht der Taste <b>SIZE.</b></td> </tr> <tr> <td data-bbox="423 1106 695 1182"><b>FILM-MODUS</b></td> <td data-bbox="699 1106 1440 1182">Um die mit der Videokamera aufgenommene Filme ruckelfrei abzuspielen, schalten Sie den Film-Modus auf <b>AUTO.</b></td> </tr> <tr> <td data-bbox="423 1189 695 1232"><b>HAUTTON</b></td> <td data-bbox="699 1189 1440 1232">Hautton einstellen</td> </tr> <tr> <td data-bbox="423 1239 695 1283"><b>FARBDECKUNG</b></td> <td data-bbox="699 1239 1440 1283">Farbverschiebung einstellen</td> </tr> <tr> <td data-bbox="423 1290 695 1494"><b>HDMI VOLLES SPEKTRUM</b></td> <td data-bbox="699 1290 1440 1494"> <b>HDMI VOLLES SPEKTRUM</b> (Optional): Sobald das Bildsignal über einen HDMI-Eingang kommt, ist diese Funktion im Bildeinstellungs-Menü verfügbar.            Sie können diese Funktion verwenden, um das Schwarz der Bilder zu verstärken. Sie können diese Funktion auf "<b>EIN</b>" einstellen, um den HDMI-True-Black-Modus zu aktivieren.         </td> </tr> <tr> <td data-bbox="136 1501 418 1545"><b>ZURÜCKSETZEN</b></td> <td data-bbox="423 1501 1440 1545">Setzen Sie mit <b>OK</b> alle Bildeinstellungen auf die Werkseinstellungen zurück.</td> </tr> </table>	<b>DYNAMISCHER KONTRAST</b>	Dynamischen Kontrast einstellen: <b>NIEDRIG, MITTEL, HOCH, AUS.</b>	<b>RAUSCHUNTERDRÜCKUNG</b>	Mit dieser Funktion können Sie das Bildrauschen verringern und die Bildqualität bei schwachem Analogsignal verbessern. Wählen Sie zwischen <b>AUS, NIEDRIG, MITTEL</b> und <b>HOCH.</b>	<b>FARBTEMPERATUR</b>	Farbton wählen: <b>NORMAL, WARM, KALT</b> und <b>BENUTZERDEFINIERT.</b>	<b>WEISSABGLEICH</b>	Wenn Sie unter <b>FARBTEMPERATUR</b> die Einstellung <b>BENUTZERDEFINIERT</b> gewählt haben, können Sie hier die Einstellung zur Farbtemperatur stufenlos zwischen warm und kalt regeln.	<b>BILDFORMAT</b>	Stellen Sie hier das Bildformat ein. Diese Funktion entspricht der Taste <b>SIZE.</b>	<b>FILM-MODUS</b>	Um die mit der Videokamera aufgenommene Filme ruckelfrei abzuspielen, schalten Sie den Film-Modus auf <b>AUTO.</b>	<b>HAUTTON</b>	Hautton einstellen	<b>FARBDECKUNG</b>	Farbverschiebung einstellen	<b>HDMI VOLLES SPEKTRUM</b>	<b>HDMI VOLLES SPEKTRUM</b> (Optional): Sobald das Bildsignal über einen HDMI-Eingang kommt, ist diese Funktion im Bildeinstellungs-Menü verfügbar. Sie können diese Funktion verwenden, um das Schwarz der Bilder zu verstärken. Sie können diese Funktion auf " <b>EIN</b> " einstellen, um den HDMI-True-Black-Modus zu aktivieren.	<b>ZURÜCKSETZEN</b>	Setzen Sie mit <b>OK</b> alle Bildeinstellungen auf die Werkseinstellungen zurück.
<b>DYNAMISCHER KONTRAST</b>	Dynamischen Kontrast einstellen: <b>NIEDRIG, MITTEL, HOCH, AUS.</b>																				
<b>RAUSCHUNTERDRÜCKUNG</b>	Mit dieser Funktion können Sie das Bildrauschen verringern und die Bildqualität bei schwachem Analogsignal verbessern. Wählen Sie zwischen <b>AUS, NIEDRIG, MITTEL</b> und <b>HOCH.</b>																				
<b>FARBTEMPERATUR</b>	Farbton wählen: <b>NORMAL, WARM, KALT</b> und <b>BENUTZERDEFINIERT.</b>																				
<b>WEISSABGLEICH</b>	Wenn Sie unter <b>FARBTEMPERATUR</b> die Einstellung <b>BENUTZERDEFINIERT</b> gewählt haben, können Sie hier die Einstellung zur Farbtemperatur stufenlos zwischen warm und kalt regeln.																				
<b>BILDFORMAT</b>	Stellen Sie hier das Bildformat ein. Diese Funktion entspricht der Taste <b>SIZE.</b>																				
<b>FILM-MODUS</b>	Um die mit der Videokamera aufgenommene Filme ruckelfrei abzuspielen, schalten Sie den Film-Modus auf <b>AUTO.</b>																				
<b>HAUTTON</b>	Hautton einstellen																				
<b>FARBDECKUNG</b>	Farbverschiebung einstellen																				
<b>HDMI VOLLES SPEKTRUM</b>	<b>HDMI VOLLES SPEKTRUM</b> (Optional): Sobald das Bildsignal über einen HDMI-Eingang kommt, ist diese Funktion im Bildeinstellungs-Menü verfügbar. Sie können diese Funktion verwenden, um das Schwarz der Bilder zu verstärken. Sie können diese Funktion auf " <b>EIN</b> " einstellen, um den HDMI-True-Black-Modus zu aktivieren.																				
<b>ZURÜCKSETZEN</b>	Setzen Sie mit <b>OK</b> alle Bildeinstellungen auf die Werkseinstellungen zurück.																				

| **ZURÜCKSETZEN** | Setzen Sie mit **OK** alle Bildeinstellungen auf die Werkseinstellungen zurück. |

## 8.2.2. Menü Bild im VGA/PC Modus

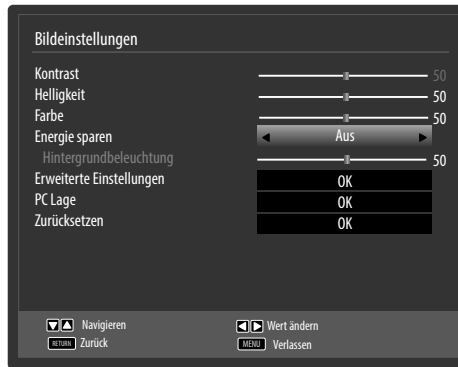

Menüpunkt	Einstellungen	
<b>KONTRAST</b>	Kontrast verringern bzw. erhöhen (Skala 0 - 100)	
<b>HELLIGKEIT</b>	Helligkeit verringern bzw. erhöhen (Skala 0 - 100)	
<b>FARBE</b>	Farbstärke verringern bzw. erhöhen (Skala 0 - 100)	
<b>ENERGIE SPAREN</b>	Hier können Sie den Energiesparmodus aktivieren. Wählen Sie <b>AUS, MINIMAL, MITTEL, AUTO</b> oder <b>BENUTZERDEFINIERT</b> , um den Helligkeitswert des TV-Geräts einzustellen oder den Bildschirm auszuschalten.	
<b>HINTERGRUND-BELEUCHTUNG</b>	Wenn Sie unter <b>ENERGIE SPAREN</b> die Einstellung <b>BENUTZERDEFINIERT</b> gewählt haben, können Sie hier den Helligkeitswert für den Energiesparmodus individuell regeln (Skala 0 - 100).	
<b>ERWEITERTE EINSTELLUNGEN</b>		
	<b>DYNAMISCHER KONTRAST</b>	Dynamischen Kontrast einstellen: <b>NIEDRIG, MITTEL, HOCH, AUS.</b>
	<b>FARBTEMPERATUR</b>	Farbton wählen: <b>NORMAL, WARM, KALT</b> und <b>BENUTZERDEFINIERT.</b>
	<b>WEISSABGLEICH</b>	Wenn Sie unter <b>FARBTEMPERATUR</b> die Einstellung <b>BENUTZERDEFINIERT</b> gewählt haben, können Sie hier die Einstellung zur Farbtemperatur stufenlos zwischen warm und kalt regeln.
	<b>BILDFORMAT</b>	Stellen Sie hier das Bildformat ein. Diese Funktion entspricht der Taste <b>SIZE</b>
	<b>FILM-MODUS</b>	Funktion zur optimierten Bildwiedergabe bei Filmen



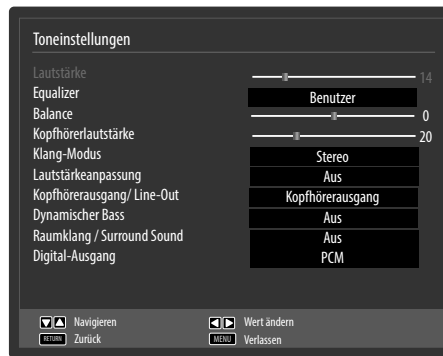

Menüpunkt	Einstellungen	
<b>PC LAGE</b>	<b>AUTO-POSITION</b>	Wenn das Bild verschoben sein sollte, können Sie den Eintrag <b>AUTO-POSITION</b> anwählen und <b>OK</b> drücken, um es wieder in die Mitte zu rücken. Diese Funktion sollte mit einem Vollbild vorgenommen werden, damit die Einstellungen stimmen.
	<b>BIDLAGE HORIZONTAL</b>	Hier können Sie die horizontale Lage des Bildes mit ◀ ▶ verändern.
	<b>BIDLAGE VERTIKAL</b>	Hier können Sie die vertikale Lage des Bildes mit ◀ ▶ verändern.
	<b>BILDFREQUENZ</b>	Mit dieser Einstellung wird das Bildsignal mit dem Pixeltakt des Bildschirms synchronisiert. Dieses korrigiert Störungen, die als vertikale Streifen bei pixelintensiven Darstellungen (wie Tabellen oder Text in kleiner Schrift) auftreten können. Stellen Sie die Bildfrequenz mit ◀ ▶ ein.
	<b>PHASE</b>	Wenn das Bild des PCs nicht klar erscheint, können Sie das Bildsignal hier mit ◀ ▶ mit den Pixeln des Smart-TVs in Deckung bringen. Dadurch ergibt sich ein sauberes Bild mit gleichmäßig scharfer Darstellung.
<b>ZURÜCKSETZEN</b>	Setzen Sie mit ▶ oder <b>OK</b> alle Bildeinstellungen auf die Werkseinstellungen zurück.	



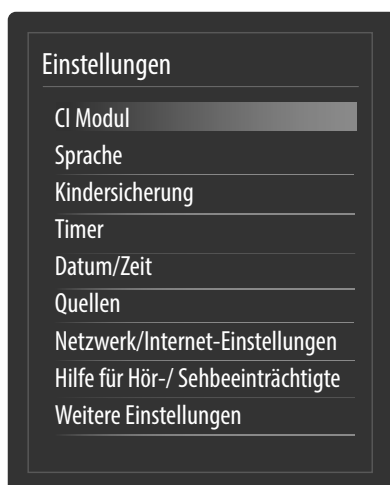

Menüpunkt	Einstellungen
<b>LAUTSTÄRKE</b>	Grundeinstellung der Lautstärke beim Einschalten (Skala 0 - 100). Wählen Sie eine moderate Grundlautstärke.
<b>EQUALIZER</b>	Im Equalizer-Menü kann die Voreinstellung auf <b>MUSIK, FILM, SPRACHE, NORMAL, KLASSIK</b> und <b>BENUTZER</b> eingestellt werden. Die Einstellungen des Menüs Equalizer können nur dann geändert werden, wenn <b>BENUTZER</b> als der Equalizermodus eingestellt ist.
<b>BALANCE</b>	Stellen Sie die Balance zwischen dem linken und rechten Lautsprecher (Skala -50 und +50) ein.
<b>KOPFHÖRER-LAUTSTÄRKE</b>	Stellen Sie hier die Lautstärke des Kopfhörers ein. Diese lässt sich nur regeln, wenn Sie unter der Option <b>KOPFHÖRER-AUSGANG/LINE-OUT</b> die Einstellung <b>KOPFHÖRER-AUSGANG</b> gewählt haben.   <b>WARNUNG!</b> <b>Gefahr von Hörschäden!</b> Wenn ein Gerät längere Zeit mit erhöhter Lautstärke über einen Kopfhörer betrieben wird, kann das Schädigen am Hörvermögen des Zuhörers verursachen. <ul style="list-style-type: none"> <li>– Stellen Sie die Lautstärke vor der Wiedergabe auf den niedrigsten Wert ein.</li> <li>– Starten Sie die Wiedergabe und erhöhen Sie die Lautstärke auf den Pegel, der für Sie angenehm ist.</li> </ul>
<b>KLANG-MODUS</b>	Grundeinstellung <b>STEREO</b> . Falls die aktuelle Sendung den DUAL-Modus unterstützt (z. B. bei zweisprachigen Sendungen), können Sie hier außerdem zwischen <b>DUAL-I</b> und <b>DUAL-II</b> wählen (Originalsprache und Synchronisation).
<b>LAUTSTÄRKE-ANPASSUNG</b>	Diese Funktion gleicht die unterschiedlichen Lautstärken der verschiedenen Sendungen aus. Stellen Sie auf <b>AUS</b> , so hören Sie die Originallautstärken. Stellen Sie auf <b>EIN</b> , so hören Sie eine gleichmäßige Lautstärke.
<b>KOPFHÖRER-AUSGANG/LINE-OUT</b>	Wählen Sie das Audiosignal für den Kopfhörer. Die Einstellung <b>KOPFHÖRER-AUSGANG</b> ermöglicht die Lautstärkeregelung des Signals. Bei der Einstellung <b>LINE-OUT</b> hat das Signal eine vordefinierte Lautstärke, die sich nicht ändern lässt. Ist diese Einstellung gewählt, kann ein externer Verstärker an das Gerät angeschlossen werden.
<b>DYNAMISCHER BASS</b>	Stellen Sie die Bassverstärkung auf <b>EIN</b> oder <b>AUS</b> .
<b>RAUMKLANG/SURROUND SOUND</b>	Aktivieren/deaktivieren Sie den Surround-Effekt.
<b>DIGITAL-AUSGANG</b>	Stellen Sie hier den Audiotyp für den Digitalausgang ein.

## 8.2.4. Menü Einstellungen





Menüpunkt	Einstellungen
<p><b>CI-MODUL</b></p>	<p>Wenn Sie kostenpflichtige Kanäle anschauen möchten, müssen Sie sich zuvor bei einem entsprechenden Anbieter anmelden. Nach der Anmeldung erhalten Sie von Ihrem Anbieter ein Conditional Access Module (CA-Modul) und eine spezielle Karte. Hinweise zu den Einstellungen finden Sie in der mit dem Modul gelieferten Dokumentation.</p> <p>Installieren Sie die CI-Komponenten auf folgende Weise in Ihrem Fernsehgerät:</p> <ul style="list-style-type: none"> <li>▶ Schalten Sie das Fernsehgerät aus und ziehen Sie den Netzstecker.</li> <li>▶ Setzen Sie zunächst das CI-Modul in den Steckplatz an der Seite des Smart-TVs ein. Anschließend stecken Sie die Karte ein.</li> </ul> <p><b>HINWEIS!</b>   Beachten Sie, dass Sie das CI Modul nur einsetzen oder herausnehmen dürfen, wenn das Gerät vom Stromnetz getrennt ist.</p> <p><b>ACHTUNG!</b>  <b>Beschädigungsgefahr!</b>   CI-Modul oder Fernsehgerät können beschädigt werden, falls Sie versuchen, das CI-Modul mit Gewalt einzuschieben.</p> <ul style="list-style-type: none"> <li>– Das CI-Modul muss richtig herum eingesetzt werden; falsch herum lässt es sich nicht einschieben.</li> </ul> <p>▶ Verbinden Sie das Fernsehgerät mit der Stromversorgung, schalten Sie es ein und warten Sie einen Moment, bis die Karte erkannt wird.</p> <p>Bei manchen CI-Modulen sind zusätzlich einige Einrichtungsschritte erforderlich, die Sie im Menü <b>CI MODUL</b> ausführen können.</p> <p>Wenn kein Modul eingesteckt ist, wird <b>KEIN CI-MODUL ERKANNT</b> auf dem Bildschirm angezeigt.</p>



Menüpunkt	Einstellungen	
<b>SPRACHE</b>	In dem Menü <b>SPRACHEINSTELLUNGEN</b> werden alle Spracheinstellungen eingestellt und angezeigt.	
		
<b>SYSTEM-SPRACHE</b>	Hier wählen Sie die Sprache des OSD-Menüs, d. h. für die Einblendungen auf dem Bildschirm. Die Sprache stellt sich direkt um. Stellen Sie keine Sprache ein, die Sie nicht verstehen.	
<b>BEVORZUGT</b>	Sofern verfügbar, werden diese Einstellungen verwendet. Andersfalls werden die aktuellen Einstellungen verwendet.	
	<b>STANDARD AUDIO SPRACHE</b>	Wird die Sendung, z. B. ein Film, in mehreren Sprachen ausgestrahlt, können Sie hier die gesprochene Sprache wählen (z. B. die Originalsprache).
	<b>ZWEITE AUDIO SPRACHE</b>	Wählen Sie hier eine zweite bevorzugte Audiosprache.
	<b>STANDARD UNTERTITEL SPRACHE</b>	Enthält die Sendung Untertitel für Hörgeschädigte, kann hier die bevorzugte Sprache eingestellt werden.
	<b>ZWEITE UNTERTITEL-SPRACHE</b>	Wählen Sie hier eine zweite bevorzugte Untertitelsprache.
	<b>TELETEXT</b>	Die Voreinstellung ist <b>WEST</b> . Falls Sie sich in einem anderen Sprachraum befinden, können Sie die Spracheinstellung ändern: <b>WEST, OST, KYRILLISCH, TÜRKISCH/ GRIECHISCH</b> oder <b>ARABISCH</b> .
	<b>PROGRAMMFÜHRER</b>	Wenn für das TV-Programm (Guide) mehrere Sprachen zur Verfügung stehen, können Sie mit dieser Option Ihre bevorzugte Sprache wählen.
<b>AKTUELL</b>	<b>AUDIO</b>	Hier können Sie die Audiosprache der aktuellen Sendung umstellen, sofern eine weitere Audiosprache unterstützt wird.
	<b>UNTERTITEL</b>	Hier können Sie Untertitel für die aktuelle Sendung auswählen, sofern sie angeboten werden.

Menüpunkt	Einstellungen	
<b>KINDER-SICHERUNG</b>	<p>Wenn Sie diesen Punkt mit <b>OK</b> bestätigen, öffnet sich ein Dialogfenster. Es wird das Passwort (bzw. der Sperrschlüssel) abgefragt. Bei Auslieferung des Gerätes ist dieses Passwort auf „<b>0000</b>“ eingestellt. Bei korrekter Eingabe öffnet sich das Dialogfenster der Schutzeinstellungen.</p>	
	<b>MENÜSPERRE</b>	Die Einstellung <b>MENÜSPERRE</b> aktiviert oder deaktiviert den Menüzugriff. Sie können den Zugriff auf das Installationsmenü oder auf das gesamte Menüsystem deaktivieren.
	<b>JUGENDSCHUTZ-SPERRE</b>	Ist diese Option eingestellt, bezieht sie vom Sender Altersinformationen. Ist die entsprechende Altersstufe im Gerät deaktiviert, wird der Zugriff auf die Sendung gesperrt.
	<b>KINDERSICHERUNG</b>	<p>Wird die Kindersicherung aktiviert, kann das TV-Gerät nur über die Fernbedienung gesteuert werden. In diesem Fall ist der Multifunktionsstaster <b>MODE</b> außer Funktion gesetzt.</p> <p>Um das TV-Gerät wieder einzuschalten, benötigen Sie die Fernbedienung. Wenn eine Taste gedrückt wird, erscheint die Meldung <b>KINDERSICHERUNG EIN</b> auf dem Bildschirm, während das Menü ausgeblendet bleibt.</p>
	<b>PIN EINSTELLEN</b>	<p>Legt eine neue PIN-Zahl fest. Geben Sie über die Zifferntasten eine neue PIN-Zahl ein. Sie müssen den neuen Pin-Code zur Bestätigung nochmals eingeben.</p> <p> <b>WICHTIG!</b> Notieren Sie sich die neue PIN. Ansonsten muss das Gerät auf die Werkseinstellungen zurückgesetzt werden und alle Einstellungen und Programmlisten gehen verloren.</p>
	<b>PIN-NUMMER CI MODUL</b> (optional)	Hier können Sie die PIN-Nummer der CI-Karte eingeben, um die Programme der verwendeten Pay-TV-Karte aufzunehmen (sofern der Anbieter dies unterstützt).





Menüpunkt	Einstellungen																				
<b>TIMER</b>	<p>Über den <b>AUSSCHALT-TIMER</b> können Sie das Gerät so programmieren, dass es sich selbstständig ausschaltet. Sie können die Zeit in 30-Minuten-Schritten einstellen (maximal 2 Stunden). Sofort nach der Einstellung beginnt die Sleep-Timer-Zeit. Wählen Sie <b>AUS</b>, um die Funktion zu beenden.</p>																				
	<p>Im Timermenü können Sie Anfang und Ende einer Sendung, die Sie nicht verpassen möchten, programmieren. Gehen Sie dazu wie folgt vor: Drücken Sie die gelbe Taste, um eine Sendung in den Timer aufzunehmen, oder bei einer vorhandenen Sendung die grüne Taste, um die Einstellungen zu bearbeiten.</p> 																				
	<p>Die Timer-Funktion kann genutzt werden, um zu einem bestimmten Zeitpunkt auf einen anderen Sender umzuschalten (bei eingeschaltetem Gerät). Befindet sich das Gerät im Standby-Modus, so wird zum eingestellten Zeitpunkt das gewünschte Signal am SCART-Anschluss ausgegeben. Das Gerät schaltet sich dabei nicht ein. Auf diese Weise kann im Standby-Modus eine Sendung beispielsweise mit einem Videorekorder aufgenommen werden. In diesem Falle blinkt die LED an der Vorderseite des Geräts.</p> <table border="1" data-bbox="410 948 1485 1547"> <tr> <td data-bbox="410 948 683 994"><b>EMPFANGSART</b></td> <td data-bbox="691 948 1485 994">Empfangsart einstellen (DVB-T, DVB-C, DVB-S oder Analog).</td> </tr> <tr> <td data-bbox="410 998 683 1044"><b>TIMER-TYP</b></td> <td data-bbox="691 998 1485 1044">Dieser ist festgelegt und lässt sich nicht ändern.</td> </tr> <tr> <td data-bbox="410 1049 683 1095"><b>KANAL</b></td> <td data-bbox="691 1049 1485 1095">Wählen Sie das Programm.</td> </tr> <tr> <td data-bbox="410 1099 683 1145"><b>AUFNAHMETYP</b></td> <td data-bbox="691 1099 1485 1145">Dieser ist festgelegt und lässt sich nicht ändern.</td> </tr> <tr> <td data-bbox="410 1150 683 1265"><b>DATUM</b></td> <td data-bbox="691 1150 1485 1265">Geben Sie das Datum ein. Mit den Zifferntasten ändern Sie jeweils die Ziffer in den eckigen Klammern.</td> </tr> <tr> <td data-bbox="410 1269 683 1315"><b>BEGINN</b></td> <td data-bbox="691 1269 1485 1315">Geben Sie die Startzeit ein.</td> </tr> <tr> <td data-bbox="410 1320 683 1366"><b>ENDE</b></td> <td data-bbox="691 1320 1485 1366">Geben Sie die Endzeit ein.</td> </tr> <tr> <td data-bbox="410 1370 683 1416"><b>DAUER</b></td> <td data-bbox="691 1370 1485 1416">Die Dauer wird automatisch ermittelt.</td> </tr> <tr> <td data-bbox="410 1421 683 1467"><b>WIEDERHOLEN</b></td> <td data-bbox="691 1421 1485 1467">Wählen Sie, in welchen Abständen der Timer wiederholt werden soll.</td> </tr> <tr> <td data-bbox="410 1471 683 1547"><b>ÄNDERN/ LÖSCHEN</b></td> <td data-bbox="691 1471 1485 1547">Wenn <b>NICHT ERLAUBT</b> gewählt ist, erscheint ein Schlosssymbol. In diesem Fall können Sie den Eintrag nur mit der PIN öffnen.</td> </tr> </table>	<b>EMPFANGSART</b>	Empfangsart einstellen (DVB-T, DVB-C, DVB-S oder Analog).	<b>TIMER-TYP</b>	Dieser ist festgelegt und lässt sich nicht ändern.	<b>KANAL</b>	Wählen Sie das Programm.	<b>AUFNAHMETYP</b>	Dieser ist festgelegt und lässt sich nicht ändern.	<b>DATUM</b>	Geben Sie das Datum ein. Mit den Zifferntasten ändern Sie jeweils die Ziffer in den eckigen Klammern.	<b>BEGINN</b>	Geben Sie die Startzeit ein.	<b>ENDE</b>	Geben Sie die Endzeit ein.	<b>DAUER</b>	Die Dauer wird automatisch ermittelt.	<b>WIEDERHOLEN</b>	Wählen Sie, in welchen Abständen der Timer wiederholt werden soll.	<b>ÄNDERN/ LÖSCHEN</b>	Wenn <b>NICHT ERLAUBT</b> gewählt ist, erscheint ein Schlosssymbol. In diesem Fall können Sie den Eintrag nur mit der PIN öffnen.
<b>EMPFANGSART</b>	Empfangsart einstellen (DVB-T, DVB-C, DVB-S oder Analog).																				
<b>TIMER-TYP</b>	Dieser ist festgelegt und lässt sich nicht ändern.																				
<b>KANAL</b>	Wählen Sie das Programm.																				
<b>AUFNAHMETYP</b>	Dieser ist festgelegt und lässt sich nicht ändern.																				
<b>DATUM</b>	Geben Sie das Datum ein. Mit den Zifferntasten ändern Sie jeweils die Ziffer in den eckigen Klammern.																				
<b>BEGINN</b>	Geben Sie die Startzeit ein.																				
<b>ENDE</b>	Geben Sie die Endzeit ein.																				
<b>DAUER</b>	Die Dauer wird automatisch ermittelt.																				
<b>WIEDERHOLEN</b>	Wählen Sie, in welchen Abständen der Timer wiederholt werden soll.																				
<b>ÄNDERN/ LÖSCHEN</b>	Wenn <b>NICHT ERLAUBT</b> gewählt ist, erscheint ein Schlosssymbol. In diesem Fall können Sie den Eintrag nur mit der PIN öffnen.																				
<b>DATUM/ZEIT</b>	<p>Hier können Sie die Zeiteinstellungen ändern.</p> <p><b>DATUM / ZEIT:</b> Anzeige des eingestellten Datums und der eingestellten Zeit. Diese Einträge können nicht geändert werden.</p> <p><b>ZEITZONE:</b> Wenn Sie den Eintrag von <b>AUTO</b> auf <b>MANUELL</b> ändern, können Sie im folgenden Eintrag die gewählte Zeitzone jeweils um volle Stunden vor oder zurück stellen.</p> <p><b>GMT:</b> Nur aktiv, wenn der vorherige Punkt auf „<b>MANUELL</b>“ steht. Wählen Sie mit ◀ ▶ den Wert. Die aktuelle Zeit wird entsprechend geändert.</p>																				
<b>QUELLEN</b>	<p>In diesem Menü können Sie Quellen deaktivieren, aktivieren und anwählen. Deaktivieren Sie eine Quelle, indem Sie sie anwählen und ▶ ◀ drücken. Deaktivierte Quellen erscheinen nicht in der Auswahlliste, die mit der Taste <b>SOURCE</b> geöffnet wird.</p> <p>Wenn Sie eine Quelle umbenennen wollen, drücken Sie die <b>rote Taste (ZOOM)</b>. Anschließend können Sie mit Hilfe der Richtungstasten ▶ ◀ ▶ ▲ ▼ den Namen ändern.</p>																				

Menüpunkt	Einstellungen		
<b>NETZWERK/ INTERNET- EINSTELLUN- GEN</b>	<b>EMPFANGSART</b>	Wählen Sie hier den Netzwerk-Typ <b>WLAN</b> oder <b>NETZWERKKA- BEL</b> . Nach der Auswahl und Bestätigung mit der Taste <b>OK</b> erscheint eine Übersicht aller verfügbarer Netzwerke. Treffen Sie eine Auswahl und bestätigen Sie mit der Taste <b>OK</b> . Sollte für ein Netzwerk ein Pass- wort erforderlich sein, erscheint daraufhin eine virtuelle Tastatur, wo sie dieses mit Hilfe der Richtungstasten ◀ ▶ ▲ ▼ und und der Tas- te <b>OK</b> eingeben können. Nach Eingabe des Passworts wählen Sie auf der Tastatur <b>OK</b> und bestätigen Sie mit der Taste <b>OK</b> .	
	<b>WPS SCHNELL- VERBINDUNG</b> (nur bei WLAN)	Diese Option ermöglicht eine WPS Schnellverbindung über ein kabel- loses Netzwerk (WLAN).	
	<b>INTERNET GESCHWINDIG- KEIT TESTEN</b>	Drücken Sie die Taste <b>OK</b> , um die Geschwindigkeit der Inetnetver- bindung zu prüfen	
	<b>ERWEITERTE EINSTELLUN- GEN</b>	Drücken Sie die Taste <b>OK</b> , um weitere Optionen zur Netzwerk-Konfi- guration aufzurufen	
		<b>IP KONFIGU- RATION</b>	Wählen Sie hier die Einstellung <b>AUTOMATI- SCHE IP-ADRESSE</b> oder <b>MANUELLE IP-ADRESSE</b> . Haben Sie <b>MANUELLE IP- ADRESSE</b> angewählt, erscheinen drei weitere Zeilen, in denen Sie die Daten für <b>IP-ADRES- SE, SUBNETZ MASKE</b> und <b>STANDARD GATEWAY</b> manuell mit Hilfe der Richtungs- tasten ◀ ▶ und der Zifferntasteneingeben kön- nen.
		<b>IP KONFIGU- RATION</b>	Wählen Sie hier zwischen <b>DYNAMISCHE DNS</b> oder <b>MANUELLE DNS</b> . Haben Sie <b>MANUELLE DNS</b> angewählt, erscheinen zwei weitere Zeilen, in denen Sie die Daten für <b>DNS-SERVER 1</b> und <b>DNS-SERVER 2</b> manuell mit Hilfe der Richtungstasten ◀ ▶ und der Zifferntasteneingeben können.
 <b>HINWEIS!</b> Eine bestehende Netzwerkverbindung kann durch Betätigen der <b>roten Taste [ZOOM]</b> wieder getrennt werden.			
<b>HILFE FÜR HÖR-/ SEHBE- EINTRÄCH- TIGTE</b>	Hier können Sie Einstellungen für Seh- oder Hörgeschädigte vornehmen, um unterstützende zusätzliche Signale empfangen zu können.		
	<b>FÜR SCHWER- HÖRIGE</b>	Wenn der Sender spezielle Audiosignale für Hörgeschädigte über- trägt, können Sie die Einstellung auf <b>EIN</b> stellen, um diese Signale zu empfangen.	
	<b>AUDIO BESCHREIBUNG</b>	Wenn der Sender spezielle Audiosignale für Sehbehinderte überträgt, können Sie die Einstellung auf <b>EIN</b> stellen, um diese Signale zu emp- fangen.	

Menüpunkt	Einstellungen
<b>WEITERE EINSTELLUNGEN</b>	
<b>MENÜ-EINBLENDUNGSDAUER</b>	Hier können Sie die Zeit einstellen, nach der das OSD-Menü sich automatisch schließt.
<b>HBBTV</b>	Wählen Sie die Einstellung <b>EIN</b> , um die Möglichkeit zu haben, HbbTV-Inhalte übers Internet aufzurufen. Dieser Service muss in Ihrer Region verfügbar sein
<b>SOFTWARE-AKTUALISIERUNG</b>	Hier können Sie nach der neuesten Software für den Fernseher suchen und diese aktualisieren. Das Update dauert ca. 30 Minuten. Unterbrechen Sie den Vorgang nicht. Der Suchfortschritt wird angezeigt.
<b>APPLIKATION VERSION</b>	Versionsanzeige
<b>AUTOMATISCHE TV ABSCHALTUNG NACH</b>	Hier können Sie das Zeitintervall für die Autoabschaltung einstellen. Ist das Intervall erreicht, schaltet sich das TV-Gerät ab.
<b>BISS-KEY VERSCHLÜSSLUNGSSYSTEM</b>	Manuelle Freischaltung von Programmen. Einstellung nur für Satellitenprogramme verfügbar.
<b>VIDEO-AUDIO-SHARING (DLNA)</b>	Video-Audio-Sharing (DLNA) ein- bzw. ausschalten. Diese Funktion erlaubt den Datenaustausch mit anderen Multimedia-Geräten wie PCs, Smartphones, Kameras etc. Lesen Sie hierzu auch das Kapitel „DLNA-Netzwerkdienst verwenden“ auf Seite 46 <b>HINWEIS!</b>  Wenn Sie die Funktion <b>VIDEO-AUDIO-SHARING</b> deaktivieren, ist es nicht mehr möglich, Audio-, Video- oder Foto-Dateien auf dem Smart-TV darzustellen. Die Funktion DMR (Digital Media Renderer) ist dann ausgeschaltet.
<b>EINSCHALT MODUS</b>	Wählen Sie den Einschaltmodus <b>STANDBY</b> oder <b>LETZTER BETRIEBZUSTAND</b> . Bei Betätigen des Netzschalters schaltet das Gerät dann in den Standby-Modus, ruft die zuletzt gewählte Einstellung auf.
<b>VIRTUELLE FERNBEDIENUNG</b>	Aktivieren/Deaktivieren der virtuellen Fernbedienung. Diese ermöglicht die Bedienung des Fernsehers über andere Geräte.



Menüpunkt	Einstellungen	
	<p><b>CEC</b> (Consumer Electronics Control)</p>	<p>Aktivieren Sie diese Funktion, um die Kommunikation aller über HDMI angeschlossenen Geräte zu ermöglichen. So können Sie beispielsweise alle Geräte eines HDMI Netzwerks mit nur einer Fernbedienung steuern. Aktivieren Sie diese Funktion, wenn Sie unter der folgenden Option <b>LAUTSPRECHERSTEUERUNG</b> zusätzlich Einstellungen vornehmen wollen.</p> <p>▶ Aktivieren Sie zunächst die CEC Funktion und wählen Sie <b>HDMI1</b> als Quelle. Wenn Sie bereits ein CEC-fähiges Gerät angeschlossen haben, wird anstelle <b>HDMI1</b> der Name des Geräts aufgeführt. Die Grundfunktionen des Geräts lassen sich daraufhin automatisch mit der Fernbedienung des Smart-TVs steuern.</p> <p><b>HINWEIS!</b>   Wenn die CEC Funktion aktiviert ist und <b>HDMI1</b> als Quelle gewählt wurde (CEC-fähiges Gerät angeschlossen), kann das OSD-Menü des Smart-TVs über die Taste <b>MENU</b> nicht mehr aufgerufen werden. Drückt man die Taste <b>0</b> für einige Sekunden, wird die CEC Funktion (Fernbedienungssteuerung) wieder deaktiviert und das OSD-Menü wird wieder normal eingeblendet.</p>
	<p><b>CEC AUTOMATISCHES EINSCHALTEN</b></p>	<p>Diese Funktion ermöglicht es, mit dem angeschlossenen, HDMI-CEC-kompatiblen Gerät den Fernseher einzuschalten und automatisch auf die Eingangsquelle umzuschalten. Wählen Sie <b>AKTIVIEREN</b>, wenn Sie diese Funktion nutzen wollen.</p>
	<p><b>LAUTSPRECHERSTEUERUNG</b> (ARC)</p>	<p>Für die Lautsprecher ist hier standardmäßig die Einstellung <b>TV</b> gewählt, so dass nur die internen Lautsprecher für die Tonübertragung verwendet werden. Diese Einstellung lässt sich nur ändern, wenn Sie zuvor die CEC-Funktion aktiviert haben. In diesem Falle haben Sie die Möglichkeit, die Einstellung <b>VERSTÄRKER</b> zu wählen und über den <b>HDMI1</b>-Anschluss einen externen Verstärker in ein CEC-Netzwerk einzubinden. Die internen Lautsprecher werden in diesem Fall stummgeschaltet. Über die Lautstärketasten der Fernbedienung wird nun das an den HDMI1 angeschlossene Gerät gesteuert (keine OSD-Einblendung des Lautstärkebalkens).</p> <p><b>HINWEIS!</b>   Aufgrund der Vielzahl verschiedener Geräte kann eine einwandfreie Funktion nicht garantiert werden.</p>



Menüpunkt	Einstellung	
<b>AUTOMATISCHER SENDERSUCHLAUF</b>	<p>Die Funktion Automatische Sendersuche hilft Ihnen, die Sender des TV-Geräts neu zu suchen und neue Sender zu speichern.</p> <p>Es stehen Ihnen unterschiedliche Suchoptionen zur Verfügung.</p> <p>Wenn Sie die Suchoption ausgewählt haben, drücken Sie <b>OK</b>. Bestätigen Sie die Abfrage mit <b>JA</b> und drücken Sie <b>OK</b>, um die Sendersuche zu starten.</p> <p>Mit <b>MENU</b> können Sie die Suche vorzeitig abbrechen. In diesem Fall werden die gefundenen Kanäle nicht gespeichert.</p>	
<b>MANUELLER SENDERSUCHLAUF</b>	<p>Diese Funktion wird zur direkten Eingabe von Sendern oder Satellitentranspondern verwendet.</p>	
<b>NETZWERKSUCHLAUF</b>	<p>Auswahl zwischen digitalen Kabel- oder DVB-T-Sendergruppen. Hierbei werden verwandte Programme des aktuell angewählten Kanals gesucht. Die gesendeten Informationen hierzu sind abhängig vom gewählten Kanal und führen zu unterschiedlichen Ergebnissen</p> <p> <b>HINWEIS!</b> Die bestehende Kanalliste wird beim Starten der Netzwerksuche ersetzt.</p>	
<b>ANALOG FEINABSTIMMUNG</b>	<p>Hier können Sie die Feinabstimmung analoger Kanäle durchführen.</p>	
<b>SATELLITEN EINSTELLUNGEN</b>	<b>SATELLITENLISTE</b>	<p>Satellitenliste anzeigen.</p> <p>Mit der gelben Taste fügen Sie einen neuen Satelliten hinzu.</p> <p>Mit der blauen Taste löschen Sie einen Satelliten aus der Liste.</p> <p>Drücken Sie die Taste <b>OK</b>, um den angewählten Satelliten zu bearbeiten.</p>
	<b>ANTENNENINSTALLATION</b>	<p>In diesem Bereich können Sie die Antennen-Einstellungen verändern und Satelliten auf neue Kanäle hin durchsuchen.</p>
	<b>SAT-SENDERLISTE</b>	<p>Über diesen Menüpunkt können Sie die vorhandene Satellitenliste exportieren oder importieren. Schließen Sie einen Wechseldatenträger (USB-Stick) an, um darauf die Sat-Senderliste zu speichern.</p>
<b>INSTALLATIONSEINSTELLUNGEN</b>	<p>Hier können Sie zusätzliche Installationseinstellungen vornehmen.</p>	
	<b>AUTOMATISCHE SENDERAKTUALISIERUNG</b>	<p>Ist die Funktion auf <b>EIN</b> eingestellt, werden verfügbare Sender gesucht, wenn das TV-Gerät sich im Standby-Modus befindet. Wenn das Gerät neue oder noch nicht vorhandene Sender findet, wird ein Menü eingeblendet, in dem Sie die Änderungen annehmen oder verwerfen können</p>
	<b>DYNAMISCHES KANAL-UPDATE</b>	<p>Wenn Sie die Einstellung <b>AKTIVIERT</b> wählen, werden Aktualisierungen der Kanalliste automatisch vorgenommen.</p>

Menüpunkt	Einstellung
<b>ERSTE INSTALLATION</b>	<p>Diese Funktion entspricht den ersten Installationsschritten wie nach dem ersten Einschalten.</p> <p> <b>HINWEIS!</b> Durch eine erneute Erstinstallation werden alle Einstellungen auf die Werkseinstellungen zurückgesetzt, auch die PIN.</p>

### 8.2.6. Menü Programmliste



Die Programmliste ist der Ort, an dem Sie Ihre Kanäle verwalten. Das Menü **PROGRAMMLISTE BEARBEITEN** lässt sich auch auf anderem Weg öffnen, indem Sie bei laufendem Betrieb die Taste **OK** drücken (die **PROGRAMMLISTE** öffnet sich) und anschließend die **grünen Taste [REPEAT]** betätigen (**ERWEITERTE**). In diesem Menü stehen Ihnen folgende Optionen zur Verfügung:

Taste	Eintrag	Funktion
OK	<b>OPTIONEN</b>	<p>Wenn Sie die Taste <b>OK</b> drücken, erscheinen folgende Optionen zur Bearbeitung des aktuell angewählten Programms:</p> <p><b>ANSEHEN:</b> Durch Drücken der Taste <b>OK</b> schaltet das Gerät auf das zuvor angewählte Programm.</p> <p><b>BEWEGEN:</b> Mit dieser Funktion können Sie dem aktuell angewählten Programm (bzw. allen markierten Programmen) einen anderen Programmplatz in der Programmliste zuordnen. Drücken Sie die Taste <b>OK</b> und geben Sie anschließend mit den Zifferntasten den neuen Programmplatz ein. Drücken Sie nochmals die Taste <b>OK</b> und bestätigen Sie die anschließende Sicherheitsabfrage mit <b>JA</b>. Dem Programm wird daraufhin der gewünschte Programmplatz zugeordnet und alle anderen Programme werden entsprechend verschoben.</p> <p><b>LÖSCHEN:</b> Mit dieser Funktion können Sie das aktuell angewählte Programm (bzw. alle markierten Programme) löschen. Drücken Sie die Taste <b>OK</b> und bestätigen Sie die anschließende Sicherheitsabfrage mit <b>JA</b>. Das Programm wird daraufhin dauerhaft gelöscht. Wählen Sie <b>NEIN</b>, wenn Sie den Vorgang abbrechen wollen.</p> <p><b>UMBENENNEN:</b> Mit dieser Funktion können Sie das aktuell angewählte Programm (bzw. alle markierten Programme) umbenennen. Drücken Sie die Taste <b>OK</b> und wählen Sie mit den Tasten ◀ ▶ die Position und mit den Taste ▲ ▼ das gewünschte Zeichen. Wenn Sie anschließend die Taste <b>OK</b> drücken, wird der neue Name direkt übernommen.</p> <p><b>SPERREN/FREIGEBEN:</b> Mit dieser Funktion können Sie das aktuell angewählte Programm (bzw. alle markierten Programme) sperren bzw. entsperren. Durch die Sperre können Sie den Zugriff auf bestimmte Programme durch ein Kennwort schützen. Drücken Sie die Taste <b>OK</b> und geben Sie anschließend das geforderte Passwort ein (bei Auslieferung: <b>0000</b>). Hinter dem Programmnamen erscheint anschließend ein Schlosssymbol. Um das Programm zu entsperren, gehen Sie bitte genauso vor.</p> <p> <b>HINWEIS!</b> Um ein Programm zu sperren, müssen Sie das Passwort kennen (Passwort bei Auslieferung: <b>0000</b>, im Menü <b>EINSTELLUNGEN &gt; KINDERSICHERUNG</b> kann es geändert werden)</p> <p><b>HINZUFÜGEN/ENTFERNEN FAVORITEN:</b> Sie haben die Möglichkeit, vier Favoritenlisten zu erstellen, die Sie anschließend mit der Taste <b>FAV</b> aufrufen können. Wenn Sie die Taste <b>OK</b> drücken, können Sie das aktuell angewählte Programm (bzw. alle markierten Programme) einer oder mehreren Favoritenlisten hinzufügen. Wählen Sie hierfür bei der gewünschten Liste den Eintrag <b>EIN</b> und drücken Sie die Taste <b>OK</b> (oder <b>EXIT</b>). Um ein Programm aus einer Favoritenliste zu entfernen, wählen Sie entsprechend den Eintrag <b>AUS</b>. Ist ein Programm den Favoriten zugeordnet, wird hinter dem Programmnamen ein entsprechendes Symbol angezeigt. Lesen Sie hierzu auch Kapitel „Favoritenlisten öffnen“ auf Seite 21.</p>
▲ ▼	<b>NAVIGIEREN</b>	Mit den Richtungstasten ▲ ▼ wählen Sie das vorherige oder nächste Programm.
P +/-	<b>SEITE AUF/AB</b>	Um in 10er-Schritten eine Seite nach oben oder unten zu blättern, können Sie die Taste <b>P+</b> oder die Taste <b>P-</b> benutzen.
Gelbe Taste [ROOT]	<b>MARKIEREN/ MARKIERUNG AUFHEBEN</b>	Mit dieser Taste können sie das aktuell angewählte Programm markieren. Vor dem entsprechenden Programmnamen erscheint daraufhin ein Häkchen. Durch einen weiteren Druck auf die Taste wird die Markierung wieder aufgehoben.

Taste	Eintrag	Funktion
<b>Blaue Taste</b> [TITLE]	<b>FILTER</b>	<p>Hier finden Sie Filterfunktionen, mit denen Sie die Darstellung der Programmliste anpassen können:</p> <p><b>EMPFANGSART:</b> Es werden nur die Programme der gewählten Empfangsart angezeigt.</p> <p><b>TV/RADIO:</b> Wählen Sie hier, ob nur TV-, nur Radio- oder alle Programme in der Liste angezeigt werden sollen.</p> <p><b>FREIE/VERSCHLÜSSELTE:</b> Wählen Sie hier, ob nur die freien, nur die verschlüsselten oder alle Programme in der Liste angezeigt werden sollen.</p> <p><b>A - Z:</b> Hier können Sie jeden Buchstaben des Alphabets einzeln auswählen, woraufhin nur die Programme mit dem entsprechenden Anfangsbuchstaben in der Programmliste angezeigt werden.</p> <p><b>SORTIEREN:</b> Wählen Sie die Art der Sortierung (<b>ALPHABETISCH</b> oder <b>NUMERISCH</b>).</p> <p><b>HD/SD:</b> Wählen Sie ob nur HD, SD oder alle Programme angezeigt werden.</p> <p><b>FAVORITEN:</b> Wählen Sie, ob eine der vier möglichen Favoritenlisten angezeigt werden soll.</p> <p><b>SATELLITENLISTE</b> (nur bei der Empfangsart Satellit): Wenn Sie die Programme einzelner Satelliten in der Programmliste aufrufen wollen, können Sie hier den gewünschten auswählen. Nach Betätigen der Taste OK werden in der Programmliste die Programme des ausgesuchten Satelliten angezeigt.</p> <p><b>HINWEIS!</b>   Auch nach Schließen der Programmliste und erneutem Öffnen mit der Taste <b>OK</b> werden weiterhin die zuvor gefilterten Ergebnisse angezeigt. Um wieder die vollständige Programmliste anzuzeigen, müssen Sie die entsprechenden Filter wieder zurücksetzen. Wenn Sie die Programmliste jedoch bei laufendem Betrieb über die Taste <b>OK</b> aufrufen und hier die Option <b>FILTER</b> verwenden, so gleicht diese Option eher einer Suchfunktion. Das bedeutet, dass nach dem Schließen der Programmliste und erneutem Öffnen mit der Taste <b>OK</b> wieder die komplette Programmliste angezeigt wird. Die zuvor gefilterten Ergebnisse werden nicht beibehalten.</p>
<b>RETURN</b>	<b>ZURÜCK</b>	Drücken Sie die Taste <b>RETURN</b> , um im Menü einen Schritt zurück zu gelangen.
<b>Zifferntasten</b>	<b>SPRINGEN</b>	Um zu einem gewünschten Programm zu springen, können Sie die Programmnummer über die Zifferntasten direkt eingeben.
<b>MENU</b>	<b>VERLASSEN</b>	Drücken Sie die Taste <b>MENU</b> , um die Programmliste zu verlassen.
<b>Grüne Taste</b> [REPEAT]	<b>ALLES MARKIEREN/MARKIERUNG AUFHEBEN</b>	Mit dieser Taste können sie alle Programme markieren. Vor allen Programmnamen erscheint daraufhin ein Häkchen. Durch einen weiteren Druck auf die Taste wird die Markierung wieder aufgehoben.

## 8.2.7. Menü Medienbrowser

Wenn Sie einen USB-Datenträger an den Smart-TV anschließen, können Sie Musikdateien, Bilder und Videos wiedergeben.



### Achtung!

#### Hinweise zur USB Nutzung

*Unter Umständen sind bestimmte Arten von USB-Geräten (MP3-Player) mit diesem Smart-TV nicht kompatibel.*

*Schließen Sie das USB-Gerät direkt an. Benutzen Sie kein separates Kabel, da Kompatibilitätsprobleme entstehen können.*

*Ziehen Sie das USB-Gerät nicht ab, während eine Datei wiedergegeben wird.*

*Schnelles An- und Abstecken von USB-Geräten ist gefährlich. Sie sollten insbesondere nicht mehrmals schnell hintereinander das USB-Gerät ein- und wieder abstecken. Dadurch könnten physische Schäden am USB-Gerät und besonders am Smart-TV selbst entstehen.*

Schließen Sie den USB-Datenträger an und drücken Sie die Taste **MEDIA** an der Fernbedienung, es erscheint der Medienbrowserbildschirm. Zusätzlich kann man den Medienbrowser auch über die gleichnamige Funktion im Hauptmenü öffnen. Die nachstehenden Auswahlmöglichkeiten stehen Ihnen zur Verfügung:

<ul style="list-style-type: none"> <li>• <b>VIDEOS</b> - zur Wiedergabe von Videodateien</li> <li>0..9: Springen</li> <li>OK: Auswahl wiedergeben</li> <li><b>ROTE TASTE</b>: Nach Namen sortieren</li> <li><b>LANG</b>: Vorschau wiedergeben</li> <li><b>SWAP</b>: Geräteauswahl (wenn mehrere USB- oder Netzlaufwerke zur Verfügung stehen)</li> <li>▼ ▲: Navigieren</li> <li>▶: Wiedergeben</li> <li><b>GRÜNE TASTE</b>: Endlos/Zufall</li> <li><b>GELBE TASTE</b>: Ansicht ändern</li> <li><b>BLAUE TASTE</b>: Medientyp ändern</li> </ul>	
<ul style="list-style-type: none"> <li>• <b>FOTOS</b> - zur Wiedergabe von Fotodateien</li> <li>▼ ▲: Navigieren</li> <li>0..9: Springen</li> <li>OK: Vollbild ansehen</li> <li>▶: Diaschau</li> <li><b>GRÜNE TASTE</b>: Vorschau bild</li> <li><b>ROTE TASTE</b>: Nach Datum sortieren</li> <li><b>GELBE TASTE</b>: Ansicht ändern</li> <li><b>BLAUE TASTE</b>: Medientyp ändern</li> <li><b>SWAP</b>: Geräteauswahl (wenn mehrere USB- oder Netzlaufwerke zur Verfügung stehen)</li> </ul>	
<ul style="list-style-type: none"> <li>• <b>MUSIK</b> - zur Wiedergabe von Musikdateien</li> <li>▼ ▲: Navigieren</li> <li>▶: Wiedergeben</li> <li>■: Stop</li> <li><b>SWAP</b>: Geräteauswahl (wenn mehrere USB- oder Netzlaufwerke zur Verfügung stehen)</li> <li>◀ ▶: Zurück/Vor</li> <li><b>GELBE TASTE</b>: Ansicht ändern</li> <li>0..9: Springen</li> <li>OK: Auswahl wiedergeben</li> <li>  : Pause</li> <li><b>ROTE TASTE</b>: Sortieren</li> <li><b>GRÜNE TASTE</b>: Endlos/Zufall</li> <li><b>BLAUE TASTE</b>: Medientyp ändern</li> </ul>	



### HINWEIS!

Wenn auf dem USB-Datenträger ein bestimmter Dateityp nicht vorhanden ist, wird ein entsprechender Hinweis angezeigt.

Die Option **SWAP** wird nur eingeblendet, wenn mehrere USB Anschlüsse und/oder Netzwerke zur Verfügung stehen.

- **ALLE**<sup>2</sup> - zur Wiedergabe aller Medientypen
- **EINSTELLUNGEN** - zur Einstellung des Medienbrowsers

Je nach ausgewählter Option stehen Ihnen unterschiedlichen Funktionen zur Verfügung. Diese werden im unteren Teil des Bildschirms dargestellt.

▶ Um den Medienbrowser zu verlassen, drücken Sie die Taste **MENU**.

### DLNA-Netzwerkdienst verwenden (Video Audio Sharing)

Der DLNA-Netzwerkdienst erlaubt einen Datenaustausch zwischen Geräten, sofern diese ebenfalls die DLNA Funktion unterstützen.

- ▶ Verbinden Sie den Smart-TV an ein Netzwerk.
- ▶ Schalten Sie den Smart-TV ein und öffnen Sie über das Menü den **MEDIENBROWSER**.
- ▶ Wählen Sie die Option **EINSTELLUNGEN**.
- ▶ Stellen Sie unter Wiedergabestil die Option **VERZEICHNIS** ein.
- ▶ Drücken Sie die Taste **RETURN**, um in das Hauptmenü des Medienbrowsers zu gelangen.
- ▶ Wählen Sie den gewünschten Medientyp aus und bestätigen Sie mit **OK**. Alle verfügbaren Netzwerke werden aufgelistet.
- ▶ Wählen Sie den gewünschten Medienserver bzw. das gewünschte Netzwerk aus. Alle verfügbaren Dateien werden angezeigt.



### HINWEIS!

Im unteren Bildrand werden die verfügbaren Befehle angezeigt.

### DLNA-Software Download

Die benötigte DLNA-Software können Sie kostenfrei über den Link <http://www.nero.com/mediahome-tv> herunterladen. Installieren Sie die DLNA-Software auf Ihrem PC, Notebook oder ähnlichem Multimedia-Gerät, um über den Smart-TV einfach und kabellos auf alle Fotos, Audio- und Videodaten über das Netzwerk zugreifen zu können.

---

<sup>2</sup> Dieses Auswahlmenü erscheint, wenn im Menü **EINSTELLUNGEN** unter **WIEDERGABESTIL** die Option **VERZEICHNIS** eingestellt wurde.

## 9. EPG - Programm-Guide

Mit der Taste **EPG** öffnen Sie das „elektronische TV-Programm“.

In der Tabelle sehen Sie die aktuelle sowie die nächste Sendung für die verfügbaren Sender.





► Wählen Sie mit ▲ ▼ ein Programm und blättern Sie mit ◀ ▶ durch das Programm.



### HINWEIS!

Die angezeigten Programminformationen werden von den Sendeanstalten erstellt. Falls keine Programminformation dargestellt wird, ist dies kein Fehler Ihres Smart-TVs.

Die folgende Tabelle zeigt die Optionen für den **PROGRAMMFÜHRER**

Taste	Eintrag	Funktion
▲ ▼ ◀ ▶	<b>NAVIGIEREN</b>	Mit den Richtungstasten bewegen Sie sich innerhalb des Programmführers.
Rote Taste [ZOOM]	<b>JETZ/NÄCHSTE-PROGRAMMFÜHRER</b>	Wählen Sie die <b>JETZT/NÄCHSTE-PROGRAMMFÜHRER</b> -Ansicht. Hier wird nur die aktuelle und die darauf folgende Sendung aller Programme angezeigt. Mit der <b>gelben Taste [ROOT]</b> gelangen Sie zurück zum <b>ZEITLEISTE-PROGRAMMFÜHRER</b> .
Grüne Taste [REPEAT]	<b>LISTE-PROGRAMMFÜHRER</b>	In der <b>LISTE-PROGRAMMFÜHRER</b> -Ansicht werden nur die Sendungen des angewählten Programms in einem Zeitraum von zwei Stunden angezeigt. Mit der <b>grünen Taste [REPEAT]</b> können Sie den nächsten Zeitabschnitt aufrufen und mit der <b>roten Taste [ZOOM]</b> gelangen Sie wieder in den vorherigen Zeitabschnitt. Das Programm der Vergangenheit wird hier allerdings nicht angezeigt. Der <b>JETZT/NÄCHSTE-PROGRAMMFÜHRER</b> lässt sich aus dieser Ansicht heraus mit der <b>blauen Taste [TITLE]</b> aufrufen und die <b>FILTER</b> -Funktion mit der Taste  . Mit der <b>gelben Taste [ROOT]</b> gelangen Sie zurück zum <b>ZEITLEISTE-PROGRAMMFÜHRER</b> .
Gelbe Taste [ROOT]	<b>ZOOM</b>	Zeitfenster verkleinern.
Blaue Taste [TITLE]	<b>FILTER</b>	Wenn Sie nach einer speziellen Sendung suchen, können Sie hierüber einen Filter setzen, der die Auswahl eingrenzt.
 (SUBTITLE)	<b>SPARTE WÄHLEN</b>	Sparte der angezeigten Sendungen einstellen.
OK	<b>OPTIONEN</b>	Wenn das markierte Programm läuft, steht Ihnen nur die Option <b>KANAL WÄHLEN</b> zu Verfügung. Drücken Sie die Taste <b>OK</b> , um auf das Programm umzuschalten. Wenn die markierte Sendung in der Zukunft liegt, steht Ihnen noch zusätzlich die Option <b>TIMER FÜR SENDUNG EINSTELLEN</b> zur Verfügung. Wählen Sie diese Option, um das Programm in den Timer aufzunehmen.
INFO	<b>SENDUNGS-DETAILS</b>	Zeigt eine detaillierte Beschreibung der markierten Sendung (falls verfügbar). Drücken Sie <b>INFO</b> noch einmal, um die Beschreibung auszublenden. Ist die Beschreibung länger, blättern Sie innerhalb des Textes mit den Tasten <b>+P-</b> .
P +/-	<b>NÄCHSTER/VORHERIGER TAG</b>	Das Programm des nächsten bzw. vorherigen Tages wird aufgerufen. Dies ist nur bis zum aktuellen Tag möglich. Das Programm der Vergangenheit wird nicht angezeigt. Wenn Sie zuvor die Taste <b>INFO</b> gedrückt haben, um Informationen zu einer Sendung aufzurufen, dienen diese Tasten zum Blättern durch die <b>SENDUNGS-DETAILS</b> .
	<b>SUCHE</b>	Suche nach Sendungen. Stellen Sie hier den Tag sowie die Sparte ein.
 (SWAP)	<b>JETZT</b>	Springt zur aktuellen Zeitleiste zurück.



## 10. Medienportal

Über die Internet-Taste  gelangen Sie in das Medienportal. Hier haben Sie Zugriff auf News, soziale Netzwerke, Spiele, Shopping u. v. m. durch vorinstallierte Applikationen. Für diese Funktion ist ein Internetanschluss vorausgesetzt. Mit den Richtungstasten ◀ ▶, ▲ und ▼ blättern Sie durch die verschiedenen Apps und bestätigen Ihre Auswahl durch Drücken der Taste **OK**.



- ▶ Bitte wählen Sie nach Drücken der Internet-Taste  die gewünschte Sprache aus.



### HINWEIS!

Die Startansicht des Medienportals erscheint nur bei der ersten Nutzung oder nach Zurücksetzen des Medienportals unter **EINSTELLUNGEN**.

Im Anschluss erscheint die Startseite des Medienportals, wo eine Vorauswahl von bestimmten Apps angezeigt wird. Folgende Optionen sind hier wählbar:

<b>Rote Taste</b> <b>[ZOOM]</b>	<b>ANMELDEN</b>	Hier können Sie sich als neuer Anwender registrieren. Alternativ hierzu können Sie die Internetseite <b>medion.fxmconnect.com</b> nutzen.
<b>Grüne Taste</b> <b>[REPEAT]</b>	<b>FAVORIT HINZUFÜGEN</b>	Betätigen Sie die <b>grüne Taste [REPEAT]</b> , um die aktuell angewählte App zu Ihren Favoriten hinzuzufügen.   <b>HINWEIS!</b> Diese Funktion ist erst wählbar, wenn Sie sich zuvor unter <b>ANMELDEN</b> als Benutzer registriert haben.
<b>Gelbe Taste</b> <b>[ROOT]</b>	<b>EINSTELLUNGEN</b>	Hier können Sie bestimmen, aus welchen Sprachbereichen die Apps ausgewählt werden. Zusätzlich können Sie das Portal zurücksetzen, so dass die Startseite des Portals wieder im Auslieferungszustand angezeigt wird.
<b>Blaue Taste</b> <b>[TITLE]</b>	<b>HILFE</b>	Hier finden Sie Hilfestellungen zur Handhabung des Medienportals.

- ▶ Mit der Internet-Taste  (oder mit der Taste **RETURN**) können Sie jederzeit aus der aktuell gewählten App zurück auf die Startseite wechseln. Mit der Taste **EXIT** verlassen Sie das Medienportal und wechseln in den normalen TV-Betrieb.

## 10.1. Mediathek

Im Medienportal finden Sie auch die Mediathek. Genießen Sie zahlreiche Videoclips und andere Mediadateien aus dem Internet, welche bereits nach Genre und Datum für Sie sortiert wurden und ständig aktualisiert werden. Legen Sie Favoriten an und finden einzelne Beiträge bequem per Suchfunktion wieder. Für diese Funktion ist ein Internetanschluss vorausgesetzt.

Mit den Richtungstasten ◀ ▶, ▲ und ▼ bewegen Sie sich durch die Mediathek.

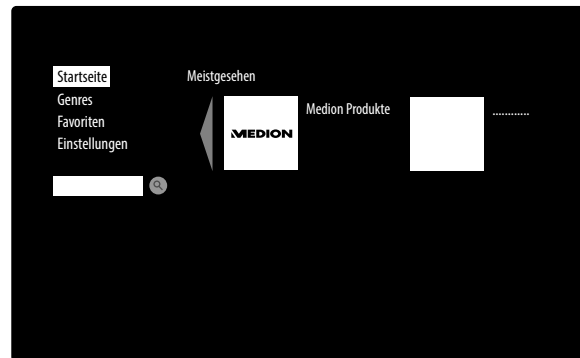

<b>STARTSEITE</b>	Hier werden die meistgesehenen Mediadateien aufgeführt.
<b>GENRES</b>	Hier finden Sie eine nach Genre vorsortierte Auflistung von Mediadateien.
<b>FAVORITEN</b>	<p>Hier werden alle Dateien angezeigt, die Sie zuvor als Favorit gekennzeichnet haben.</p> <ul style="list-style-type: none"> <li>▶ Um eine Mediadatei als Favorit aufzunehmen, wählen Sie diese an, drücken Sie die Taste <b>OK</b> und anschließend die <b>grüne Taste [REPEAT]</b>. Rechts im Bild erscheint daraufhin ein Stern.</li> <li>▶ Um Mediadateien wieder aus der Favoritenliste zu entfernen, wählen Sie diese an und drücken Sie die <b>rote Taste [ZOOM]</b>. Der Stern rechts im Bild verschwindet daraufhin.</li> <li>▶ Mit der <b>blauen Taste [TITLE]</b> gelangen Sie zurück zur Auswahl.</li> </ul>
<b>EINSTELLUNGEN</b>	Hier können Sie die Sprache für die Mediathek einstellen.

## 11. HbbTV-System

HbbTV (Hybrid Broadcast-Breitband-TV) ermöglicht eine inhaltliche Verknüpfung von Rundfunk- und Internet-Inhalten, die gewöhnlich mit Hilfe der roten Farbtaste der Fernbedienung sichtbar geschaltet wird.

Dienste über HbbTV schließen herkömmliche Rundfunk-TV-Kanäle, Catch-Up-Fernsehen, Video-On-Demand, EPG, interaktive Werbung, Personalisierung, Abstimmungen, Spiele, Soziale Netzwerke und andere Multimedia-Anwendungen mit ein.

HbbTV-Anwendungen sind nur abrufbar, wenn der Rundfunksender diese Signale ausstrahlt und eine Internet-Verbindung am TV-Gerät besteht. Sowohl der Umfang als auch die Bedienung unterscheiden sich je nach Programm und Sender.

Ob ein Sender HbbTV-Anwendungen anbietet, wird durch eine kurze Einblendung im Bildschirm angezeigt. Die genaue Form und die Position ist von den einzelnen Anwendungen abhängig. Mit der roten Farbtaste öffnen und schließen Sie die Anwendungsseiten. Das Navigieren innerhalb der Anwendungen erfolgt über die Farbtasten der Fernbedienung, kann aber je nach Programm und Sendung variieren. Beachten Sie die Meldungen innerhalb der Anwendungen.

## 12. Internet

Die Open Browser-Funktion ist eine App im Medien Portal und ermöglicht Ihnen den Zugang zum Internet. Nach dem Aufrufen werden vordefinierte Web-Seiten und deren Logos angezeigt, die Sie direkt anwählen können. Über die Tastaturfunktion können Sie URL-Adressen direkt eingeben oder bei aktivierter Such-Funktion Web-Seiten über Suchbegriffe ansteuern. Mit den Pfeiltasten ◀ ▶ der Fernbedienung navigieren Sie durch die Optionen und mit **OK** bestätigen Sie die Auswahl.

### HINWEIS!



Beachten Sie bitte, dass Internet-Seiten mit Flash-Inhalten vom Open Browser nicht unterstützt werden. Zudem können keine Downloads vorgenommen werden.

---

## 13. MEDION® Life Remote App

Die MEDION® Life Remote App bietet Ihnen den innovativen Weg, Ihren MEDION® Fernseher durch Ihr Smartphone über das Heimnetzwerk zu bedienen.

Durch Eigenschaften Ihres Mobiltelefons wie Touch Screen und Bewegungssensor bietet die MEDION® Life Remote Applikation komfortable, bequeme und verbesserte Möglichkeiten, Ihren MEDION® Smart-TV zu steuern. Darüber hinaus haben Sie die Möglichkeit, den Fernseher mittels Touch Pad zu bedienen und beim Aufrufen von Internetseiten die Texte direkt einzugeben.



### HINWEIS!

Bitte beachten Sie, dass sich der Fernseher zur Bedienung im gleichen Netzwerk wie das Smartphone befinden muss.

QR Code Apple



QR Code Android



Scannen Sie den QR-Code, um die App direkt auf Ihrem Smartphone oder Tablet zu installieren.

## 14. Datenschutz MEDION® Smart TV

Ihr internetfähiger MEDION® Smart TV verfügt über eine Internetservicefunktionen (HbbTV, Portal und Open Browsing). Diese Funktionen ermöglichen es Ihnen, auf Services, Inhalte, Software und Produkte Dritter im Internet zu zugreifen. Darüber hinaus erhalten Sie Zugang zu offenen Internetinhalten. Ihr Gerät überprüft automatisch über diesen Weg, ob es eine neue SoftwareVersion für Ihr Gerät gibt. Im Zuge dessen sendet Ihr Gerät die IP Adresse, die Software Version und die MAC Adresse des Gerätes, diese Daten werden benötigt um den Service des Software Updates zu gewährleisten.

Der Zugang zu Applikationen im Portal oder über HbbTV kann, variierend vom Anbieter, eine Registrierung, das Einrichten eines Nutzerkontos und/oder bei Benutzung bestimmter Services eine Gebühr voraussetzen. Die Registrierung kann von Ihnen das Bereitstellen personenbezogener Daten und die Wahl eines einmaligen und geheimen Passworts erfordern. Bitte überprüfen sie vorher die Datenschutzbestimmungen des entsprechenden Anbieters.

MEDION übernimmt keine Haftung für den Fall, dass das HbbTV, das Portal oder eine Serviceleistung den Anforderungen des Nutzers nicht entspricht, oder dass die Nutzung des Dienstes ohne Einschränkungen aber insbesondere unterbrechungslos, zur gewünschten Zeit, sicher und fehlerfrei erfolgen kann.

MEDION übernimmt keine Haftung für die über HbbTV, das Portal oder das offene Internet zugänglichen Informationen, Inhalte und deren Nutzung und deren Zuverlässigkeit. Beim Kauf ihres Smart TV wurden ihnen spezielle Garantien ausgehändigt. Die Gültigkeit dieser Garantien, einschließlich der diesbezüglichen Haftungsausschlüsse, besteht weiterhin.

Bei weitergehenden Fragen zum Thema Datenschutz bei der Nutzung ihres Smart TV wenden Sie sich bitte an die jeweiligen Anbieter der Internetservicefunktionen oder auch direkt an [www.medion.com](http://www.medion.com) und nehmen über die Rubrik Datenschutz Kontakt zu MEDION® auf

## 15. Problembehebung

Fehlfunktionen können manchmal banale Ursachen haben, aber manchmal auch von defekten Komponenten ausgehen. Wir möchten Ihnen hiermit einen Leitfaden an die Hand geben, um das Problem zu lösen. Wenn die hier aufgeführten Maßnahmen keinen Erfolg bringen, helfen wir Ihnen gerne weiter. Rufen Sie uns an!

Fehler	Maßnahmen
<b>Es erscheint kein Bild und es ist kein Ton zu hören.</b>	<ul style="list-style-type: none"> <li>Überprüfen Sie, ob das Netzkabel richtig an der Steckdose angeschlossen ist.</li> <li>Überprüfen Sie, ob der Signalempfang auf <b>TV</b> eingestellt ist.</li> <li>Kontrollieren Sie, ob der Netzschalter auf der Unterseite des Geräts eingeschaltet ist.</li> </ul>
<b>Es erscheint kein Bild von AV.</b>	<ul style="list-style-type: none"> <li>Überprüfen Sie, ob Kontrast und Helligkeit korrekt eingestellt sind.</li> <li>Überprüfen Sie, ob alle externen Geräte korrekt angeschlossen sind.</li> <li>Überprüfen Sie, ob die richtige AV-Quelle angewählt ist.</li> <li>Eine Eingangsquelle, die Sie mit <b>MODE</b> anwählen möchten, muss im Menü <b>QUELLE</b> markiert sein.</li> </ul>
<b>Es ist kein Ton zu hören.</b>	<ul style="list-style-type: none"> <li>Vergewissern Sie sich, dass die Lautstärke nicht auf Minimum steht.</li> <li>Vergewissern Sie sich, dass die Stummschaltung nicht aktiviert ist. Drücken Sie dazu die Taste oben links auf der Fernbedienung mit dem durchgestrichenen Lautsprecher-Symbol.</li> <li>Haben Sie einen Sat-Receiver oder DVD-Player über einen Scartkabel am Fernseher angeschlossen, prüfen Sie, ob das Kabel fest in der Scartbuchse sitzt.</li> </ul>
<b>Es gibt kein Bild oder keinen Ton. Es sind aber Geräusche zu hören.</b>	<ul style="list-style-type: none"> <li>Der Empfang ist möglicherweise schlecht. Kontrollieren Sie, ob die Antenne angeschlossen ist.</li> </ul>
<b>Das Bild ist nicht deutlich.</b>	<ul style="list-style-type: none"> <li>Der Empfang ist möglicherweise schlecht.</li> <li>Kontrollieren Sie, ob die Antenne angeschlossen ist.</li> </ul>
<b>Das Bild ist zu hell oder zu dunkel.</b>	<ul style="list-style-type: none"> <li>Überprüfen Sie die Einstellungen von Kontrast und Helligkeit.</li> </ul>
<b>Das Bild ist nicht scharf.</b>	<ul style="list-style-type: none"> <li>Der Empfang ist möglicherweise schlecht.</li> <li>Kontrollieren Sie, ob die Antenne angeschlossen ist.</li> <li>Überprüfen Sie die Einstellungen der Schärfe und Rauschreduktion im Menü <b>BILD</b>.</li> </ul>
<b>Es erscheint ein Doppel- oder Dreifachbild.</b>	<ul style="list-style-type: none"> <li>Kontrollieren Sie, ob die Antenne richtig ausgerichtet ist.</li> <li>Es gibt möglicherweise von Bergen oder Gebäuden reflektierte Wellen.</li> </ul>
<b>Das Bild ist gepunktet.</b>	<ul style="list-style-type: none"> <li>Es liegen möglicherweise Interferenzen von Autos, Zügen, Leitungen, Neonleuchten, etc. vor.</li> <li>Es besteht möglicherweise eine Interferenz zwischen dem Antennen- und Stromkabel. Legen Sie die Kabel weiter auseinander.</li> </ul>
<b>Es erscheinen Streifen am Bildschirm oder die Farben verblasen.</b>	<ul style="list-style-type: none"> <li>Liegt eine Interferenz von einem anderen Gerät vor?</li> <li>Übertragungsantennen von Radiostationen oder Antennen von Funkamateuren und tragbare Telefone können auch Interferenzen verursachen.</li> <li>Betreiben Sie das Gerät so weit weg wie möglich von dem Gerät, das die Interferenz möglicherweise verursacht.</li> </ul>
<b>Der Multifunktionstaster MODE am Gerät funktioniert nicht</b>	<ul style="list-style-type: none"> <li>Eventuell ist die Kindersicherung aktiviert.</li> </ul>
<b>Kein Empfang/schlechter Empfang über eine kabellose Netzwerkverbindung (WLAN).</b>	<ul style="list-style-type: none"> <li>Vergewissern Sie sich, dass alle notwendigen Einstellungen vorgenommen wurden.</li> </ul>
<b>WIRELESS DISPLAY erscheint nicht im Auswahlmeneü</b>	<ul style="list-style-type: none"> <li>Vergewissern Sie sich, dass alle notwendigen Einstellungen vorgenommen wurden. Lesen Sie dazu den Abschnitt <b>WIRELESS DISPLAY</b> auf Seite 22.</li> </ul>
<b>Die Fernbedienung funktioniert nicht.</b>	<ul style="list-style-type: none"> <li>Überprüfen Sie, ob die Batterien in der Fernbedienung funktionstüchtig und richtig eingelegt sind.</li> <li>Vergewissern Sie sich, dass das Sensorfenster nicht starker Lichteinstrahlung ausgesetzt ist.</li> <li>Schalten Sie das Gerät mit dem Netzschalter an der Unterseite des Gerätes aus und wieder ein.</li> </ul>

<p><b>Menü kann nicht geöffnet werden.</b></p>	<ul style="list-style-type: none"> <li>• Prüfen Sie, ob CEC aktiviert ist. In diesem Fall kann das Menü nicht geöffnet werden, was keinen Defekt darstellt. Gegebenenfalls öffnet sich das Menü des über HDMI1 angeschlossenen Gerätes. Dies ist abhängig vom Zuspielder und muss entsprechend unterstützt werden. Weitere Informationen dazu finden Sie auf Seite 40.</li> <li>• Drücken Sie für 5 Sekunden die Taste 0. So wechseln Sie zwischen der Bedienung des TV Menü und des Zuspielder Menü.</li> <li>• Wechseln Sie die Eingangsquelle.</li> </ul>
<p><b>Filterfunktion der Programmliste wirkt nicht dauerhaft.</b></p>	<ul style="list-style-type: none"> <li>• Um einen „permanenten“ Filter zu setzen, müssen Sie, nachdem Sie die Programmliste mit der Taste <b>OK</b> aufgerufen haben, über die <b>grüne Taste [REPEAT]</b> die erweiterte Programmliste aufrufen.</li> <li>• Rufen Sie die erweiterte Programmliste über <b>MENU &gt; PROGRAMMLISTE</b> auf und verwenden Sie daraufhin die Funktion <b>FILTER</b>.</li> </ul> <p><b>HINWEIS!</b></p> <p> Wenn Sie die Programmliste jedoch bei laufendem Betrieb über die Taste <b>OK</b> aufrufen und hier die Option <b>FILTER</b> verwenden, so gleicht diese Option eher einer Suchfunktion. Das bedeutet, dass nach dem Schließen der Programmliste und erneutem Öffnen mit der Taste <b>OK</b> wieder die komplette Programmliste angezeigt wird. Die zuvor gefilterten Ergebnisse werden nicht beibehalten.</p>

### 15.1. Benötigen Sie weitere Unterstützung?

Wenn die Vorschläge in den vorangegangenen Abschnitten Ihr Problem nicht behoben haben, nehmen Sie bitte Kontakt mit uns auf. Sie würden uns sehr helfen, wenn Sie uns folgende Informationen zur Verfügung stellen:

- Welche externen Geräte sind angeschlossen?
- Welche Meldungen erscheinen auf dem Bildschirm?
- Bei welchem Bedienungsschritt ist das Problem aufgetreten?
- Falls Sie einen PC an das Gerät angeschlossen haben:
  - Wie sieht Ihre Rechnerkonfiguration aus?
  - Welche Software haben Sie beim Auftreten des Fehlers verwendet?
- Welche Schritte haben Sie zur Lösung des Problems bereits unternommen?
- Wenn Sie bereits eine Kundennummer erhalten haben, teilen Sie uns diese mit.

## 15.2. Pixelfehler bei Smart-TVs

Trotz modernster Fertigung kann es auf Grund der hochkomplexen Technik in seltenen Fällen zu Ausfällen von einzelnen oder mehreren Leuchtpunkten kommen.

Bei Aktiv Matrix TFTs mit einer Auflösung von **1.920 x 1.080 Pixel**, welche sich aus je drei Sub-Pixel (Rot, Grün, Blau) zusammensetzen, kommen insgesamt **ca. 6,2 Mio.** Ansteuerelemente zum Einsatz. Aufgrund dieser sehr hohen Anzahl von Transistoren und des damit verbundenen äußerst komplexen Fertigungsprozesses kann es vereinzelt zu einem Ausfall oder zur fälschlichen Ansteuerung von Pixel bzw. einzelnen Sub-Pixel kommen.

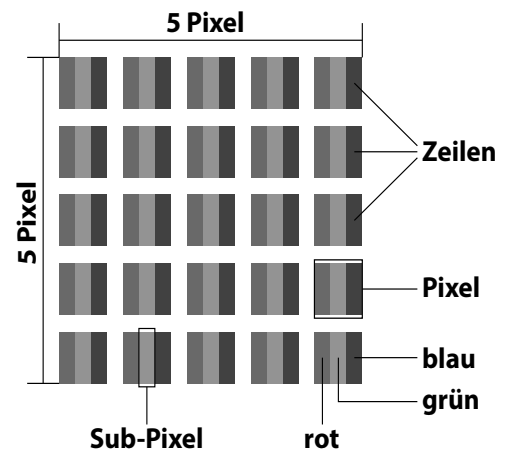

Pixelfehlerklasse	Fehlertyp 1 ständig leuchtender Pixel	Fehlertyp 2 ständig schwarzer Pixel	Fehlertyp 3 defekter Subpixel	
			leuchtend	schwarz
0	0	0	0	0
I	1	1	2	1
			1	3
			0	5
II	2	2	5	0
			$5-n^*$	$2xn^*$
			0	10
III	5	15	50	0
			$50-n^*$	$2xn^*$
			0	100
IV	50	150	500	0
			$500-n^*$	$2xn^*$
			0	1000

$n^*=1,5$

Die erlaubte Anzahl von Fehlern der o. g. Typen in jeder Fehlerklasse bezieht sich auf eine Million Pixel und muss entsprechend der physikalischen Auflösung der Displays umgerechnet werden.

Ihr Gerät entspricht der europäischen Norm ISO 9241-307 Klasse II (Pixelfehlerklasse).

---

## 15.3. Reinigung

Die Lebensdauer des Smart-TVs können Sie durch folgende Maßnahmen verlängern:



**GEFAHR!**

**Stromschlaggefahr!**

Bei geöffnetem Gehäuse besteht Lebensgefahr durch elektrischen Schlag!

– Öffnen Sie nicht das Gehäuse des Geräts. Es enthält keine zu wartenden Teile.

- Auf der Hochglanzpolierung befinden sich Schutzfolien, um das Fernsehgerät vor Kratzern zu schützen. Ziehen Sie die Folien ab, nachdem Sie das TV- Gerät korrekt aufgestellt haben.
- Falls die Hochglanzpolierung schmutzig wird, wischen Sie zunächst den Staub ab. Wischen Sie dann sanft mit einem Reinigungstuch nach. Wenn Sie nicht erst den Staub abwischen, oder Sie die Hochglanzpolierung zu stark abwischen, könnte die Hochglanzpolierung zerkratzt werden.
- Verwenden Sie keine Lösungsmittel, ätzende oder gasförmige Reinigungsmittel.
- Reinigen Sie den Bildschirm mit einem weichen, fusselfreien Tuch.
- Achten Sie darauf, dass keine Wassertropfen auf dem Smart-TV zurückbleiben. Wasser kann dauerhafte Verfärbungen verursachen.
- Um Schäden am Gerät zu vermeiden, darf keinesfalls Wasser ins Geräteinnere gelangen.
- Setzen Sie den Bildschirm weder grellem Sonnenlicht noch ultravioletter Strahlung aus.
- Bitte bewahren Sie das Verpackungsmaterial gut auf und benutzen Sie ausschließlich dieses, um den Smart-TV zu transportieren.



**GEFAHR!**

**Stromschlaggefahr!**

Bei Berührung von in dem Gerät befindlichen Teilen besteht Stromschlaggefahr.

– Ziehen Sie vor dem Reinigen immer den Netzstecker und alle Verbindungskabel!

## 16. Entsorgung



**Verpackung**

Ihr Gerät befindet sich zum Schutz vor Transportschäden in einer Verpackung. Verpackungen sind aus Materialien hergestellt, die umweltschonend entsorgt und einem fachgerechten Recycling zugeführt werden können.



**Gerät**

Altgeräte dürfen nicht im normalen Hausmüll entsorgt werden. Entsprechend Richtlinie 2012/19/EU ist das Gerät am Ende seiner Lebensdauer einer geordneten Entsorgung zuzuführen. Dabei werden im Gerät enthaltene Wertstoffe der Wiederverwertung zugeführt und die Belastung der Umwelt vermieden. Geben Sie das Altgerät an einer Sammelstelle für Elektroschrott oder einem Wertstoffhof ab. Wenden Sie sich für nähere Auskünfte an Ihr örtliches Entsorgungsunternehmen oder Ihre kommunale Verwaltung.



**Batterien**

Verbrauchte Batterien gehören nicht in den Hausmüll! Sie müssen bei einer Sammelstelle für Altbatterien abgegeben werden.

## 17. Technische Daten

Smart-TV		<b>MEDION®</b>	
Gerätebezeichnung	X18014 (MD 31008)		
Nennspannung	220 - 240 V ~ 50 Hz		
Bildschirmgröße	125,7 cm (49,5") LCD; 16:9-Display		
Leistungsaufnahme	max. 75 Watt		
Leistungsaufnahme Standby	< 0,50 W		
Leistungsaufnahme im Aus-Zustand	0,01 W		
Ausgangsleistung Lautsprecher	2 x 8 Watt RMS		
Physikalische Auflösung	1.920 x 1.080		
TV-System	Pal B/G, D/K, I; Secam L,L´		
Programmplätze	199 (ATV), 10.000 (DTV)		
Kanäle			
	VHF (Band I/III)		
	UHF (BAND U)		
	HYPERBAND		
	KABEL-TV (S1-S20) / (S21-S41)		
	HD DVB-T		
	HD DVB-C		
	DVB-S2		
Anschlüsse			
	Antennenanschluss (analog TV, DVB-T oder DVB-C)		
	Satellitenanschluss		
	2 x USB Anschluss		
	1 x LAN RJ-45		
	<b>Video</b>		
	3 x HDMI In mit HDCP-Entschlüsselung		
	1 x SCART		
	1 x VGA (15 Pin D-Sub, YUV)		
	AV In (Adapter 3,5 mm Klinke auf Cinch)		
	<b>Audio</b>		
	Stereo Audio In für AV /YUV/PC (Adapter 3,5mm Klinke auf Cinch)		
	Kopfhörerausgang (3,5 mm Klinke)		
	Digital Audio Out (SPDIF, optisch)		



Laufwerke / Speichermedien	
Laufwerke	USB, Common Interface (CI+) Slot
Unterstützte Formate über USB <sup>3</sup>	Foto: JPG, JPEG, JPE, BMP, PNG
	Musik: MP3, WMA, WAV
	Film: MPEG 1/2/4, MKV, Xvid, MOV, MP4, DAT, VOB, H263, FLV
Kapazitätsgrößen	USB max. 1 TB

Fernbedienung	
Übertragungsart	Infrarot
LED-Klasse	1
Batterientyp	2 x 1,5V AAA R03/LR03

Abmessungen / Umgebungstemperaturen	
Zulässige Umgebungstemperatur	+5 °C - +35 °C
Zulässige relative Luftfeuchtigkeit	20 % - 85 %
Abmessungen ohne Fuß (B x H x T)	ca. 1134 x 670 x 93 mm
Abmessungen mit Fuß (B x H x T)	ca. 1134 x 710 x 225 mm
Gewicht ohne Fuß	ca. 12,6 kg
Gewicht mit Fuß	ca. 14,0 kg
Wandmontage	Vesa Standard, Lochabstand 400 x 400 mm <sup>4</sup>



<sup>3</sup> Aufgrund der Vielzahl unterschiedlicher Codecs, kann die Wiedergabe aller Formate nicht gewährleistet werden.

<sup>4</sup> Wandhalterung nicht im Lieferumfang enthalten. Achten Sie bei der Montage darauf, dass Schrauben der Größe M6 verwendet werden. Die Länge der Schraube ergibt sich aus der Dicke der Wandhalterung zuzüglich 13 mm.

## 17.1. Produktdatenblatt

Gemäß Verordnung 1062/2010

DE

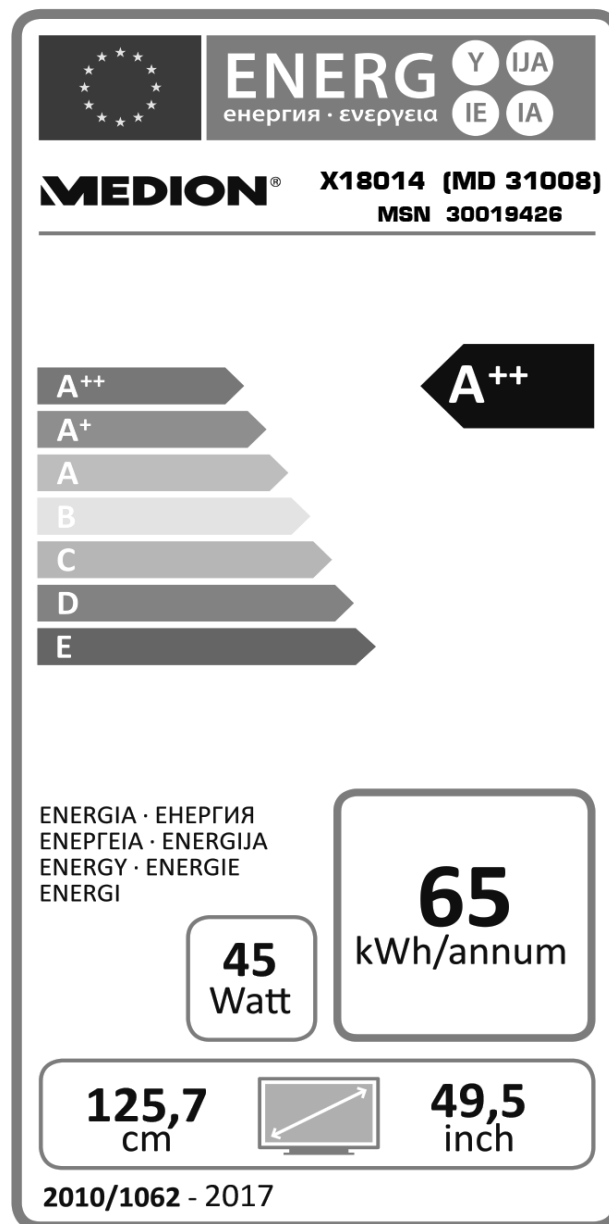

Leistungsaufnahme Standby	0,31 W
Leistungsaufnahme im Aus-Zustand	0,01 W
Physikalische Auflösung	1.920 x 1.080

---

## 18. Impressum

Copyright © 2015

Alle Rechte vorbehalten.

Diese Bedienungsanleitung ist urheberrechtlich geschützt.

Vervielfältigung in mechanischer, elektronischer und jeder anderen Form ohne die schriftliche Genehmigung des Herstellers ist verboten

Das Copyright liegt bei der Firma:

**Medion AG**

**Am Zehnthof 77**

**45307 Essen**

**Deutschland**

Die Anleitung kann über die Service Hotline nachbestellt werden und steht über das Serviceportal

**[www.medionservice.de](http://www.medionservice.de)** zum Download zur Verfügung.

Sie können auch den oben stehenden QR Code scannen und die Anleitung über das Serviceportal auf Ihr mobiles Endgerät laden.

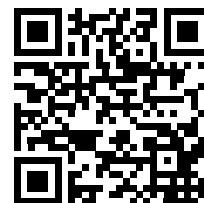

## 19. Index

<b>A</b>	
Anschließen.....	7
Antenne.....	15
Gerät mit HDMI.....	27
Soundbar/Surround-Anlage.....	24
Stromversorgung.....	15
Aufstellort.....	6
Aufstellungsort.....	6
Automatische Abschaltung.....	39
<b>B</b>	
Batterien.....	8, 15, 54
Bedienung.....	20
Betriebsicherheit.....	5
Bildeinstellungen.....	20
<b>C</b>	
CEC.....	40
CI-Modul.....	11, 34
<b>D</b>	
DLNA.....	27, 46
<b>E</b>	
Einstellungen.....	34
Entsorgung.....	54
EPG.....	47
Equalizer.....	33
<b>F</b>	
Fehler.....	51
Fernbedienung.....	12
Full HD.....	4
<b>G</b>	
Geräte anschließen.....	24
Geräteübersicht.....	10
<b>H</b>	
HbbTV.....	49
Hinweise zur Konformität.....	9
<b>I</b>	
Inbetriebnahme.....	14
Installation.....	41
Internet.....	49
<b>K</b>	
Kindersicherung.....	36, 43
Kopfhörer.....	24, 33
<b>L</b>	
Lieferumfang.....	4
Life Remote App.....	50
<b>M</b>	
Mediathek.....	49
Medienbrowser.....	45
Medienportal.....	48
Menü.....	28
Montage.....	14
<b>N</b>	
Netzwerk.....	27
<b>O</b>	
OSD-Menü.....	28
<b>P</b>	
Passwort.....	36
Pixelfehler.....	53
Portal.....	48
Problembeseitigung.....	51
Produktdatenblatt.....	57
Programmliste.....	19, 20, 42
<b>Q</b>	
Quelle wählen.....	22
<b>R</b>	
Receiver.....	26
Reinigung.....	54
Reparatur.....	6
<b>S</b>	
Senderliste.....	41
Sendersuche.....	16, 41
Sicherheitshinweise	
Anschließen.....	7
Aufstellungsort.....	6
Betriebsicherheit.....	5
Stromversorgung.....	7
Softwareaktualisierung.....	39
Sprache.....	35
Störung.....	51
Stromversorgung.....	7, 55
Stromversorgung anschließen.....	15
<b>T</b>	
Technische Daten.....	55, 57
Timer.....	37
Toneinstellungen.....	20
<b>U</b>	
Umgebungstemperatur.....	7
USB.....	11, 45
<b>V</b>	
Videotext.....	23
Farbtasten.....	23
Programmwahl Taste.....	23
Unterseiten.....	23
Zifferntasten.....	23
<b>W</b>	
Werkseinstellung.....	42
Wireless Display.....	22



# MEDION®



MEDION AG  
45092 Essen  
DEUTSCHLAND

Hotline: 01805 - 668 688  
Fax: 01805 - 665 566

(0,14 Euro/Minute aus dem dt. Festnetz,  
Mobilfunk max. 0,42 Euro/Min)

Bitte benutzen Sie das Kontaktformular unter  
[www.medionservice.de](http://www.medionservice.de)

[www.medion.de](http://www.medion.de)