

MEDION®

Bedienungsanleitung



Twin DECT-Telefon

MEDION® LIFE® P63041 (MD 43074)

Inhaltsverzeichnis

1. Lieferumfang	6
2. Zu dieser Anleitung	6
2.1. Verwendete Warnsymbole und Signalwörter	7
3. Bestimmungsgemäßer Gebrauch	8
4. Sicherheitshinweise	9
4.1. Explosionsgefährdete Bereiche	10
4.2. Netzadapter	10
4.3. Das Gerät sicher aufstellen	10
4.4. Netzanschluss	12
4.5. Gewitter/Nichtgebrauch	13
4.6. Sicher mit Akkus umgehen	13
4.7. Niemals selbst reparieren	15
5. Kompatibilität mit anderen Basisstationen	16
5.1. Basisstationen von Medion	16
5.2. Basisstationen anderer Hersteller	16
6. Geräteübersicht	17
6.1. Mobilteil	17
6.2. Basisstation	22
6.3. Ladestation	23
7. Inbetriebnahme	25
7.1. Basisstation/Ladestation an das Stromnetz anschließen	25
7.2. Basisstation an das Telefonnetz anschließen	25
7.3. Akkus einlegen	25
7.4. Akkus des Mobilteiles in der Basisstation/ Ladestation laden	26
8. Im Menü navigieren	27
9. Grundfunktionen	28
9.1. Mobilteil ein- und ausschalten	28
9.2. Tastensperre	28
9.3. Mobilteil suchen	28
9.4. Anrufen	29

9.5.	Anruf entgegennehmen	29
9.6.	Rufton am Mobilteil ausschalten	30
9.7.	Funktionen während des Gesprächs	30
10.	Interne Anrufe	31
10.1.	Makeln	31
10.2.	Konferenzschaltung.....	32
11.	Wahlwiederholung	33
11.1.	Aus der Wahlwiederholung wählen	33
11.2.	Nummer ins Telefonbuch übernehmen	33
11.3.	Löschen einer Nummer	34
11.4.	Löschen der gesamten Wahlwiederholungsliste ...	34
12.	Anruferliste.....	35
12.1.	Aus der Anrufliste wählen.....	35
12.2.	Nummer ins Telefonbuch übernehmen	35
12.3.	Anrufdetails	36
12.4.	Anrufart	36
13.	Telefonbuch.....	37
13.1.	Eintrag hinzufügen.....	37
13.2.	Eintrag ändern	38
13.3.	Eintrag ansehen.....	38
13.4.	Löschen	38
13.5.	Alle löschen.....	39
13.6.	Belegte Speicherplätze	39
13.7.	Aus dem Telefonbuch wählen	39
14.	Basis einstellen.....	40
14.1.	Rufton.....	40
14.2.	Ruftonlautstärke.....	40
14.3.	Mobilteil von der Basis abmelden.....	40
14.4.	Wahlverfahren ändern	41
14.5.	Flash-Zeit.....	41
14.6.	Eco Mode	41
14.7.	Sendeleistung einstellen.....	42
14.8.	Eco Plus.....	42
15.	Mobilteil einstellen	42

15.1.	Rufton einstellen	43
15.2.	Hinweistöne einstellen	43
15.3.	Sprache einstellen	44
15.4.	Mobilteil umbenennen	44
15.5.	Datum und Uhrzeit einstellen	44
16.	Mobilteil anmelden.....	45
17.	Mobilteil auf Werkseinstellungen zurücksetzen	46
18.	Anrufbeantworter	47
18.1.	Anrufbeantworter aus- und einschalten	47
18.2.	Eingehende Nachricht	48
18.3.	Nachricht abhören.....	48
18.4.	Nachrichten löschen	49
18.5.	Erinnerungsnachricht aufnehmen	49
18.6.	Anrufbeantworter einstellen	50
18.7.	Ansage aufnehmen	50
18.8.	Ansage wiedergeben	51
18.9.	Antwort-Verzögerung einstellen.....	51
18.10.	Aufnahmezeit für eingehende Nachrichten	52
18.11.	Nachrichten mithören	52
18.12.	Fernabfrage.....	53
18.13.	Fernabfrage-PIN ändern.....	53
18.14.	Nachrichten von einem anderen Telefonanschluss aus abhören	53
19.	Wenn Störungen auftreten	55
20.	Reinigen	58
21.	Entsorgung	58
22.	Technische Daten	60
23.	Konformitätsinformation	61
24.	Impressum	62
25.	Index	63

1. Lieferumfang

Vergewissern Sie sich beim Auspacken, dass folgende Teile mitgeliefert wurden:

- 2 Mobilteile
- Basisstation
- Ladestation
- 2 Netzadapter (S004LV0600045)
- Telefonkabel,
- 500 mAh NiMH Akku (4 x AAA)
- Bedienungsanleitung, Garantiekarte

2. Zu dieser Anleitung



Lesen Sie unbedingt diese Anleitung aufmerksam durch und befolgen Sie alle aufgeführten Hinweise. So gewährleisten Sie einen zuverlässigen Betrieb und eine lange Lebenserwartung Ihres Gerätes. Halten Sie diese Anleitung stets griffbereit in der Nähe Ihres Gerätes. Bewahren Sie die Bedienungsanleitung gut auf, um sie bei einer Veräußerung des Gerätes dem neuen Besitzer weitergeben zu können.

2.1. Verwendete Warnsymbole und Signalwörter



GEFAHR!

Warnung vor unmittelbarer Lebensgefahr!

WARNUNG!

Warnung vor möglicher Lebensgefahr und/oder schweren irreversiblen Verletzungen!

VORSICHT!

Warnung vor möglichen mittleren und oder leichten Verletzungen!



WARNUNG!

Warnung vor Gefahr durch elektrischen Schlag!



ACHTUNG!

Hinweise beachten, um Sachschäden zu vermeiden!



HINWEIS!

Weiterführende Informationen für den Gebrauch des Gerätes!



HINWEIS!

Hinweise in der Bedienungsanleitung beachten!

- Aufzählungspunkt / Information über Ereignisse während der Bedienung
- ▶ Auszuführende Handlungsanweisung

3. Bestimmungsgemäßer Gebrauch

Das Gerät ist zum Telefonieren innerhalb des ansässigen Telefonnetzes bestimmt. Das Telefon ist für den Betrieb am analogen Telefonanschluss in Deutschland geeignet:

Das Gerät ist nur für den privaten und nicht für den industriellen/kommerziellen Gebrauch bestimmt (d. h. in Läden, Büros und anderen gewerblichen Bereichen, in landwirtschaftlichen Anwesen, von Kunden in Hotels, Motels sowie anderen Wohnungseinrichtungen ist die Verwendung nicht zulässig).

Bitte beachten Sie, dass im Falle des nicht bestimmungsgemäßen Gebrauchs die Haftung erlischt:

- Bauen Sie das Gerät nicht ohne unsere Zustimmung um und verwenden Sie keine nicht von uns genehmigten oder gelieferten Zusatzgeräte.
- Verwenden Sie nur von uns gelieferte oder genehmigte Ersatz- und Zubehörteile.
- Beachten Sie alle Informationen in dieser Bedienungsanleitung, insbesondere die Sicherheitshinweise. Jede andere Bedienung gilt als nicht bestimmungsgemäß und kann zu Personen- oder Sachschäden führen.
- Benutzen Sie das Gerät nicht in explosionsgefährdeten Bereichen. Hierzu zählen z. B. Tankanlagen, Kraftstofflagerbereiche oder Bereiche, in denen Lösungsmittel verarbeitet werden. Auch in Bereichen mit teilchenbelasteter Luft (z.B. Mehl- oder Holzstaub) darf dieses Gerät nicht verwenden.

det werden.

- Setzen Sie das Gerät keinen extremen Bedingungen aus. Zu vermeiden sind:
 - Hohe Luftfeuchtigkeit oder Nässe
 - Extrem hohe oder tiefe Temperaturen
 - Direkte Sonneneinstrahlung
 - Offenes Feuer

4. Sicherheitshinweise

- ▶ Bewahren Sie das Gerät und das Zubehör an einem für Kinder unerreichbaren Platz auf.
- ▶ Diese Geräte können von Kindern ab 8 Jahren sowie von Personen mit reduzierten physischen, sensorischen oder mentalen Fähigkeiten oder Mangel an Erfahrung und/oder Wissen benutzt werden, wenn sie beaufsichtigt werden oder bezüglich des sicheren Gebrauchs des Gerätes unterwiesen wurden und die daraus resultierenden Gefahren verstanden haben.
- ▶ Kinder dürfen nicht mit dem Gerät spielen.
- ▶ Reinigung und Benutzer-Wartung dürfen nicht durch Kinder durchgeführt werden, es sei denn, sie sind älter als 8 Jahre und beaufsichtigt.
- ▶ Kinder jünger als 8 Jahre sind vom Gerät und der Anschlussleitung fernzuhalten.



WARNUNG!

Erstickungsgefahr!

Es besteht Erstickungsgefahr durch Verschlucken oder Einatmen von Kleinteilen oder Folien.

- ▶ Halten Sie die Verpackungsfolie von Kindern fern.

4.1. Explosionsgefährdete Bereiche



WARNUNG!

Explosionsgefahr!

Bei Betrieb in explosionsgefährdeter Umgebung besteht Explosionsgefahr!

- ▶ Verwenden Sie das Mobilteil niemals in explosionsgefährdeter Umgebung, z. B. in einer Lackiererei, oder wenn in der Umgebung Gas austritt.

4.2. Netzadapter

- Verwenden Sie nur die mitgelieferten Netzadapter S004LV0600045.
- Die Netzadapter dürfen nur in trockenen Innenräumen verwendet werden.

4.3. Das Gerät sicher aufstellen

- ▶ Warten Sie mit dem Anschluss der Netzadapter, wenn die Geräte von einem kalten in einen warmen Raum gebracht werden. Das dabei entstehende Kondenswasser kann sonst unter Umständen

den die Geräte zerstören.

Wenn die Geräte Zimmertemperatur erreicht haben, können sie gefahrlos in Betrieb genommen werden.

- ▶ Stellen Sie die Basisstation/Ladestation auf eine feste, ebene Oberfläche.
- ▶ Stellen Sie die Basisstation/Ladestation gegen Herunterfallen geschützt auf.
- ▶ Es dürfen keine direkten Wärmequellen (z. B. Heizungen) auf Basisstation/Ladestation und/oder Mobilteil wirken.
- ▶ Es darf kein direktes Sonnenlicht auf die Geräte treffen.
- ▶ Der Kontakt mit Feuchtigkeit, Wasser oder Spritzwasser muss vermieden werden.
- ▶ Die Geräte sind nicht für die Benutzung in Räumen mit hoher Luftfeuchtigkeit geeignet (z. B. Badezimmer).
- ▶ Die Geräte können bei einer Umgebungstemperatur von 10°C bis 30°C betrieben werden.
- ▶ Stellen Sie die Basisstation/Ladestation nicht in unmittelbarer Nähe anderer Elektrogeräte (z. B. Fernseher oder Mikrowellengerät) auf.
Stellen Sie die Basisstation/Ladestation nicht in unmittelbare Nähe offener Brandquellen (z. B. brennende Kerzen).

4.4. Netzanschluss



WARNUNG!

Stromschlaggefahr!

Es besteht die Gefahr eines elektrischen Schlags durch stromführende Teile.

- ▶ Schließen Sie die Netzadapter nur an eine ordnungsgemäß installierte, geerdete und elektrisch abgesicherte Steckdose an.
- ▶ Prüfen Sie, bevor Sie die Geräte in Betrieb nehmen, ob die Spannungsangabe auf den Netzadaptern mit der örtlichen Netzspannung übereinstimmt.
- ▶ Für den Fall, dass Sie die Netzadapter schnell vom Netz nehmen müssen, müssen die Steckdosen frei zugänglich sein.
- ▶ Ziehen Sie die Netzadapter stets am Netzstecker aus den Schutzkontaktsteckdosen, ziehen Sie nicht am Kabel. Knicken oder quetschen Sie das Netzkabel nicht.
- ▶ Ziehen Sie bei Beschädigung der Netzadapter, der Netzkabel der Geräte oder wenn Flüssigkeiten oder Fremdkörper ins Innere eines Gerätes gelangt sind, sofort den Netzadapter aus der Schutzkontaktsteckdose.
- ▶ Stellen Sie die Mobilteile nie ohne Batteriefachdeckel in die Basisstation.
- ▶ Um Stolperfallen zu vermeiden, verwenden Sie keine Verlängerungskabel.

4.5. Gewitter/Nichtgebrauch

- ▶ Bei längerer Abwesenheit oder bei Gewitter ziehen Sie die Netzadapter aus den Schutzkontaktsteckdosen und das Telefonkabel von der Basisstation ab.
- ▶ Nehmen Sie bei längerem Nichtgebrauch auch unbedingt die Akkus aus den Mobilteilen, um ein Auslaufen der Akkus zu vermeiden. Ausgelaufene Akkus können die Mobilteile beschädigen.

4.6. Sicher mit Akkus umgehen

Für die Mobilteile benötigen Sie die mitgelieferten NiMH-Akkus.



WARNUNG!

Verletzungsgefahr!

Akkus können brennbare Stoffe enthalten. Bei unsachgemäßer Behandlung können Akkus auslaufen, sich stark erhitzen, entzünden oder gar explodieren, was Schäden für Ihr Gerät und ihre Gesundheit zur Folge haben kann.

- ▶ Halten Sie Akkus von Kindern fern. Sofort einen Arzt aufsuchen, wenn ein Akku verschluckt wurde.
- ▶ Werfen Sie die Akkus nicht ins Feuer, schließen Sie sie nicht kurz und nehmen Sie sie nicht auseinander.
- ▶ Beachten Sie beim Einlegen der Akkus die Polarität (+/-).

-
- ▶ Wenn Sie das Gerät längere Zeit nicht verwenden, nehmen Sie die Akkus heraus.
 - ▶ Entfernen Sie defekte Akkus umgehend aus dem Gerät! Es besteht erhöhte Auslaufgefahr!
 - ▶ Setzen Sie die Akkus niemals übermäßiger Wärme, wie direkter Sonneneinstrahlung, Feuer oder dergleichen aus. Es besteht erhöhte Auslaufgefahr.
 - ▶ Nehmen Sie ausgelaufene Akkus sofort aus dem Gerät. Reinigen Sie die Kontakte, bevor Sie neue Akkus einlegen. Es besteht Verätzungsgefahr durch Batteriesäure!
 - ▶ Sollte Batteriesäure ausgelaufen sein, vermeiden Sie unbedingt den Kontakt mit Haut, Augen und Schleimhäuten! Ausgelaufene Batterieflüssigkeit kann Hautausschlag verursachen. Falls die Säure doch mit Haut in Kontakt gekommen ist, spülen Sie die betroffenen Stellen sofort mit reichlich klarem Wasser und suchen Sie umgehend einen Arzt auf.

4.7. Niemals selbst reparieren



WARNUNG! **Stromschlaggefahr!**

Es besteht die Gefahr eines elektrischen Schlags durch stromführende Teile.

- ▶ Versuchen Sie auf keinen Fall, die Geräte selber zu öffnen und/oder zu reparieren.
- ▶ Wenden Sie sich im Störfall an das Medion Service Center oder eine andere geeignete Fachwerkstatt.
- ▶ Die Netzkabel der Netzadapter können nicht ersetzt werden. Bei Beschädigung des Netzkabels muss der Netzadapter verschrottet und durch einen Netzadapter des gleichen Typs ersetzt werden, um Gefährdungen zu vermeiden. Wenden Sie sich in diesem Fall an das Medion Service Center.

5. Kompatibilität mit anderen Basisstationen

5.1. Basisstationen von Medion

Die mitgelieferten Mobilteile funktionieren mit folgenden zur Zeit im Handel erhältlichen GAP-fähigen DECT-Basisstationen: z. B. MD 83321, MD 83640, MD 83642, MD 83672, MD 83674, MD 84900, MD 84994, MD 84058 u.v.m.







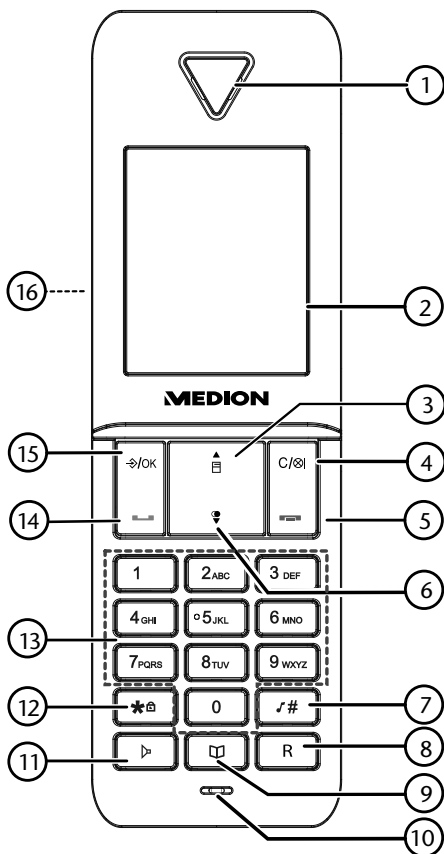

5.2. Basisstationen anderer Hersteller



Die in dieser Anleitung beschriebenen Funktionen sind bei der Verwendung einer nicht baugleichen GAP-fähigen DECT-Basisstation oder einer Basisstation anderer Hersteller ggf. nur eingeschränkt nutzbar.

6. Geräteübersicht





6.1. Mobilteil



-
- 1) Lautsprecher
 - 2) Display
 - 3)   drücken:
 - Im Ruhemodus: Anrufliste aufrufen.
 - Im Menü-Modus: Im Menü nach oben navigieren.
 - Während eines Anrufs: Lautstärke erhöhen.
 - Während das Mobilteil klingelt: Lautstärke des Klingeltons erhöhen.
 - 4)  drücken:
 - Im Ruhemodus: internen Anruf tätigen.
 - Im Hauptmenü: zurück zum Ruhebildschirm.
 - Im Untermenü: vorheriges Menü aufrufen.
 - Bearbeitungs-/Wahlmodus: Zeichen / Ziffer löschen.
 - Während eines Anrufs: Stummschaltung des Mikrofons.
 - Während das Mobilteil klingelt: Ausschalten des Klingeltons.
 - 5)  Hörertaste drücken: Gespräch beenden; Mobilteil ein-/ausschalten
 - 6)  drücken:
 - Im Ruhemodus: Wahlwiederholungsliste aufrufen.
 - Im Menü: Im Menü nach unten navigieren.
 - Während eines Anrufs: Lautstärke verringern.
 - Während das Mobilteil klingelt: Lautstärke des Klingeltons verringern.
 - 7)  # drücken:
 - #-Zeichen eingeben
 - Im Ruhezustand drücken und halten: Rufton ein/aus
 - In der Anrufliste: Nummer des Anrufers überprüfen.
 - 8) **R**-Taste: Rückfragetaste
 - 9)  Telefonbuch aufrufen
 - 10) Mikrofon
 - 11)  Freisprechtaste
-

-
- 12) *  drücken:
- *-Zeichen eingeben
 - Im Ruhezustand drücken und halten: Tastensperre ein-/ausschalten
 - Während eines Anrufs (bei Impuls): Wahlverfahren ändern.
- 13) Zifferntasten 0 bis 9: Zur Eingabe von Ziffern und Buchstaben
Ziffern 2, 4, 5, 6: Tasten zum Steuern des Anrufbeantworters
- 14)  Gesprächstaste drücken: Gespräch annehmen; gewünschte Nummer wählen
- 15) /OK-Taste drücken:
- Im Ruhemodus: Hauptmenü aufrufen.
 - Im Untermenü: Auswahl bestätigen.
- 16) Lautsprecher (auf der Rückseite, nicht dargestellt)

6.1.1. Displayanzeige des Mobilteils

Symbol	Bedeutung
	Symbol wird während eines Anrufs dauert angezeigt. Symbol blinkt bei eingehendem Anruf.
	Symbol wird bei neuen Nachrichten auf dem Anruferantworter oder verpasstem Anruf angezeigt.
	Rufton ist ausgeschaltet.
	Symbol wird angezeigt, wenn eine neue Nachricht vorliegt
	Freisprecheinrichtung aktiviert.
	Empfangssignalstärke (je mehr Balken, desto stärker ist das Signal).
	Symbol blinkt, wenn niedriger Akku-Ladezustand erkannt wird. ▶ Mobilteil aufgeladen.
	Symbol wird dauerhaft angezeigt, wenn die Akkus vollständig aufgeladen sind. Symbol blinkt, wenn der Akku aufgeladen wird. Interne Balken blinken, wenn sich die Akkus in der Ladeschlussphase befinden.
	Tastensperre aktiv
	Symbol wird bei eingeschaltetem Anruferantworter angezeigt.

6.1.2. Verfügbare Zeichen







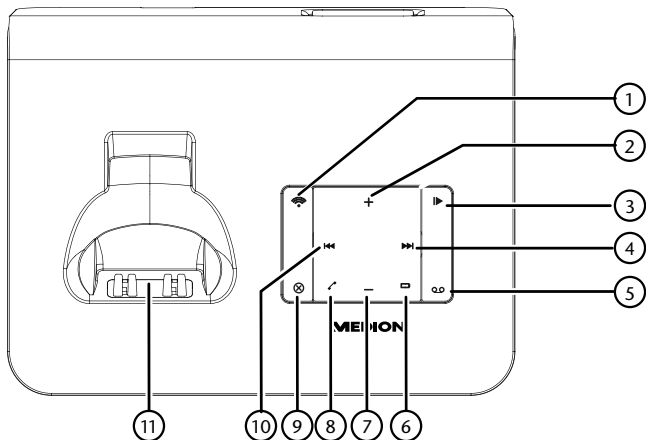

Taste	Einfügen von Zeichen*						Einfügen von Zahlen**
	1x	2x	3x	4x	5x	6x	
1	␣	-	1				1
2	A	B	C	2			2
3	D	E	F	3			3
4	G	H	I	4			4
5	J	K	L	5			5
6	M	N	O	6			6
7	P	Q	R	S	7		7
8	T	U	V	8			8
9	W	X	Y	Z	9		9
0	0						0, P (Pause)
*	*	?	/	\	()	*
#	#	'	,	-	.	&	#

* (bei Telefonbucheinträgen, Mobilteilnamen)

** (bei Eingabe des Datums/Uhrzeit, Telefonnummern)

6.2. Basisstation



- 1)  Ruftaste: Mobilteilsuche (Paging)/Mobilteil anmelden
- 2) **+** Lautstärke für Basisstation erhöhen
- 3)  Startet/unterbricht die Wiedergabe von Nachrichten
- 4)  Geht zur nächsten Nachricht
- 5)  Anrufbeantworter einschalten/ausschalten
- 6)  leuchtet: Mobilteil wird geladen
- 7) **-** Lautstärke für Basisstation verringern
- 8)  LED blinkt: Eingehender Anruf oder Basis befindet sich im Anmeldemodus; LED leuchtet dauerhaft: Gerät ist betriebsbereit
- 9)  Löscht Nachrichten auf dem Anrufbeantworter
- 10)  Geht zur vorherigen Nachricht
- 11) Ladeschale

6.2.1. Unterseite

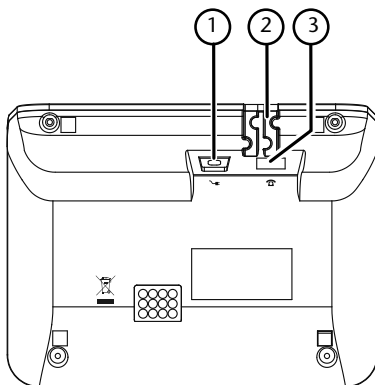

- 1) Anschluss für das Netzadapterkabel
- 2) Kabelhalter für Netzadapterkabel
- 3) Anschluss für das Telefonkabel (Westernstecker RJ11)

6.3. Ladestation

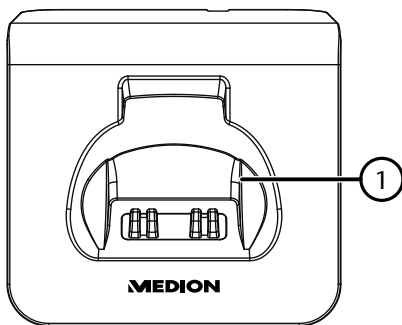

- 1) Ladeschale

6.3.1. Rückseite

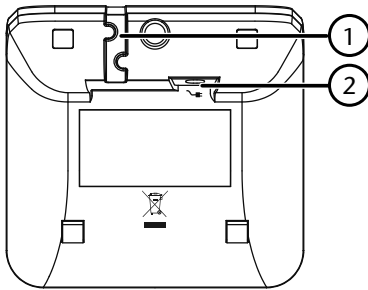

- 1) Kabeldurchführung für Netzadapterkabel
- 2) Anschluss für das Netzadapterkabel

7. Inbetriebnahme

Ziehen Sie alle Folien von den Geräten ab.

7.1. Basisstation/Ladestation an das Stromnetz anschließen

- ▶ Stecken Sie jeweils den Hohlstecker des mitgelieferten Netzadapters S004LV0600045 in die Buchse an der Unterseite der Basisstation bzw. Ladestation.

Die Buchsen sind mit einem Steckersymbol  gekennzeichnet.

7.2. Basisstation an das Telefonnetz anschließen

- ▶ Stecken Sie den transparenten Netzstecker des Telefonkabels in die mit dem Telefonsymbol  gekennzeichnete Buchse der Basisstation.
- ▶ Stecken Sie den Netzstecker des Netzadapters in eine Netzsteckdose.
- ▶ Stecken Sie den anderen Netzstecker des Telefonkabels in die Telefonsteckdose in der Wand.

7.3. Akkus einlegen

Für die Mobilteile werden jeweils zwei Nickel-Metallhydrid-Akkus „AAA“ 500 mAh mitgeliefert.



HINWEIS!

Benutzen Sie im Mobilteil nur Nickel-Metallhydrid-Akkus des mitgelieferten Typs (NiMh; 1,2 V; 500 mAh). Die Garantie des Geräts erlischt, wenn Sie andere Akkus oder nicht wiederaufladbare Batterien einlegen. Das Mobilteil könnte beschädigt werden.

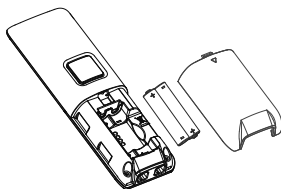

-
- ▶ Schieben Sie den Batteriefachdeckel auf der Rückseite des Mobilteiles nach unten ab.
 - ▶ Legen Sie die beiden Akkus unter Beachtung der Polarität (+/-) in das Batteriefach (der Minus-Pol liegt jeweils an der Feder an).
 - ▶ Schieben Sie den Batteriefachdeckel wieder auf das Batteriefach.

7.4. Akkus des Mobilteiles in der Basisstation/Ladestation laden

- ▶ Setzen Sie das Mobilteil in die Ladeschale der Basistation bzw. Ladestation. Ein Signalton signalisiert, dass das Mobilteil richtig in der Schale sitzt. Das animierte Batterieladesymbol zeigt den Ladevorgang im Display des Mobilteiles an.



HINWEIS!

Die Ladezeit beträgt ca. 16 Stunden.

Unterbrechen Sie den Ladevorgang nicht, da sonst die Leistung der Akkus dauerhaft verringert werden kann.



HINWEIS!

Sie können das Mobilteil ständig in der Ladeschale belassen. So sichern Sie den maximalen Ladezustand.

Die Leistung des Akkus reicht für 10 Stunden Gespräch oder 100 Stunden Bereitschaftsbetrieb aus. Anschließend muss der Akku neu aufgeladen werden.

Bei niedrigem Akkuzustand wird im Display das Symbol  angezeigt und während eines Gesprächs erfolgt ein akustisches Warnsignal.

8. Im Menü navigieren

- ▶ Drücken Sie die Taste /OK, um ins Hauptmenü zu gelangen.

Mit folgenden Tasten bewegen Sie sich im Menü des Mobilteils:



nach oben blättern;



nach unten blättern;



Auswahl bestätigen





Schritt zurück durch das Menü

- ▶ Am Mobilteil können Sie im Menü mit der Zurücktaste  an jeder Stelle einen Schritt zurück gehen.

9. Grundfunktionen

9.1. Mobilteil ein- und ausschalten



Wenn das Mobilteil nicht in der Basisstation steht, können Sie es ausschalten.

- ▶ Um das Mobilteil auszuschalten, halten Sie die Hörertaste  (rot) für einige Sekunden gedrückt.
- ▶ Um das Mobilteil wieder einzuschalten halten Sie die Hörertaste  (rot) gedrückt. Nach kurzer Zeit ist die Standardanzeige wieder im Display zu sehen.
- ▶ Sie können das Mobilteil auch einschalten, indem Sie es zurück in die Ladestation oder die Basisstation stellen.



9.2. Tastensperre

Um ein versehentliches Wählen zu verhindern, können Sie die Tastensperre einschalten. Dies ist nicht während eines Gesprächs möglich.

- ▶ Halten Sie die Taste   gedrückt, bis im Display des Mobilteils **TASTEN GESP.** und das Symbol  angezeigt wird.



Um die Tastensperre wieder auszuschalten, halten Sie wiederum die Taste   gedrückt, bis  im Display des Mobilteiles erlischt.

9.3. Mobilteil suchen

- ▶ Wenn Sie das Mobilteil von der Basisstation rufen oder es suchen wollen (Paging), drücken Sie die Ruftaste  am Basistelefon bis ein Signalton zu hören ist.
- ▶ Stoppen Sie das Rufsignal mit der Hörertaste  oder drücken Sie die Ruftaste  erneut.

9.4. Anrufen

9.4.1. Wählen

- ▶ Nehmen Sie den Hörer ab und drücken Sie die Gesprächstaste .
- ▶ Geben Sie mit den Zifferntasten die Telefonnummer ein. Die Telefonnummer kann bis zu 24 Ziffern umfassen.
- ▶ Falls Sie eine falsche Ziffer eingegeben haben, können Sie über die Taste Zurück  die Ziffern löschen.

Im Display wird **RUFE** und die Telefonnummer angezeigt.

9.4.2. Auflegen

- ▶ Drücken Sie die Hörertaste  (rot), um das Gespräch zu beenden oder stellen Sie das Mobilteil in die Basisstation bzw. Ladestation.

Im Display wird für ein paar Sekunden die Zeit des Gesprächs angezeigt.



HINWEIS!

Wenn Sie mit einem nahezu entladenen Akku telefonieren, hören Sie während des Telefonates jede Minute einen Doppel-Warnton.

Beenden Sie das Gespräch, stellen Sie das Handgerät auf die Basisstation und lassen Sie den Akku aufladen.

9.5. Anruf entgegennehmen

Bei einem eingehenden Anruf ertönt der eingestellte Klingelton und die Anruf LED fängt an zu blinken.

- ▶ Nehmen Sie den Hörer ab, um den Anruf anzunehmen.
- ▶ Wenn das Mobilteil nicht in der Basis steht, drücken Sie die Gesprächstaste  (grün).

9.5.1. Rufnummernanzeige

Sie können im Display die Rufnummer eines Anrufers sehen, wenn Sie selbst bei Ihrem Telefonanbieter die CLIP-Funktion beauftragt haben und der Anrufer ebenfalls über einen Telefonan-



schluss mit CLIP-Funktion verfügt und er seine Rufnummer nicht unterdrückt.

Wenn der Anrufer im Telefonbuch gespeichert ist, sehen Sie den Namen des Anrufers.

9.6. Rufton am Mobilteil ausschalten

- ▶ Halten Sie die Raute-Taste  # gedrückt, bis im Display das Symbol  angezeigt wird.



Bei einem Anruf erklingt nun kein Rufton mehr; er wird nur im Display angezeigt.

- ▶ Um den Rufton wieder einzuschalten, halten Sie die Raute-Taste  # gedrückt, bis im Display das Symbol  erlischt.

9.7. Funktionen während des Gesprächs

9.7.1. Hörerlautstärke ändern



Um die Lautstärke während eines Gesprächs zu verändern, gehen Sie wie folgt vor:

- ▶ Drücken Sie während des Gesprächs die Tasten  oder , um die Hörerlautstärke zu senken bzw. zu erhöhen.

Im Display wird die Lautstärkestufe angezeigt. Fünf Stufen sind möglich.

Nach Beenden des Gesprächs wird die eingestellte Stufe übernommen.

9.7.2. Frei sprechen

- ▶ Drücken Sie während des Gesprächs die Taste . Der Lautsprecher wird eingeschaltet und im Display wird das Symbol  angezeigt. Sie können den Hörer bzw. das Mobilteil aus der Hand legen und den Anrufer trotzdem hören.
- ▶ Drücken Sie die Taste  erneut, um die Lautsprecher wieder auszuschalten.

9.7.3. Stumm schalten

- ▶ Drücken Sie während des Gesprächs die Taste **C/⊗**, um das Telefon stumm zu schalten.

Im Display wird **STUMM** angezeigt. Das Mikrofon ist aus und der Teilnehmer kann Sie nicht hören.

- ▶ Drücken Sie die Taste **C/⊗** erneut, um das Mikrofon wieder einzuschalten.

10. Interne Anrufe

Sie können Gespräche Intern weiterleiten oder eine 3er-Konferenz mit einem externen und zwei internen Gesprächsteilnehmern führen. Voraussetzung ist jedoch, dass mindestens zwei Mobilteile an der Basis angemeldet sind.

Um ein Gespräch intern zu führen, gehen Sie wie folgt vor:

- ▶ Drücken Sie die Taste **C/⊗**.
- ▶ Wählen Sie mit **▲ ▼** das gewünschte Mobilteil oder alle angemeldeten Mobilteile und bestätigen mit der Taste **↻/OK**.
- ▶ Im Display wird **RUFE MT X** angezeigt.

10.1. Makeln

Sie können ein Gespräch an ein zweites an der Basisstation angemeldetes Mobilteil weiterleiten.

- ▶ Drücken Sie während des Gespräches die Taste **↻/OK**.
- ▶ Wählen Sie mit **▲ ▼** das Menü **ANRUF INTERN** und bestätigen mit der Taste **↻/OK**.
- ▶ Wählen Sie mit den Tasten **▲ ▼** das gewünschte Mobilteil und bestätigen mit der Taste **↻/OK**.









Das zweite Mobilteil klingelt.

- ▶ Nehmen Sie beim zweiten Mobilteil das Gespräch entgegen und legen Sie mit dem ersten Mobilteil auf.

Das Gespräch ist nun an das zweite Mobilteil übermittelt worden.

10.2. Konferenzschaltung

Sie können eine Konferenzschaltung mit einem externen und zwei internen Gesprächsteilnehmern führen.

- ▶ Drücken Sie während des Gespräches die /OK.
- ▶ Wählen Sie mit   das Menü **ANRUF INTERN** und bestätigen mit der Taste /OK.
- ▶ Wählen Sie mit den Tasten   das gewünschte Mobilteil. Das zweite Mobilteil klingelt.
- ▶ Nehmen Sie beim zweiten Mobilteil das Gespräch entgegen und halten Sie beim ersten Mobilteil die Taste   für 1 Sekunde gedrückt.

Im Display der Mobilteile wird nun **KONFERENZ** angezeigt. Die Konferenz kann jederzeit von einem Mobilteil beendet werden.





- ▶ Drücken Sie die Hörertaste  am Mobilteil, um die Konferenz zu beenden.

11. Wahlwiederholung

11.1. Aus der Wahlwiederholung wählen





Die letzten 10 gewählten Nummern werden gespeichert.

Wenn Sie einen Namen im Telefonbuch gespeichert haben, wird im Display die Nummer und der entsprechende Name angezeigt. Die zuletzt gewählte Telefonnummer bzw. der dazugehörige Name wird als erstes angezeigt.

- ▶ Um die zuletzt gewählte Nummer von dem Mobilteil aus aufzurufen, drücken Sie die Taste .
- ▶ Blättern Sie mit den Tasten   durch die zuletzt gewählten Nummern und drücken Sie die Gesprächstaste , um die gewünschte Nummer anzurufen.

11.2. Nummer ins Telefonbuch übernehmen



Sie können eine Nummer aus der Wahlwiederholungsliste im Telefonbuch speichern.

- ▶ Wählen Sie mit den Tasten   die gewünschte Nummer aus der Wahlwiederholungsliste.
- ▶ Drücken Sie die Taste /OK.
- ▶ Im Display wird **SPEICHERN TB** angezeigt. Bestätigen Sie mit der Taste /OK.



HINWEIS!

Sollte der Name schon vorhanden sein, wird im Display die Meldung **NAME VORH.** angezeigt und ein Speichern ist nicht möglich.

- ▶ Im Display wird **NAME** angezeigt. Geben Sie über die Zifferntasten den Namen ein. Bestätigen Sie mit der Taste /OK.
- ▶ Bearbeiten Sie ggf. die Telefonnummer über die Zifferntasten. Bestätigen Sie mit der Taste /OK.

Im Display wird **MELODIE 1** angezeigt. Wählen Sie mit den Tasten ▲ ▼ eine von 10 Melodien für den Rufton aus. Bestätigen Sie mit der Taste ↵/OK.

11.3. Löschen einer Nummer

- ▶ Wählen Sie mit den Tasten ▲ ▼ die gewünschte Nummer aus der Wahlwiederholungsliste.
- ▶ Drücken Sie die Taste ↵/OK.
- ▶ Im Display wird **SPEICHERN TB** angezeigt. Wählen Sie mit den Tasten ▲ ▼ den Eintrag **LÖSCHEN**. Bestätigen Sie die Frage **SICHER?** mit der Taste ↵/OK.

11.4. Löschen der gesamten Wahlwiederholungsliste

- ▶ Wählen Sie mit den Tasten ▲ ▼ eine Nummer aus der Wahlwiederholungsliste.
 - ▶ Drücken Sie die Taste ↵/OK.
 - ▶ Im Display wird **SPEICHERN TB** angezeigt. Wählen Sie mit den Tasten ▲ ▼ den Eintrag **ALLE LÖSCHEN**. Bestätigen Sie die Frage **SICHER?** mit der Taste ↵/OK.
- Die Wahlwiederholungsliste ist nun **LEER**.

12. Anruferliste



Voraussetzung für einen Eintrag in der Anruferliste ist,

- dass der Anrufbeantworter nicht aufnimmt,
- dass das Telefon des Anrufers über das Leistungsmerkmal CLIP verfügt (die Nummer des Anrufers im Display zu sehen ist).

12.1. Aus der Anrufliste wählen

Es können bis zu 20 Anrufe in der Anrufliste gespeichert werden.





Um die Anrufliste zu öffnen, drücken Sie die Taste .

- ▶ Blättern Sie mit   durch die Einträge in der Anrufliste und drücken die Gesprächstaste , um den gewählten Eintrag anzurufen.

Gab es keinen Anruf, zeigt das Display **LEER** an.

12.2. Nummer ins Telefonbuch übernehmen

Sie können eine Nummer aus der Anrufliste im Telefonbuch speichern.

- ▶ Wählen Sie mit den Tasten   die gewünschte Nummer aus der Anrufliste.
- ▶ Drücken Sie die Taste /OK.
- ▶ Im Display wird **SPEICHERN TB** angezeigt. Bestätigen Sie mit der Taste /OK.



HINWEIS!

Sollte der Name schon vorhanden sein, wird im Display die Meldung **NAME VORH.** angezeigt und ein Speichern ist nicht möglich.

- ▶ Im Display wird **NAME** angezeigt. Geben Sie über die Zifferntasten den Namen ein. Bestätigen Sie mit der Taste /OK.

-
- ▶ Bearbeiten Sie ggf. die Telefonnummer über die Zifferntasten. Bestätigen Sie mit der Taste ↵/OK.

Im Display wird **MELODIE 1** angezeigt. Wählen Sie mit den Tasten ▲ ▼ eine von 10 Melodien für den Rufton aus. Bestätigen Sie mit der Taste ↵/OK.

12.3. Anrufdetails

Sie können sich die Details eines eingegangenen Anruf ansehen.

- ▶ Wählen Sie mit den Tasten ▲ ▼ die gewünschte Nummer aus der Anrufliste.

Das Datum und die Uhrzeit des eingegangenen Anrufs wird angezeigt.

12.4. Anrufart

Sie können wählen, ob nur die unbeantworteten Anrufe oder alle eingehenden Anrufe gespeichert werden.

- ▶ Wählen Sie mit den Tasten ▲ ▼ die gewünschte Nummer aus der Anrufliste.

Drücken Sie die Taste ↵/OK und wählen Sie mit ▲ ▼ den Eintrag **ANRUFART**.

- ▶ Wählen Sie mit den Tasten ▲ ▼ **ALLE ANRUF** oder **UNBEANTW.**
- ▶ Bestätigen Sie mit der Taste ↵/OK.

13. Telefonbuch



Das Telefonbuch kann bis zu 50 Einträge umfassen. Die Einträge werden alphabetisch sortiert. Sie können jedem Eintrag eine bestimmte Ruftonmelodie (1 von 10 möglichen) zuweisen. Ihnen stehen für die Telefonnummer maximal 24 Zeichen zur Verfügung, für den Namen 12 Zeichen.

- ▶ Drücken Sie die Taste /OK und wählen Sie mit ▲ ▼ den Eintrag **TELEFONBUCH** und bestätigen Sie mit der Taste /OK oder drücken Sie die Taste .

Das Telefonbuch wird geöffnet und der erste Eintrag wird angezeigt.

13.1. Eintrag hinzufügen

Fügen Sie einen weiteren Eintrag dem Telefonbuch hinzu.

- ▶ Drücken Sie im Telefonbuch die Taste /OK, um in das Untermenü zu gelangen.
- ▶ Bestätigen Sie **HINZUFÜGEN** mit /OK, um einen neuen Telefonbucheintrag hinzuzufügen.

Im Display wird Name angezeigt.

- ▶ Geben Sie mit den Ziffern-/Buchstabentasten den Namen ein. Ein Leerzeichen geben Sie mit der Ziffer 1 ein.
- ▶ Bestätigen Sie mit der Taste /OK.

Im Display wird **NUMMER** angezeigt.

- ▶ Geben Sie mit den Zifferntasten die Telefonnummer ein.
- ▶ Bestätigen Sie mit der Taste /OK.



Im Display wird **MELODIE 1** angezeigt.

- ▶ Wählen Sie mit ▲ ▼ eine Melodie für den Rufton des Teilnehmers.
- ▶ Bestätigen Sie mit der Taste /OK.

Der Eintrag ist gespeichert.

13.2. Eintrag ändern



Ändern Sie hier einen Telefonbucheintrag.

- ▶ Wählen Sie einen Telefonbucheintrag und bestätigen Sie mit /OK.
- ▶ Wählen Sie mit ▲ ▼ **BEARBEITEN** und bestätigen Sie mit /OK.

Sie können nun Eingaben wie beim ersten Anlegen des Eintrags machen – siehe den vorherigen Abschnitt „Eintrag hinzufügen“.

13.3. Eintrag ansehen

Überprüfen Sie Einträge im Telefonbuch.

- ▶ Wählen Sie einen Telefonbucheintrag und bestätigen Sie mit /OK.
- ▶ Wählen Sie mit ▲ ▼ **LESEN** und bestätigen Sie mit /OK.

Sie können die Telefonnummer und Melodie für den Rufton des Teilnehmers ansehen, ohne sie zu ändern.

13.4. Löschen





Löschen Sie einen Telefonbucheintrag.



- ▶ Wählen Sie einen Telefonbucheintrag.
- ▶ Drücken Sie die Taste /OK.
- ▶ Wählen Sie mit ▲ ▼ **LÖSCHEN**. Bestätigen Sie die Frage **SICHER?** mit der Taste /OK.

Der ausgewählte Eintrag wird gelöscht.

13.5. Alle löschen

Löschen Sie alle Telefonbucheinträge.





- ▶ Öffnen Sie das Telefonbuch.
- ▶ Drücken Sie die Taste /OK.
- ▶ Wählen Sie mit   **ALLE LÖSCHEN** und bestätigen Sie mit /OK.
- ▶ Bestätigen Sie die Sicherheitsabfrage **SICHER?** mit der Taste /OK.

Mit der Zurück-Taste /  können Sie den Löschvorgang ggf. abbrechen.

Alle Einträge im Telefonbuch werden gelöscht.

13.6. Belegte Speicherplätze

Lassen Sie sich den Speicherstatus des Telefonbuchs anzeigen.



- ▶ Öffnen Sie das Telefonbuch.
- ▶ Drücken Sie die Taste /OK.
- ▶ Wählen Sie mit   **TB STATUS** und bestätigen Sie mit /OK.

Sie sehen, wie viele Speicherplätze im Telefonbuch belegt sind (z. B. **12/50 BEL.**).

13.7. Aus dem Telefonbuch wählen

- ▶ Drücken Sie die Taste /OK.
- ▶ Wählen Sie mit   **TELEFONBUCH** und bestätigen Sie mit der Taste /OK.

Das Telefonbuch wird geöffnet und die erste Nummer wird angezeigt.

- ▶ Blättern Sie mit   zum gewünschten Teilnehmer.
- ▶ Drücken Sie die Gesprächstaste , um den gewählten Eintrag anzurufen.

14. Basis einstellen

- ▶ Drücken Sie die Taste \Rightarrow /OK und wählen Sie mit \blacktriangle \blacktriangledown den Eintrag **BASIS EINST.** Bestätigen Sie mit der Taste \Rightarrow /OK.

Das Einstellungsmenü für die Basis wird geöffnet.

14.1. Rufton

Sie können für den Rufton der Basis zwischen 5 Melodien wählen.

- ▶ Wählen Sie mit \blacktriangle \blacktriangledown **RUFTON.**

Im Display wird **MELODIE 1** angezeigt.

- ▶ Wählen Sie mit den Tasten \blacktriangle \blacktriangledown eine von 5 Melodien für den Rufton aus.
- ▶ Bestätigen Sie mit der Taste \Rightarrow /OK.

14.2. Ruftonlautstärke

Sie können zwischen 5 Lautstärkeufen wählen.

- ▶ Wählen Sie mit \blacktriangle \blacktriangledown **LAUTS.TONRUF.**

Im Display wird **LAUTSTÄRKE 1** angezeigt.

- ▶ Wählen Sie mit den Tasten \blacktriangle \blacktriangledown eine von 5 Lautstärkeufen aus.
- ▶ Bestätigen Sie mit der Taste \Rightarrow /OK.

14.3. Mobilteil von der Basis abmelden

Um ein Mobilteil abzumelden, gehen Sie wie folgt vor:

- ▶ Wählen Sie mit \blacktriangle \blacktriangledown **MT LÖSCHEN.**

Im Display wird **PIN?----** angezeigt.

- ▶ Geben Sie die vierstellige PIN ein (ab Werk ist **0000** eingestellt) ein.
- ▶ Bestätigen Sie mit der Taste \Rightarrow /OK.

Eine Liste der angemeldeten Mobilteile wird angezeigt.

-
- ▶ Wählen Sie mit ▲ ▼ das gewünschte Mobilteil aus und bestätigen Sie mit der Taste ⇨/OK ihre Auswahl.

14.4. Wahlverfahren ändern

Unter **WAHLVERF.** können Sie Ihr Telefon an das Wahlverfahren Ihres Netzbetreibers anpassen. Sie können zwischen Tonwahl und Impulswahl auswählen. Die Werkseinstellung ist **Tonwahl**. Dies ist das heutzutage gebräuchliche Wahlverfahren. Die Impulswahl kann bei einigen älteren Telefonanlagen notwendig sein.

Erkundigen Sie sich bei Ihrem Netzbetreiber, welches Wahlverfahren an Ihrem Anschluss erforderlich ist.

- ▶ Bestätigen Sie **WAHLVERF.** mit ⇨/OK.
- ▶ Wählen Sie mit ▲ ▼ das erforderliche Wahlverfahren: **TONW.(DTMF)** oder **IMPULSWAHL**.
- ▶ Bestätigen Sie mit der Taste ⇨/OK.

14.5. Flash-Zeit

Unter **FLASH-ZEIT** können Sie Ihr Telefon an die Vorgaben Ihres Netzbetreibers oder Ihrer Nebenstellenanlage anpassen. Sie können die Flash-Zeit in folgenden Stufen einstellen: Lang, mittel oder kurz.

- ▶ Bestätigen Sie **FLASH-ZEIT** mit ⇨/OK.
- ▶ Wählen Sie mit ▲ ▼ die erforderliche Flash-Zeit: **KURZ**, **MITTEL** oder **LANG**.
- ▶ Bestätigen Sie mit der Taste ⇨/OK.

14.6. Eco Mode

Unter **ECO MODE** können Sie die Eco Mode-Funktion ein- oder ausschalten.

Die Funktion ermöglicht einen strahlungsarmen Betrieb während eines Gesprächs. Die Strahlungsreduzierung hängt von der Entfernung des Mobilteils zur Basis ab.

So schalten Sie die Funktion ein/aus:

- ▶ Bestätigen Sie **ECO MODE** mit /OK.
- ▶ Wählen Sie mit   **EIN** oder **AUS**.
- ▶ Bestätigen Sie mit der Taste /OK.

14.7. Sendeleistung einstellen

Unter **MAN.ECO-M.** wird die Sendeleistung der Basisstation angepasst.

RADIUS KLEIN: Geringe Sendeleistung

RADIUS GROSS: Hohe Sendeleistung

Mit der Einstellung „halbe RW“ reduziert sich mit der Sendeleistung die Reichweite der Basis zu den angemeldeten Mobilteilen. Prüfen Sie mit der Empfangsanzeige eines Mobilteils, ob die Sendeleistung ausreichend ist und passen Sie sie ggf. an.

So schalten Sie die Funktion ein/aus:

- ▶ Bestätigen Sie **SENDELEISTG** mit /OK.
- ▶ Wählen Sie mit   **RADIUS KLEIN** oder **RADIUS GROSS**.
- ▶ Bestätigen Sie mit der Taste /OK.

14.8. Eco Plus

Die Funktion **ECO PLUS** führt zur vollständigen Abschaltung der Sendeleistung im Standby-Betrieb. ECO+ ist nur möglich, wenn das Mobilteil in der Basisstation eingesetzt ist.

So schalten Sie die Funktion ein/aus:

- ▶ Bestätigen Sie **ECO PLUS** mit /OK.
- ▶ Wählen Sie mit   **EIN** oder **AUS**.
- ▶ Bestätigen Sie mit der Taste /OK.

15. Mobilteil einstellen

- ▶ Drücken Sie die Taste /OK und wählen Sie mit  

den Eintrag **MT-EINSTEL.** Bestätigen Sie mit der Taste /OK.

Das Einstellungs Menü für das Mobilteil wird geöffnet.

15.1. Ruf ton einstellen

Sie können bei eingehenden internen und externen Anrufen zwischen 10 Melodien auswählen. Gehen Sie wie folgt vor.

- ▶ Bestätigen Sie **TONRUF MENÜ** mit /OK.
- ▶ Wählen Sie mit **▲ ▼ MELODIE EXT.** oder **MELODIE INT.**
- ▶ Bestätigen Sie mit der Taste /OK.

Im Display wird **MELODIE 1** angezeigt.

- ▶ Wählen Sie mit den Tasten **▲ ▼** eine von 10 Melodien für den Ruf ton aus.
- ▶ Bestätigen Sie mit der Taste /OK.

15.1.1. Ruf ton lautstärke einstellen

Um die Lautstärke des Ruf tons einzustellen, gehen Sie wie folgt vor:

- ▶ Bestätigen Sie **TONRUF MENÜ** mit /OK.
- ▶ Wählen Sie mit **▲ ▼ LAUTS.TONRUF.**
- ▶ Wählen Sie mit **▲ ▼ LAUTSTÄRKE 1, 2, 3, 4, 5, 6** oder **TONRUF AUS.**
- ▶ Bestätigen Sie mit der Taste /OK.

15.2. Hinweistöne einstellen

Unter **HINWEISTÖNE** können sie Tasten- und Status-Signaltöne ein- oder ausschalten.

So schalten Sie die Funktionen ein/aus:

- ▶ Bestätigen Sie **HINWEISTÖNE** mit /OK.
- ▶ Wählen Sie mit **▲ ▼ TASTENTON, AKKU LEER** oder **REICHWEITE.**

-
- ▶ Bestätigen Sie mit der Taste \diamond /OK.
 - ▶ Wählen Sie mit \blacktriangle \blacktriangledown **EIN** oder **AUS**.
 - ▶ Bestätigen Sie mit der Taste \diamond /OK.

15.3. Sprache einstellen

Stellen Sie hier die gewünschte Sprache ein.

- ▶ Bestätigen Sie **SPRACHE** mit \diamond /OK.
- ▶ Wählen Sie mit \blacktriangle \blacktriangledown **DEUTSCH, ENGLISH, TÜRKÇE** (für Deutschland).
- ▶ Bestätigen Sie mit der Taste \diamond /OK.

15.4. Mobilteil umbenennen

Geben Sie dem Mobilteil einen anderen Namen.

- ▶ Bestätigen Sie **MT BENENNEN** mit \diamond /OK.
- ▶ Geben Sie mit den Ziffern-/Buchstabentasten den Namen ein. Ein Leerzeichen geben Sie mit der Ziffer 1 ein.
- ▶ Bestätigen Sie mit der Taste \diamond /OK.

15.5. Datum und Uhrzeit einstellen

Stellen Sie das aktuelle Datum und Uhrzeit ein, um z. B. den Zeitpunkt von Anrufeingängen und Nachrichteneingängen ablesen zu können.

Über Mobiltelefonanruf einstellen

Sie können das Datum und die Uhrzeit mit Hilfe Ihres Mobiltelefons automatisch einstellen:

- ▶ Rufen Sie Ihren Anschluss mit Ihrem Mobiltelefon an und legen Sie nach einmaligem Rufzeichen wieder auf.

Datum und Uhrzeit sind nun automatisch eingestellt.

Manuell einstellen

- ▶ Bestätigen Sie **DATUM/ZEIT** mit \diamond /OK.



Im Display wird **DATUMSFORMAT** angezeigt.

- ▶ Wählen Sie mit den Tasten \blacktriangle \blacktriangledown **TT-MM-JJ** (Tag-Monat-

Jahr) oder **MM-TT-JJ** (Monat-Tag-Jahr) aus.

- ▶ Bestätigen Sie mit der Taste /OK.

Im Display wird **ZEITFORMAT** angezeigt.

- ▶ Wählen Sie mit den Tasten   **12 STUNDEN** oder **24 STUNDEN** aus.

- ▶ Bestätigen Sie mit der Taste /OK.

- ▶ Geben Sie unter **ZEIT EING.** mit den Zifferntasten die aktuelle Zeit ein.

- ▶ Bestätigen Sie mit der Taste /OK.

- ▶ Geben Sie unter **JAHR EINST.** mit den Zifferntasten das aktuelle Jahr ein.

- ▶ Bestätigen Sie mit der Taste /OK.

- ▶ Geben Sie unter **DATUM EING.** mit den Zifferntasten das aktuelle Datum ein.

- ▶ Bestätigen Sie mit der Taste /OK.

Datum und Uhrzeit sind nun eingestellt.

16. Mobilteil anmelden

Ihre Mobilteile sind bereits an der Basisstation angemeldet. Sie können bis zu fünf Mobilteile an der Basisstation anmelden. Gehen Sie dafür bei Mobilteilen des selben Typs wie folgt vor.

- ▶ Drücken Sie die Ruftaste  für ca. 5 Sek. an der Basisstation bis ein Signalton zu hören ist.

- ▶ Drücken Sie die Taste /OK und wählen Sie mit   den Eintrag **MT ANMELDEN**. Bestätigen Sie mit der Taste /OK.

Im Display wird **PIN?----** angezeigt.

- ▶ Geben Sie ihre vierstellige PIN ein (ab Werk ist **0000** eingestellt) ein.

- ▶ Bestätigen Sie mit der Taste /OK.

Im Display blinkt **BITTE WARTEN**.



Die Benennung der Mobilteile erfolgt chronologisch, z. B. Mobilteil 1, Mobilteil 2 usw.

17. Mobilteil auf Werkseinstellungen zurücksetzen

Um das Mobilteil in den Lieferzustand zurückzusetzen, gehen Sie wie folgt vor.

- ▶ Drücken Sie die Taste /OK und wählen Sie mit   den Eintrag **ZURÜCKSETZEN**. Bestätigen Sie mit der Taste /OK.

Im Display wird **PIN?----** angezeigt.

- ▶ Geben Sie ihre vierstellige PIN ein (ab Werk ist **0000** eingestellt) ein.
- ▶ Bestätigen Sie mit der Taste /OK.
- ▶ Bestätigen Sie die Sicherheitsabfrage **SICHER?** mit der Taste /OK.

Das Mobilteil ist wieder im Lieferzustand, persönliche Einstellungen, Anruf- und Wahlwiederholungsliste wurden gelöscht. Das Telefonbuch wird jedoch beibehalten.

18. Anrufbeantworter

Mit dem Anrufbeantworter können Sie eingehende Anrufe aufzeichnen oder ein Memo aufnehmen. Insgesamt können Nachrichten bis zu 15 Minuten Länge aufgenommen werden.

Sie können den Anrufbeantworter mit der Basisstation, mit dem Mobilteil und von einem externen Anschluss aus steuern.



HINWEIS!

Um alle Zusatzfunktionen des Anrufbeantworters nutzen zu können, müssen Datum und Uhrzeit eingestellt sein.











18.1. Anrufbeantworter aus- und einschalten

18.1.1. An der Basisstation

Um den Anrufbeantworter an der Basisstation ein- oder auszuschalten, drücken Sie die Ein-/Aus-Taste  an der Basisstation.

18.1.2. Über das Menü mit dem Mobilteil

Um den Anrufbeantworter mit dem Mobilteil ein- oder auszuschalten, gehen Sie wie folgt vor:

- ▶ Drücken Sie die Taste /OK und wählen Sie mit   den Eintrag **ANRUFBEANT.**. Bestätigen Sie mit der Taste /OK.
- ▶ Wählen Sie mit den Tasten   **AB EIN/AUS** aus.
- ▶ Bestätigen Sie mit der Taste /OK.
- ▶ Wählen Sie mit   **EIN** oder **AUS**.
- ▶ Bestätigen Sie mit der Taste /OK.

Bei eingeschaltetem Anrufbeantworter zeigt das Display das Symbol .

18.2. Eingehende Nachricht

m Auslieferungszustand ist der Einschaltmodus des Anrufbeantworters folgendermaßen eingestellt:

- beim ersten Anruf schaltet sich der Anrufbeantworter nach dem vierten Klingeln ein;
- bei den folgenden Anrufen schaltet sich der Anrufbeantworter nach dem ersten Klingeln ein.





Wenn neue Nachrichten eingegangen sind, blinkt das Symbol  im Mobilteil und die Anzahl der neuen, ungelesenen Nachrichten blinken auf der Basisstation.

18.3. Nachricht abhören



Es werden alle auf dem Anrufbeantworter abgespielt. Neueste Nachrichten oder Memos werden zuerst abgespielt, dann folgen die alten (bereits abgehörten) Nachrichten, sofern Sie das Abhören nicht unterbrechen.

Wenn neue Nachrichten abgehört wurden, hört das Symbol  im Mobilteil und die Anzahl der Nachrichten auf der Basisstation auf zu blinken.

18.3.1. An der Basisstation

- ▶ Drücken Sie , um Nachrichten und Memos zu hören.
- ▶ Drücken Sie  erneut, um die Wiedergabe zu stoppen.
- ▶ Drücken Sie , um die vorherige Nachricht noch einmal zu hören. Durch mehrfaches Drücken können Nachrichten übersprungen werden.
- ▶ Drücken Sie , um die nächste Nachricht zu hören. Durch mehrfaches Drücken können Nachrichten übersprungen werden.

18.3.2. Über das Menü mit dem Mobilteil

- ▶ Wählen Sie mit den Tasten   **NACHR. HÖREN** aus.
- ▶ Bestätigen Sie mit der Taste .

Die Nachricht wird über die Lautsprecheinrichtung wiedergegeben.

18.4. Nachrichten löschen



Es können nur bereits abgehörte Nachrichten gelöscht werden.

18.4.1. An der Basisstation

Drücken Sie die Taste , um eine Nachricht zu löschen.

Drücken und halten Sie die Taste , um alle Nachrichten zu löschen.

18.4.2. Über das Menü mit dem Mobilteil

▶ Wählen Sie mit den Tasten   **LÖSCHE A.ALT** aus.
Bestätigen Sie mit der Taste /OK.

▶ Bestätigen Sie die Sicherheitsabfrage **SICHER?** mit der Taste /OK.

Die Nachrichten wurden gelöscht und das Display zeigt **LEER** an.

18.5. Erinnerungsnachricht aufnehmen

Sie können eine Erinnerungsnachricht (Memo) aufsprechen. Die Funktion ist auch bei ausgeschaltetem Anrufbeantworter verfügbar.

▶ Wählen Sie mit den Tasten   **MEMO** aus.

Bestätigen Sie mit der Taste /OK.

Es ertönt ein Signalton und die Aufnahme beginnt. Im Display wird **AUFNEHMEN** angezeigt.

▶ Sprechen Sie in normaler Lautstärke in den Hörer des Mobilteils.

▶ Drücken Sie nach dem Aufsprechen des Memos die Taste /OK, um das Memo zu speichern.

Nun wird Ihr Memo wiedergegeben. Im Display wird **NACHR. ABSP.** angezeigt.

An der Basisstation wird die Anzahl der Memos blinkend angezeigt.

18.6. Anrufbeantworter einstellen

- ▶ Wählen Sie mit den Tasten ▲ ▼ **EINSTELLUNG** aus.
- Bestätigen Sie mit der Taste ⇨/OK.

18.6.1. Antwortmodus

Im Auslieferungszustand sind zwei Ansagetexte aktiviert:

- Ansagetext für den eingeschalteten Anrufbeantworter :
(**M.AUFZEICH.**: Der Anrufer kann eine Nachricht auf dem Anrufbeantworter hinterlassen);
- Ansagetext für den ausgeschalteten Anrufbeantworter
(**O.AUFZEICH.**: Der Anrufer wird gebeten, nochmals anzurufen).

Gehen Sie wie folgt vor, um den Antwortmodus zu wählen:

- ▶ Wählen Sie mit den Tasten ▲ ▼ **ANTWORTMODUS** aus.
- ▶ Bestätigen Sie mit der Taste ⇨/OK.
- ▶ Wählen Sie mit ▲ ▼ **M.AUFZEICH.** oder **O.AUFZEICH.**
- ▶ Bestätigen Sie mit der Taste ⇨/OK.

18.7. Ansage aufnehmen

Sie können Ihren eigenen Ansagetext aufzeichnen. Sollte ihr persönlicher Ansagetext gelöscht werden, wird die voreingestellte Ansage automatisch wiederhergestellt.

- ▶ Wählen Sie mit den Tasten ▲ ▼ **ANSAGE MENÜ** aus.
- ▶ Bestätigen Sie mit der Taste ⇨/OK.
- ▶ Wählen Sie mit ▲ ▼ **M.AUFZEICH.** oder **O.AUFZEICH.**
- ▶ Bestätigen Sie mit der Taste ⇨/OK.
- ▶ Wählen Sie mit ▲ ▼ **ANSAGE AUFN.**
- ▶ Bestätigen Sie mit der Taste ⇨/OK.

Im Display wird **AUFNEHMEN** angezeigt.

-
- ▶ Beenden Sie die Aufnahmen mit der Taste $\hat{=}$ /OK.

Die Ansage wird abgespielt und im Display wird **NACHR. ABSP.** angezeigt.

18.8. Ansage wiedergeben

Um den Ansagetext zu kontrollieren bzw. sich anzuhören, gehen Sie wie folgt vor:

- ▶ Wählen Sie mit den Tasten \blacktriangle \blacktriangledown **ANSAGE MENÜ** aus.
- ▶ Bestätigen Sie mit der Taste $\hat{=}$ /OK.
- ▶ Wählen Sie mit \blacktriangle \blacktriangledown **M.AUFZEICH.** oder **O.AUFZEICH.**
- ▶ Bestätigen Sie mit der Taste $\hat{=}$ /OK.
- ▶ Wählen Sie mit \blacktriangle \blacktriangledown **NACHR. HÖREN**
- ▶ Bestätigen Sie mit der Taste $\hat{=}$ /OK.

Die Ansage wird abgespielt und im Display wird **SPIELE NACHR.** angezeigt.

- ▶ Löschen Sie die persönliche Ansage, indem Sie während der Ansage die Taste **C/⊗** drücken.

18.9. Antwort-Verzögerung einstellen

Sie können die Anzahl der Rufsignale einstellen, nach denen der Anrufbeantworter eingeschaltet wird. Möglich sind 2, 4, 6 und 8 Rufsignale oder Sparmodus.

- ▶ Wählen Sie mit den Tasten \blacktriangle \blacktriangledown **ANT.VERZÖG.** aus.
- ▶ Bestätigen Sie mit der Taste $\hat{=}$ /OK.
- ▶ Wählen Sie mit \blacktriangle \blacktriangledown **2, 4, 6, 8 RUF** oder **SPAR-MODUS** und bestätigen Sie mit der Taste $\hat{=}$ /OK.

Gebühren Sparmodus

Im Sparmodus können Sie beim Abhören des Anrufbeantworters von außen Verbindungskosten vermeiden. Im Sparmodus schaltet sich der Anrufbeantworter beim ERSTEN Anrufer nach

vier Rufsignalen ein. Bei jedem weiteren Anruf, schaltet sich der Anrufbeantworter schon beim ersten Rufsignal ein.

Wenn Sie per Fernabfrage prüfen möchten, ob neue Nachrichten vorhanden sind, rufen Sie Ihren Anschluss von außerhalb an.

- Wenn neue Nachrichten aufgezeichnet wurden, schaltet sich der Anrufbeantworter nach dem ersten Rufsignal ein.
- Wenn Sie das zweite Rufsignal hören, bedeutet das, dass keine neuen Nachrichten für Sie aufgezeichnet wurden. Legen Sie in diesem Fall sofort auf. Der Anrufbeantworter würde nach dem vierten Rufsignal einschalten.

18.10. Aufnahmezeit für eingehende Nachrichten

Stellen Sie die maximale Länge der Aufnahmezeit für eingehende Nachrichten ein.

Sie können einstellen, wie lang die Nachricht auf dem Anrufbeantworter sein darf. Voreingestellt sind 120 Sekunden.

- ▶ Wählen Sie mit den Tasten ▲ ▼ **AUFNAHMEZEIT** aus.
- ▶ Bestätigen Sie mit der Taste ↻/OK.
- ▶ Wählen Sie **60S**, **120S**, **180S** oder **UNBEGRENZT** und bestätigen Sie er Taste ↻/OK.

UNBEGRENZT bedeutet maximal 15 Minuten Aufnahmezeit.

18.11. Nachrichten mithören

Sie können einstellen, ob Sie bei eingehender Nachricht die Nachricht über Freisprecheinrichtung mithören möchten oder nicht.

- ▶ Wählen Sie mit den Tasten ▲ ▼ **MITHÖR. BASIS** aus.
- ▶ Bestätigen Sie mit der Taste ↻/OK.
- ▶ Wählen Sie mit ▲ ▼ **EIN** oder **AUS**.
- ▶ Bestätigen Sie mit der Taste ↻/OK.

18.12. Fernabfrage

Per Fernabfrage können Sie Nachrichten von einem externen Telefon aus abhören. Die Fernabfrage ist im Auslieferungszustand mit der werkseitigen PIN-Nummer **0000** aktiviert.

- ▶ Wählen Sie mit den Tasten **▲ ▼ FERNABFRAGE** aus.
- ▶ Bestätigen Sie mit der Taste **↵/OK**.
- ▶ Wählen Sie mit **▲ ▼ EIN** oder **AUS**.
- ▶ Bestätigen Sie mit der Taste **↵/OK**.

18.13. Fernabfrage-PIN ändern

Die PIN ist ein Kennwort und dient dazu, die Fernabfrage Ihres Anrufbeantworters durch fremde Personen zu verhindern. Wenn Sie die Fernabfrage einschalten, müssen Sie zunächst die alte PIN eingeben und können Sie dann ändern.



HINWEIS!

Diese PIN ist nicht mit der System-PIN identisch.

- ▶ Wählen Sie mit **▲ ▼** den Eintrag **PIN ÄNDERN**. Bestätigen Sie mit der Taste **↵/OK**.

Im Display wird **PIN ALT:----** angezeigt.

- ▶ Geben Sie ihre vierstellige PIN ein (ab Werk ist **0000** eingestellt) ein.

Im Display wird **PIN NEU:----** angezeigt.

- ▶ Geben Sie ihre neue vierstellige PIN ein.

Im Display wird **SICHER?----** angezeigt.

- ▶ Geben Sie ihre neue vierstellige PIN erneut ein.
- ▶ Bestätigen Sie mit der Taste **↵/OK**.

18.14. Nachrichten von einem anderen Telefonanschluss aus abhören

- ▶ Wählen Sie Ihre Rufnummer und drücken Sie während der

Ansage die Stern-Taste * am Telefon.

- ▶ Geben Sie jetzt Ihre Fernabfrage-PIN mit den Zifferntasten ein.

Die Zifferntasten eines Telefones, können auch als Steuertasten des Anrufbeantworters dienen.

Nachfolgend ist eine Liste aufgeführt, mit welchen Tasten Sie welche Befehle an den Anrufbeantworter senden können.

Taste	Funktion	Funktion während des Abspielens
1	Hauptmenü aufrufen	Hauptmenü aufrufen
2	Nachrichten abhören	keine Funktion
4	Keine Funktion	Nachricht wiederholen; zur vorherigen Nachricht.
5	keine Funktion	Nachricht löschen
6	Keine Funktion	Zur nächsten Nachricht
7	Anrufbeantworter einschalten	Keine Funktion
9	Anrufbeantworter ausschalten	Keine Funktion
*	4 – stellige PIN eingeben	

Wenn Sie 15 Sekunden lang keine Eingabe machen, wird die Verbindung automatisch unterbrochen.

19. Wenn Störungen auftreten

Bei einer Störung des Geräts prüfen Sie bitte zunächst, ob Sie das Problem mit Hilfe der folgenden Übersicht selbst beheben können.

Versuchen Sie auf keinen Fall, die Geräte selbst zu reparieren. Wenn eine Reparatur notwendig ist, wenden Sie sich bitte an unser Service Center oder eine andere geeignete Fachwerkstatt.

Fehler	Lösung
Bei allen Problemen	<ul style="list-style-type: none">• Überprüfen Sie, ob Netz- und Telefonkabel richtig eingesteckt sind.• Überprüfen Sie das Telefon zunächst an einer anderen Telefonsteckdose.• Überprüfen Sie mit der Batterieanzeige, ob die Akkus geladen sind.• Überprüfen Sie, ob das Mobilteil richtig registriert ist.• Überprüfen Sie, ob sich das Mobilteil in Reichweite der Basisstation befindet.
Keine Anzeige im Display des Mobilteils	<ul style="list-style-type: none">• Überprüfen Sie, ob das Mobilteil eingeschaltet ist.• Überprüfen Sie, ob die Akkus geladen und polrichtig eingelegt sind.
Kein Freizeichen	<ul style="list-style-type: none">• Überprüfen Sie, ob die Basisstation richtig angeschlossen ist.• Überprüfen Sie, ob das Mobilteil eingeschaltet, geladen, richtig registriert und in Reichweite der Basisstation ist.

Fehler	Lösung
Im Display des Mobilteils wird Reichweite! angezeigt	<ul style="list-style-type: none"> • Überprüfen Sie, ob die Basisstation richtig angeschlossen ist. • Überprüfen Sie, ob sich das Mobilteil in Reichweite der Basisstation befindet. • Überprüfen Sie, ob das Mobilteil an der gewünschten Basisstation angemeldet ist. • Überprüfen Sie, ob die Akkus geladen und polrichtig eingelegt ist.
Kein Rufton an Mobilteil oder Basisstation	<ul style="list-style-type: none"> • Überprüfen Sie, ob die Basisstation richtig angeschlossen ist. • Überprüfen Sie, ob die Lautstärke des Ruftons nicht abgeschaltet ist. • Überprüfen Sie, ob sich das Mobilteil in Reichweite der Basisstation befindet. • Überprüfen Sie, ob der Akku geladen und polrichtig eingelegt ist. • Anrufbeantworter ist ausgeschaltet.
Im Display der Basisstation erscheint – – Ihr Gesprächspartner kann Sie nicht verstehen	<ul style="list-style-type: none"> • Überprüfen Sie, ob das Mikrofon eingeschaltet ist und die Stumm-schaltung ausgeschaltet ist.

Fehler

Sie können nicht angerufen werden

Es gibt Interferenzen mit anderen Geräten

Lösung

- Überprüfen Sie, ob ein Freizeichen und im Display das Haussymbol erscheint, nachdem Sie die grüne Hörertaste gedrückt haben.
- Überprüfen Sie, ob ein anderes Telefon an der Telefonsteckdose funktioniert oder ob Ihr Telefon in einer anderen Telefonsteckdose funktioniert.
- Überprüfen Sie, ob sich die Basisstation direkt neben einem anderen elektrischen Gerät befindet (z. B. anderes Telefon, Modem oder Faxgerät, Fernseher oder Mikrowelle). Stellen Sie das Telefon an einem anderen Ort auf.
- Wenn Sie einen High-Speed-Internet-Service über die Telefonleitung nutzen, müssen Sie einen DSL-Filter zwischen der Telefonbasis und der Telefonsteckdose installieren. Der Filter verhindert Rauschen und Anrufer-ID-Probleme, die durch DSL entstehen können. Bitte kontaktieren Sie Ihren DSL-Dienstleister, um weitere Informationen zu DSL-Filter zu erhalten.

20. Reinigen

Vor der Reinigung des Geräts ziehen Sie den zugehörigen Netzadapter des Geräts aus der Schutzkontaktsteckdose. Für die Reinigung verwenden Sie ein trockenes, weiches Tuch.

Vermeiden Sie den Gebrauch von chemischen Lösungs- und Reinigungsmitteln, weil diese die Oberfläche und/oder Beschriftungen der Geräte beschädigen können.

21. Entsorgung



Verpackung

Ihr Gerät befindet sich zum Schutz vor Transportschäden in einer Verpackung. Verpackungen sind aus Materialien hergestellt, die umweltschonend entsorgt und einem fachgerechten Recycling zugeführt werden können.



Gerät

Altgeräte dürfen nicht im normalen Hausmüll entsorgt werden.

Entsprechend Richtlinie 2012/19/EU ist das Gerät am Ende seiner Lebensdauer einer geordneten Entsorgung zuzuführen.

Dabei werden im Gerät enthaltene Wertstoffe der Wiederverwertung zugeführt und die Belastung der Umwelt vermieden.

Geben Sie das Altgerät an einer Sammelstelle für Elektroschrott oder einem Wertstoffhof ab.

Wenden Sie sich für nähere Auskünfte an Ihr örtliches Entsorgungsunternehmen oder Ihre kommunale Verwaltung.



Batterien

Akkus müssen sachgerecht entsorgt werden. Zu diesem Zweck stehen im batterievertreibenden Handel sowie bei kommunalen Sammelstellen entsprechende Behälter zur Entsorgung bereit. Weitere Auskünfte erteilen Ihr örtlicher Entsorgungsbetrieb oder Ihre kommunale Verwaltung.

22. Technische Daten

Mobilteil

Standard	DECT/GAP
Reichweite	ca. 300 m Reichweite im Freien, ca. 50 m innerhalb von Gebäuden
Frequenzband Basis	1,881792 bis 1,897344 GHz
Frequenzband Mobilteil	1,881792 bis 1,897344 GHz
Max. Sendeleistung	24 dBm



Für analogen Telefonanschluss in Deutschland geeignet.

Akkus Mobilteil

Hersteller:	GP Batteries International Ltd., China
Typ	HR 03/AAA NiMH 1,2 V  , 500 mAh
Ladezeit Akku Mobilteil	ca. 16 Stunden bei vollständiger Entladung
Bereitschaftsbetrieb	ca. 100 Std.
Gesprächsdauer	ca. 10 Std.

Netzadapter



Hersteller:	TenPao, China
Modellnummer	S004LV0600045
Eingang	100-240 V~, 50/60 Hz, 150 mA, 
Ausgang	6 V  450 mA;

Abmessung (BxHxT)

Basis: ca. 120 x 82 x 81 mm

Mobilteil: ca. 53 x 176 x 18 mm

Ladestation: ca. 76 x 74 x 73 mm

Technische Änderungen vorbehalten!

23. Konformitätsinformation

CE 0168

Hiermit erklärt die MEDION AG, dass sich das DECT Telefon MD 43074 in Übereinstimmung mit den grundlegenden Anforderungen und den anderen relevanten Vorschriften der Richtlinie R&TTE 1999/5/EG befindet.

Die mitgelieferten Netzadapter halten die Anforderungen und relevanten Vorschriften der Ökodesign Richtlinie 2009/125/EG (Verordnung 278/2009) ein.

Für das DECT Telefon findet die Ökodesign Richtlinie 2009/125/EG (Verordnung 1275/2008) keine Anwendung. Für den bestimmungsgemäßen Gebrauch müssen dauerhaft Daten empfangen bzw. gesendet werden.

Vollständige Konformitätserklärungen sind erhältlich unter www.medion.com/conformity.

24. Impressum

Copyright © 2016

Stand: 08-11-2016

Alle Rechte vorbehalten.

Diese Bedienungsanleitung ist urheberrechtlich geschützt.

Vervielfältigung in mechanischer, elektronischer und jeder anderen Form ohne die schriftliche Genehmigung des Herstellers ist verboten

Das Copyright liegt bei der Firma:

Medion AG

Am Zehnthof 77

45307 Essen

Deutschland

Die Anleitung kann über die Service Hotline nachbestellt werden und steht über das Serviceportal www.medionservice.de zum Download zur Verfügung.

Sie können auch den oben stehenden QR Code scannen und die Anleitung über das Serviceportal auf Ihr mobiles Endgerät laden.



25. Index

A	
Akku	13, 26
Leistung.....	26
Akkus	
einlegen	25
laden.....	26
Sicherheitshinweise	13
anmelden	
Mobilteil	45
Anrufbeantworter	
22, 47, 50, 54	
Anrufdetails	36
Anrufen	29
Anruferliste	35
Anrufliste	35
Ansage	
aufnehmen.....	50
wiedergeben	51
anschließen	
Basisstation	25
Antwortmodus.....	50
Antwort-Verzögerung	51
Auflegen	29
Aufnahmezeit	52
Aufstellort	10
B	
Basisstation.....	11, 12, 22
Bestimmungsgemäßer Gebrauch	8
D	
Datum.....	44
Display.....	28, 29, 30
Displayanzeige	20
DSL.....	57
E	
Eco+.....	42
Eco Mode.....	41
Einstellung	
Anrufbeantworter	50
Basis	40
Mobilteil	42
Eintrag	
ändern.....	38
ansehen.....	38
hinzufügen.....	37
löschen	38
ein- und ausschalten	
Anrufbeantworter	47
Mobilteil.....	28
Rufton	30
Entsorgung	58
F	
Fernabfrage	53
Fernabfrage-PIN.....	53
Flash-Zeit.....	41
Freisprechfunktion.....	30
G	
Geräteübersicht	17
H	
Hörerlautstärke	30
I	
Inbetriebnahme.....	25
Interne Anrufe	31

K	P
Kompabilität..... 16	Paging..... 28
Konferenzschaltung 32	Polarität..... 26
Konformitätsinformation.. 61	R
L	Reinigen..... 58
Lieferumfang.....6	Reparieren..... 15
M	Rückfragetaste..... 18
Makeln..... 31	Rufnummernanzeige 29
Menü	Rufton
navigieren..... 27	Basis 40
Mobilteil	Mobilteil 43
abmelden 40	Ruftonlautstärke
anmelden..... 45	Basis 40
einstellen 42	Mobilteil 43
suchen 28	S
umbenennen..... 44	Sendeleistung..... 42
zurücksetzen..... 46	Sicherheitshinweise.....9
N	Signaltöne 43
Nachricht	Sprache 44
abhören 48	Störungen 55
aufnehmen..... 49	Stummschaltung 31
löschen 49	T
mithören 52	Tastensperre..... 28
von extern abhören 53	Technische Daten 60
Name	Telefonbuch..... 37, 38, 39
Mobilteil 44	Speicherstatus 39
Netzadapter..... 10, 25, 61	U
Nummer	Uhrzeit..... 44
ändern..... 33, 38	
löschen 34, 38	
speichern 33, 35	

W

Wahlverfahren	41
Wahlwiederholung	33
Werkseinstellungen.....	46
Westernstecker.....	23

Z

Zeichen	
verfügbar	21

MEDION®



MEDION AG
45092 Essen
Deutschland

Hotline: 01805 - 633 633

Fax: 01805 - 665 566

(0,14 Euro/Minute aus dem dt. Festnetz,
Mobilfunk max. 0,42 Euro/Min.)

Bitte benutzen Sie das Kontaktformular unter:
www.medion.com/contact

www.medion.de