

MEDION®

**Handleiding
Mode d'emploi
Bedienungsanleitung**



**Projectiewekkerradio
Radio-réveil avec projecteur
Projektions-Uhrenradio
MEDION® LIFE® E66358 (MD 43258)**

Inhoudsopgave

1.	Over deze handleiding	4
1.1.	Gebruikte waarschuwingssymbolen en -woorden	4
2.	Gebruik voor het beoogde doel	5
3.	Verklaring van conformiteit	5
4.	Veiligheidsinstructies	6
4.1.	Onbevoegde personen.....	6
4.2.	Gebruiksveiligheid.....	6
4.3.	Omgang met batterijen.....	9
4.4.	Reparatie.....	11
5.	Inhoud van de verpakking.....	11
6.	Overzicht van het apparaat	12
6.1.	Voorkant.....	12
6.2.	Bedieningspaneel.....	12
6.3.	Achterkant.....	13
6.4.	Display	14
7.	Ingebruikname	15
7.1.	Uitpakken en opstellen.....	15
7.2.	Gebruik.....	15
7.3.	Back-up batterij plaatsen	15
8.	Basisfuncties	16
8.1.	Apparaat in- of uitschakelen.....	16
8.2.	Instellingen	16
8.3.	Aparaatinstellingen.....	17
8.4.	Displayweergave wijzigen	22
9.	Wektijden	22
9.1.	Wektijden instellen.....	22
9.2.	Weksignaal activeren.....	23
9.3.	Projectiefunctie	25
10.	Apparaat reinigen.....	26
11.	Mogelijke storingen	26
12.	Apparaat demonteren en opslaan	27
13.	Afvoer	27
14.	Technische gegevens.....	28
15.	Colofon	29

1. Over deze handleiding



Lees de veiligheidsinstructies zorgvuldig door voordat u het apparaat in gebruik neemt. Neem de waarschuwingen op het apparaat en in de gebruiksaanwijzing in acht.

Bewaar de handleiding altijd binnen handbereik. Geef deze handleiding mee als u het apparaat aan iemand anders doorgeeft.

1.1. Gebruikte waarschuwingssymbolen en -woorden

	GEVAAR! Waarschuwing voor acuut levensgevaar!
	WAARSCHUWING! Waarschuwing voor mogelijk levensgevaar en/of ernstig onherstelbaar letsel!
	VOORZICHTIG! Waarschuwing voor mogelijk minder ernstig of gering letsel!
	WAARSCHUWING! Waarschuwing voor gevaar van een elektrische schok
	WAARSCHUWING! Waarschuwing voor gevaar door te hoog geluidsvolume!
	OPMERKING! Aanvullende informatie over het gebruik van dit apparaat!
	OPMERKING! Neem de aanwijzingen in de handleiding in acht!

2. Gebruik voor het beoogde doel

De projectiewekkerradio dient voor:

- het ontvangen van radiozenders en het beluisteren van radioprogramma's,
- het wekken via geluidssignaal of radioweergave,
- het projecteren van de tijd op de muur of het plafond en
- het weergeven van de tijd.

Dit apparaat is uitsluitend bedoeld voor particulier gebruik en is niet geschikt voor industriële of zakelijke toepassingen.

Let erop dat de garantie bij oneigenlijk gebruik komt te vervallen:

- breng geen wijzigingen aan het apparaat aan zonder onze toestemming en gebruik geen accessoires die niet door ons zijn goedgekeurd of geleverd.
- gebruik alleen door ons geleverde of goedgekeurde (vervangende) onderdelen en accessoires.
- neem alle informatie in deze handleiding in acht, met name de veiligheidsvoorschriften. Elke andere toepassing wordt beschouwd als oneigenlijk gebruik en kan leiden tot letsel of materiële schade.
- gebruik het apparaat niet onder extreme omgevingsomstandigheden.

3. Verklaring van conformiteit

Hiermee verklaart Medion AG dat dit product voldoet aan de volgende Europese eisen:

- EMC-richtlijn 2014/30/EU
- Laagspanningsrichtlijn 2014/35/EU
- Ecodesign-richtlijn 2009/125/EG
- RoHS-richtlijn 2011/65/EU.

4. Veiligheidsinstructies

4.1. Onbevoegde personen

- Dit apparaat kan gebruikt worden door kinderen vanaf 8 jaar en door personen met verminderde lichamelijke, zintuiglijke of geestelijke vermogens of met onvoldoende ervaring en kennis, mits deze personen onder toezicht staan of worden geïnstrueerd in het gebruik van het apparaat zodat zij de daarmee samenhangende gevaren begrijpen. Kinderen mogen niet met het apparaat spelen. Reiniging en onderhoud door de gebruiker mogen niet zonder toezicht door kinderen worden uitgevoerd.
- Berg het apparaat en de accessoires buiten bereik van kinderen op.



GEVAAR!

Verstikkingsgevaar!

Verpakkingsfolie kan worden ingeslikt of verkeerd worden gebruikt. Hierdoor bestaat gevaar voor verstikking!

- ▶ Houd het verpakkingsmateriaal, zoals folie of plastic zakken, uit de buurt van kinderen.

4.2. Gebruiksveiligheid



WAARSCHUWING!

Gevaar voor schade aan de ogen!

Kijk nooit direct in de lichtstraal. Richt de lichtstraal nooit direct op personen of dieren.

- ▶ Richt het projectievlak alleen op een muur of plafond.
- Gebruik het apparaat niet als het apparaat zelf of de aansluit snoeren zichtbaar beschadigd zijn of als het apparaat is gevallen. Trek bij beschadiging van het netsnoer of het apparaat meteen de stekker uit het stopcontact.
- Als het apparaat van een koude naar een warme plek wordt

gebracht, kan er condensvorming in het apparaat optreden. Wacht enkele uren voordat u het apparaat in gebruik neemt. Als het apparaat op kamertemperatuur is gekomen, kan het zonder risico worden gebruikt.

4.2.1. Stroomvoorziening



GEVAAR!

Gevaar voor een elektrische schok!

Binnenin het apparaat bevinden zich stroomvoerende onderdelen. Hierbij bestaat bij kortsluiting gevaar voor een elektrische schok of brand.

- ▶ Open nooit de behuizing van het apparaat en leid geen voorwerpen via de sleuven en openingen naar binnen in de behuizing van het apparaat!
- Sluit de stekker alleen aan op een goed bereikbaar, correct geïnstalleerd en geaard stopcontact (230 V~, 50 Hz) in de buurt van de plaats waar het apparaat wordt opgesteld. Zorg ervoor dat het stopcontact altijd goed toegankelijk is, zodat de stekker zonder problemen uit het stopcontact kan worden getrokken.
- Trek vóór het schoonmaken in principe altijd de stekker van het apparaat uit het stopcontact.
- Trek het netsnoer altijd aan de netstekker uit het stopcontact. Trek niet aan het snoer.
- Trek de stekker onmiddellijk uit het stopcontact bij schade aan de netadapter, het snoer of het apparaat zelf of als er vloeistof of voorwerpen in het apparaat terecht zijn gekomen.

4.2.2. Plaats van opstelling/omgevingsfactoren

- Gebruik het apparaat alleen in droge ruimten binnenshuis.
- Nieuwe apparaten geven de eerste uren soms een typische, onvermijdelijke, maar volstrekt ongevaarlijke geur af die na verloop van tijd steeds minder wordt. Om geuroverlast zoveel mogelijk te beperken adviseren wij om de ruimte regelmatig te ventileren. We hebben er bij de ontwikkeling van dit product voor gezorgd dat we ruim onder de geldende normen zijn gebleven.
- Plaats en gebruik alle onderdelen op een stabiele, vlakke en trillingsvrije ondergrond zodat het apparaat niet kan vallen.
- Houd bij de opstelling minstens 5 cm afstand vrij rondom het apparaat om voldoende ventilatie te garanderen.
- De ventilatie mag niet belemmerd worden door voorwerpen zoals tijdschriften, een tafelkleed, gordijnen etc. die het apparaat bedekken.
- Stel het apparaat niet bloot aan directe warmtebronnen (zoals verwarmingsradiatoren).
- Zet geen open vuur (bijvoorbeeld brandende kaarsen) op of rond het apparaat.
- Plaats geen met vloeistof gevulde voorwerpen, zoals bijvoorbeeld een bloemenvaas, op het apparaat of in de onmiddellijke omgeving en bescherm alle onderdelen tegen drup- en spatwater. Deze voorwerpen kunnen omvallen, waarbij de vloeistof de elektrische veiligheid kan aantasten.
- Plaats geen voorwerpen op de kabels omdat deze daardoor beschadigd kunnen raken.
- Gebruik het apparaat uitsluitend in woonkamers of soortgelijke ruimten.

4.2.3. Elektromagnetische compatibiliteit

- Houd minimaal één meter afstand aan tot hoogfrequente en magnetische storingsbronnen (televisietoestel, luidsprekerboxen, mobiele of draadloze telefoons etc.) om storingen in de werking te voorkomen.

4.3. Omgang met batterijen

Om de gegevens (voorkeurszenders, datum, tijd en wektijden) tijdens een stroomuitval te behouden, kunt u een knoopcel type CR 2032 in het apparaat zetten. Let hierbij op het volgende:

- houd nieuwe en gebruikte batterijen uit de buurt van kinderen. Batterijen niet inslikken vanwege gevaar voor irritatie door lekkage van accuzuur.



WAARSCHUWING!

Gevaar voor bijtende wonden!

De meegeleverde afstandsbediening is voorzien van een knoopcelbatterij. Als een knoopcelbatterij wordt ingeslikt, kan er binnen 2 uur door lekkage van batterijzuur ernstig tot levensgevaarlijk inwendig letsel ontstaan.

- ▶ Als u vermoedt dat er batterijen zijn ingeslikt of in een ander lichaamsdeel terecht zijn gekomen, dient u onmiddellijk medische hulp in te roepen.
- Gebruik het apparaat niet meer als het batterijvakje niet goed sluit en houd het uit de buurt van kinderen.
- Controleer voordat u de batterij plaatst of de contacten van het apparaat en de batterijen schoon zijn en reinig de contacten indien nodig.
- Plaats uitsluitend nieuwe batterijen van hetzelfde type. Gebruik nooit oude en nieuwe batterijen door elkaar.
- Let bij het plaatsen van de batterijen op de polariteit (+/-).
- Bij foutief vervangen van de batterijen kunnen deze exploderen! Vervang de batterij alleen door eenzelfde of een gelijkwaardig type.

-
- Probeer gewone batterijen nooit op te laden. Hierbij bestaat gevaar voor explosie!
 - Stel batterijen nooit bloot aan overmatige hitte (zoals rechtstreeks zonlicht, vuur etc.).
 - Bewaar batterijen op een koele, droge plaats. Door rechtstreekse invloed van warmte kunnen batterijen beschadigd raken. Stel het apparaat daarom niet bloot aan sterke hittebronnen.
 - Sluit batterijen niet kort.
 - Gooi batterijen niet in het vuur.
 - Verwijder lekkende batterijen onmiddellijk uit het apparaat. Maak de contacten schoon voordat u nieuwe batterijen in het apparaat plaatst. Bij lekkage van accu- resp. batterijzuur bestaat kans op huidirritatie!
 - Verwijder ook lege batterijen uit het apparaat.
 - Verwijder de batterijen wanneer u het apparaat langere tijd niet gebruikt.

4.4. Reparatie

Neem bij technische problemen met uw apparaat contact op met ons Service Center.



WAARSCHUWING

Gevaar voor een elektrische schok!

Er bestaat gevaar voor een elektrische schok door spanningvoerende onderdelen.

- ▶ Probeer in geen geval de behuizing van het apparaat te openen of het apparaat zelf te repareren.

- Als het netsnoer van het apparaat beschadigd is, moet dit, om gevaar te voorkomen, door de klantenservice van de fabrikant of een andere deskundige persoon worden vervangen.

5. Inhoud van de verpakking

Controleer of de levering volledig is en breng ons **binnen 14 dagen na aanschaf** op de hoogte van eventueel ontbrekende onderdelen.

Controleer bij het uitpakken of de volgende onderdelen zijn meegeleverd:

- Projectiewekkerradio
- 1 knoopcel CR 2032
- Handleiding en garantiebewijs

6. Overzicht van het apparaat

6.1. Voorkant

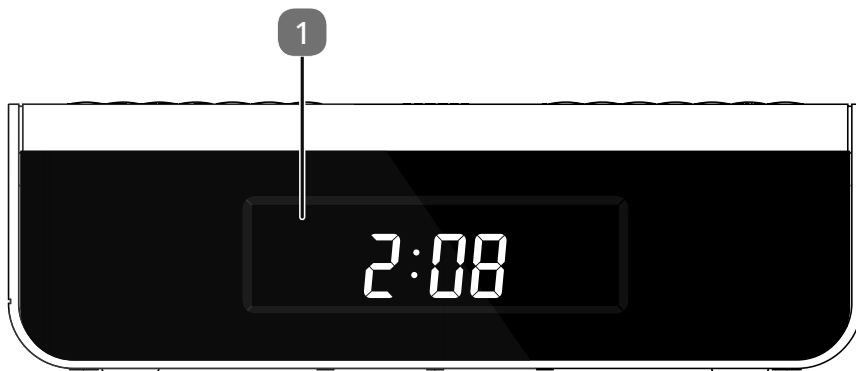





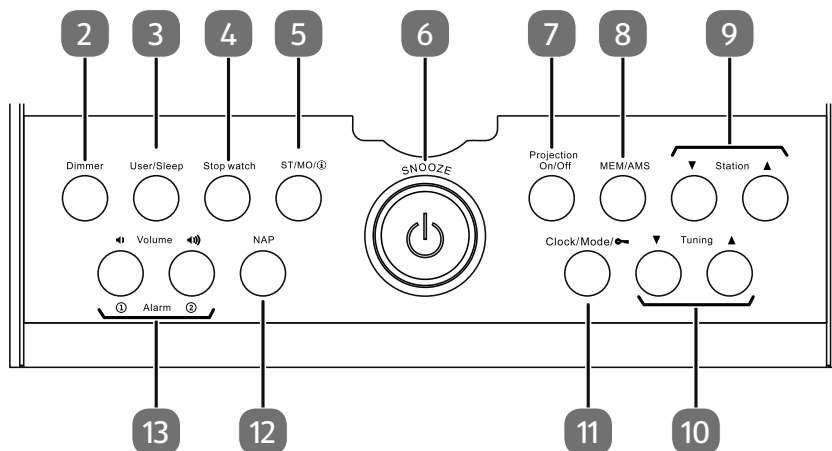



- 1) Display

6.2. Bedieningspaneel



- 2) **DIMMER** – Helderheid van het display instellen
3) **USER** – Snel een zenderplaats selecteren
SLEEP – Slaaptimer programmeren
4) **STOP WATCH** – Stopwatch inschakelen
5) Ⓢ – Ontvangst van het DCF-sigitaal in-/uitschakelen (ca. 3 sec. ingedrukt houden)
ST/MO – Omschakelen tussen mono en stereo

- 6)  – Apparaat in-/uitschakelen
SNOOZE – Sluimerfunctie
- 7) **PROJECTION ON/OFF** – Kort indrukken: Projectie 180° draaien; 3 sec. ingedrukt houden: Projectie in-/uitschakelen
- 8) **MEM/AMS** – Automatische/handmatige zenderopslag
- 9) **STATION**  /  – Selectie van zenderplaats
- 10) **TUNING**  /  – Zender zoeken/tijd-/datuminstellingen/op stand-by: Weergave tijd/datum en tijd/locatietijd veranderen
- 11) **CLOCK/MODE**  – Instellingsmenu / Toetsblokkering / weergave tijd
- 12) **NAP** – Timer voor middagdutje
- 13) **VOLUME**  /  – Volume verlagen/verhogen
ALARM ①/② – Wektijden 1 en 2 instellen

6.3. Achterkant

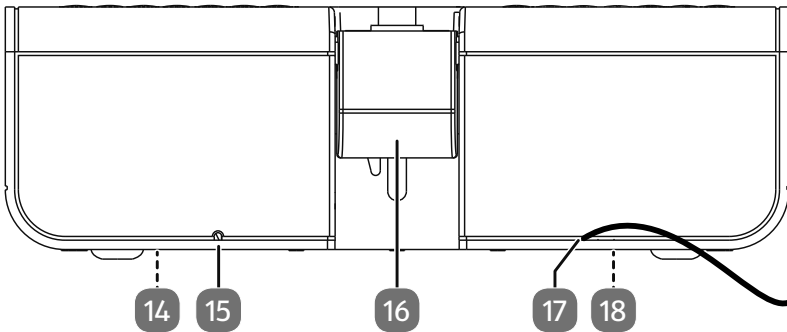

- 14) Typeplaatje (aan de onderkant)
- 15) Binnenantenne
- 16) Projectiearm
- 17) Netsnoer
- 18) Batterijvak voor 1 batterij van het type CR 2032 (aan de onderkant)

6.4. Display

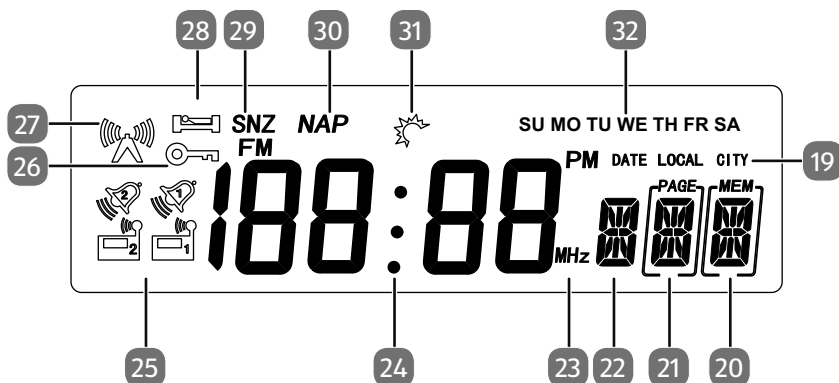

- 19) Datum/tijdzoneweergave
- 20) Geheugenplaats/stereo-/mono-ontvangst
- 21) Geheugenplaats/stereo-/mono-ontvangst
- 22) Gebruikersgeheugen of volume
- 23) Ontvangstbereik
- 24) Weergave tijd/datum/frequentie
- 25) Weergave ingeschakeld weksignaal Radio 1, Radio 2 en Wekker 1, Wekker 2
- 26) Toetsblokkering
- 27) RDS-signaal (Radio Data System) voor ontvangst van de tijd
- 28) Slaap-symbool
- 29) Snooze-symbool
- 30) NAP-functie
- 31) Zomertijd
- 32) Dag van de week

7. Ingebruikname

7.1. Uitpakken en opstellen

Plaats het apparaat op een vlakke, stevige ondergrond. Let er hierbij op dat:

- de radio en de batterij niet worden blootgesteld aan krachtige warmtebronnen;
- de radio en de batterij niet worden blootgesteld aan direct zonlicht;
- het apparaat niet in aanraking komt met vloeistoffen, ook niet met waterdruppels of spatwater.

7.2. Gebruik

- ▶ Steek de stekker van de netadapter in een goed bereikbaar stopcontact van 230 V ~ 50 Hz.



OPMERKING

Zet de geheugenbatterij pas in het apparaat nadat het op de netspanning is aangesloten. Anders vindt er geen automatisch zoeken van zenders en automatische instelling van de tijd plaats.

7.3. Back-up batterij plaatsen

Om de klok op de achtergrond te laten doorlopen en uw apparaatinstellingen te behouden als de stekker van het apparaat uit het stopcontact wordt getrokken, plaatst u een batterij van het type CR 2032.

- ▶ Draai eerst de schroef los waarmee het deksel van het batterijvak vastzit.
- ▶ Draai het deksel van het batterijvak met behulp een passend muntje linksom open en verwijder het deksel.
- ▶ Plaats de batterij met de – pool naar onder in het batterijvakje.
- ▶ Plaats vervolgens de deksel van het batterijvak weer terug, met de nokjes in de uitsparingen.
- ▶ Draai vervolgens de deksel van het batterijvak met een passend muntje rechtsom weer dicht.
- ▶ Bevestig het deksel van het batterijvak met de eerder losgedraaide schroef.



OPMERKING

Verwijder de batterij uit het apparaat als u het langere tijd niet gebruikt.



8. Basisfuncties

Uw projectieklok hoeft niet handmatig te worden ingesteld. De projectieklok zal eerst de zenders en daarna de tijd automatisch opslaan.

Zet het apparaat in de buurt van een raam zodat zendersignalen beter kunnen worden ontvangen. Om de radio-ontvangst (FM) te verbeteren verandert u de positie van de binnenantenne.

Op het display knippert het zendersymbool . Dit zoeken kan tot 10 minuten duren. Als er na deze tijd geen signaal is gevonden, stelt u de klok handmatig in (zie "8.3. Apparaatinstellingen" op pagina 17).

8.1. Apparaat in- of uitschakelen

- ▶ Druk op de toets  om het apparaat in te schakelen.
- ▶ Druk nogmaals op de toets  om het apparaat uit te schakelen.



8.2. Instellingen

Om de verschillende instellingen uit te voeren moet de radio uitgeschakeld zijn.

U kunt de volgende instellingen wijzigen:

- Tijd
- Datum
- SDA (alarmtoon bijzondere datum)
- Tijdzone
- Locale tijd
- 12/24 uur
- SNZ – tijd (weksignaalonderbreking)

Als in het instelmenu niet binnen 15 seconden op een toets wordt gedrukt, wordt het menu automatisch uitgeschakeld. Tot op dat moment uitgevoerde instellingen worden opgeslagen. Als u nu nog wijzigingen wilt aanbrengen, moet u het gehele menu opnieuw doorlopen.

Door kort drukken op **TUNING**  /  verandert de invoer één plaats; als u de toets langer ingedrukt houdt volgt een snelle doorloop.

- ▶ Druk op de toets **CLOCK/MODE**  om naar de „Apparaatinstelling“ te gaan.

8.3. Aparaatinstellingen

Om de instellingen uit te voeren gaat u als volgt te werk:

- ▶ Druk op de toets **CLOCK/MODE/** om de tijd te knippen.
- ▶ Stel nu met behulp van de toetsen **TUNING** / de huidige tijd in.
- ▶ Druk op de toets **CLOCK/MODE/** om de datum te kiezen.
- ▶ Stel nu met behulp van de toetsen **TUNING** / de huidige datum in.
- ▶ Druk op de toets **CLOCK/MODE/** om de SDA-datum (Weksignaal bijzondere datum) in te stellen.



De SDA-functie ondersteunt de opslag van max. 10 (herhalende) data zoals verjaardagen etc. Het apparaat geeft op de betreffende dag op de ingestelde tijd de SDA-datum en kan met een willekeurige toets worden uitgeschakeld. Als het alarm niet wordt uitgezet wordt het elk uur herhaald.

- ▶ Kies met de toets **STATION** / de gewenste SDA-geheugenplaats (1-10).
- ▶ Stel nu met behulp van de toets **TUNING** / de gewenste SDA-datum in.
- ▶ Als dit een herhalende datum is drukt u op de toets **NAP** om het jaar te negeren. Op het display wordt dan -- weergegeven in plaats van het jaar.
- ▶ Druk op de toets **TIMER** om de gewenste tijd in te stellen.
- ▶ Stel nu met behulp van de toets **TUNING** / de gewenste tijd in.
- ▶ Druk op de toets **CLOCK/MODE/** om de tijdzone **LOCAL** te kiezen.
- ▶ Stel vervolgens met de toets **TUNING** / de tijdzone van uw plaats in (bv. **BER** voor Berlijn) (zie tabel met tijdzones op de volgende pagina's).
- ▶ Druk op de toets **CLOCK/MODE/** om de tijdzone **CITY** te kiezen. Hier kan een tweede tijdzone ingesteld worden.
- ▶ Stel nu met behulp van de toets **TUNING** / de gewenste tijdzone in.

Druk na voltooiing van de apparaatinstellingen in de stand-by modus op de toets **TUNING** ▲ om de tijd van de gekozen stad weer te geven. CITY verschijnt op het display.

- ▶ Druk op de toets **CLOCK/MODE/**  om het tijdformaat in te stellen. Stel nu met behulp van de toets **TUNING** ▼ / ▲ het gewenste tijdformaat (12-/24-uurs) in.

Bij het 12 uurs-formaat geeft PM op het display aan dat de tijd tussen 12 uur 's middags en 23:59 uur is (bv. 15:00 = 3:00 PM). In de periode tussen middernacht en 11:59 's middags wordt de normale tijd weergegeven.



- ▶ Druk op de toets **CLOCK/MODE/**  tot **SNZ 09** wordt weergegeven, om de gewenste sluimertijd in te stellen.
- ▶ Stel vervolgens met de toets **TUNING** ▼ / ▲ het gewenste interval in (5 – 120 minuten) (zie ook het deel Weksignaalonderbreking).
- ▶ Druk op de toets **CLOCK/MODE/**  om de ingevoerde gegevens op te slaan.



OPMERKING

Als de ingestelde wektijd is aangebroken, wordt het apparaat automatisch tot twee uur lang in de sluimerstand gezet.

U kunt het volume van de radio bij het wekken als volgt instellen:

- ▶ Druk op de toets **MODE/**  tot **ALV** wordt weergegeven. Stel nu met behulp van de toets **TUNING** ▼ / ▲ het gewenste maximale volume (niveau 1-15) van de radio in, waarbij u gewekt wilt worden.
- ▶ Druk op de toets **CLOCK/MODE/**  om de ingevoerde gegevens op te slaan.

8.3.1. Tijdzones

Weergave	Tijdverschil	Stad	Weergave	Tijdsverschil	Stad
PAR	1	Parijs/Frankrijk	ROM	1	Rome/Italië
BER	1	Berlijn/Duitsland	CAI	2	Cairo/Egypte
LON	0	Londen/Engeland	IST	2	Istanboel/Turkije
UTC	0	Universal Time Coordinated	MOW	3	Moskou/Rusland
BUE	-3	Buenos Aires/Argentinië	KWI	3	Koeweit City/Koeweit
RIO	-3	Rio de Janeiro/Brazilië	DXB	4	Dubai/Saudi Arabië
CCS	-4,5	Caracas/Venezuela	KHI	5	Karachi/Pakistan
YUL	-5	Montreal/Canada	DAC	6	Dacca/Bangladesh
YYZ	-5	Toronto/Canada	BKK	7	Bangkok/Thailand
NYC	-5	New York	SIN	8	Singapore
MEX	-6	Mexico City/Mexico	HKG	8	Hongkong
CHI	-6	Chicago/VS	PEK	8	Beijing/China
DEN	-7	Denver/VS	SHA	8	Shanghai/China
LAX	-8	Los Angeles/VS	TYO	9	Tokio/Japan
YVR	-8	Vancouver/Canada	SYD	10	Sydney/Australië
ANC	-9	Anchorage/VS	NOU	11	Noumea/Nieuw-Caledonië
HNL	-10	Honolulu/VS	AKL	12	Auckland/Nieuw-Zeeland

8.3.2. Automatisch zoeken naar zenders



OPMERKING

Bij automatisch zoeken worden alle tot nu toe opgeslagen zenders overgeschreven.

- ▶ U schakelt de radio in door op de toets ⏻ te drukken.
- ▶ Houd de toets **MEM/AMS** ca. 2 seconden ingedrukt tot op het display 87.5 MHz wordt weergegeven.
- ▶ Laat de toets los om het automatische zoeken van zenders te starten.

Het apparaat zoekt nu in de gekozen frequentieband en slaat de sterkste zenders in de gekozen frequentieband op.

- ▶ Druk op de toets **STATION** \blacktriangledown / \blacktriangle om een opgeslagen zender te kiezen.
- ▶ Het apparaat kan tot 20 zenders op de FM-band per geheugenplaats (A of B) opslaan.

8.3.3. Handmatig zoeken van zenders

- ▶ Druk op de toets **TUNING** \blacktriangledown / \blacktriangle om een gewenste frequentie in te stellen.
- ▶ Druk op de toets **MEM/AMS** en kies met de toetsen **STATION** \blacktriangledown / \blacktriangle de gewenste geheugenplaats.
- ▶ Druk opnieuw op de toets **MEM/AMS** om het opslagproces af te sluiten.

8.3.4. Gebruikersgeheugen

U kunt tot 20 FM-zenders onder de „Gebruiker geheugenplaats“ A of B opslaan. Om een zender onder de geheugenplaats A op te slaan gaat u als volgt te werk:

- ▶ Als naast de frequentieweergave B wordt weergegeven houdt u de toets **USER/SLEEP** ingedrukt tot A naast de frequentieweergave wordt weergegeven.
- ▶ Stel nu met behulp van de toets **TUNING** \blacktriangledown / \blacktriangle de gewenste frequentie in.
- ▶ Druk op de toets **MEM/AMS** en kies met de toetsen **STATION** \blacktriangledown / \blacktriangle de gewenste geheugenplaats.
- ▶ Druk opnieuw op de toets **MEM/AMS** om het opslagproces af te sluiten.

Om onder "Gebruikersgeheugen" B op te slaan, gaat u als volgt te werk:

- ▶ Als naast de frequentieweergave A wordt weergegeven houdt u de toets **USER/SLEEP** ingedrukt, tot B naast de frequentieweergave wordt weergegeven.
- ▶ Stel nu met behulp van de toets **TUNING** ▼ / ▲ de gewenste frequentie in.
- ▶ Druk op de toets **MEM/AMS** en kies met de toetsen **STATION** ▼ / ▲ de gewenste geheugenplaats.
- ▶ Druk opnieuw op de toets **MEM/AMS** om het opslagproces af te sluiten.



OPMERKING

Om te kunnen opslaan, moet de radio ingeschakeld zijn.

8.3.5. Het gebruikersgeheugen weergeven



Als u een "gebruikersgeheugenplaats" wilt weergeven, gaat u als volgt te werk:

- ▶ Houd de toets **USER/SLEEP** ingedrukt tot het gewenste "gebruikersgeheugen" (A of B) naast de frequentieweergave wordt weergegeven.
- ▶ Kies vervolgens met de toetsen **STATION** ▼ / ▲ de gewenste geheugenplaats.

8.3.6. Volume

- ▶ Druk op de toets **VOLUME**  om het volume te verlagen.
- ▶ Druk op de toets **VOLUME**  om het volume te verhogen.

8.3.7. Toetsblokkering

- ▶ Houd de toets **CLOCK/MODE**  ca. 3 seconden ingedrukt om de toetsblokkering in te schakelen. Bij een ingeschakelde blokkering wordt op het display het sleutelsymbool weergegeven.
- ▶ Houd de toets **CLOCK/MODE**  opnieuw ca. 3 seconden ingedrukt om de toetsblokkering uit te schakelen.

8.3.8. Displayverlichting

- ▶ Druk op de toets **DIMMER** om de achtergrondverlichting in of uit te schakelen. U kunt de displayverlichting automatisch dimmen tussen 23 en 5 uur.
- ▶ Houd de toets **DIMMER** ca. 2 seconden ingedrukt. Op het display verschijnt **ON** als automatisch moet worden gedimd en **OFF** als niet gedimd wordt.

8.3.9. Schakelen tussen stereo en mono

Met het apparaat kunt u een zender in stereo of mono weergeven.





- ▶ Druk terwijl de radio is ingeschakeld op de toets /**ST/MO** om te wisselen tussen ST (stereo) of MO (mono).

Op het display wordt de gekozen functie weergegeven.

- ▶ Na 5 seconden gaat het display weer naar de geheugenplaatsweergave.

8.4. Displayweergave wijzigen

In uitgeschakelde toestand kunt u het het display op drie manieren laten weergeven:







- ▶ Afwisselende weergave van tijd en tweede tijdzone: Druk op de toets **TUNING** .
- ▶ Afwisselende weergave van tijd en datum: Druk op de toets **TUNING** .
- ▶ Om alleen de tijd weer te geven drukt u opnieuw op de bijbehorende toets **TUNING**  resp. **TUNING** .

9. Wektijden

9.1. Wektijden instellen



- ▶ Druk in de uitgeschakelde stand kort op de toets **ALARM 1** om naar de alarmmodus 1 te gaan.

De aanduiding voor de wektijd knippert.

- ▶ Druk op de toets **TUNING**  /  tot de gewenste tijd ingesteld is.
- ▶ Druk zo vaak kort op de toets **NAP** tot de gewenste wekdagen worden weergegeven (SA-SO, MO-FR, MO-SO) of druk iets langer op de toets **NAP** totdat de gewenste wekdag wordt weergegeven.
- ▶ Druk enkele keren op de toets **ALARM 1** om de gewenste wekker ( radio of wekker ) in te stellen.
- ▶ Als radio als wekfunctie wordt geselecteerd, kiest u met de toetsen **STATION**  /  de gewenste radiozender waarmee u wilt worden gewekt (zie ook "8.3. Aparaatinstellingen" op pagina 17 om de radiozenders in te stellen).
Let erop dat de laatste actieve gebruiker (A of B) wordt gebruikt.



OPMERKING

Als het weksignaal is uitgeschakeld, wordt noch de radiowekker  noch de standaardwekker  op het display weergegeven.

Ga voor de instelling van het tweede weksignaal **ALARM 2** te werk zoals hierboven beschreven, waarbij u in plaats van op de toets **ALARM 1** op de toets **ALARM 2** drukt.

9.2. Wesignaal activeren

Na de instelling van de betreffende weksignaal tijd wordt het menu voor het weksignaal na ca. 15 seconden automatisch gesloten en worden de ingestelde gegevens opgeslagen. Nu is het ingestelde weksignaal geactiveerd.

Als het weksignaal is ingeschakeld, wordt afhankelijk van het geselecteerde weksignaal een van de volgende symbolen weergegeven:

Symbool weksignaal 1



Wekken door radiowekker

- Volume van weksignaal is programmeerbaar (zie "8.3. Aparaatinstellingen" op pagina 17)



Zoemer (in volume toenemende wektoon)

Symbool weksignaal 2



Wekken door radiowekker

- Volume van weksignaal is programmeerbaar (zie "8.3. Aparaatinstellingen" op pagina 17)



Melodie

- ▶ Om het weksignaal uit te schakelen drukt u in de stand-by modus enkele keren op de toets **ALARM** van het betreffende weksignaal (Alarm 1 of Alarm 2) tot er geen "alarmsymbool" meer te zien is.

9.2.1. Onderbreking van het weksignaal

- ▶ Druk bij het afgaan van het weksignaal op de toets **SNOOZE** op het apparaat, om het weksignaal te onderbreken. Op het display wordt SNZ weergegeven. Het weksignaal wordt onderbroken en na de ingestelde tijd herhaald. De sluimerfunctie wordt na twee uur automatisch beëindigd.

9.2.2. Uitschakelen

- ▶ Druk bij het afgaan van het weksignaal op een willekeurige toets, met uitzondering van **SNOOZE** om het alarm uit te schakelen.

9.2.3. Automatische snooze-functie

Als de wekfunctie is ingeschakeld, klinkt het weksignaal gedurende vijf minuten voordat u het beëindigt door op de toets Alarm te drukken. Afhankelijk van het in de apparaatinstellingen opgegeven minuteninterval resp. na maximaal twee uur wordt het weksignaal automatisch uitgeschakeld.

9.2.4. Sleep Timer

Hier stelt u de tijd in na welke de radio uitgeschakeld moet worden.

- ▶ Druk herhaald op de toets **USER/SLEEP** tot u de gewenste tijd (5 – 120 minuten) heeft ingesteld.

Op het display wordt het Sleep -symbool weergegeven en de radio schakelt na afloop van deze ingestelde tijd automatisch uit.

- ▶ Om de functie te beëindigen drukt u enkele keren op de toets **USER/SLEEP** tot op het display **OFF** wordt weergegeven.

9.2.5. Stopwatch

- ▶ Druk op de toets **STOP WATCH** om naar de stopwatchfunctie te gaan.
- ▶ Druk opnieuw op de toets **STOP WATCH** om de stopwatch te starten.
- ▶ Druk opnieuw op de toets **STOP WATCH** om de stopwatch te stoppen.
- ▶ Houd de toets **STOP WATCH** langer ingedrukt om de stopwatchfunctie uit te schakelen.

9.2.6. NAP-functie (timer voor middagdutje)

Het apparaat kan u na een gewenste tijd (00:01 – 23:59) door een wektoon wekken.

- ▶ Druk op de toets **NAP**.

De NAP/Timer-weergave 0:30 begint dan te knipperen.

- ▶ Stel met behulp van de toets **TUNING**  /  de gewenste tijd in.
- ▶ Druk opnieuw op de toets **NAP** om de NAP-timer te starten.

Op het display wordt nu het NAP-symbool weergegeven.

- ▶ Druk op de toets **NAP** om de NAP-timer te pauzeren.
- ▶ Druk opnieuw op de toets **NAP** om de NAP-timer verder te laten lopen.

Nadat de wektijd is aangebroken klinkt de wektoon ook als de radio is ingeschakeld.

- ▶ Houd de toets **NAP** ingedrukt om de **NAP**-functie uit te schakelen.

9.3. Projectiefunctie

Het apparaat is uitgerust met een projectiefunctie. Hiermee kunt u de tijd projecteren op een plat oppervlak, bijvoorbeeld een muur.

De geprojecteerde tijd is goed zichtbaar als het in de betreffende ruimte donker is.

9.3.1. Projectiearm opstellen/draaien

Om de projectiearm volledig te gebruiken moet u hem uit het apparaat trekken. Volg hiervoor de volgende stappen:

- ▶ Klap de projectiearm omhoog.
- ▶ Trek de projectiearm naar boven tot de arm vast klikt.
- ▶ Draai de projectiearm vervolgens in de gewenste richting (max. 315°).

Klap de projectiearm weer in als u de projectiefunctie niet gebruikt.



OPMERKING

De projectieverlichting werkt ook bij een ingeklapte projectiearm. U kunt deze handmatig uitschakelen (met de toets **PROJECTION ON/OFF**).

9.3.2. Projectie in-/uitschakelen

- ▶ Stel de tijd in (zie ook "8.3. Apparaatinstellingen" op pagina 17.)
- ▶ Druk op de toets **PROJECTION ON/OFF** om de projectiefunctie in te schakelen.
- ▶ Houd de toets **PROJECTION ON/OFF** ingedrukt om de projectie uit te schakelen.

9.3.3. Projectie scherpstellen

U kunt de geprojecteerde tijd scherpstellen.

- ▶ Schuif de scherpteregelaar aan de bovenzijde van de projectiearm naar boven of naar beneden.

Daardoor verandert de scherppte van de projectie.

9.3.4. Projectie draaien

U kunt de geprojecteerde tijd 180° draaien.

- ▶ Druk kort op de toets **PROJECTION ON/OFF** om de geprojecteerde tijd 180° te draaien.

10. Apparaat reinigen



OPMERKING!

Het apparaat kan beschadigd raken door statische elektriciteit, onjuiste schoonmaakmiddelen of het binnendringen van vloeistoffen!

- ▶ Gebruik uitsluitend een doekje dat met een mild schoonmaakmiddel iets is bevochtigd of gebruik een antistatisch doekje. Zorg ervoor dat er geen vloeistoffen in het apparaat komen.
- ▶ Veeg de behuizing van het apparaat regelmatig schoon met een licht bevochtigde of een antistatische doek.
- ▶ Reinig de lens van de projectiearm voorzichtig met een zacht kwastje.

11. Mogelijke storingen

Wanneer het apparaat niet correct werkt, ga dan eerst aan de hand van de onderstaande lijst na of u het probleem zelf kunt verhelpen.

Probeer in geen geval zelf reparaties uit te voeren. Neem voor reparaties contact op met ons servicecentrum of een ander deskundig bedrijf.

Storing	Oorzaak	Oplossing
Bij de radio-ontvangst is er geen geluid te horen.	Het volume is te laag.	Verhoog het volume.
De radio-ontvangst is gestoord.	De zenderinstelling is per ongeluk veranderd.	Stel de zender opnieuw in.
	Het antennesignaal is te zwak.	FM: Wijzig de positie van de antenne. AM: Draai het apparaat of zet het op een andere plek.
	Storingen door elektrische apparaten.	Zet het apparaat op een andere plek.
Het apparaat reageert niet op de toetsbediening.	Er is sprake van elektrostatische ontlading.	Schakel het apparaat uit. Trek de netstekker uit het stopcontact. Verwijder de back-up batterij. Plaats de back-up batterij na enkele seconden weer terug. Sluit het apparaat na enkele seconden weer aan.

12. Apparaat demonteren en opslaan

- ▶ Schakel het apparaat uit.
- ▶ Verwijder de back-up batterij.
- ▶ Verpak het apparaat in de oorspronkelijke verpakking.
- ▶ Bewaar het apparaat op een droge plek.

13. Afvoer



Verpakking

Dit apparaat is verpakt om het tijdens transport te beschermen tegen beschadiging. Verpakkingen zijn grondstoffen en kunnen worden hergebruikt of teruggebracht in de grondstoffenkringloop.



Apparaat

Gooi het apparaat aan het einde van de levensduur in geen geval weg met het gewone huisvuil. Informeer bij uw gemeente hoe u het apparaat op een milieubewuste en correcte manier kunt afvoeren. Haal voor het afvoeren de batterij uit het apparaat.



Batterijen

Lege batterijen horen niet bij het huisvuil. Batterijen moeten op een inzamelpunt voor oude batterijen worden ingeleverd.

14. Technische gegevens

Voeding

Voeding	AC 230 V~50 Hz
Opgenomen vermogen	5 W
Geheugenbatterij	1x 3 V batterij, type CR2032

Radio

FM-band	87,5 – 108 MHz
Uitgangsvermogen	2x 0,5 W RMS
Afmetingen (bxhxd)	ca. 210 x 69 x 140mm
Gewicht	ca. 800 g



Technische wijzigingen voorbehouden.

15. Colofon

Copyright © 2016

Uitgave: 28. oktober 2016

Alle rechten voorbehouden.

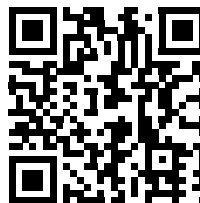

Deze handleiding is auteursrechtelijk beschermd.

Vermenigvuldiging in mechanische, elektronische of enige andere vorm zonder schriftelijke toestemming van de fabrikant is verboden.

Het copyright berust bij de firma:

Medion AG

Am Zehnthof 77

45307 Essen

Duitsland

De handleiding is via de Service Hotline te bestellen en is via het serviceportal www.medion.com/be/nl/service/start/ beschikbaar voor download.

U kunt ook de bovenstaande QR-code scannen en de handleiding via het serviceportal naar uw mobiele toestel downloaden.

Sommaire

1.	À propos de ce mode d'emploi	32
1.1.	Symboles et avertissements utilisés	32
2.	Utilisation conforme.....	33
3.	Informations relatives à la conformité.....	33
4.	Consignes de sécurité	34
4.1.	Catégories de personnes non autorisées.....	34
4.2.	Sécurité de fonctionnement.....	34
4.3.	Manipulation sûre des piles	37
4.4.	Réparation.....	39
5.	Contenu de l'emballage	39
6.	Vue d'ensemble de l'appareil.....	40
6.1.	Vue avant	40
6.2.	Panneau de commande	40
6.3.	Vue arrière	41
6.4.	Écran.....	42
7.	Mise en service.....	43
7.1.	Déballage et installation	43
7.2.	Utilisation de l'appareil.....	43
7.3.	Insertion de la pile de secours.....	43
8.	Fonctions de base.....	44
8.1.	Allumer/éteindre l'appareil	44
8.2.	Réglages.....	44
8.3.	Réglages de l'appareil	45
8.4.	Modifier l'affichage à l'écran	50
9.	Heures de réveil	50
9.1.	Régler les heures de réveil.....	50
9.2.	Activer l'alarme	51
9.3.	Fonction de projection	53
10.	Nettoyage de l'appareil.....	54
11.	Dysfonctionnements possibles	54
12.	Démontage et stockage de l'appareil	55
13.	Élimination	55
14.	Caractéristiques techniques	56
15.	Mentions légales.....	57

1. À propos de ce mode d'emploi



Lisez attentivement les consignes de sécurité avant de mettre l'appareil en service. Tenez compte des avertissements figurant sur l'appareil et dans le mode d'emploi.

Gardez toujours ce mode d'emploi à portée de main. Si vous vendez ou donnez l'appareil, remettez impérativement aussi ce mode d'emploi au nouveau propriétaire.

1.1. Symboles et avertissements utilisés

	DANGER ! Avertissement d'un risque vital immédiat !
	AVERTISSEMENT ! Avertissement d'un risque vital possible et/ou de blessures graves irréversibles !
	ATTENTION ! Avertissement d'un risque possible de blessures moyennes à légères !
	AVERTISSEMENT ! Avertissement d'un risque d'électrocution !
	AVERTISSEMENT ! Avertissement d'un risque en cas d'écoute à un volume trop élevé !
	REMARQUE ! Informations supplémentaires pour l'utilisation de l'appareil !
	REMARQUE ! Respecter les consignes du mode d'emploi !

2. Utilisation conforme

Ce radio-réveil projecteur sert à :

- capter des stations de radio et à les écouter,
- se faire réveiller par sonnerie ou radio,
- projeter l'heure sur un mur ou au plafond et
- afficher l'heure.

L'appareil est destiné exclusivement à un usage privé et non à une utilisation industrielle/commerciale.

Veuillez noter qu'en cas d'utilisation non conforme, la garantie est annulée :

- Ne transformez pas l'appareil sans notre accord et n'utilisez pas d'appareils supplémentaires autres que ceux que nous avons nous-mêmes autorisés ou vendus.
- Utilisez uniquement des pièces de rechange et accessoires que nous avons vendus ou autorisés.
- Tenez compte de toutes les informations contenues dans le présent mode d'emploi, en particulier des consignes de sécurité. Toute autre utilisation est considérée comme non conforme et peut entraîner des dommages corporels ou matériels.
- N'utilisez pas l'appareil dans des conditions ambiantes extrêmes.

3. Informations relatives à la conformité

Par la présente, la société Medion AG déclare que ce produit est conforme aux exigences européennes suivantes :

- Directive CEM 2014/30/UE
- Directive « Basse tension » 2014/35/UE
- Directive sur l'écoconception 2009/125/CE
- Directive RoHS 2011/65/UE

4. Consignes de sécurité

4.1. Catégories de personnes non autorisées

- Cet appareil peut être utilisé par des enfants âgés de plus de 8 ans et par des personnes à capacités physiques, sensorielles ou mentales restreintes ou manquant d'expériences et/ou de connaissances s'ils sont surveillés ou s'ils ont reçu des instructions pour pouvoir utiliser l'appareil en toute sécurité et ont compris les dangers en résultant. Ne pas laisser les enfants jouer avec l'appareil. Le nettoyage et la maintenance de l'appareil par l'utilisateur ne doivent pas être exécutés sans surveillance par des enfants.
- Conservez l'appareil et les accessoires dans un endroit hors de portée des enfants.



DANGER !

Risque de suffocation !

Les films d'emballage peuvent être avalés ou utilisés dans un autre but que celui prévu et présentent donc un risque de suffocation !

- ▶ Conservez les emballages tels que les films ou sachets en plastique hors de portée des enfants.

4.2. Sécurité de fonctionnement



AVERTISSEMENT !

Risque de lésions oculaires !

Ne regardez jamais directement le rayon lumineux. Ne dirigez jamais le rayon lumineux directement vers des personnes ou des animaux.

- ▶ Dirigez-le uniquement vers un mur ou plafond.

- Ne mettez jamais l'appareil en marche si vous constatez des dommages visibles de l'appareil ou du cordon d'alimentation ni si l'appareil est tombé par terre. Débranchez immédiatement la fiche de la prise en cas de dommage du cordon d'alimentation ou de l'appareil.
- Si vous transportez l'appareil d'un endroit froid dans un endroit chaud, il est possible que, par condensation, de l'humidité se forme à l'intérieur de l'appareil. Dans ce cas, attendez quelques heures avant de rallumer l'appareil. Lorsque l'appareil a atteint la température ambiante, il peut être mis en marche sans danger.

4.2.1. Alimentation électrique



DANGER !

Risque d'électrocution !

Des pièces conductrices de courant se trouvent à l'intérieur de l'appareil. Ces pièces présentent un risque d'électrocution ou d'incendie en cas de court-circuitage accidentel.

- ▶ N'ouvrez jamais le boîtier de l'appareil et n'introduisez aucun objet à l'intérieur de l'appareil par les fentes et ouvertures !
- Branchez la fiche d'alimentation uniquement sur une prise de terre réglementaire (230 V ~ 50 Hz) facilement accessible située à proximité du lieu d'installation de l'appareil. Laissez impérativement la prise de courant accessible à tout moment pour pouvoir débrancher rapidement la fiche d'alimentation en cas de besoin.
- Débranchez par principe la fiche d'alimentation de l'appareil de la prise de courant avant de nettoyer l'appareil.

-
- Lorsque vous débranchez le cordon d'alimentation de la prise de courant, ne tirez pas sur le cordon lui-même, mais toujours au niveau de la fiche.
 - Si le cordon d'alimentation ou l'appareil est endommagé ou si des liquides ou des corps étrangers ont pénétré à l'intérieur de l'appareil, débranchez immédiatement la fiche de la prise de courant.

4.2.2. Lieu d'installation / environnement

- Utilisez l'appareil uniquement à l'intérieur de pièces sèches.
- Durant les premières heures d'utilisation, les appareils neufs peuvent dégager une odeur typique inévitable, mais totalement inoffensive qui s'estompe progressivement au fil du temps. Pour combattre cette formation d'odeur, nous vous conseillons d'aérer régulièrement la pièce. Lors du développement de ce produit, nous avons tout mis en œuvre pour que les taux restent largement inférieurs aux taux limites en vigueur.
- Placez et utilisez l'appareil sur un support stable, plan et exempt de vibrations afin d'éviter qu'il ne tombe.
- Veillez à laisser un espace libre d'au moins 5 cm tout autour de l'appareil lorsque vous l'installez afin de garantir une aération suffisante.
- N'entravez pas l'aération de l'appareil en le recouvrant d'objets tels que revues, nappes, rideaux, etc.
- Veillez à ce que l'appareil ne soit pas exposé à une source de chaleur directe (p. ex. un radiateur).
- Aucune source de feu nu (p. ex. des bougies allumées) ne doit se trouver sur ou à proximité de l'appareil.
- Ne posez pas sur l'appareil ni à proximité de l'appareil de récipient contenant du liquide, tel qu'un vase, et protégez toutes les pièces contre les gouttes d'eau et éclaboussures. Le récipient pourrait se renverser et le liquide porter atteinte à la sécurité électrique.

-
- Ne posez pas d'objets sur les câbles, ils pourraient être endommagés.
 - Utilisez l'appareil uniquement dans des pièces d'habitation et similaire.

4.2.3. Compatibilité électromagnétique

- Prévoyez au moins un mètre de distance par rapport aux sources de brouillage haute fréquence et magnétiques éventuelles (téléviseur, enceintes, téléphones portables et sans fil, etc.) afin d'éviter tout dysfonctionnement.

4.3. Manipulation sûre des piles

Pour que les données soient conservées en cas de panne de courant (stations mémorisées, date, heure et heures de réveil), vous pouvez insérer une pile bouton de type CR 2032 dans l'appareil. Respectez les consignes suivantes pour une manipulation sûre des piles :

- Conservez les piles neuves et usées hors de portée des enfants. Ne pas avaler de piles : risque de brûlure chimique.



AVERTISSEMENT !

Risque de brûlure !

Une pile bouton peut être mise dans l'appareil. Si cette pile est avalée, elle peut causer dans les 2 heures qui suivent de graves brûlures internes pouvant entraîner la mort.

- ▶ Si vous craignez que des piles aient été avalées ou introduites dans une partie quelconque du corps, consultez immédiatement un médecin.
- Si le compartiment à pile ne peut plus être refermé correctement, n'utilisez plus l'appareil et rangez-le dans un endroit hors de portée des enfants.
- Avant d'insérer la pile, vérifiez si les contacts de la pile et de l'appareil sont bien propres et nettoyez-les si nécessaire.

-
- Par principe, insérez uniquement dans l'appareil une pile neuve du type indiqué dans les caractéristiques techniques.
 - Lorsque vous insérez la pile, veillez à respecter la polarité (+/-).
 - Risque d'explosion en cas de remplacement incorrect de la pile ! Remplacez toujours la pile uniquement par une pile du même type ou de type équivalent.
 - N'essayez jamais de recharger des piles. Risque d'explosion !
 - Veillez à ce que la pile ne soit jamais exposée à une source de chaleur intense (p. ex. rayons du soleil, feu, etc.).
 - Stockez les piles dans un endroit frais et sec. Une forte chaleur directe peut endommager la pile. N'exposez donc jamais l'appareil à des sources de chaleur intense.
 - Ne court-circuitez pas de piles.
 - Ne jetez pas de piles au feu.
 - Si la pile a coulé, sortez-la immédiatement de l'appareil. Nettoyez les contacts avant d'insérer une nouvelle pile. Risque de brûlure par l'acide de la pile !
 - Retirez aussi la pile de l'appareil lorsqu'elle est vide.
 - Retirez la pile de l'appareil si vous ne l'utilisez pas pendant une période prolongée.

4.4. Réparation

Veillez vous adresser à notre SAV si vous rencontrez des problèmes techniques avec votre appareil.



AVERTISSEMENT

Risque d'électrocution !

Risque d'électrocution par des pièces conductrices de courant.

- ▶ N'essayez en aucun cas d'ouvrir ou de réparer vous-même le boîtier de l'appareil.

- Si le cordon d'alimentation de l'appareil est endommagé, faites-le remplacer par le fabricant, son SAV ou une personne qualifiée afin d'éviter tout danger.

5. Contenu de l'emballage

Veillez vérifier si la livraison est complète et nous informer **dans un délai de quinze jours à compter de la date d'achat** si ce n'est pas le cas.

Au cours du déballage, assurez-vous que les éléments suivants sont présents :

- Radio-réveil projecteur
- 1 pile bouton CR 2032
- Mode d'emploi et carte de garantie

6. Vue d'ensemble de l'appareil

6.1. Vue avant

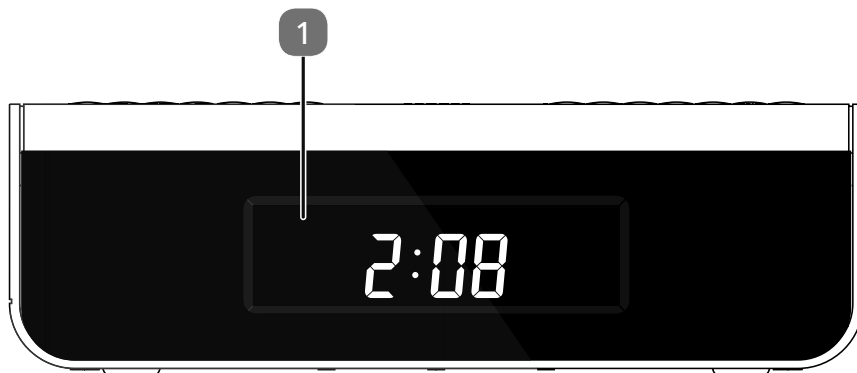



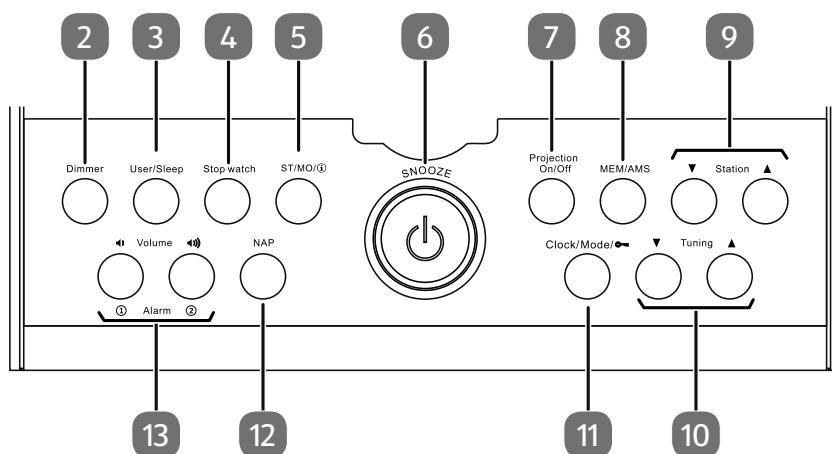

- 1) Écran

6.2. Panneau de commande



- 2) **DIMMER** – régler la luminosité de l'écran
3) **USER** – sélection rapide d'une station
SLEEP – programmer le sleeptimer
4) **STOP WATCH** – activer le chronomètre
5) Ⓜ – activer/désactiver la réception du signal Radio Data System (maintenir enfoncée env. 3 s)
ST/MO – alterner entre mono et stéréo

- 6)  – allumer/éteindre l'appareil
SNOOZE – fonction Snooze (arrêt automatique)
- 7) **PROJECTION ON/OFF** – pression brève : tourner la projection de 180° ; maintenir enfoncée env. 3 s : activer/désactiver la projection
- 8) **MEM/AMS** – mémorisation automatique/manuelle des stations
- 9) **STATION** ▼ / ▲ – sélection d'une station/d'un emplacement mémoire
- 10) **TUNING** ▼ / ▲ – recherche des stations/réglage d'heure/de date / en mode Veille : affichage d'heure/de date et changer l'heure/l'heure locale
- 11) **CLOCK/MODE**  – menu de réglage / verrouillage clavier / affichage temp
- 12) **NAP** – minuterie pour la sieste
- 13) **VOLUME**  /  – réduire/augmenter le volume
ALARM ①/② – régler heure d'alarme 1 et 2

6.3. Vue arrière

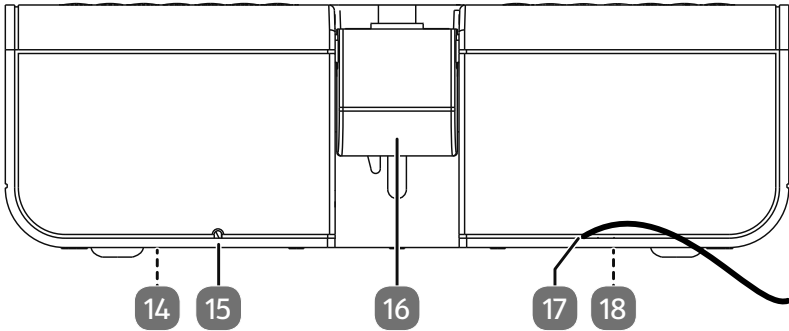

- 14) Plaque nominative (sur le fond)
- 15) Antenne fil
- 16) Bras de projection
- 17) Cordon d'alimentation
- 18) Compartiment pour 1 pile de type CR 2032 (sur le dessous)

6.4. Écran

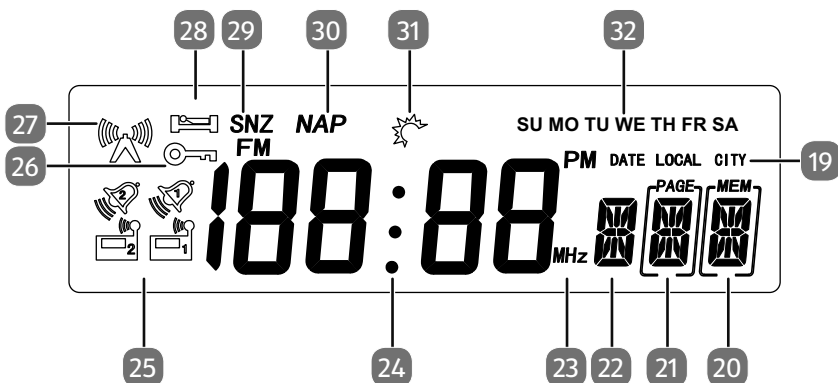

- 19) Affichage de date/fuseau horaire
- 20) Emplacement mémoire/réception stéréo ou mono
- 21) Emplacement mémoire/réception stéréo ou mono
- 22) Mémoire utilisateur ou volume
- 23) Plage de fréquences
- 24) Affichage d'heure/de date/de fréquence
- 25) Affichage d'alarme active Radio 1, Radio 2 et Réveil 1, Réveil 2
- 26) Verrouillage clavier
- 27) Signal de Radio Data System pour la réception de l'heure
- 28) Affichage Sleep
- 29) Affichage Snooze
- 30) Fonction NAP
- 31) Heure d'été
- 32) Jour de la semaine

7. Mise en service

7.1. Déballage et installation

Installez l'appareil sur un support stable et plan. Veillez à ce que :

- l'appareil et la pile ne soient pas exposés à de fortes sources de chaleur ;
- l'appareil et la pile soient protégés d'un rayonnement solaire direct ;
- l'appareil n'entre pas en contact avec des liquides, y compris gouttes d'eau ou éclaboussures.

7.2. Utilisation de l'appareil

- ▶ Branchez la fiche du cordon d'alimentation sur une prise de courant de 230 V ~ 50 Hz facilement accessible.



REMARQUE

N'insérez la pile de secours qu'une fois que l'appareil est raccordé au réseau électrique. Sinon, la recherche automatique des stations n'aura pas lieu et l'heure ne se réglera pas automatiquement.

7.3. Insertion de la pile de secours

Pour que l'heure continue à tourner en arrière-plan et que vos réglages soient conservés lorsque vous débranchez l'appareil, insérez une pile de type CR 2032 dans l'appareil.

- ▶ Desserrez tout d'abord la vis fixant le compartiment à pile.
- ▶ Tournez le couvercle du compartiment à pile dans le sens contraire des aiguilles d'une montre à l'aide d'une pièce de monnaie de taille adaptée et enlevez le couvercle.
- ▶ Insérez la pile avec le pôle moins orienté vers le bas dans le compartiment à pile.
- ▶ Puis remettez le couvercle du compartiment à pile en place avec les ergots dans les supports.
- ▶ Tournez le couvercle du compartiment à pile dans le sens des aiguilles d'une montre avec la pièce de monnaie.
- ▶ Refixez le couvercle du compartiment à pile avec la vis auparavant desserrée.



REMARQUE

Retirez la pile de l'appareil si vous n'utilisez pas ce dernier pendant une période prolongée.

8. Fonctions de base



Votre radio-réveil projecteur n'a pas besoin d'être réglé manuellement. Il commence par mémoriser automatiquement les stations puis règle l'heure.

Positionnez l'appareil à proximité d'une fenêtre pour mieux capter les signaux émis.

Pour améliorer la réception radio (FM), modifiez la position de l'antenne fil.

L'icône d'émetteur  clignote sur l'écran. La recherche du signal peut durer 10 minutes. Si aucun signal n'est trouvé au bout de ces 10 minutes, réglez l'heure manuellement (voir « 8.3. Réglages de l'appareil » à la page 45).

8.1. Allumer/éteindre l'appareil

- ▶ Appuyez sur la touche  pour allumer l'appareil.
- ▶ Appuyez de nouveau sur la touche  pour éteindre l'appareil.



8.2. Réglages

Pour procéder aux différents réglages, la radio doit être éteinte.

Vous avez la possibilité de modifier les réglages suivants :

- Heure
- Date
- SDA (Special Day Alert)
- Fuseau horaire
- Heure locale
- Format 12/24 h
- Durée SNZ (interruption de l'alarme)

Si vous n'appuyez sur aucune touche pendant 15 secondes dans le menu de réglage, celui-ci se ferme automatiquement. Les réglages effectués jusque-là sont sauvegardés. Pour procéder aux réglages que vous n'avez pas encore effectués, vous devez faire redéfiler tout le menu.

Appuyez brièvement sur **TUNING**  /  pour avancer ou reculer d'un emplacement dans l'option ; appuyez longtemps sur la touche pour effectuer une recherche rapide.

- ▶ Appuyez sur la touche **CLOCK/MODE**  pour accéder aux « Réglages de l'appareil ».

8.3. Réglages de l'appareil

Pour effectuer les réglages, procédez comme suit :

- ▶ Appuyez sur la touche **CLOCK/MODE/** pour régler l'heure. L'heure clignote.
- ▶ Réglez alors l'heure actuelle à l'aide de la touche **TUNING** / ▲ .
- ▶ Appuyez sur la touche **CLOCK/MODE/** pour sélectionner la date.
- ▶ Puis réglez la date actuelle à l'aide de la touche **TUNING** / ▲ .
- ▶ Appuyez sur la touche **CLOCK/MODE/** pour régler la date SDA.



La fonction SDA permet de mémoriser jusqu'à 10 dates (récurrentes) telles qu'anniversaires ou autres. Le jour correspondant, à l'heure réglée, l'appareil signale la date SDA par une alarme qui peut être désactivée en appuyant sur une touche quelconque. Si l'alarme n'est pas validée, elle se répète toutes les heures.

- ▶ À l'aide de la touche **STATION** / ▲ , sélectionnez l'emplacement mémoire SDA souhaité (1-10).
- ▶ Réglez ensuite la date SDA souhaitée avec la touche **TUNING** / ▲ .
- ▶ S'il s'agit d'une date récurrente, appuyez sur la touche **NAP** pour ignorer l'année. -- apparaît alors sur l'écran à la place de l'année.
- ▶ Appuyez sur la touche **TIMER** pour régler l'heure souhaitée.
- ▶ Réglez l'heure souhaitée à l'aide de la touche **TUNING** / ▲ .
- ▶ Appuyez sur la touche **CLOCK/MODE/** pour sélectionner le fuseau horaire **LOCAL**.
- ▶ Avec la touche **TUNING** / ▲ , réglez ensuite le fuseau horaire de l'endroit où vous vous trouvez (p. ex. **BER** pour Berlin, voir tableau des fuseaux horaires aux pages suivantes).
- ▶ Appuyez sur la touche **CLOCK/MODE/** pour sélectionner le fuseau horaire **CITY**. Vous pouvez ici régler un deuxième fuseau horaire.
- ▶ Réglez alors le fuseau horaire souhaité à l'aide de la touche **TUNING** / ▲ .

Une fois les réglages de l'appareil terminés en mode Veille, appuyez sur la touche **TUNING** ▲ pour afficher l'heure de la ville sélectionnée. CITY apparaît sur l'écran.

- ▶ Appuyez sur la touche **CLOCK/MODE/**  pour régler le format de l'heure. Puis réglez le format de l'heure souhaité (12/24 h) à l'aide de la touche **TUNING** ▼ / ▲ .

Avec le format 12 heures, un PM sur l'écran indique que l'heure se trouve dans la phase comprise entre 12 heures (midi) et 23h59 (p. ex. 15:00 = PM 3:00). Durant la phase comprise entre minuit et 11:59 (midi), l'heure est affichée normalement.



- ▶ Appuyez sur la touche **CLOCK/MODE/**  jusqu'à ce que **SNZ 09** s'affiche pour régler l'intervalle de sommeil souhaité.
- ▶ Puis réglez l'intervalle souhaité (5 à 120 minutes) à l'aide de la touche **TUNING** ▼ / ▲ (voir aussi « Interruption de l'alarme »).
- ▶ Appuyez sur la touche **CLOCK/MODE/**  pour mémoriser les données saisies.



REMARQUE

Une fois l'heure d'alarme atteinte, l'appareil passe automatiquement en mode Snooze pendant jusqu'à deux heures.

Pour régler le volume de la radio au réveil, procédez comme suit :

- ▶ Appuyez sur la touche **CLOCK/MODE/**  jusqu'à ce qu'**ALV** s'affiche. À l'aide de la touche **TUNING** ▼ / ▲ , réglez maintenant le volume maximal souhaité (niveau 1 à 15) auquel vous voulez être réveillé par la radio.
- ▶ Appuyez sur la touche **CLOCK/MODE/**  pour mémoriser les données saisies.

8.3.1. Fuseaux horaires

Affichage	Décalage horaire	Ville	Affichage	Décalage horaire	Ville
PAR	1	Paris/France	ROM	1	Rome/Italie
BER	1	Berlin/Allemagne	CAI	2	Le Caire/Égypte
LON	0	Londres/Angleterre	IST	2	Istanbul/Turquie
UTC	0	Universal Time Coordinated	MOW	3	Moscou/Russie
BUE	-3	Buenos Aires/Argentine	KWI	3	Koweït (ville)/Koweït
RIO	-3	Rio de Janeiro/Brésil	DXB	4	Dubaï/Arabie saoudite
CCS	-4,5	Caracas/Venezuela	KHI	5	Karachi/Pakistan
YUL	-5	Montréal/Canada	DAC	6	Dacca/Bangladesh
YYZ	-5	Toronto/Canada	BKK	7	Bangkok/Thaïlande
NYC	-5	New York	SIN	8	Singapour
MEX	-6	Mexico City/Mexique	HKG	8	Hong Kong
CHI	-6	Chicago/États-Unis	PEK	8	Pékin/Chine
DEN	-7	Denver/États-Unis	SHA	8	Shanghai/Chine
LAX	-8	Los Angeles/États-Unis	TYO	9	Tokyo/Japon
YVR	-8	Vancouver/Canada	SYD	10	Sydney/Australie
ANC	-9	Anchorage/États-Unis	NOU	11	Nouméa/Nouvelle-Calédonie
HNL	-10	Honolulu/États-Unis	AKL	12	Auckland/Nouvelle-Zélande

8.3.2. Recherche automatique des stations



REMARQUE

Lors d'une recherche automatique, toutes les anciennes stations déjà mémorisées sont surécrites.

- ▶ Allumez la radio en appuyant sur la touche $\text{\textcircled{P}}$.
- ▶ Maintenez la touche **MEM/AMS** enfoncée pendant env. 2 secondes jusqu'à ce que 87.5 MHz s'affiche sur l'écran.
- ▶ Relâchez la touche pour lancer la recherche automatique des stations.

L'appareil parcourt la bande de fréquence sélectionnée et mémorise les stations émettant le signal le plus puissant dans cette bande de fréquence.

- ▶ Appuyez sur la touche **STATION** \blacktriangledown / \blacktriangle pour sélectionner une station mémorisée.
- ▶ L'appareil peut mémoriser jusqu'à 20 stations par emplacement mémoire (A ou B) sur la bande FM.

8.3.3. Recherche manuelle des stations

- ▶ Appuyez sur la touche **TUNING** \blacktriangledown / \blacktriangle pour régler la fréquence souhaitée.
- ▶ Appuyez sur la touche **MEM/AMS** et sélectionnez à l'aide de la touche **STATION** \blacktriangledown / \blacktriangle l'emplacement mémoire souhaité.
- ▶ Appuyez de nouveau sur la touche **MEM/AMS** pour terminer la mémorisation.

8.3.4. Mémoire utilisateur

Sur cet appareil, vous pouvez mémoriser jusqu'à 20 stations FM sous l'« emplacement mémoire utilisateur » A ou B.

Pour mémoriser une station sous l'emplacement mémoire A, procédez comme suit :

- ▶ Si un B est affiché à côté de la fréquence, maintenez la touche **USER/SLEEP** enfoncée jusqu'à ce que A apparaisse à côté de l'affichage de la fréquence.
- ▶ Réglez alors la fréquence souhaitée à l'aide de la touche **TUNING** \blacktriangledown / \blacktriangle .
- ▶ Appuyez sur la touche **MEM/AMS** et sélectionnez à l'aide de la touche **STATION** \blacktriangledown / \blacktriangle l'emplacement mémoire souhaité.
- ▶ Appuyez de nouveau sur la touche **MEM/AMS** pour terminer la mémorisation.

Pour mémoriser une station sous l'« emplacement mémoire utilisateur » B, procédez comme suit :

- ▶ Si un A est affiché à côté de la fréquence, maintenez la touche **USER/SLEEP** enfoncée jusqu'à ce que B apparaisse à côté de l'affichage de la fréquence.
- ▶ Réglez alors la fréquence souhaitée à l'aide de la touche **TUNING** ▼ / ▲ .
- ▶ Appuyez sur la touche **MEM/AMS** et sélectionnez à l'aide de la touche **STATION** ▼ / ▲ l'emplacement mémoire souhaité.
- ▶ Appuyez de nouveau sur la touche **MEM/AMS** pour terminer la mémorisation.



REMARQUE

Pour pouvoir mémoriser des stations, la radio doit être allumée.

8.3.5. Afficher la mémoire utilisateur



Pour afficher l'« emplacement mémoire utilisateur », procédez comme suit :

- ▶ Maintenez la touche **USER/SLEEP** enfoncée jusqu'à ce que la « mémoire utilisateur » souhaitée (A ou B) apparaisse à côté de l'affichage de la fréquence.
- ▶ Sélectionnez ensuite l'emplacement mémoire souhaité à l'aide de la touche **STATION** ▼ / ▲ .

8.3.6. Volume

- ▶ Appuyez sur la touche **VOLUME**  pour réduire le volume.
- ▶ Appuyez sur la touche **VOLUME**  pour augmenter le volume.

8.3.7. Verrouillage clavier

- ▶ Maintenez la touche **CLOCK/MODE**  enfoncée pendant env. 3 secondes pour activer le verrouillage clavier. Si le verrouillage clavier est activé, l'icône de clé est affichée sur l'écran.
- ▶ Maintenez de nouveau la touche **CLOCK/MODE**  enfoncée pendant env. 3 secondes pour désactiver le verrouillage clavier.

8.3.8. Éclairage de l'écran

- ▶ Appuyez sur la touche **DIMMER** pour activer ou désactiver le rétro-éclairage. Vous pouvez faire réduire automatiquement la luminosité de l'écran entre 23 et 5 heures.
- ▶ Maintenez la touche **DIMMER** enfoncée pendant 2 secondes. **ON** s'affiche sur l'écran lorsque la luminosité de l'écran doit être réduite automatiquement et **OFF** si cette fonction doit être désactivée.

8.3.9. Alternier entre réception stéréo et mono

Avec cet appareil, vous pouvez écouter une station de radio en qualité stéréo ou mono.

- ▶ La radio étant allumée, appuyez sur la touche **①/ST/MO** pour alterner entre réception ST (stéréo) et MO (mono).

La fonction sélectionnée est affichée sur l'écran.

- ▶ Au bout de 5 secondes, l'écran repasse à l'affichage des emplacements mémoire.

8.4. Modifier l'affichage à l'écran

Lorsque l'appareil est éteint, vous pouvez régler trois modes différents d'affichage à l'écran :



- ▶ Affichage en alternance de l'heure et du deuxième fuseau horaire : appuyez sur la touche **TUNING ▲**.
- ▶ Affichage en alternance de l'heure et de la date : appuyez sur la touche **TUNING ▼**.
- ▶ Pour afficher uniquement l'heure, appuyez de nouveau sur la touche correspondante **TUNING ▲** ou **TUNING ▼**.

9. Heures de réveil

9.1. Régler les heures de réveil



- ▶ L'appareil étant éteint, appuyez brièvement sur la touche **ALARM 1** pour accéder au mode d'alarme 1.

L'affichage de l'heure d'alarme clignote.

- ▶ Appuyez sur la touche **TUNING ▼ / ▲** jusqu'à ce que l'heure souhaitée soit réglée.
- ▶ Appuyez brièvement sur la touche **NAP** jusqu'à ce que les jours de réveil souhaités soient affichés (SA-SO, MO-FR, MO-SO) ou appuyez longtemps sur la touche **NAP** pour sélectionner un jour de réveil précis.
- ▶ Appuyez plusieurs fois sur la touche **ALARM 1** pour régler le type de réveil souhaité (radio  ou sonnerie .
- ▶ Si vous avez choisi la fonction de réveil par radio, sélectionnez avec la touche **STATION ▼ / ▲** la station de radio avec laquelle vous souhaitez être réveillé (voir aussi comment régler une station de radio sous « 8.3. Réglages de l'appareil » à la page 45). Veuillez noter que le dernier utilisateur activé (A ou B) est utilisé.



REMARQUE

Si l'alarme est désactivée, ni l'icône de réveil par radio  ni celle de réveil par sonnerie  n'apparaît sur l'écran.

Pour régler la deuxième alarme **ALARM 2**, procédez comme décrit ci-dessus en n'appuyant pas sur la touche **ALARM 1**, mais sur la touche **ALARM 2**.

9.2. Activer l'alarme

Une fois l'heure d'alarme respective réglée, le menu « Alarme » se referme automatiquement au bout de 15 secondes environ et les données réglées sont mémorisées. L'alarme réglée est maintenant activée.

Si l'alarme est activée, une des icônes suivantes est affichée selon le mode de réveil sélectionné :

Icône d'alarme 1



Réveil par radio

- Le volume d'alarme est programmable (voir « 8.3. Réglages de l'appareil » à la page 45)



Sonnerie (alarme augmentant progressivement)

Icône d'alarme 2



Réveil par radio

- Le volume d'alarme est programmable (voir « 8.3. Réglages de l'appareil » à la page 45)



Mélodie

- ▶ Pour désactiver l'alarme, appuyez en mode Veille plusieurs fois successivement sur la touche **ALARM** de l'alarme respective (Alarme 1 ou Alarme 2) jusqu'à ce qu'aucune icône d'alarme ne soit plus affichée sur l'écran.

9.2.1. Interruption de l'alarme

- ▶ Lorsque l'alarme de réveil retentit, appuyez sur la touche **SNOOZE** pour l'interrompre. L'écran affiche SNZ. L'alarme est tout d'abord stoppée puis se redéclenche au bout de la durée définie dans les réglages de l'appareil. La fonction Snooze est quittée automatiquement au bout de deux heures.

9.2.2. Extinction

- ▶ Lorsque l'alarme de réveil retentit, appuyez sur une touche quelconque excepté **SNOOZE** pour éteindre l'alarme.

9.2.3. Fonction Snooze automatique

Si la fonction de réveil est activée, l'alarme retentit pendant cinq minutes, jusqu'à ce que vous l'éteigniez en appuyant sur la touche Alarme. L'alarme s'éteint automatiquement au bout de l'intervalle en minutes sélectionné dans les réglages de l'appareil ou au bout de deux heures max.

9.2.4. Sleptimer

Réglez ici la durée au bout de laquelle la radio doit s'éteindre.

- ▶ Appuyez plusieurs fois sur la touche **USER/SLEEP** jusqu'à ce que la durée souhaitée (entre 5 et 120 minutes) soit réglée.

L'icône de sommeil  s'affiche sur l'écran et la radio s'éteindra automatiquement une fois la durée réglée écoulée.

- ▶ Pour quitter la fonction, appuyez plusieurs fois sur la touche **USER/SLEEP** jusqu'à ce que l'écran affiche **OFF**.

9.2.5. Chronomètre

- ▶ Appuyez sur la touche **STOP WATCH** pour afficher la fonction Chronomètre.
- ▶ Appuyez de nouveau sur la touche **STOP WATCH** pour démarrer le chronomètre.
- ▶ Appuyez encore une fois sur la touche **STOP WATCH** pour arrêter le chronomètre.
- ▶ Maintenez la touche **STOP WATCH** enfoncée pour désactiver la fonction Chronomètre.

9.2.6. Fonction NAP (minuterie pour la sieste)

Sur cet appareil, vous avez la possibilité de vous faire réveiller par une alarme après une durée de votre choix (00:01 – 23:59 h).

- ▶ Appuyez sur la touche **NAP**.

L'affichage NAP/Timer 0:30 clignote.

- ▶ Réglez la durée souhaitée à l'aide de la touche **TUNING** ∇ / \blacktriangle .
- ▶ Appuyez de nouveau sur la touche **NAP** pour démarrer la minuterie NAP.

L'icône NAP apparaît alors sur l'écran.

- ▶ Appuyez sur la touche **NAP** pour interrompre la minuterie NAP.
- ▶ Appuyez de nouveau sur la touche **NAP** pour relancer la minuterie NAP.

L'alarme retentit, même si la radio est allumée, une fois la minuterie écoulée.

- ▶ Maintenez la touche **NAP** enfoncée pour désactiver la fonction **NAP**.

9.3. Fonction de projection

L'appareil est doté d'une fonction de projection qui vous permet de projeter l'heure sur une surface plane, p. ex. sur un mur.

Pour que l'heure projetée soit visible, la pièce doit être obscure.

9.3.1. Mettre en place/tourner le bras de projection

Pour utiliser entièrement le bras de projection, vous devez le sortir de l'appareil. Procédez comme suit :

- ▶ Relevez le bras de projection.
- ▶ Tirez le bras de projection vers le haut jusqu'à ce qu'il se verrouille.
- ▶ Puis tournez le bras de projection dans la direction souhaitée (315° max.).

Rabattez le bras de projection lorsque vous n'utilisez pas la fonction Projection de l'heure.



REMARQUE

L'éclairage de projection est activé même lorsque le bras de projection est rabattu. Éteignez-le manuellement (en appuyant sur la touche **PROJECTION ON/OFF**).

9.3.2. Activer/désactiver la projection

- ▶ Réglez l'heure (voir aussi « 8.3. Réglages de l'appareil » à la page 45).
- ▶ Appuyez sur la touche **PROJECTION ON/OFF** pour activer la fonction Projection de l'heure.
- ▶ Maintenez la touche **PROJECTION ON/OFF** enfoncée pour désactiver la projection.

9.3.3. Focaliser la projection

Vous avez aussi la possibilité de focaliser l'heure projetée.

- ▶ Poussez le sélecteur de focalisation en haut du bras de projection vers le bas ou le haut.

La focalisation de la projection se modifie.

9.3.4. Tourner la projection

Vous avez la possibilité de tourner l'heure projetée de 180°.

- ▶ Appuyez brièvement sur la touche **PROJECTION ON/OFF** pour tourner l'heure projetée de 180°.

10. Nettoyage de l'appareil



REMARQUE !

Risque d'endommagement de l'appareil en cas d'accumulation de charge statique, d'utilisation d'un produit d'entretien non adapté ou d'infiltration de liquides !

- ▶ Utilisez uniquement un chiffon légèrement imbibé d'un peu de produit d'entretien doux ou un chiffon antistatique.
Veillez à ce qu'aucun liquide ne s'infilte dans l'appareil.
- ▶ Essuyez régulièrement le boîtier de l'appareil à l'aide d'un chiffon légèrement mouillé ou d'un chiffon antistatique.
- ▶ Nettoyez la lentille du bras de projection avec précaution à l'aide d'un pinceau doux.

11. Dysfonctionnements possibles

En cas de problème avec l'appareil, vérifiez tout d'abord si vous pouvez y remédier vous-même à l'aide du tableau suivant.

N'essayez en aucun cas de réparer vous-même l'appareil. Si une réparation s'avère nécessaire, veuillez vous adresser à notre SAV ou à un autre atelier spécialisé.

Problème	Cause	Solution
Aucun son n'est audible lors de la réception radio.	Le volume est trop bas.	Augmentez le volume.
La réception radio est brouillée.	La station de radio a été dérégulée par inadvertance.	Réglez à nouveau la station.
	Le signal d'antenne est trop faible.	FM : modifiez la position de l'antenne. AM : tournez l'appareil ou placez-le à un autre endroit.
	Perturbations liées à des appareils électriques.	Placez l'appareil à un autre endroit.
L'appareil ne réagit pas à l'activation des touches.	Une décharge électrostatique s'est produite.	Éteignez l'appareil. Débranchez la fiche d'alimentation de la prise de courant. Enlevez la pile de secours. Remettez la pile de secours en place après quelques secondes. Rebranchez l'appareil après quelques secondes.

12. Démontage et stockage de l'appareil

- ▶ Éteignez l'appareil.
- ▶ Enlevez la pile de secours.
- ▶ Remettez l'appareil dans son emballage d'origine.
- ▶ Stockez l'appareil dans un endroit sec.

13. Élimination



Emballage

Votre appareil se trouve dans un emballage de protection afin d'éviter qu'il ne soit endommagé au cours du transport. Les emballages sont des matières premières et peuvent être éliminés ou réintégrés dans le circuit des matières premières.



Appareil

Une fois l'appareil arrivé en fin de vie, ne le jetez en aucun cas avec les déchets domestiques. Informez-vous auprès de votre municipalité des possibilités de recyclage écologique et adapté. Retirez la pile de l'appareil avant son élimination.



Piles

Les piles usagées ne sont pas des déchets domestiques. Elles doivent être déposées dans un lieu de collecte des piles usagées.

14. Caractéristiques techniques

Alimentation électrique

Tension	AC 230 V~50 Hz
Consommation	5 W
Pile de secours	1 pile de 3 V, type CR 2032

Radio

Bande FM	87,5 - 108 MHz
Puissance de sortie	2 x 0,5 W RMS

Dimensions (l x H x P)	Env. 210 x 69 x 140 mm
Poids	Env. 800 g



Sous réserve de modifications techniques.

15. Mentions légales

Copyright © 2016

Situation : 28. octobre 2016

Tous droits réservés.

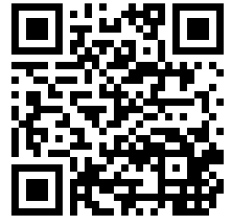

NL

FR

DE

Le présent mode d'emploi est protégé par le copyright.

La reproduction sous forme mécanique, électronique ou sous toute autre forme que ce soit est interdite sans l'autorisation écrite du fabricant.

Le copyright est la propriété de la société :

Medion AG

Am Zehnthof 77

45307 Essen

Allemagne

Le mode d'emploi peut être à nouveau commandé via la hotline de service et téléchargé sur le portail de service www.medion.com/be/fr/service/start/.

Vous pouvez aussi scanner le code QR ci-dessus et charger le mode d'emploi sur votre terminal mobile via le portail de service.

Inhaltsverzeichnis

1.	Zu dieser Anleitung	60
1.1.	Verwendete Warnsymbole und Signalwörter	60
2.	Bestimmungsgemäßer Gebrauch	61
3.	Konformitätsinformation.....	61
4.	Sicherheitshinweise	62
4.1.	Nicht zugelassener Personenkreis	62
4.2.	Betriebssicherheit.....	62
4.3.	Umgang mit Batterien	65
4.4.	Reparatur	67
5.	Lieferumfang	67
6.	Geräteübersicht	68
6.1.	Vorderseite	68
6.2.	Bedienfeld.....	68
6.3.	Rückseite.....	69
6.4.	Display	70
7.	Inbetriebnahme	71
7.1.	Auspacken und Aufstellen.....	71
7.2.	Betrieb.....	71
7.3.	Backup-Batterie einsetzen.....	71
8.	Grundfunktionen.....	72
8.1.	Gerät ein-/ausschalten.....	72
8.2.	Einstellungen.....	72
8.3.	Geräteeinstellungen	73
8.4.	Displayanzeige wechseln.....	78
9.	Weckzeiten	78
9.1.	Weckzeiten einstellen.....	78
9.2.	Alarm aktivieren	79
9.3.	Projektions-Funktion	81
10.	Gerät reinigen	82
11.	Mögliche Störungen	82
12.	Gerät abbauen und lagern.....	83
13.	Entsorgung.....	83
14.	Technische Daten.....	84
15.	Impressum.....	85

1. Zu dieser Anleitung



Lesen Sie vor Inbetriebnahme die Sicherheitshinweise aufmerksam durch. Beachten Sie die Warnungen auf dem Gerät und in der Bedienungsanleitung.

Bewahren Sie die Bedienungsanleitung immer in Reichweite auf. Wenn Sie das Gerät verkaufen oder weitergeben, händigen Sie unbedingt auch diese Anleitung aus.

1.1. Verwendete Warnsymbole und Signalwörter

	GEFAHR! Warnung vor unmittelbarer Lebensgefahr!
	WARNUNG! Warnung vor möglicher Lebensgefahr und/oder schweren irreversiblen Verletzungen!
	VORSICHT! Warnung vor möglichen mittleren und oder leichten Verletzungen!
	WARNUNG! Warnung vor Gefahr durch elektrischen Schlag
	WARNUNG! Warnung vor Gefahr durch zu hohe Lautstärke!
	HINWEIS! Weiterführende Informationen für den Gebrauch des Gerätes!
	HINWEIS! Hinweise in der Bedienungsanleitung beachten!

2. Bestimmungsgemäßer Gebrauch

Das Projektions-Uhrenradio dient:

- zum Empfang von Radiosendern und Hören von Radioprogrammen,
- zum Wecken durch Alarmton oder Radiowiedergabe,
- zur Projektion der Uhrzeit auf eine Wand oder Decke und
- zur Anzeige von der Uhrzeit.

Das Gerät ist nur für den privaten und nicht für den industriellen/kommerziellen Gebrauch bestimmt.

Bitte beachten Sie, dass im Falle des nicht bestimmungsgemäßen Gebrauchs die Haftung erlischt:

- Bauen Sie das Gerät nicht ohne unsere Zustimmung um und verwenden Sie keine nicht von uns genehmigten oder gelieferten Zusatzgeräte.
- Verwenden Sie nur von uns gelieferte oder genehmigte Ersatz- und Zubehörteile.
- Beachten Sie alle Informationen in dieser Bedienungsanleitung, insbesondere die Sicherheitshinweise. Jede andere Bedienung gilt als nicht bestimmungsgemäß und kann zu Personen- oder Sachschäden führen.
- Nutzen Sie das Gerät nicht unter extremen Umgebungsbedingungen.

3. Konformitätsinformation

Hiermit erklärt die Medion AG, dass das Produkt mit den folgenden europäischen Anforderungen übereinstimmt:

- EMV-Richtlinie 2014/30/EU
- Niederspannungsrichtlinie 2014/35/EU
- Öko-Design Richtlinie 2009/125/EG
- RoHS-Richtlinie 2011/65/EU.

4. Sicherheitshinweise

4.1. Nicht zugelassener Personenkreis

- Dieses Gerät kann von Kindern ab 8 Jahren und darüber sowie von Personen mit verringerten physischen, sensorischen oder mentalen Fähigkeiten oder Mangel an Erfahrung und Wissen benutzt werden, wenn sie beaufsichtigt oder bezüglich des sicheren Gebrauchs des Gerätes unterwiesen wurden und die daraus resultierenden Gefahren verstehen. Kinder dürfen nicht mit dem Gerät spielen. Reinigung und Benutzer-Wartung dürfen nicht von Kindern ohne Beaufsichtigung durchgeführt werden.
- Bewahren Sie das Gerät und das Zubehör an einem für Kinder unerreichen Platz auf.



GEFAHR!

Erstickungsgefahr!

Verpackungsfolien können verschluckt oder unsachgemäß benutzt werden, daher besteht Erstickungsgefahr!

- ▶ Halten Sie das Verpackungsmaterial, wie z.B. Folien oder Plastikbeutel von Kindern fern.

4.2. Betriebssicherheit



WARNUNG!

Gefahr von Augenschäden!

Schauen Sie nie direkt in den Lichtstrahl. Richten Sie den Lichtstrahl nie direkt auf Personen oder Tiere.

- ▶ Richten Sie die Projektionsfläche nur gegen eine Wand oder Decke.
- Nehmen Sie das Gerät nicht in Betrieb, wenn Gerät oder Anschlussleitungen sichtbare Schäden aufweisen oder das Gerät heruntergefallen ist. Ziehen Sie bei Beschädigungen der Anschlussleitung oder des Gerätes sofort den Netzstecker aus der Steckdose.

-
- Wird das Gerät von einem kalten an einen warmen Ort gebracht, kann Kondensfeuchtigkeit im Gerät entstehen. Warten Sie einige Stunden, bevor Sie das Gerät in Betrieb nehmen. Wenn das Gerät Zimmertemperatur erreicht hat, kann das Gerät gefahrlos in Betrieb genommen werden.

4.2.1. Stromversorgung



GEFAHR!

Stromschlaggefahr!

Im Inneren des Gerätes befinden sich stromführende Teile. Bei diesen besteht durch unabsichtlichen Kurzschluss die Gefahr eines elektrischen Schlages oder eines Brandes.

- ▶ Öffnen Sie niemals das Gehäuse des Gerätes und führen Sie keine Gegenstände durch die Schlitze und Öffnungen ins Innere des Gerätes!
- Schließen Sie die den Netzstecker nur an eine gut erreichbare, ordnungsgemäß installierte Schutzkontaktsteckdose (230 V ~ 50 Hz) an, die sich in der Nähe des Aufstellortes befindet. Lassen Sie die Steckdose unbedingt jederzeit frei zugänglich, damit der Netzstecker ungehindert abgezogen werden kann.
- Ziehen Sie vor jeder Reinigung grundsätzlich den Netzstecker des Gerätes aus der Steckdose.
- Ziehen Sie das Netzkabel stets am Netzstecker aus der Steckdose, ziehen Sie nicht am Kabel.
- Ziehen Sie bei Beschädigung der Anschlussleitung oder des Gerätes oder, wenn Flüssigkeiten oder Fremdkörper ins Innere des Gerätes gelangt sind, sofort den Netzstecker aus der Steckdose.

4.2.2. Aufstellungsort / Umgebung

- Verwenden Sie das Gerät nur in trockenen Innenräumen.
- Neue Geräte können in den ersten Betriebsstunden einen typischen, unvermeidlichen aber völlig ungefährlichen Geruch abgeben, der im Laufe der Zeit abnimmt. Um der Geruchsbildung entgegenzuwirken, empfehlen wir Ihnen, den Raum regelmäßig zu lüften. Wir haben bei der Entwicklung dieses Produktes Sorge dafür getragen, dass geltende Grenzwerte deutlich unterschritten werden.
- Stellen und betreiben Sie alle Komponenten auf einer stabilen, ebenen und vibrationsfreien Unterlage, um Stürze des Gerätes zu vermeiden.
- Halten Sie beim Aufstellen einen Mindestabstand von 5 cm um das Gerät, um eine ausreichende Belüftung zu gewährleisten.
- Die Belüftung darf nicht durch Abdecken des Gerätes mit Gegenständen behindert werden, wie z. B. durch Zeitschriften, Tischdecken, Vorhänge usw.
- Achten Sie darauf, dass keine direkten Wärmequellen (z. B. Heizungen) auf das Gerät wirken.
- Es dürfen keine offenen Brandquellen (z. B. brennende Kerzen) auf oder in der Nähe des Geräts stehen.
- Stellen Sie keine mit Flüssigkeit gefüllten Gefäße, wie z.B. Vasen, auf das Gerät oder in die nähere Umgebung und schützen Sie alle Teile vor Tropf- und Spritzwasser. Das Gefäß kann umkippen und die Flüssigkeit kann die elektrische Sicherheit beeinträchtigen.
- Stellen Sie keine Gegenstände auf die Kabel, da diese sonst beschädigt werden könnten.
- Verwenden Sie das Gerät ausschließlich in Wohn- oder ähnlichen Räumen.

4.2.3. Elektromagnetische Verträglichkeit

- Wahren Sie mindestens einen Meter Abstand von hochfrequenten und magnetischen Störquellen (Fernsehgerät, anderen Lautsprecherboxen, Mobil- und schnurlose Telefone usw.), um Funktionsstörungen zu vermeiden.

4.3. Umgang mit Batterien

Zum Datenerhalt bei Netzausfall (Senderspeicher, Datum, Zeit und Weckzeiten) können Sie eine Knopfzelle vom Typ CR 2032 in das Gerät einsetzen. Beachten Sie hierzu folgende Hinweise:

- Halten Sie neue und gebrauchte Batterien von Kindern fern. Batterien nicht verschlucken, es besteht die Gefahr einer chemischen Verätzung.



WARNUNG!

Verätzungsgefahr!

Die mitgelieferte Fernbedienung beinhaltet eine Knopfzellen-Batterie. Wird diese Batterie verschluckt, kann sie innerhalb von 2 Stunden ernsthafte innere Verätzungen verursachen, die zum Tode führen können.

- ▶ Wenn Sie vermuten, Batterien könnten verschluckt oder in irgendeinen Teil des Körpers gelangt sein, suchen Sie unverzüglich medizinische Hilfe.
- Benutzen Sie das Gerät nicht mehr, wenn das Batteriefach nicht sicher schließt und halten Sie es von Kindern fern.
- Prüfen Sie vor dem Einlegen der Batterien, ob die Kontakte im Gerät und an den Batterien sauber sind, und reinigen Sie diese gegebenenfalls.
- Legen Sie grundsätzlich nur neue Batterien gleichen Typs ein. Benutzen Sie nie alte und neue Batterien zusammen.
- Achten Sie beim Einlegen der Batterien auf die Polarität (+/-).
- Bei unsachgemäßem Auswechseln der Batterien besteht Explosionsgefahr! Ersetzen Sie die Batterien nur durch denselben oder einen gleichwertigen Typ.

-
- Versuchen Sie niemals, Batterien wieder aufzuladen. Es besteht Explosionsgefahr!
 - Setzen Sie Batterien niemals übermäßiger Wärme (wie Sonnenschein, Feuer oder dergleichen) aus.
 - Lagern Sie Batterien an einem kühlen, trockenen Ort. Direkte starke Wärme kann die Batterien beschädigen. Setzen Sie das Gerät daher keinen starken Hitzequellen aus.
 - Schließen Sie Batterien nicht kurz.
 - Werfen Sie Batterien nicht in Feuer.
 - Nehmen Sie ausgelaufene Batterien sofort aus dem Gerät. Reinigen Sie die Kontakte, bevor Sie neue Batterien einlegen. Es besteht Verätzungsgefahr durch Batteriesäure!
 - Entfernen Sie auch leere Batterien aus dem Gerät.
 - Wenn Sie das Gerät für längere Zeit nicht benutzen, nehmen Sie die Batterien heraus.

4.4. Reparatur

Bitte wenden Sie sich an unser Service Center, wenn Sie technische Probleme mit Ihrem Gerät haben.



WARNUNG

Stromschlaggefahr!

Es besteht die Gefahr eines Stromschlages durch stromführende Teile.

- ▶ Versuchen Sie auf keinen Fall, das Gehäuse des Geräts selbst zu öffnen oder zu reparieren.

- Wenn die Anschlussleitung des Gerätes beschädigt wird, muss sie durch den Hersteller oder seinen Kundendienst oder eine ähnlich qualifizierte Person ersetzt werden, um Gefährdungen zu vermeiden.

5. Lieferumfang

Bitte überprüfen Sie die Vollständigkeit der Lieferung und benachrichtigen Sie uns bitte **innerhalb von 14 Tagen nach dem Kauf**, falls die Lieferung nicht komplett ist. Vergewissern Sie sich beim Auspacken, dass folgende Teile mitgeliefert wurden:

- Projektions-Uhrenradio
- 1 Knopfzelle CR 2032
- Bedienungsanleitung und Garantiekarte

6. Geräteübersicht

6.1. Vorderseite

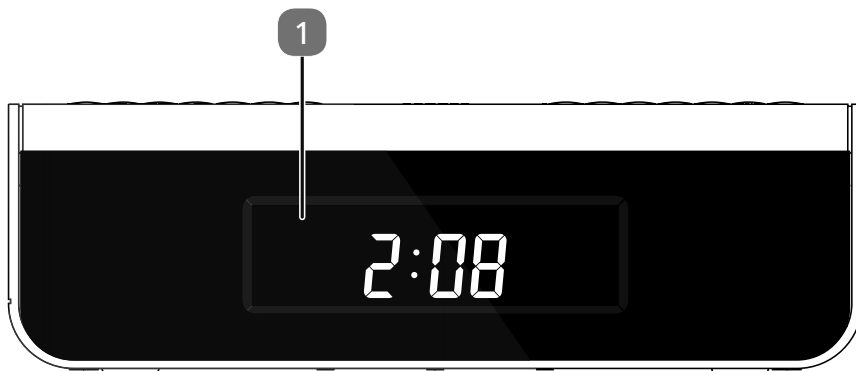



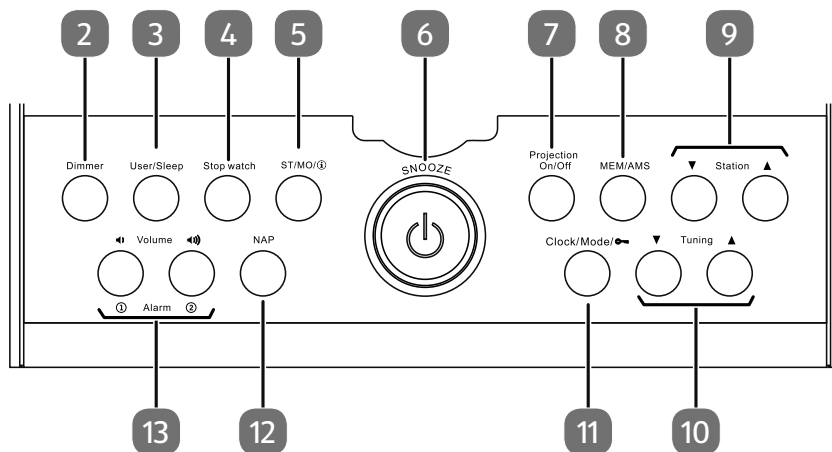

- 1) Display

6.2. Bedienfeld



- 2) **DIMMER** – Helligkeit des Displays einstellen
3) **USER** – Schnellwahl eines Senderplatzes
SLEEP – Sleptimer programmieren
4) **STOP WATCH** – Stoppuhr aktivieren
5) ⓐ – Empfang des Radio Data System-Signals ein-/ausschalten
(ca. 3 Sek. gedrückt halten)
ST/MO – Zwischen Mono/Stereo wechseln

- 6)  – Gerät ein-/ausschalten
SNOOZE – Schlummerfunktion
- 7) **PROJECTION ON/OFF** – Kurzer Druck: Projektion um 180° drehen;
3 Sek. gedrückt halten: Projektion ein-/ausschalten
- 8) **MEM/AMS** – Automatische/manuelle Senderspeicherung
- 9) **STATION** ▼/▲ – Senderplatzwahl
- 10) **TUNING** ▼/▲ – Sendersuche/Uhrzeit-/Datumseinstellungen /
im Standby: Anzeige Uhrzeit/Datum und Uhrzeit/Standortzeit wechseln
- 11) **CLOCK/MODE/**  – Einstellungsmenü / Tastensperre /
Uhrzeit anzeigen
- 12) **NAP** – Mittagsschlaftimer
- 13) **VOLUME**  /  – Lautstärke verringern/erhöhen
ALARM ①/② – Alarmzeiten 1 und 2 einstellen

6.3. Rückseite

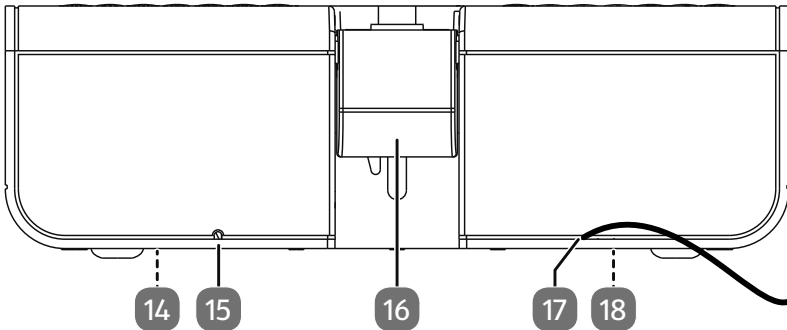

- 14) Typenschild (auf der Unterseite)
- 15) Wurfantenne
- 16) Projektionsarm
- 17) Netzkabel
- 18) Batteriefach für 1 x Batterie des Typs CR 2032 (auf der Unterseite)

6.4. Display

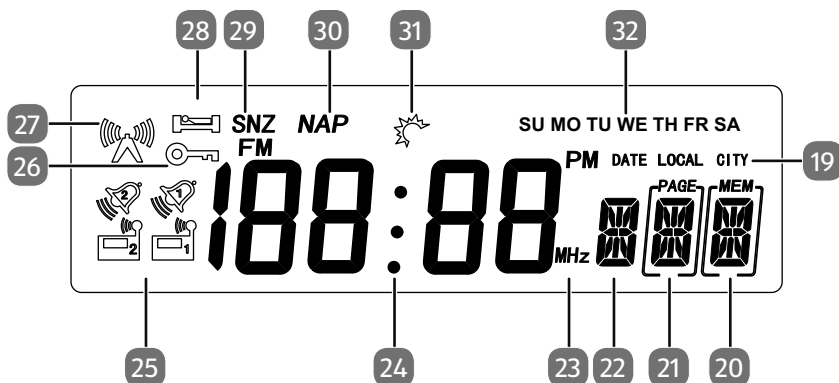

- 19) Datum / Zeitonenanzeige
- 20) Speicherplatz / Stereo/Mono Empfang
- 21) Speicherplatz / Stereo/Mono Empfang
- 22) Benutzerspeicher oder Lautstärke
- 23) Empfangsbereich
- 24) Anzeige Uhrzeit / Datum / Frequenz
- 25) Anzeige aktiver Alarm Radio 1, Radio 2 und Wecker 1, Wecker 2
- 26) Tastensperre
- 27) Radio Data System-Signal zum Empfang der Uhrzeit
- 28) Sleep Anzeige
- 29) Snooze Anzeige
- 30) NAP-Funktion
- 31) Sommerzeit
- 32) Wochentag

7. Inbetriebnahme

7.1. Auspacken und Aufstellen

Stellen Sie das Gerät auf eine ebene, feste Oberfläche. Achten Sie darauf, dass

- keine starken Wärmequellen auf das Gerät und die Batterie wirken;
- keine direktes Sonnenlicht auf das Gerät und die Batterie trifft;
- das Gerät nicht mit Flüssigkeiten, auch nicht Tropf- oder Spritzwasser, in Kontakt kommt.

7.2. Betrieb

- ▶ Stecken Sie den Stecker des Netzanschlusskabels in eine gut erreichbare 230 V ~ 50 Hz Steckdose.



HINWEIS

Legen Sie die Speicherbatterie erst nach Anschluss des Gerätes an das Stromnetz ein. Andernfalls erfolgt kein automatischer Sendersuchlauf und automatische Einstellung der Uhrzeit.

7.3. Backup-Batterie einsetzen

Damit die Uhr im Hintergrund weiterläuft und Ihre Geräteeinstellungen beibehalten werden, wenn Sie das Gerät vom Netz nehmen, legen Sie eine Batterie des Typs CR 2032 ein.

- ▶ Lösen Sie zunächst die Schraube, die den Batteriedeckel fixiert.
- ▶ Drehen Sie den Batteriedeckel, mit Hilfe einer passenden Geldmünze entgegengesetzt des Uhrzeigersinnes auf und nehmen Sie den Deckel ab.
- ▶ Legen Sie die Batterie mit dem – Pol nach unten in das Batteriefach.
- ▶ Legen Sie nun den Batteriefachdeckel mit den Nasen in die Halterungen auf.
- ▶ Drehen Sie nun den Batteriefachdeckel mit Hilfe einer passenden Geldmünze im Uhrzeigersinn wieder zu.
- ▶ Befestigen Sie den Batteriedeckel mit der zuvor gelösten Schraube.



HINWEIS

Wenn Sie das Gerät über einen längeren Zeitraum nicht benutzen, nehmen Sie die Batterie aus dem Gerät.



8. Grundfunktionen

Ihre Projektionsuhr muss nicht manuell eingestellt werden. Die Projektionsuhr wird als erstes die Sender und danach die Uhrzeit automatisch speichern.

Positionieren Sie das Gerät in der Nähe eines Fensters, so können Sendersignale besser empfangen werden. Um den Rundfunkempfang (FM) zu verbessern, verändern Sie die Position der Wurfantenne.

Im Display blinkt das Sender-Symbol . Dieser Suchvorgang kann bis zu 10 Minuten dauern. Sollte nach dieser Zeit kein Signal gefunden werden, stellen Sie die Uhr manuell ein (siehe „8.3. Geräteeinstellungen“ auf Seite 73).

8.1. Gerät ein-/ausschalten

- ▶ Drücken Sie die Taste , um das Gerät einzuschalten.
- ▶ Drücken Sie die Taste  erneut, um das Gerät auszuschalten.



8.2. Einstellungen

Um die verschiedenen Einstellungen vorzunehmen, muss das Radio ausgeschaltet sein.

Sie haben die Möglichkeit folgende Einstellungen zu ändern:

- Zeit
- Datum
- SDA (Sonder Datum Alarm)
- Zeitzone
- Standortszeit
- 12 / 24 Std.
- SNZ – Zeit (Alarmunterbrechung)







Wird im Einstellmenü innerhalb von 15 Sekunden keine Taste betätigt, wird das Menü automatisch beendet. Bis dahin vorgenommene Einstellungen werden gespeichert. Um noch nicht vorgenommene Änderungen vorzunehmen, müssen Sie das gesamte Menü noch einmal durchlaufen.

Ein kurzer Druck auf **TUNING**  /  bewirkt die Änderung des Eintrags um eine Stelle; wenn Sie die Taste länger gedrückt halten, erfolgt ein Schnelldurchlauf.













- ▶ Drücken Sie die Taste **CLOCK / MODE** , um in die „Geräteeinstellung“ zu gelangen.

8.3. Geräteeinstellungen

Um die Einstellungen vorzunehmen, gehen Sie wie folgt vor:

- ▶ Drücken Sie die Taste **CLOCK/MODE/** . Die Uhrzeit fängt an zu blinken.
- ▶ Stellen Sie nun mit Hilfe der Taste **TUNING** / die aktuelle Uhrzeit ein.
- ▶ Drücken Sie die Taste **CLOCK/MODE/**  , um das Datum zu wählen.
- ▶ Stellen Sie nun mit Hilfe der Taste **TUNING** / das aktuelle Datum ein.
- ▶ Drücken Sie die Taste **CLOCK/MODE/**  , um den SDA-Termin einzustellen.



Die SDA-Funktion unterstützt die Speicherung von bis zu 10 (wiederkehrenden) Terminen wie z. B. Geburtstage u. ä. Das Gerät signalisiert am entsprechenden Tag zur eingestellten Uhrzeit den SDA-Termin und kann mit einer beliebigen Taste abgeschaltet werden. Wird der Alarm nicht quittiert, wird dieser stündlich wiederholt.

- ▶ Wählen Sie mit Hilfe der Taste **STATION** / den gewünschten SDA Speicherplatz (1-10).
- ▶ Stellen Sie nun mit Hilfe der Taste **TUNING** / das gewünschte SDA-Datum ein.
- ▶ Sollte es sich um einen wiederkehrenden Termin handeln, drücken Sie die Taste **NAP**, um das Jahr zu ignorieren. Im Display erscheint dann **--** anstelle der Jahreszahl.
- ▶ Drücken Sie die Taste **TIMER**, um die gewünschte Uhrzeit einzustellen.
- ▶ Stellen Sie mit der Taste **TUNING** / die gewünschte Uhrzeit ein.
- ▶ Drücken Sie die Taste **CLOCK/MODE/**  , um die Zeitzone **LOCAL** auszuwählen.
- ▶ Stellen Sie nun mit Hilfe der Taste **TUNING** / die Zeitzone ihres Standortes (z.B. **BER** für Berlin) ein (siehe Tabelle der Zeitzonen auf den folgenden Seiten).
- ▶ Drücken Sie die Taste **CLOCK/MODE/**  , um die Zeitzone **CITY** auszuwählen. Hier kann eine zweite Zeitzone eingestellt werden.
- ▶ Stellen Sie nun mit Hilfe der Taste **TUNING** / die gewünschte Zeitzone ein.

Drücken Sie nach Abschluss der Geräteeinstellungen im Standby-Betrieb die Taste **TUNING ▲**, um die Zeit der ausgewählten Stadt anzuzeigen. CITY erscheint im Display.

- ▶ Drücken Sie die Taste **CLOCK / MODE / **, um das Zeitformat einzustellen.
Stellen Sie nun mit Hilfe der Taste **TUNING ▼ / ▲** das gewünschte Zeitformat (12 / 24 hr) ein.

Im 12-Stunden-Format zeigt ein PM im Display an, dass sich die Zeit in der Phase zwischen 12 Uhr Mittags und 23:59 Uhr befindet (z. B. 15:00 Uhr = PM 3:00 Uhr). In der Phase zwischen Mitternacht und 11:59 Mittags wird die normale Uhrzeit angezeigt.



- ▶ Drücken Sie die Taste **CLOCK / MODE / **, bis **SNZ 09** angezeigt wird, um das gewünschte Schlummerintervall einzustellen.
- ▶ Stellen Sie nun mit Hilfe der Taste **TUNING ▼ / ▲** das gewünschte Intervall zwischen (5 – 120 Minuten) ein (siehe auch Abschnitt Alarmunterbrechung).
- ▶ Drücken Sie die Taste **CLOCK / MODE / **, um die eingegebenen Daten abzuspeichern.



HINWEIS

Wenn die eingestellte Alarmzeit vorbei ist, wechselt das Gerät automatisch in den Schlummermodus bis zu zwei Stunden.

Um die Radiolautstärke beim Wecken einzustellen, gehen Sie wie folgt vor:

- ▶ Drücken Sie die Taste **CLOCK / MODE / **, bis **ALV** angezeigt wird.
Stellen Sie nun mit Hilfe der Taste **TUNING ▼ / ▲** die gewünschte maximale Lautstärke (Stufe 1-15) des Radios ein, mit der Sie geweckt werden möchten.
- ▶ Drücken Sie die Taste **CLOCK / MODE / **, um die eingegebenen Daten abzuspeichern.

8.3.1. Zeitzonen

Anzeige	Zeitunterschied	Stadt	Anzeige	Zeitunterschied	Stadt
PAR	1	Paris/Frankreich	ROM	1	Rom/Italien
BER	1	Berlin/Deutschland	CAI	2	Cairo/Ägypten
LON	0	London/England	IST	2	Istanbul/Turkey
UTC	0	Universal Time Coordinated	MOW	3	Moskau/Russland
BUE	-3	Buenos Aires/Argentinien	KWI	3	Kuwait City/Kuwait
RIO	-3	Rio de Janeiro/Brasilien	DXB	4	Dubai / Saudi Arabien
CCS	-4,5	Caracas / Venezuela	KHI	5	Karachi/Pakistan
YUL	-5	Montreal/Kanada	DAC	6	Dacca/Banladesh
YYZ	-5	Toronto/Kanada	BKK	7	Bangkok/Thailand
NYC	-5	New York	SIN	8	Singapore
MEX	-6	Mexico City/Mexiko	HKG	8	Hong Kong
CHI	-6	Chicago /USA	PEK	8	Beijing/China
DEN	-7	Denver/USA	SHA	8	Shanghai/China
LAX	-8	Los Angeles/USA	TYO	9	Tokyo/Japan
YVR	-8	Vancouver/Kanada	SYD	10	Sydney/Australien
ANC	-9	Anchorage/USA	NOU	11	Noumea/Neukaledonien
HNL	-10	Honolulu/USA	AKL	12	Auckland/Neuseeland

8.3.2. Automatischer Sendersuchlauf



HINWEIS

Bei einem automatischen Suchlauf werden alle bisher gespeicherten Sender überschrieben.

- ▶ Schalten Sie das Radio ein, indem Sie auf die Taste **⏻** drücken.
- ▶ Drücken Sie die Taste **MEM/AMS** für ca. 2 Sekunden bis in der Displayanzeige 87.5 MHz angezeigt wird.
- ▶ Lassen Sie die Taste los, um den automatischen Sendersuchlauf zu starten.
- ▶ Drücken Sie die Taste **STATION** **▼/▲**, um einen abgespeicherten Sender auszuwählen.
- ▶ Das Gerät kann bis zu 20 Sender im FM Band pro Speicherplatz (A oder B) speichern.

8.3.3. Manueller Sendersuchlauf

- ▶ Drücken Sie die Taste **TUNING** **▼/▲** um eine gewünschte Frequenz einzustellen.
- ▶ Drücken Sie die Taste **MEM/AMS** und wählen Sie mit den Tasten **STATION** **▼/▲** den gewünschten Speicherplatz.
- ▶ Drücken Sie die Taste **MEM/AMS** erneut, um den Speichervorgang abzuschließen.

8.3.4. Benutzer-Speicher

Das Gerät bietet Ihnen die Möglichkeit bis zu jeweils 20 Sender FM unter dem „Benutzer-Speicherplatz“ A oder B zu speichern.

Um einen Sender unter dem Speicherplatz A zu speichern, gehen Sie wie folgt vor:

- ▶ Falls neben der Frequenzanzeige B angezeigt wird, halten Sie die Taste **USER/SLEEP** gedrückt, bis A neben der Frequenzanzeige erscheint.
- ▶ Stellen Sie nun mit Hilfe der Taste **TUNING** **▼/▲** die gewünschte Frequenz ein.
- ▶ Drücken Sie die Taste **MEM/AMS** und wählen Sie mit den Tasten **STATION** **▼/▲** den gewünschten Speicherplatz.
- ▶ Drücken Sie die Taste **MEM/AMS** erneut, um den Speichervorgang abzuschließen.

Um unter „Benutzer-Speicherplatz“ B abzuspeichern, gehen Sie wie folgt vor:

- ▶ Falls neben der Frequenzanzeige A angezeigt wird, halten Sie die Taste **USER/SLEEP** gedrückt, bis B neben der Frequenzanzeige erscheint.
- ▶ Stellen Sie nun mit Hilfe der Taste **TUNING** ▼/▲ die gewünschte Frequenz ein.
- ▶ Drücken Sie die Taste **MEM/AMS** und wählen Sie mit den Tasten **STATION** ▼/▲ den gewünschten Speicherplatz.
- ▶ Drücken Sie die Taste **MEM/AMS** erneut, um den Speichervorgang abzuschließen.



HINWEIS

Das Radio muss zur Speicherbelegung in Betrieb sein.

8.3.5. Den Benutzer-Speicher aufrufen

Um einen „Benutzer-Speicherplatz“ aufzurufen, gehen Sie wie folgt vor:

- ▶ Halten Sie die Taste **USER/SLEEP** gedrückt, bis der gewünschte „Benutzer-Speicher“ (A oder B) neben der Frequenzanzeige erscheint.
- ▶ Wählen Sie nun mit den Tasten **STATION** ▼/▲ den gewünschten Speicherplatz.

8.3.6. Lautstärke

- ▶ Drücken Sie die Taste **VOLUME** 🔊, um die Lautstärke zu verringern.
- ▶ Drücken Sie die Taste **VOLUME** 🔊, um die Lautstärke zu erhöhen.

8.3.7. Tastensperre

- ▶ Halten Sie die Taste **CLOCK/MODE/🔑** für ca. 3 Sekunden gedrückt, um die Tastensperre zu aktivieren. Im Display erscheint bei aktivierter Sperre das Schlüsselsymbol.
- ▶ Halten Sie die Taste **CLOCK/MODE/🔑** erneut für ca. 3 Sekunden gedrückt, um die Tastensperre zu deaktivieren.

8.3.8. Displaybeleuchtung

- ▶ Drücken Sie die Taste **DIMMER**, um die Hintergrundbeleuchtung ein- bzw. auszuschalten

Sie können die Displaybeleuchtung zwischen 23 und 5 Uhr automatisch herunterdimmen lassen.

- ▶ Halten Sie die Taste **DIMMER** für ca. 2 Sekunden gedrückt. Im Display erscheint **ON**, wenn automatisch gedimmt werden soll; **OFF**, wenn nicht gedimmt wird.

8.3.9. Zwischen Stereo- und Monoempfang umschalten

Das Gerät bietet Ihnen die Möglichkeit, einen Radiosender in Stereo oder Mono Qualität wieder zu geben.

- ▶ Drücken Sie während des Radiobetriebs die **ⓘ /ST/MO** Taste, um zwischen ST (Stereo) oder MO (Mono) Empfang zu wechseln.

Im Display wird die gewählte Funktion angezeigt.

- ▶ Nach 5 Sekunden wechselt das Display wieder auf die Speicherplatzanzeige.

8.4. Displayanzeige wechseln

Sie können im ausgeschalteten Zustand die Displayanzeige in drei Modi darstellen lassen:



- ▶ Abwechselnde Darstellung von Uhrzeit und zweiter Zeitzone: Drücken Sie die Taste **TUNING ▲**.
- ▶ Abwechselnde Darstellung von Uhrzeit und Datum: Drücken Sie die Taste **TUNING ▼**.
- ▶ Um nur die Uhrzeit anzuzeigen, drücken Sie entsprechende Taste **TUNING ▲** bzw. **TUNING ▼** erneut.

9. Weckzeiten

9.1. Weckzeiten einstellen



- ▶ Drücken Sie im ausgeschalteten Betrieb kurz die Taste **ALARM 1**, um in den Alarm-Modus 1 zu gelangen.

Die Alarmzeitanzeige blinkt.

- ▶ Drücken Sie die Taste **TUNING ▼ / ▲** so lange, bis die gewünschte Zeit eingestellt ist.
- ▶ Betätigen Sie die Taste **NAP** durch kurzen Druck sooft, bis die gewünschten Wecktage angezeigt werden (SA-SO, MO-FR, MO-SO) oder betätigen Sie die Taste **NAP** durch längeren Druck sooft, bis der gewünschte Wecktag angezeigt wird.
- ▶ Drücken Sie wiederholt die Taste **ALARM 1**, um den gewünschten Wecker ( Radio oder Wecker ) einzustellen.
- ▶ Bei ausgewählter Radioweckfunktion wählen Sie mit den Tasten **STATION ▼ / ▲** den gewünschten Radiosender, mit dem Sie geweckt werden möchten (siehe auch „8.3. Geräteeinstellungen“ auf Seite 73, um die Radiosender einzustellen). Beachten Sie, dass der letzte aktive Benutzer (A oder B) verwendet wird.



HINWEIS

Ist der Alarm deaktiviert, wird weder der Radiowecker  noch der Standardwecker  im Display angezeigt. Gehen Sie für die Einstellung des zweiten Alarms **ALARM 2** wie oben beschrieben vor, wobei Sie statt der Taste **ALARM 1** die Taste **ALARM 2** drücken.

9.2. Alarm aktivieren

Nach der Einstellung der jeweiligen Alarmzeit schließt sich nach ca. 15 Sekunden das Alarmmenü automatisch und die eingestellten Daten werden gespeichert. Nun ist der eingestellte Alarm aktiviert.

Bei eingeschaltetem Alarm wird je nach gewähltem Wecksignal eines der folgenden Symbole angezeigt:

Alarm 1-Symbol



Wecken durch Radiowecker

- Alarmlautstärke ist programmierbar (siehe „8.3. Geräteeinstellungen“ auf Seite 73)



Summer (ansteigender Alarmton)

Alarm 2-Symbol



Wecken durch Radiowecker

- Alarmlautstärke ist programmierbar (siehe „8.3. Geräteeinstellungen“ auf Seite 73)



Melodie

- ▶ Um den Alarm zu deaktivieren, drücken Sie im Standbybetrieb die **ALARM** Taste des jeweiligen Alarms (Alarm 1 oder Alarm 2) mehrmals hintereinander, bis kein „Alarm Symbol“ mehr zu sehen ist.

9.2.1. Alarmunterbrechung

- ▶ Drücken Sie bei Erklingen des Wecksignals die Taste **SNOOZE** auf dem Gerät, um den Weckvorgang zu unterbrechen. SNZ wird im Display angezeigt. Der Alarm wird zunächst gestoppt und nach der in den Geräteeinstellungen eingestellten Zeit wiederholt. Die Schlummerfunktion wird nach zwei Stunden automatisch beendet.

9.2.2. Ausschalten

- ▶ Drücken Sie bei Erklingen des Wecksignals eine beliebige Taste außer **SNOOZE**, um den Alarm auszuschalten.

9.2.3. Auto Snooze Funktion

Bei eingeschalteter Weckfunktion ertönt das Wecksignal für fünf Minuten, bis Sie durch Drücken auf die Alarm-Taste den Alarm beenden. Je nach in den Geräteeinstellungen eingestelltem Minutenintervall bzw. nach max. zwei Stunden wird der Alarm automatisch beendet.

9.2.4. Sleep Timer

Stellen Sie hier die Zeit ein, in der das Radio ausgeschaltet werden soll.

- ▶ Drücken Sie die **USER/SLEEP**-Taste wiederholt, bis Sie die gewünschte Zeit (zwischen 5 – 120 Minuten) eingestellt haben.

Im Display erscheint das Sleep  Symbol und das Radio schaltet nach Ablauf der eingestellten Zeit automatisch aus.

- ▶ Um die Funktion zu beenden, drücken Sie die **USER/SLEEP**-Taste wiederholt, bis im Display **OFF** erscheint.

9.2.5. Stoppuhr

- ▶ Drücken Sie die Taste **STOP WATCH**, um die Stoppuhr Funktion aufzurufen.
- ▶ Drücken Sie die Taste **STOP WATCH** erneut, um die Stoppuhr zu starten.
- ▶ Drücken Sie die Taste **STOP WATCH** erneut, um die Stoppuhr zu stoppen.
- ▶ Halten Sie die Taste **STOP WATCH** länger gedrückt, um die Stoppuhr Funktion zu deaktivieren.

9.2.6. NAP-Funktion (MittagsschlafTIMER)

Das Gerät bietet Ihnen die Möglichkeit nach einer gewünschten Zeit (00:01 – 23:59 Std.), durch ein Weckton geweckt zu werden.

- ▶ Drücken Sie die **NAP** Taste.

Die NAP/Timer Anzeige 0:30 fängt nun an zu blinken.

- ▶ Stellen Sie mit der Taste **TUNING**  /  die gewünschte Zeit ein.
- ▶ Drücken Sie die **NAP** Taste erneut, um den NAP Timer zu starten.

Im Display erscheint nun das NAP-Symbol.

- ▶ Drücken Sie die **NAP** Taste, um den NAP Timer zu pausieren.
- ▶ Drücken Sie die **NAP** Taste erneut, um mit dem NAP Timer fortzufahren.

Nach Ablauf des Timers ertönt auch bei eingeschaltetem Radio der Weckton.

- ▶ Halten Sie die **NAP** Taste gedrückt, um die **NAP** Funktion auszuschalten.

9.3. Projektions-Funktion

Das Gerät verfügt über eine Projektions-Funktion. Damit haben Sie die Möglichkeit, die Uhrzeit auf eine ebene Fläche, z. B. eine Wand, zu projizieren.

Es muss dunkel im Raum sein, damit die projizierte Uhrzeit sichtbar ist.

9.3.1. Projektionsarm aufstellen/drehen

Um den Projektionsarm vollständig zu benutzen, müssen Sie ihn aus dem Gerät ziehen. Gehen Sie hier wie folgt vor:

- ▶ Klappen Sie den Projektionsarm hoch.
- ▶ Ziehen Sie den Projektionsarm nach oben, bis er einrastet.
- ▶ Drehen Sie den Projektionsarm nun in die gewünschte Richtung (max. 315°).

Klappen Sie den Projektionsarm wieder ein, wenn Sie die Projektionsfunktion nicht nutzen.



HINWEIS

Die Projektionsbeleuchtung ist auch bei eingeklapptem Projektionsarm aktiv. Schalten Sie diese manuell (mit der Taste **PROJECTION ON/OFF**) aus.

9.3.2. Projektions ein-/ausschalten

- ▶ Stellen Sie die Uhrzeit ein (siehe auch „8.3. Geräteeinstellungen“ auf Seite 73.)
- ▶ Drücken Sie die Taste **PROJECTION ON/OFF**, um die Projektions-Funktion zu aktivieren.
- ▶ Halten Sie die Taste **PROJECTION ON/OFF** gedrückt, um die Projektion auszuschalten.

9.3.3. Projektion scharf stellen

Sie haben die Möglichkeit, die projizierte Uhrzeit scharf zu stellen.

- ▶ Schieben Sie den Fokusieregler auf der Oberseite des Projektionsarmes nach oben, bzw. nach unten.

Der Fokus der Projektion ändert sich.

9.3.4. Projektion drehen

Sie haben die Möglichkeit die projizierte Uhrzeit um 180° zu drehen.

- ▶ Drücken Sie kurz die Taste **PROJECTION ON/OFF**, um die projizierte Uhrzeit um 180° zu drehen.

10. Gerät reinigen



HINWEIS!

Schäden am Gerät durch statische Aufladung, falsche Reinigungsmittel oder das Eindringen von Flüssigkeiten!

- ▶ Verwenden Sie nur ein leicht mit einem milden Reinigungsmittel angefeuchtetes Tuch oder ein Antistatiktuch. Stellen Sie sicher, dass keine Flüssigkeiten in das Gerät dringen.
- ▶ Wischen Sie das Gerätegehäuse regelmäßig mit einem leicht angefeuchteten Tuch oder einem Antistatiktuch ab.
- ▶ Reinigen Sie vorsichtig die Linse des Projektionsarm mit einem weichen Pinsel.

11. Mögliche Störungen

Bei einer Störung des Geräts prüfen Sie bitte zunächst, ob Sie das Problem mit Hilfe der folgenden Übersicht selbst beheben können.

Versuchen Sie auf keinen Fall, die Geräte selbst zu reparieren. Wenn eine Reparatur notwendig ist, wenden Sie sich bitte an unser Service Center oder eine andere geeignete Fachwerkstatt.

Merkmal	Ursache	Abhilfe
Bei Radioempfang ist kein Ton zu hören.	Die Lautstärke ist zu niedrig.	Erhöhen Sie die Lautstärke.
Der Radioempfang ist gestört.	Der Sender wurde unabsichtlich verstellt.	Stellen Sie den Sender neu ein.
	Das Antennensignal ist zu schwach.	FM: Verändern Sie die Lage der Antenne. AM: Drehen Sie das Gerät oder stellen Sie dieses an einen anderen Platz.
	Störungen durch elektrische Geräte.	Stellen Sie das Gerät an einen anderen Platz.
Das Gerät reagiert nicht auf Betätigung der Tasten.	Es liegt eine elektrostatische Entladung vor.	Schalten Sie das Gerät aus. Ziehen Sie den Netzstecker aus der Netzsteckdose. Entfernen Sie die Backup-Batterie. Legen Sie die Backup-Batterie nach einigen Sekunden wieder ein. Schließen Sie das Gerät nach einigen Sekunden wieder an.

12. Gerät abbauen und lagern

- ▶ Schalten Sie das Gerät aus.
- ▶ Entfernen Sie die Backup-Batterie.
- ▶ Verpacken Sie das Gerät in der Originalverpackung.
- ▶ Lagern Sie das Gerät an einem trockenen Ort.

13. Entsorgung



Verpackung

Ihr Gerät befindet sich zum Schutz vor Transportschäden in einer Verpackung. Verpackungen sind Rohstoffe und somit wiederverwendungsfähig oder können dem Rohstoffkreislauf zurückgeführt werden.



Gerät

Werfen Sie Ihr Gerät am Ende ihrer Lebenszeit keinesfalls in den normalen Hausmüll. Erkundigen Sie sich bei Ihrer Stadt- oder Gemeindeverwaltung nach einer umwelt- und sachgerechten Entsorgung. Entnehmen Sie vor der Entsorgung des Geräts die Batterien.



Batterien

Verbrauchte Batterien gehören nicht in den Hausmüll. Die Batterien müssen bei einer Sammelstelle für Altbatterien abgegeben werden.

14. Technische Daten

Spannungsversorgung

Spannung	AC230V~50Hz
Leistungsaufnahme	5W
Speicherbatterie	1 x 3V Batterie Typ CR2032

Radio

FM-Band	87,5 - 108 MHz
Ausgangsleistung	2x 0,5 W RMS

Abmessungen (BxHxT)	ca. 210 x 69 x 140mm
Gewicht	ca. 800g



Technische Änderungen vorbehalten.

15. Impressum

Copyright © 2016

Stand: 28. Oktober 2016

Alle Rechte vorbehalten.

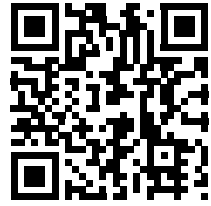

Diese Bedienungsanleitung ist urheberrechtlich geschützt. Vervielfältigung in mechanischer, elektronischer und jeder anderen Form ohne die schriftliche Genehmigung des Herstellers ist verboten

Das Copyright liegt bei der Firma:

Medion AG
Am Zehnthof 77
45307 Essen
Deutschland

Die Anleitung kann über die Service Hotline nachbestellt werden und steht über das Serviceportal www.medion.com/be/nl/service/start/ zum Download zur Verfügung.

Sie können auch den oben stehenden QR Code scannen und die Anleitung über das Serviceportal auf Ihr mobiles Endgerät laden.

NL

FR

DE

MEDION®

MEDION B.V.
John F. Kennedylaan 16a
5981 XC Panningen
Nederland



Hotline: 02 2006 198
Fax 02 2006 199



Hotline: 34-20 808 664
Fax 34-20 808 665

Maak gebruik van het contactformulier onder:
Veuillez utiliser le formulaire de contact sous :/
Bitte benutzen Sie das Kontaktformular unter:
www.medion.com/contact