

MEDION®

Bedienungsanleitung



Schallplatten- und Kassettendigitalisierer

MEDION® LIFE® E69216 (MD 83906)

Inhaltsverzeichnis

1.	Zu dieser Anleitung	3
1.1.	In dieser Anleitung verwendete Warnsymbole und Signalwörter	3
2.	Bestimmungsgemäßer Gebrauch	4
3.	Konformitätsinformation.....	4
4.	Sicherheitshinweise.....	5
4.1.	Betriebssicherheit.....	5
4.2.	Aufstellungsort.....	5
4.3.	Reparatur	6
4.4.	Umgebungstemperatur	7
4.5.	Stromversorgung.....	8
4.6.	Umgang mit Batterien	9
5.	Lieferumfang.....	10
6.	Gerätübersicht	11
6.1.	Vorderseite	11
6.2.	Rechte Seite	12
6.3.	Rückansicht.....	13
6.4.	Oberseite.....	14
6.5.	Fernbedienung.....	15
7.	Vorbereitung.....	16
7.1.	Auspacken.....	16
8.	Inbetriebnahme	17
8.1.	Batterie in die Fernbedienung einlegen.....	17
8.2.	Stromversorgung anschließen.....	17
9.	Steuerung am Gerät oder über die Fernbedienung	18
10.	Grundfunktionen	18
10.1.	Gerät ein-/ausschalten.....	18
10.2.	Uhr stellen	18
10.3.	Automatisches Ausschalten.....	18
10.4.	Timer einstellen	19
10.5.	Display	19
11.	Klangfunktionen.....	19
11.1.	Lautstärke einstellen.....	19
12.	Phonobetrieb	20
12.1.	Schallplatten abspielen	20
13.	Kassettenbetrieb	21
14.	USB-, Karten- und AUX-IN-Betrieb	22
14.1.	Speichermedien in Betrieb nehmen.....	22
14.2.	Hinweis zu MP3-Playern	23
14.3.	Einfache Wiedergabefunktionen	23
14.4.	ID3-Tags.....	23

14.5.	Titelsuche und Schnellauf	23
14.6.	Ordner auswählen	24
14.7.	Wiederholungsfunktionen/Zufallswiedergabe	24
15.	Aufnahmen überspielen & löschen	25
15.1.	Schallplatte/Musikkassette auf ein Speichermedium überspielen	25
15.2.	Titel auf anderes Speichermedium kopieren.....	27
15.3.	MP3-Titel löschen.....	27
16.	Außerbetriebnahme.....	27
17.	Reinigung	28
18.	Entsorgung.....	28
19.	Technische Daten	29
20.	Impressum.....	30

1. Zu dieser Anleitung



Lesen Sie vor Inbetriebnahme die Sicherheitshinweise aufmerksam durch. Beachten Sie die Warnungen auf dem Gerät und in der Bedienungsanleitung.

Bewahren Sie die Bedienungsanleitung immer in Reichweite auf. Wenn Sie das Gerät verkaufen oder weitergeben, händigen Sie unbedingt auch diese Anleitung aus.

1.1. In dieser Anleitung verwendete Warnsymbole und Signalwörter

	GEFAHR! Warnung vor unmittelbarer Lebensgefahr!
	WARNUNG! Warnung vor möglicher Lebensgefahr und/oder schweren irreversiblen Verletzungen!
	WARNUNG! Warnung vor Gefahr durch elektrischen Schlag
	WARNUNG! Warnung vor Gefahr durch zu hohe Lautstärke!
	VORSICHT! Warnung vor möglichen mittleren und oder leichten Verletzungen!
	HINWEIS! Hinweise beachten, um Sachschaden zu vermeiden! Weiterführende Informationen für den Gebrauch des Gerätes!
	HINWEIS! Hinweise in der Bedienungsanleitung beachten!

2. Bestimmungsgemäßer Gebrauch

Der Schallplatten- und Kassettendigitalisierer dient ausschließlich zum Abspielen und Digitalisieren von Standard-LPs, Singles und Musikkassetten. Jede andere Verwendung ist nicht bestimmungsgemäß.

- Das Gerät ist nur für den privaten und nicht für den industriellen/kommerziellen Gebrauch bestimmt.

Bitte beachten Sie, dass im Falle des nicht bestimmungsgemäßen Gebrauchs die Haftung erlischt:

- Bauen Sie das Gerät nicht ohne unsere Zustimmung um und verwenden Sie keine nicht von uns genehmigten oder gelieferten Zusatzgeräte.
- Verwenden Sie nur von uns gelieferte oder genehmigte Ersatz- und Zubehörteile.
- Beachten Sie alle Informationen in dieser Bedienungsanleitung, insbesondere die Sicherheitshinweise. Jede andere Bedienung gilt als nicht bestimmungsgemäß und kann zu Personen- oder Sachschäden führen.
- Benutzen Sie das Gerät nicht in explosionsgefährdeten Bereichen. Hierzu zählen z. B. Tankanlagen, Kraftstofflagerbereiche oder Bereiche, in denen Lösungsmittel verarbeitet werden. Auch in Bereichen mit teilchenbelasteter Luft (z.B. Mehl- oder Holzstaub) darf dieses Gerät nicht verwendet werden.
- Setzen Sie das Gerät keinen extremen Bedingungen aus. Zu vermeiden sind:
 - Hohe Luftfeuchtigkeit oder Nässe
 - Extrem hohe oder tiefe Temperaturen
 - Direkte Sonneneinstrahlung
 - Offenes Feuer

3. Konformitätsinformation

Hiermit erklärt die Medion AG, dass das Produkt mit den folgenden europäischen Anforderungen übereinstimmt:

- EMV-Richtlinie 2004/108/EG
- Niederspannungsrichtlinie 2006/95/EG
- RoHS-Richtlinie 2011/65/EU.
- Öko-Design Richtlinie 2009/125/EG (Verordnung 1275/2008)

4. Sicherheitshinweise

4.1. Betriebssicherheit

- Lassen Sie Kinder dieses Gerät niemals unbeaufsichtigt benutzen, um sicherzustellen, dass sie nicht mit dem Gerät spielen.
- Das Gerät ist nicht dafür bestimmt, durch Personen (einschließlich Kinder) mit eingeschränkten physischen, sensorischen oder geistigen Fähigkeiten oder mangels Erfahrung und/oder mangels Wissen benutzt zu werden, es sei denn, sie werden durch eine für ihre Sicherheit zuständige Person beaufsichtigt oder erhalten von ihr Anweisungen, wie das Gerät zu benutzen ist.



GEFAHR!

Erstickungsgefahr!

Verpackungsfolien können verschluckt oder unsachgemäß benutzt werden, daher besteht Erstickungsgefahr!

- ▶ Halten Sie das Verpackungsmaterial, wie z.B. Folien oder Plastikbeutel von Kindern fern.

4.2. Aufstellungsort

- Halten Sie das Gerät und alle angeschlossenen Geräte von Feuchtigkeit fern und vermeiden Sie Staub, Hitze, direkte Sonneneinstrahlung und offene Brandquellen (Kerzen oder ähnliches). Das Nichtbeachten dieser Hinweise kann zu Störungen oder zur Beschädigung des Gerätes führen.
- Betreiben Sie Ihr Gerät nicht im Freien, da äußere Einflüsse, wie Regen, Schnee etc. das Gerät beschädigen könnten.
- Setzen Sie das Gerät nicht Tropf- oder Spritzwasser aus und stellen Sie keine mit Flüssigkeit gefüllten Gefäße (Vasen oder ähnliches) auf oder neben das Gerät und das Netzteil. Eindringende Flüssigkeit kann die elektrische Sicherheit beeinträchtigen.

-
- Schlitze und Öffnungen des Gerätes dienen der Belüftung. Decken Sie diese Öffnungen nicht ab (Überhitzung, Brandgefahr)!
 - Verlegen Sie die Kabel so, dass niemand darauf treten, oder darüber stolpern kann.
 - Achten Sie auf genügend große Abstände in der Schrankwand. Halten Sie einen Mindestabstand von 10 cm rund um das Gerät zur ausreichenden Belüftung ein.
 - Stellen und betreiben Sie alle Komponenten auf einer stabilen, ebenen und vibrationsfreien Unterlage, um ein Herunterfallen des Gerätes zu vermeiden.

4.3. Reparatur

- Wenden Sie sich an den Kundendienst, wenn:
 - das Netzkabel angeschmort oder beschädigt ist
 - Flüssigkeit in das Gerät eingedrungen ist
 - das Gerät nicht ordnungsgemäß funktioniert
 - das Gerät heruntergefallen, oder das Gehäuse beschädigt ist.
- Überlassen Sie die Reparatur Ihres Gerätes ausschließlich qualifiziertem Fachpersonal.
- Im Falle einer notwendigen Reparatur wenden Sie sich bitte ausschließlich an unsere autorisierten Servicepartner.

4.4. Umgebungstemperatur

- Das Gerät kann bei einer Umgebungstemperatur von 0 °C bis +35 °C und bei einer relativen Luftfeuchtigkeit von < 80 % (nicht kondensierend) betrieben werden.
- Im ausgeschalteten Zustand kann das Gerät bei -20 °C bis +60 °C gelagert werden.



GEFAHR!

Stromschlaggefahr!

Bei großen Temperatur- oder Feuchtigkeitsschwankungen kann es durch Kondensation zur Feuchtigkeitsbildung innerhalb des Gerätes kommen, die einen elektrischen Kurzschluss verursachen kann.

- ▶ Warten Sie nach einem Transport des Gerätes solange mit der Inbetriebnahme, bis das Gerät die Umgebungstemperatur angenommen hat.

4.5. Stromversorgung



GEFAHR!

Stromschlaggefahr!

Auch bei ausgeschaltetem Netzschalter sind Teile des Gerätes unter Spannung.

- ▶ Um die Stromversorgung zu Ihrem Gerät zu unterbrechen, oder das Gerät gänzlich von Spannung freizuschalten, ziehen Sie den Netzstecker aus der Steckdose.
- Betreiben Sie das Gerät nur an einer leicht erreichbaren und in der Nähe befindlichen Schutzkontakt-Steckdose mit 230 V~, 50 Hz.
- Um die Stromversorgung zu Ihrem Gerät zu unterbrechen, ziehen Sie den Netzstecker aus der Steckdose.



GEFAHR!

Stromschlaggefahr!

Im Inneren des Gerätes befinden sich stromführende Teile. Bei diesen besteht durch unabsichtlichen Kurzschluss die Gefahr eines elektrischen Schlages oder eines Brandes.

- ▶ Öffnen Sie niemals das Gehäuse des Gerätes und führen Sie keine Gegenstände durch die Schlitze und Öffnungen ins Innere des Gerätes!
- Stellen Sie keine Gegenstände auf die Kabel, da diese sonst beschädigt werden könnten.
- Halten Sie mindestens einen Meter Abstand von hochfrequenten und magnetischen Störquellen (Fernsehgerät, Lautsprecherboxen, Mobiltelefon usw.), um Funktionsstörungen und Datenverlust zu vermeiden.

4.6. Umgang mit Batterien



VORSICHT!

Verletzungsefahr!

Batterien können brennbare Stoffe enthalten. Bei unsachgemäßer Behandlung können Batterien auslaufen, sich stark erhitzen, entzünden oder gar explodieren, was Schäden für das Gerät und ihre Gesundheit zur Folge haben könnte.

Beachten Sie hierzu folgende Hinweise:

- Halten Sie Batterien von Kindern fern. Sie können bei Verschlucken lebensgefährlich sein. Wurde eine Batterie verschluckt, muss sofort medizinische Hilfe in Anspruch genommen werden.
- Werfen Sie die Batterien nicht ins Feuer, schließen Sie sie nicht kurz und nehmen Sie sie nicht auseinander.
- Reinigen Sie die Batterie- und Gerätekontakte vor dem Einlegen bei Bedarf.
- Tauschen Sie immer alle Batterien gleichzeitig aus.
- Achtung! Explosionsgefahr bei unsachgemäßem Auswechseln der Batterie. Setzen Sie nur Batterien des gleichen Typs ein. Verwenden Sie keine unterschiedlichen Typen; mischen Sie keine gebrauchten und neuen Batterien.
- Beachten Sie beim Einlegen der Batterien die Polarität (+/-).
- Wenn Sie das Gerät längere Zeit nicht verwenden, nehmen Sie die Batterien heraus.
- Entfernen Sie erschöpfte Batterien umgehend aus dem Gerät! Es besteht erhöhte Auslaufgefahr!
- Setzen Sie Batterien keinen extremen Bedingungen und direkter Sonneneinstrahlung aus; bauen Sie das Spielzeug z. B. nicht in der unmittelbaren Nähe von Heizkörpern auf! Es besteht erhöhte Auslaufgefahr!
- Versuchen Sie niemals, normale Batterien wieder aufzuladen! Es besteht Explosionsgefahr!

-
- Wiederaufladbare Batterien dürfen ausschließlich unter der Aufsicht von Erwachsenen aufgeladen werden.
 - Nehmen Sie ausgelaufene Batterien sofort aus dem Gerät. Reinigen Sie die Kontakte, bevor Sie neue Batterien einlegen. Es besteht Verätzungsgefahr durch Batteriesäure!
 - Wiederaufladbare Batterien sind vor dem Aufladen aus dem Spielzeug herauszunehmen.
 - Sollte Batteriesäure ausgelaufen sein, vermeiden Sie unbedingt den Kontakt mit Haut, Augen und Schleimhäuten! Falls die Säure doch mit Haut in Kontakt gekommen ist, spülen Sie die betroffenen Stellen sofort mit reichlich klarem Wasser und suchen Sie umgehend einen Arzt auf.

5. Lieferumfang

Bitte überprüfen Sie die Vollständigkeit der Lieferung und benachrichtigen Sie uns bitte innerhalb von 14 Tagen nach dem Kauf, falls die Lieferung nicht komplett ist. Mit dem von Ihnen erworbenen Gerät haben Sie erhalten:

- Plattenspieler
- Fernbedienung inkl. 1 x Knopfzelle CR2025, 3V Batterie
- Software-CD
- Dokumentation



GEFAHR!

Erstickungsgefahr!

Verpackungsfolien können verschluckt oder unsachgemäß benutzt werden, daher besteht Erstickungsgefahr!

- ▶ Halten Sie das Verpackungsmaterial, wie z.B. Folien oder Plastikbeutel von Kindern fern.

6. Geratubersicht

6.1. Vorderseite

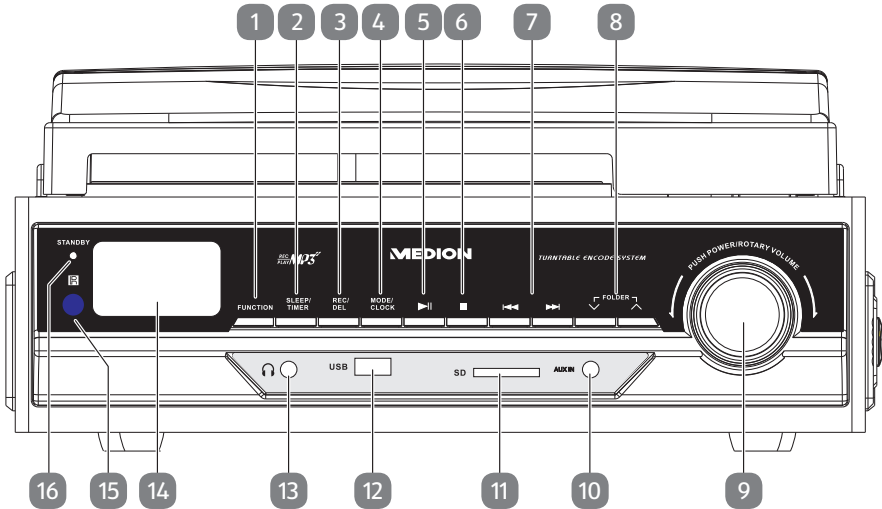

- 1) **FUNCTION** – Wahl der Betriebsart
- 2) **SLEEP / TIMER** – Automatisches Ausschalten / Timer einstellen
- 3) **REC/DEL** – Aufnahme starten / stoppen / löschen
- 4) **MODE/CLOCK** – Wiederholungs-/Zufallswiedergabe / Uhrzeit anzeigen/einstellen / Automatische Titelaufteilung
- 5) ▶ || – Wiedergabe starten / unterbrechen
- 6) ■ – Wiedergabe / Aufnahme stoppen
- 7) ◀ / ▶ – Titelsprung rückwarts / vorwarts
- 8) **FOLDER** ◅ / ▲ – Vorherigen / nachsten Ordner auswahlen
- 9) ⏻ / **VOLUME** – Lautstarkenregler mit Ausschaltfunktion
- 10) **AUX-IN** – AUX-IN-Eingang
- 11) **SD** – Schacht fur SD-Speicherkarte
- 12) **USB** – USB-Anschluss
- 13) 🎧 – Kopfhoreranschluss
- 14) Display
- 15) Infrarot-Empfangsfeld fur die Fernbedienung
- 16) **STANDBY** – Standby-Betriebsleuchte

6.2. Rechte Seite

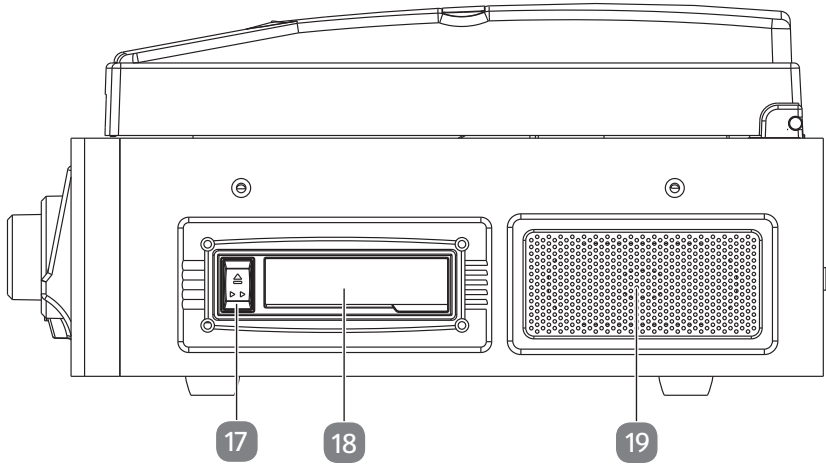

- 17) ▲ / ▶▶ – Auswurf einer Musikkassette / schneller Vorlauf
- 18) Kassetteneinschub
- 19) Lautsprecher

6.3. Rückansicht

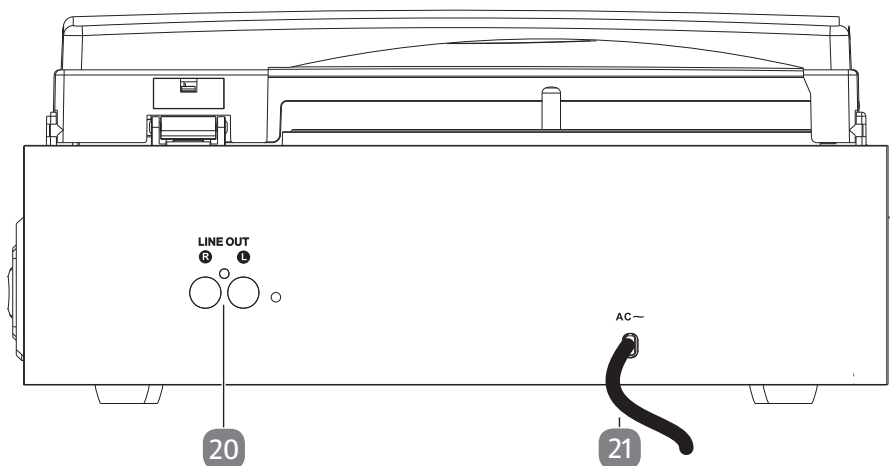

- 20) **LINE OUT**: Anschluss für die Verbindung an einen Verstärker.
- 21) Netzkabel









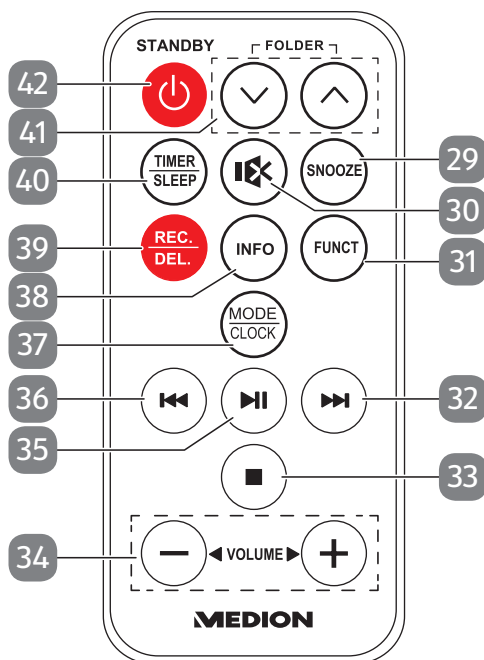

HINWEIS!

Wenn Sie das Gerät mit einem Verstärker verbinden, schließen Sie das Gerät immer an den LINE IN-Anschluss des Verstärkers an. Damit erreichen Sie eine bessere Klangqualität, da dieses Gerät bereits über einen Vorverstärker verfügt.

6.5. Fernbedienung



- 29) **SNOOZE** – Weckwiederholung
- 30)  – Stummschaltung
- 31) **FUNCT** – Wahl der Betriebsart
- 32)  – Zum nächsten Titel springen / schneller Vorlauf
- 33)  – Wiedergabe/Aufnahme stoppen
- 34) **VOLUME - / +** – Lautstärke verringern/erhöhen
- 35)  – Wiedergabe starten und unterbrechen
- 36)  – Zum vorherigen Titel springen / schneller Rücklauf
- 37) **MODE/CLOCK** – Wiederholungs-/Zufallswiedergabe / Uhrzeit anzeigen/einstellen
- 38) **INFO** – MP3 Titel ID anzeigen
- 39) **REC./DEL.** – Aufnahme starten / stoppen / löschen
- 40) **TIMER / SLEEP** – Automatisches Ausschalten / Timer einstellen
- 41) **FOLDER**  /  – Vorherigen / nächsten Ordner auswählen
- 42)  – Gerät ein-/in den Standby-Modus schalten

7. Vorbereitung

7.1. Auspacken

- ▶ Entfernen Sie sämtliches Verpackungsmaterial.



GEFAHR!

Erstickenngsgefahr!

Verpackungsfolien können verschluckt oder unsachgemäß benutzt werden, daher besteht Erstickenngsgefahr!

- ▶ Halten Sie das Verpackungsmaterial, wie z.B. Folien oder Plastikbeutel von Kindern fern.
- ▶ Nehmen Sie die runde Plattentellerauflage von der Abdeckhaube ab.
- ▶ Lösen Sie auch die Klebestreifen vom Plattenteller, so dass sich dieser drehen kann.
- ▶ Entfernen Sie den Draht, mit dem der Tonarm am Feststeller fixiert ist.



HINWEIS!

Die Schutzkappe für die Nadel am Tonarmkopf gehört nicht zum Verpackungsmaterial. Sie darf nicht wegwerfen werden!

8. Inbetriebnahme

8.1. Batterie in die Fernbedienung einlegen

In der Fernbedienung ist eine Batterie Typ 3V/CR2025 eingesetzt.

- ▶ Öffnen Sie den Batteriefachdeckel wie auf der Rückseite der Fernbedienung abgebildet.
- ▶ Legen Sie die mitgelieferte 3V-Batterie CR 2025 in die Fernbedienung ein.
- ▶ Schließen Sie den Batteriefachdeckel wieder



VORSICHT!

Explosionsgefahr!

Explosionsgefahr bei unsachgemäßem Auswechseln der Batterie.

- ▶ Ersatz nur durch denselben oder einen gleichwertigen Typ.

8.2. Stromversorgung anschließen

- ▶ Verbinden Sie den Stecker des mitgelieferten Netzkabels mit einer passenden Steckdose (230 V ~ 50 Hz). Die Netzsteckdose muss sich in der Nähe des Gerätes befinden und leicht erreichbar sein.

9. Steuerung am Gerät oder über die Fernbedienung

Mit den Tasten am Gerät können Sie die wesentlichen Wiedergabefunktionen Ihres Geräts aktivieren. Die Fernbedienung bietet über diese Grundfunktionen hinaus zahlreiche zusätzliche Bedienelemente für die volle Funktionalität Ihres Geräts. In dieser Anleitung beziehen wir uns auf die Tasten der Fernbedienung. Wenn die Tasten am Gerät gemeint sind, wird dies ausdrücklich erwähnt.

10. Grundfunktionen

10.1. Gerät ein-/ausschalten

- ▶ Nehmen Sie das Gerät in Betrieb, indem Sie die Taste  drücken. Die Betriebsanzeige und das Display leuchten auf.

Das Gerät schaltet außerdem nach 15 Minuten Inaktivität automatisch aus.







- ▶ Sie können es wieder einschalten, wenn Sie die Taste  drücken.

Wenn das Gerät ausgeschaltet ist, braucht es weiterhin Strom. Um es komplett auszuschalten, ziehen Sie bitte den Netzstecker.

Wenn Sie das Gerät längere Zeit nicht benötigen, nehmen Sie es bitte außer Betrieb. Ziehen Sie dazu den Netzstecker ab.

10.2. Uhr stellen

Die Uhrzeit kann nur im Standby-Betrieb eingestellt werden.

- ▶ Halten Sie die Taste **MODE/CLOCK** für kurze Zeit gedrückt. Das Display beginnt zu blinken.
- ▶ Drücken Sie  oder , um das 12- oder 24-Stunden-Zeitformat einzustellen.
- ▶ Drücken Sie die Taste **MODE/CLOCK** erneut. Die Stundenanzeige beginnt zu blinken.
- ▶ Wählen Sie mit  oder  die gewünschte Stunde und bestätigen Sie mit **MODE/CLOCK**. Die Minuten beginnen zu blinken.
- ▶ Wählen Sie mit  oder  die gewünschten Minuten.
- ▶ Bestätigen Sie mit abschließend durch Druck auf die Taste **MODE/CLOCK**.

10.3. Automatisches Ausschalten

Sie können eine Zeit einstellen, nach der das Gerät automatisch in den Standby-Modus schaltet. Hierzu muss das Gerät eingeschaltet sein.

- ▶ Drücken Sie die Taste **SLEEP** an der Fernbedienung wiederholt, um die gewünschte Zeit einzustellen: 90 Minuten > 80 Minuten > 70 Minuten usw. bis 10 Minuten.

Um den SLEEP-Timer auszuschalten, drücken Sie **SLEEP** so oft, bis die Anzeige **OFF** erscheint.

10.4. Timer einstellen

Sie können eine Zeit einstellen, zu der das Gerät täglich selbstständig ein- und ausschaltet. Der Timer kann nur im Standby-Betrieb eingestellt werden.

- ▶ Halten Sie die Taste **TIMER/SLEEP** kurz gedrückt. Es erscheinen **ON** und ein Uhersymbol im Display.
- ▶ Wählen Sie mit den Tasten **⏪** oder **⏩** die gewünschte Einschaltzeit. Wählen Sie zunächst die Stunden. Drücken Sie die Taste **TIMER/SLEEP** zur Bestätigung. Wählen Sie mit den Tasten **⏪** oder **⏩** die Minuten. Drücken Sie die Taste **TIMER/SLEEP** zur Bestätigung.
- ▶ Im Display erscheint **OFF**. Wählen Sie mit den Tasten **⏪** oder **⏩** die gewünschte Ausschaltzeit. Wählen Sie die Stunden. Drücken Sie die Taste **TIMER/SLEEP** zur Bestätigung. Wählen Sie mit den Tasten **⏪** oder **⏩** die Minuten. Drücken Sie die Taste **TIMER/SLEEP** zur Bestätigung.
- ▶ Wählen Sie mit den Tasten **⏪** oder **⏩** in welcher Betriebsart (z. B. USB oder CARD) das Gerät einschalten soll. Drücken Sie zum Bestätigen **TIMER/SLEEP** erneut.
- ▶ Wählen Sie mit den Tasten **⏪** oder **⏩** die Lautstärke, mit der das Gerät einschalten soll. Drücken Sie zum Bestätigen **TIMER/SLEEP** erneut.

10.4.1. Timer Ausschalten

Um einen eingeschalteten Timer zu deaktivieren, drücken Sie die Taste **TIMER/SLEEP**. Das Uhersymbol im Display erlischt.

10.5. Display

Mit der Taste **DISPLAY** können Sie bei eingeschaltetem Gerät verschiedene Modi im Display anzeigen. So werden durch ein- bzw. mehrmaliges Drücken nacheinander Titelinformationen, die Uhrzeit oder Timereinstellungen angezeigt.

11. Klangfunktionen

11.1. Lautstärke einstellen

- ▶ Drehen Sie den Lautstärkeregler am Gerät leicht im oder gegen den Uhrzeigersinn, oder drücken Sie die Tasten **VOLUME -/+** an der Fernbedienung, um die Lautstärke des Gerätes zu erhöhen oder zu verringern.

12. Phonobetrieb

- ▶ Ziehen Sie die Schutzkappe vom Tonarmkopf.



HINWEIS!

Bewahren Sie diese Schutzkappe gut auf.

12.1. Schallplatten abspielen

- ▶ Schalten Sie das Gerät ein, indem Sie  drücken.
- ▶ Drücken Sie ggf. die Taste **FUNCTION**, bis im Display die Betriebsart **PHON** erscheint.
- ▶ Legen Sie eine Platte auf den Plattenteller.
- ▶ Wenn Sie eine Single-Platte mit größerer Innenöffnung abspielen wollen, setzen Sie zunächst den Adapter („Puck“) auf die Spindel.



HINWEIS!

Stellen Sie sicher, dass die Platte staubfrei ist. Entsprechende Plattenbürsten, -tücher und -pinsel sind im Fachhandel erhältlich.

- ▶ Wählen Sie mit dem Geschwindigkeitsumschalter die richtige Geschwindigkeit:
 - 33 Umdrehungen p. M. für Langspielplatten;
 - 45 Umdrehungen p. M. für Single-Platten.
 - 78 Umdrehungen p. M. für spezielle Single-Platten
- ▶ Wählen Sie mit dem Schalter **AUTO STOP**, ob die Schallplatte am Ende der Wiedergabe automatisch anhalten soll (**ON**).
- ▶ Lösen Sie den Arretierungsbügel für den Tonarm und heben Sie ihn vorsichtig an.
- ▶ Bewegen Sie den Tonarm etwas nach innen über den Schallplattenrand bzw. über die Stelle, ab der Sie die Schallplatte spielen möchten. Der Plattenteller beginnt sich zu drehen.
- ▶ Legen Sie den Tonarm vorsichtig an der Stelle ab, an der die Schallplatte abgespielt werden soll. Die Nadel setzt auf und die Schallplatte beginnt zu spielen.
- ▶ Regeln Sie die Lautstärke mit dem Lautstärkenregler.
- ▶ Je nach Einstellung des Schalters **AUTO STOP**, stoppt der Plattenteller am Ende der Wiedergabe und der Tonarm verbleibt in der Endposition.

-
- ▶ Wenn Sie die Wiedergabe unterbrechen möchten, heben Sie den Tonarm vorsichtig von der Schallplatte.
 - ▶ Um das Gerät auszuschalten, drücken Sie .



HINWEIS!

Bei einigen Schallplatten kann es vorkommen, dass die Wiedergabe vorzeitig stoppt, bevor die Schallplatte ganz beendet ist. Schalten Sie in diesem Fall die **AUTO STOP**-Funktion mit dem **AUTO STOP**-Schalter aus (**OFF**). Schalten Sie nach Abschluss der Wiedergabe die Funktion wieder ein (**ON**), da sonst der Plattenteller nicht stoppt.

13. Kassettenbetrieb

- ▶ Schalten Sie das Gerät ein, indem Sie  drücken.
- ▶ Drücken Sie ggf. die Taste **FUNCTION**, bis im Display die Betriebsart **TAPE** erscheint.
- ▶ Schieben Sie die Kassette mit der Bandseite nach rechts in den Kassettenschacht, bis diese einrastet. Die Wiedergabe startet automatisch.
- ▶ Drücken Sie den **EJECT**-Knopf komplett hinein, um die Wiedergabe zu stoppen und die Kassette auszuwerfen.
- ▶ Wenn Sie zu einer bestimmten Stelle der Kassette vorspulen möchten, drücken Sie den **EJECT**-Knopf zur Hälfte herunter und startet so den schnellen Vorlauf. Der Knopf bleibt in der gedrückten Position stehen.
- ▶ Drücken Sie den **EJECT**-Knopf erneut leicht herunter, um zur normalen Wiedergabe zurückzukehren.



HINWEIS!

Achten Sie beim Einlegen der Kassette auf die richtige Ausrichtung der Kassette.

Während des schnellen Vorlaufs erfolgt keine Wiedergabe der Aufnahme.

Nehmen Sie die Kassette nach der kompletten Wiedergabe immer aus dem Gerät. Entnehmen Sie die Kassette ebenfalls wenn Sie eine andere Funktion wählen.

14. USB-, Karten- und AUX-IN-Betrieb

Sie können mit dem Gerät MP3-Dateien wiedergeben, die auf USB-Stick, einem anderen USB-Gerät oder einer SD-Karte gespeichert sind.

Außerdem können Sie CDs von einem anderen Gerät wiedergeben, das mit dem AUX-IN-Anschluss verbunden ist.

14.1. Speichermedien in Betrieb nehmen

An der Vorderseite des Geräts befinden sich die Anschlüsse für einen USB-Stick oder ein anderes USB-Gerät (MP3-Player), eine SD-Karte und der AUX IN-Anschluss.



VORSICHT!

Beschädigungsgefahr!

Verlängerungskabel oder andere externe Speichermedien, wie z. B. externe Festplatten können nicht über den USB-Anschluss betrieben werden.

- ▶ Der USB-Anschluss ist nur für die Verwendung von USB-Speichersticks ausgelegt.

14.1.1. USB-Betrieb

- ▶ Schalten Sie das Gerät ein, indem Sie  drücken.
- ▶ Drücken Sie ggf. mehrfach die Taste **FUNCTION**, bis im Display die Betriebsart **USB** erscheint.
- ▶ Setzen Sie ein USB-Gerät ein.
- ▶ Im Display erscheinen oben die Anzeigen **USB** und unten die Anzahl der Titel auf dem Medium und die Wiedergabe beginnt.

14.1.2. Kartenbetrieb

- ▶ Schalten Sie das Gerät ein, indem Sie  drücken.
- ▶ Drücken Sie ggf. die Taste **FUNCTION**, bis im Display die Betriebsart **CARD** erscheint.
- ▶ Schieben Sie eine SD-Speicherkarte in den Kartenschacht. Die abgekantete Ecke ist vorne rechts, die Kontakte sind unten.
- ▶ Im Display erscheinen oben die Anzeigen **CARD** und unten die Anzahl der Titel auf dem Medium und die Wiedergabe beginnt.
- ▶ Um die Karte, am Ende der Wiedergabe, aus dem Schacht zu entnehmen, ziehen Sie die Karte vorsichtig aus dem Schacht.

14.1.3. AUX-IN-Betrieb

Ein Gerät mit LINE-OUT-Ausgang (z. B. ein CD-Spieler) können Sie mit einem Kabel mit 3,5mm-Klinkenstecker mit dem AUX-IN-Eingang verbinden.





- ▶ Schalten Sie das Gerät ein, indem Sie  drücken.
- ▶ Drücken Sie ggf. die Taste **FUNCTION**, bis im Display die Betriebsart **AUX** erscheint.

14.2. Hinweis zu MP3-Playern

An den USB-Anschluss kann grundsätzlich auch ein MP3-Player angeschlossen werden. Es kann jedoch nicht garantiert werden, dass alle auf dem Markt vorhandenen MP3-Player über den USB-Anschluss wiedergegeben werden können.

Verwenden Sie ggf. den AUX-IN-Anschluss.





14.3. Einfache Wiedergabefunktionen

- ▶ Drücken Sie die Taste  **II**, um die Wiedergabe zu starten. Im Display erscheinen die Nummer des aktuellen Titels und die Wiedergabezeit.
- ▶ Drücken Sie die Taste  **II**, um die Wiedergabe zu unterbrechen. Die Wiedergabezeit blinkt.
- ▶ Drücken Sie die Taste  **II**, um die Wiedergabe an derselben Stelle fortzusetzen.
- ▶ Drücken Sie die Taste  **■** um die Wiedergabe zu beenden. Das Gerät ist nun im Stopp-Modus und es erscheinen die Gesamtzahl der Verzeichnisse und Titel.

14.4. ID3-Tags

- ▶ Sie können sich während der Wiedergabe die ID3-Tags der Titel ansehen, indem Sie die Taste **INFO** drücken. Es erscheinen der Name des Titels und andere Informationen, die bei der Erstellung des Mediums vergeben worden sind.
- ▶ Drücken Sie die Taste **INFO** erneut, um die durchlaufende Schrift wieder auszublenzen.

14.5. Titelsuche und Schnelllauf

- ▶ Drücken Sie die Taste  oder , um einen Titel weiter bzw. zurück zu springen. Während der Wiedergabe gelangen Sie mit  an den Anfang des aktuellen Titels.
- ▶ Wenn Sie während der Wiedergabe die Tasten  oder  gedrückt halten, starten Sie einen Schnelllauf rückwärts bzw. vorwärts.

14.6. Ordner auswählen

Sie können Titel auf dem Datenträger in Ordnern anlegen. Um Titel aus bestimmten Ordnern abzuspielen, gehen Sie wie folgt vor:

- ▶ Drücken Sie die Taste **FOLDER** ▼ / ▲ , um einen Ordner auszuwählen. Im Display erscheint die Nummer des Ordners.
- ▶ Wählen Sie nun mit der Taste ⏪ oder ⏩ den gewünschten Titel.
- ▶ Mit der Taste ▶ || starten Sie die Wiedergabe des gewählten Ordners.

14.7. Wiederholungsfunktionen/Zufallswiedergabe

- ▶ Drücken Sie die Taste **MODE / CLOCK** ein- oder mehrmals um die Wiedergabemodi durchzuschalten. Es werden verschiedene Modi unterstützt:
 - Einzelnen Titel wiederholen (↺ erscheint im Display),
 - alle Titel wiederholen (↺ ALL erscheint im Display),
 - Titel in zufälliger Reihenfolge wiedergeben (**RAND** erscheint im Display),
 - Jeden Titel 10 Sekunden anspielen (**INTR** erscheint im Display)

15. Aufnahmen überspielen & löschen

15.1. Schallplatte/Musikkassette auf ein Speichermedium überspielen



HINWEIS!

Im folgenden Abschnitt wird das Überspielen einer Schallplatte erklärt, dies funktioniert analog beim Überspielen einer Musikkassette bzw. mit einem Gerät angeschlossen über AUX IN.

Sie können eine Schallplatte, Musikkassette oder Titel auf einem Gerät angeschlossen am Anschluss **AUX IN** auf einen USB-Stick oder eine SD-Speicherkarte kopieren. Dabei wird der Inhalt in das MP3-Format konvertiert. Die Aufnahmege-
schwindigkeit ist 1:1 („Echtzeit“).

Auf dem Aufnahme-**medium** wird ein Verzeichnis „Audio“ angelegt, in dem die Titel durchnummeriert gespeichert werden.



HINWEIS!

Zum Installieren der Medien siehe „Speichermedien in Betrieb nehmen“ auf Seite 22.

15.1.1. Automatische/manuelle Aufteilung in Titel

Es wird vom Gerät automatisch erkannt, wann ein Titel endet und ein neuer beginnt. Wenn Sie ein Medium mit mehreren Titeln aufnehmen möchten, kann jeder einzelne Titel automatisch in separate Dateien auf dem Speichermedium aufgeteilt werden. Die Automatische Aufteilung ist vor jeder Aufnahme eingeschaltet.

Wenn Sie die automatische Aufteilung ein- oder ausschalten möchten, stellen Sie dies vor der Aufnahme wie folgt ein:

- ▶ Wählen durch ein- oder mehrmaligen Druck auf **MODE/CLOCK** die Einstellung **T-OFF** (automatische Aufteilung aus) oder **T-ON** (automatische Aufteilung ein).

Sollten Sie die Aufteilung in Titel ausgeschaltet haben, können Sie die Titel auch manuell unterteilen:

- ▶ Drücken Sie dazu während der Aufnahme die Taste **MODE/CLOCK**. Das Wiedergabemedium stoppt kurz, fügt einen neuen Titel ein und fährt mit der Aufnahme fort.

15.1.2. Vorgehensweise für die Aufnahme

- ▶ Setzen Sie das gewünschte Speichermedium ein (USB-Stick oder SD-Karte) und legen Sie eine Schallplatte auf.
- ▶ Drücken Sie ggf. die Taste **FUNCTION**, bis im Display die Betriebsart **PHON** erscheint.
- ▶ Heben Sie den Tonarm an.
- ▶ Bewegen Sie den Tonarm etwas nach innen über den Schallplattenrand bzw. über die Stelle, ab der Sie die Schallplatte spielen möchten. Der Plattenteller beginnt sich zu drehen.
- ▶ Sollen Sie eine automatische Aufteilung in Titel nicht wünschen, schalten Sie diese wie im vorigen Kapitel beschreiben, jetzt ab.
- ▶ Drücken Sie die Taste **REC/DEL**.
- ▶ Wählen Sie die gewünschte Bitrate **128** oder **192** mit der Taste **◀** oder **▶**.
- ▶ Sind sowohl ein USB-Speicherstick als auch eine SD-Karte eingelegt, erscheinen die Anzeigen **USB** oder **CARD** sowie der Eintrag **REC**. Wählen Sie mit der Taste **◀** oder **▶** aus, auf welchem Medium die Aufnahme erfolgen soll.
- ▶ Nach einigen Sekunden beginnt die Aufnahme.
- ▶ Senken Sie nun den Tonarm.
- ▶ Wenn das Speichermedium voll ist, erscheint die Anzeige **FULL**.
- ▶ Drücken Sie die Taste **MODE/CLOCK**, falls Sie die Aufnahme automatisch in einzelne Titel unterteilen wollen.
- ▶ Um die Aufnahme zu beenden, drücken Sie noch einmal die Taste **REC**, die Anzeige **REC** im Display erlischt und es wird **END** angezeigt.

Aufnahmen werden auf dem Speichermedium um Ordner „Record“ gespeichert.



HINWEIS!

Die Dauer des Initialisierungsprozesses kann, je nach Hersteller und/oder Größe des USB-Speichermediums oder der SD-Karte, variieren.

Unterbrechen Sie die Aufnahme nicht, indem Sie den Tonarm von der Schallplatte heben. Dies führt dazu, dass die Aufnahme nicht gespeichert wird.

15.2. Titel auf anderes Speichermedium kopieren

- ▶ Setzen Sie die Speichermedien USB-Stick und SD-Karte.
- ▶ Wählen Sie mit der Taste **FUNCTION** den Datenträger aus, der den/die Titel enthält, den/die Sie kopieren möchten.
- ▶ Wählen Sie ggf. wie in den Kapiteln „14.5. Titelsuche und Schnelllauf“ und „Ordner auswählen“ auf Seite 24 den gewünschten Titel/Ordner aus.
- ▶ Drücken Sie die Taste **REC/DEL**.
- ▶ Im Display blinkt **REC**.
- ▶ Drücken Sie die Taste **⏪** oder **⏩** und wählen Sie, welche Titel(r) kopiert werden soll/sollen:
 - der aktuelle Titel wird kopiert (**ONE**),
 - alle Titel auf dem Datenträger werden kopiert (**ALL**),
 - der aktuelle Ordner wird kopiert (**DIR**).
- ▶ Bestätigen Sie die Wahl durch Druck auf die Taste **REC/DEL**.

Der oder die Titel bzw. der Ordner werden auf das jeweils andere Speichermedium kopiert. Die Bitrate von kopierten Titeln beträgt immer 128 kB/s.

15.3. MP3-Titel löschen

Sie können einzelne oder alle Titel auf einem eingelegten Datenträger löschen.

- ▶ Wählen Sie mit der Taste **FUNCTION** den Datenträger aus, der den/die Titel enthält, den/die Sie löschen möchten.
- ▶ Wählen Sie ggf. wie in den Kapiteln „14.5. Titelsuche und Schnelllauf“ und „Ordner auswählen“ auf Seite 24 den gewünschten Titel/Ordner aus.
- ▶ Halten Sie die Taste **REC/DEL** für ca. 3 Sekunden gedrückt.
- ▶ Im Display blinkt **DEL**.
- ▶ Drücken Sie die Taste **⏪** oder **⏩** und wählen Sie, welche Titel(r) gelöscht werden soll/sollen:
 - der aktuelle Titel wird gelöscht (**ONE**),
 - alle Titel auf dem Datenträger werden gelöscht (**ALL**),
 - der aktuelle Ordner wird gelöscht (**DIR**).
- ▶ Bestätigen Sie die Wahl durch Druck auf die Taste **REC/DEL**.

Der oder die Titel bzw. der Ordner werden gelöscht.

16. Außerbetriebnahme

Wenn Sie das Gerät längere Zeit nicht benötigen, nehmen Sie es bitte außer Betrieb. Ziehen Sie dazu den Netzstecker ab und nehmen Sie die Batterien heraus.

Das Gerät schaltet außerdem nach 15 Minuten Inaktivität automatisch aus. Sie können es wieder einschalten, wenn Sie die Taste **⏻** drücken.

Wenn das Gerät ausgeschaltet ist, braucht es weiterhin Strom. Um es komplett auszuschalten, ziehen Sie bitte den Netzstecker.

17. Reinigung

- Vor der Reinigung ziehen Sie bitte den Netzstecker aus der Steckdose. Reinigen Sie die Außenseiten des Plattenspielers mit einem trockenen, weichen Tuch. Vermeiden Sie chemische Lösungs- und Reinigungsmittel, weil diese die Oberfläche und/oder Beschriftungen des Geräts beschädigen können.
- Lassen Sie auf keinen Fall Flüssigkeiten in den Innenraum des Plattenspielers dringen. Halten Sie die Abdeckhaube außer zum Auflegen und Entnehmen einer Schallplatte etc. immer geschlossen.
- Sollte sich auf dem Tonabnehmer Staub angesammelt haben so entfernen Sie diesen mit einer entsprechenden Bürste oder einem Pinsel. Reinigungspinsel- und -bürsten sowie Reinigungstücher für Schallplatten sind im Fachhandel erhältlich.



ACHTUNG!

Reinigen Sie Schallplatten und den Tonabnehmer niemals mit normalen Reinigungstüchern oder ungeeigneten Reinigungsmitteln.

18. Entsorgung

Verpackung



Ihr Gerät ist zum Schutz vor Transportschäden in einer Verpackung. Verpackungen sind Rohstoffe und somit wieder verwendungsfähig oder können dem Rohstoffkreislauf zurückgeführt werden.

Gerät



Werfen Sie das Gerät am Ende seiner Lebenszeit keinesfalls in den normalen Hausmüll. Erkundigen Sie sich in Ihrer Stadt- oder Gemeindeverwaltung nach Möglichkeiten einer umwelt- und sachgerechten Entsorgung.



Batterien



Verbrauchte Batterien gehören nicht in den Hausmüll. Die Batterien müssen umweltgerecht bei einer Sammelstelle für Altbatterien abgegeben werden.

19. Technische Daten

Plattenspieler

Spannungsversorgung	230 V ~ 50 Hz
Leistungsaufnahme im Betrieb	ca. 12 Watt
Batterie	3V CR 2025
Drehgeschwindigkeiten Phono	33 / 45 / 78 Umdrehungen pro Minute
Kopfhörer-Ausgangsspannung	max. 95 mV
Lautsprecher-Ausgangsleistung	2 x 1,5 W RMS
MP3-Bitrate	128 / 192 kB/s
Sampling Frequenz	44100 Hz

Anschlüsse

Kopfhöreranschluss	3,5 mm Klinkenbuchse
AUX IN	3,5 mm Klinkenbuchse
Line-Out	Cinch (Links/Rechts)

USB-Anschluss

Version	2.0
USB-Ausgang	DC 5V  100mA max. (nicht zum Aufladen von Smartphones und anderen Geräten geeignet)

Abmessungen

Abmessungen (BxHxT)	325 mm x 144 mm x 315 mm
Gewicht	2760g



Technische Änderungen vorbehalten!

20. Impressum

Copyright © 2015

Alle Rechte vorbehalten.

Diese Bedienungsanleitung ist urheberrechtlich geschützt.

Vervielfältigung in mechanischer, elektronischer und jeder anderen Form ohne die schriftliche Genehmigung des Herstellers ist verboten

Das Copyright liegt bei der Firma:

Medion AG

Am Zehnthof 77

45307 Essen

Deutschland

Die Anleitung kann über die Service Hotline nachbestellt werden und steht über das Serviceportal www.medionservice.de zum Download zur Verfügung.

Sie können auch den oben stehenden QR Code scannen und die Anleitung über das Serviceportal auf Ihr mobiles Endgerät laden.

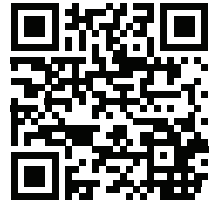

MEDION®



MEDION AG
45092 Essen
Deutschland

Hotline: 01805 - 633 633
Fax: 01805 - 665 566

(0,14 Euro/Minute aus dem dt. Festnetz,
Mobilfunk max. 0,42 Euro/Min.)

Bitte benutzen Sie das Kontaktformular unter:
www.medion.com/contact

www.medion.de