

# MEDION®

## Radio Cassette CD/MP3

MEDION® LIFE® E66250 (MD 84434)

---



Mode d'emploi

---

# Sommaire

<b>1.</b>	<b>À propos de ce mode d'emploi .....</b>	<b>5</b>
1.1.	Symboles et avertissements utilisés dans ce mode d'emploi .....	5
<b>2.</b>	<b>Utilisation conforme.....</b>	<b>6</b>
<b>3.</b>	<b>Consignes de sécurité.....</b>	<b>6</b>
3.1.	Ne pas laisser d'appareils électriques entre les mains des enfants .....	6
3.2.	Installation de l'appareil en toute sécurité .....	6
3.3.	Laisser la prise secteur accessible .....	7
3.4.	En cas de dommages.....	7
3.5.	En cas de dysfonctionnements.....	8
3.6.	Le lecteur CD .....	8
3.7.	Consignes pour une manipulation sûre des piles.....	8
3.8.	Nettoyage et stockage.....	9
<b>4.</b>	<b>Contenu de la livraison.....</b>	<b>9</b>
<b>5.</b>	<b>Vue d'ensemble.....</b>	<b>10</b>
5.1.	Vue de dessus.....	10
5.2.	Vue de devant .....	11
<b>6.</b>	<b>Mise en service / arrêt.....</b>	<b>12</b>
6.1.	Fonctionnement sur secteur – raccorder le cordon d'alimentation...12	
6.2.	Fonctionnement sur piles – insertion des piles dans l'appareil.....12	
6.3.	Mise en marche de l'appareil.....13	
6.4.	Réglage de l'heure.....13	
6.5.	Réglage du volume .....	13
<b>7.</b>	<b>Mode Radio .....</b>	<b>13</b>
<b>8.</b>	<b>Mode CD/MP3/USB et Carte mémoire.....</b>	<b>14</b>
8.1.	Informations générales sur le tiroir CD .....	14
8.2.	Supports de données pris en charge.....14	
8.3.	Insertion et retrait des disques .....	14
8.4.	Raccordement et retrait de supports de données USB.....15	
8.5.	Insertion et retrait d'une carte mémoire SD™/MMC.....16	
8.6.	PLAY/PAUSE, STOP, SKIP.....16	
8.7.	Réglage du mode de lecture .....	16
8.8.	Navigation sur un disque MP3, une clé USB ou une carte mémoire SD™/MM .....	17
8.9.	Fonctions de programmation .....	17

---

<b>9.</b>	<b>Mode Casette</b> .....	<b>18</b>
9.1.	Insertion d'une cassette .....	18
9.2.	Lire, arrêter, interrompre momentanément une cassette.....	18
9.3.	Avance/retour rapide .....	18
9.4.	Arrêt automatique.....	18
9.5.	Enregistrement .....	19
<b>10.</b>	<b>Nettoyage</b> .....	<b>20</b>
<b>11.</b>	<b>Recyclage</b> .....	<b>20</b>
<b>12.</b>	<b>Données techniques</b> .....	<b>21</b>
<b>13.</b>	<b>Mentions légales</b> .....	<b>22</b>

# 1. À propos de ce mode d'emploi



Avant d'utiliser l'appareil pour la première fois, lisez attentivement le présent mode d'emploi et veillez surtout à vous conformer aux consignes de sécurité !

Toute action subie par et effectuée avec cet appareil doit se dérouler tel que décrit dans ce mode d'emploi.

Conservez précieusement ce mode d'emploi. Remettez-le impérativement au nouveau propriétaire si vous donnez ou vendez l'appareil !

## 1.1. Symboles et avertissements utilisés dans ce mode d'emploi

	<p><b>DANGER !</b> <i>Avertissement d'un risque vital immédiat !</i></p> <p><b>AVERTISSEMENT !</b> <i>Avertissement d'un risque vital possible et/ou de blessures graves irréversibles !</i></p> <p><b>PRUDENCE !</b> <i>Avertissement d'un risque possible de blessures moyennes à légères !</i></p>
	<p><b>ATTENTION !</b> <i>Respecter les consignes pour éviter tout dommage matériel !</i></p>
	<p><b>REMARQUE !</b> Informations supplémentaires pour l'utilisation de l'appareil !</p>
	<p><b>REMARQUE !</b> Respecter les consignes du mode d'emploi !</p>
	<p><b>AVERTISSEMENT !</b> <i>Avertissement d'un risque d'électrocution !</i></p>
	<p><b>AVERTISSEMENT !</b> <i>Avertissement d'un risque en cas d'écoute à un volume trop élevé !</i></p>

•	Énumération / information sur des événements se produisant en cours d'utilisation
▶	Action à exécuter

## 2. Utilisation conforme

- Cet appareil sert à la réception et à l'écoute de stations de radio, à l'écoute de fichiers audio via CD, USB ou carte SD™/MMC ainsi qu'à l'enregistrement et à l'écoute de cassettes audio.
- L'appareil est exclusivement réservé à un usage privé et n'est pas conçu pour une utilisation dans une entreprise de l'industrie lourde.

## 3. Consignes de sécurité

### 3.1. Ne pas laisser d'appareils électriques entre les mains des enfants

- Ne laissez jamais les enfants utiliser des appareils électriques sans surveillance.
- Cet appareil n'est pas destiné à être utilisé par des personnes (y compris les enfants) dont les capacités physiques, sensorielles ou mentales sont limitées ou qui manquent d'expérience et/ou de connaissances, sauf si elles sont surveillées par une personne responsable de leur sécurité ou ont reçu de vous les instructions d'utilisation de l'appareil. Surveillez les enfants afin de garantir qu'ils ne jouent pas avec l'appareil.

### 3.2. Installation de l'appareil en toute sécurité

Si l'appareil a été transporté d'un environnement froid dans une pièce chaude, attendez avant de le brancher. L'eau de condensation due au changement de température pourrait détruire l'appareil. Lorsque l'appareil a atteint la température ambiante, il peut être mis en marche sans danger.

L'appareil n'est pas conçu pour être utilisé dans des pièces très humides (p. ex. une salle de bains). Veillez à ce que :

- les fentes d'aération ne soient pas recouvertes afin de toujours garantir une aération suffisante ; celle-ci ne doit jamais être entravée par des objets tels que revues, nappes, rideaux, etc., recouvrant les ouvertures d'aération) ;

- 
- un espace libre d'au moins 10 cm soit laissé sur les côtés et au-dessus de l'appareil si celui-ci est installé dans une étagère ou similaire ;
  - l'appareil ne soit exposé à aucune source de chaleur directe (p. ex. radiateurs) ;
  - l'appareil ne soit pas exposé aux rayons directs du soleil ;
  - l'appareil ne soit pas en contact avec de l'humidité, des gouttes d'eau ou des éclaboussures. Ne posez donc jamais sur l'appareil d'objets remplis de liquide, tels qu'un vase ;
  - l'appareil ne soit utilisé que dans un climat tempéré ; la température ambiante doit être comprise entre 5° C et 35° C ;
  - l'appareil ne se trouve pas à proximité immédiate de champs magnétiques (p. ex. un téléviseur ou d'autres haut-parleurs) ;
  - aucune source de feu nu (p. ex. des bougies allumées) ne se trouve à proximité de l'appareil ou sur celui-ci.

### **3.3. Laisser la prise secteur accessible**

- Branchez l'appareil uniquement sur une prise de courant facilement accessible (230 V ~ 50 Hz) située à proximité du lieu d'installation de l'appareil. La prise doit rester accessible s'il devait s'avérer nécessaire de débrancher rapidement l'appareil.
- Ne mettez jamais l'appareil en marche si vous constatez des dommages visibles de l'appareil ou du cordon d'alimentation ni si l'appareil est tombé par terre.
- Disposez le cordon d'alimentation de manière à éviter tout risque de trébuchement. Le cordon d'alimentation ne doit être ni coincé ni écrasé.

### **3.4. En cas de dommages**

En cas de dommages de l'appareil ou du cordon d'alimentation, débranchez immédiatement la fiche secteur de la prise de courant.



#### **AVERTISSEMENT !**

***N'essayez en aucun cas d'ouvrir et/ou de réparer vous-même l'appareil. Vous risqueriez de vous électrocuter !***

- Si le cordon d'alimentation du présent appareil est endommagé, afin d'éviter tout danger, faites-le remplacer par le fabricant, son

---

service après-vente ou une personne aux qualifications similaires.

- Pour éviter tout danger, adressez-vous en cas de problème à notre centre de service après-vente ou à un atelier spécialisé.

### **3.5. En cas de dysfonctionnements**

Si l'appareil présente des dysfonctionnements, il se peut qu'une décharge électrostatique se soit produite. Débranchez alors le cordon d'alimentation et retirez les piles. Puis remettez les piles dans l'appareil et rebranchez-le. L'appareil est ainsi réinitialisé.

### **3.6. Le lecteur CD**

Le lecteur CD est un produit laser de classe 1. L'appareil est équipé d'un système de sécurité qui empêche la sortie de rayons laser dangereux lors d'une utilisation normale. Pour prévenir tout risque de blessure des yeux, prenez garde de ne jamais manipuler ni abîmer le système de sécurité de l'appareil.



Le présent appareil satisfait aux exigences essentielles et prescriptions pertinentes de la directive sur l'écoconception 2009/125/CE (Règlement n° 1275/2008).

### **3.7. Consignes pour une manipulation sûre des piles**

L'appareil fonctionne aussi avec des piles. Lorsque vous manipulez des piles, veillez à respecter les consignes suivantes :

- Ne jamais recharger des piles ! Risque d'explosion !
- Conserver les piles hors de la portée des enfants, ne pas les jeter au feu, ne pas les court-circuiter ni les démonter.
- Respecter la polarité lors de leur insertion.
- Toujours remplacer toutes les piles en même temps (radiocassette).
- Utiliser uniquement des piles du même type, mais jamais de types de piles différents ni de piles usées en combinaison avec des piles neuves.
- Si nécessaire, nettoyer les contacts des piles et de l'appareil avant d'insérer les piles.
- Les piles vides doivent être retirées immédiatement de l'appareil ! Risque de fuite accru !
- N'exposez jamais les piles à une chaleur excessive, p. ex. rayonne-

---

ment solaire, feu ou similaire !

- En cas de non-respect, les piles risquent de se décharger au-delà de leur tension finale de charge et de couler ! Enlever immédiatement les piles pour éviter tout dommage.
- Éviter tout contact avec la peau, les yeux et les muqueuses. En cas de contact avec l'acide des piles, rincez immédiatement et abondamment à l'eau claire les zones touchées et consultez immédiatement un médecin.
- Retirez les piles de l'appareil si vous n'utilisez pas ce dernier pendant une période prolongée.
- Les piles peuvent présenter un risque mortel en cas d'ingestion. Conservez donc toujours l'appareil et les piles hors de la portée des jeunes enfants. En cas d'ingestion d'une pile, faites immédiatement appel à un médecin.

### **3.8. Nettoyage et stockage**

- Avant le nettoyage, veillez à débrancher la fiche secteur de la prise de courant.
- Utilisez pour le nettoyage un chiffon doux et sec. Évitez les solvants et produits d'entretien chimiques qui risqueraient d'endommager la surface et/ou les inscriptions de l'appareil.
- Si vous n'utilisez pas l'appareil pendant une période prolongée, retirez les piles et débranchez le cordon d'alimentation de la prise de courant.

## **4. Contenu de la livraison**

- ▶ Retirez tous les emballages, y compris les films sur la façade de l'appareil.



### **AVERTISSEMENT !**

***Ne laissez pas les jeunes enfants jouer avec les plastiques :  
risque d'asphyxie !***

- ▶ Au cours du déballage, assurez-vous que les éléments suivants ont bien été livrés :
  - Radiocassette CD
  - Cordon d'alimentation
  - Mode d'emploi et documents de garantie



## 5. Vue d'ensemble

### 5.1. Vue de dessus

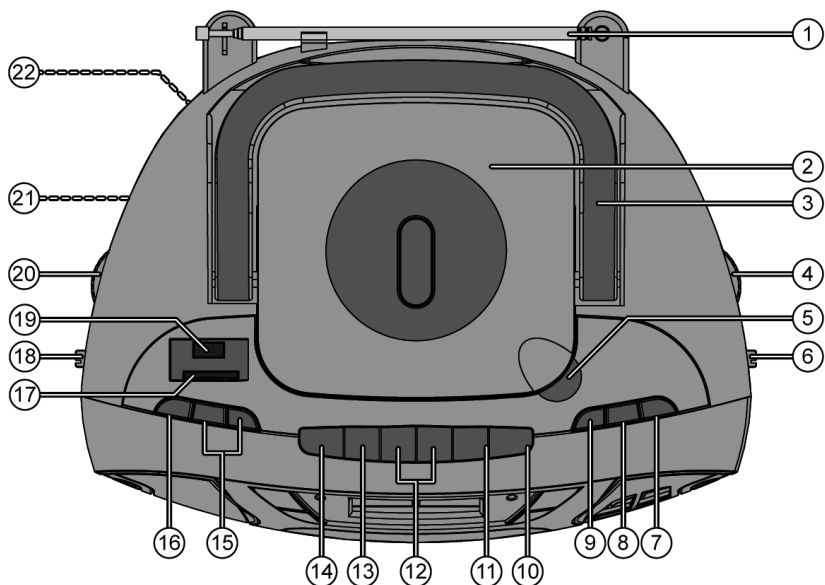

- 1) Antenne télescopique
- 2) Tiroir CD
- 3) Poignée
- 4) **TUNING** : régler la fréquence radio
- 5) **OPEN** : encoche d'ouverture du tiroir CD
- 6) Touche **FM ST./FM/AM** : réception mono/stéréo, bande FM, bande AM
- 7) Touche **MIN** : régler les minutes
- 8) Touche **HOUR** : régler les heures
- 9) Touche **SET** : confirmer les réglages, appuyer en même temps sur HOUR ou MIN pour régler l'heure
- 10) Touche **RECORD ●** : touche d'enregistrement (cassette)
- 11) Touche **PLAY ▶** : lecture de la cassette
- 12) Touches **F.FWD ◀/ REW ▶**: avance/retour rapide (cassette)
- 13) Touche **STOP/EJ.** : arrêter la lecture de la cassette / éjecter la cassette
- 14) Touche **PAUSE II** : interrompre la lecture de la cassette
- 15) Touches **SKIP - ◀/ + ▶** : retour rapide, titre précédent, début du titre/ avance rapide, titre suivant
- 16) Touche **PLAY/PAUSE ▶ II** : lecture/interruption de la lecture (CD, USB)

et SD™)

- 17) Fente pour cartes **SD/MMC**
- 18) Sélecteur **CD/MP3/USB/SD, TAPE, RADIO** : sélectionner la fonction de lecture
- 19) Port USB
- 20) **VOLUME** : régler le volume
- 21) Compartiment à piles (sur le dessous)
- 22) Prise pour le cordon d'alimentation (au dos)

## 5.2. Vue de devant

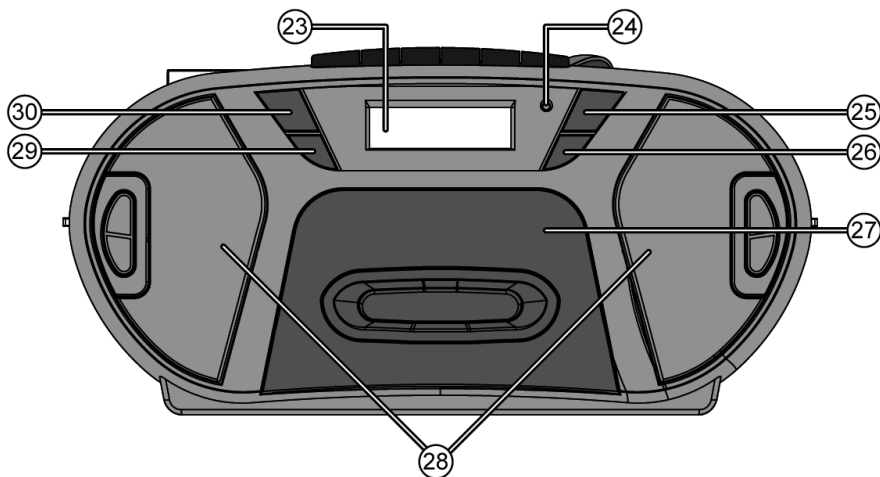

- 23) Écran
- 24) **FM ST.** : LED indiquant la réception FM stéréo
- 25) **PROG.** : fonction de programmation (CD, USB et SD™)
- 26) **ALBUM** : recherche d'albums/de dossiers (avec fichiers MP3)
- 27) Compartiment à cassette
- 28) Haut-parleurs
- 29) **MODE** : régler le mode de lecture
- 30) Touche **STOP** ■ : arrêter la lecture (CD, USB et SD™)

---

## 6. Mise en service / arrêt

### 6.1. Fonctionnement sur secteur – raccorder le cordon d'alimentation

- ▶ Branchez la fiche du cordon d'alimentation dans la prise 230 VAC~50 Hz au dos de l'appareil.
- ▶ Raccordez la fiche secteur du cordon d'alimentation à une prise de courant 230 V ~ 50 Hz bien accessible.  
L'appareil est maintenant prêt à fonctionner.

### 6.2. Fonctionnement sur piles – insertion des piles dans l'appareil

Le compartiment à piles se trouve sur le dessous de l'appareil.

- ▶ Retirez le couvercle du compartiment à piles dans le sens de la flèche.

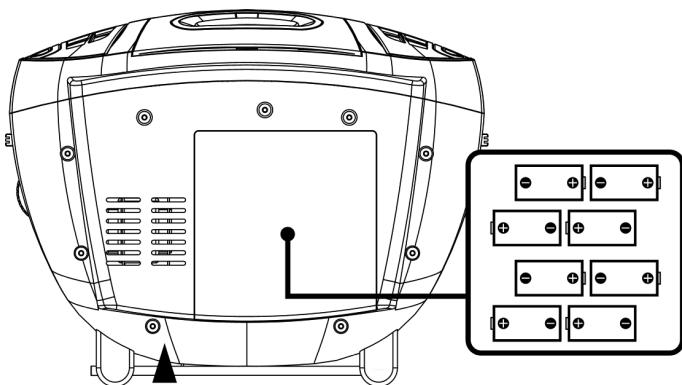

- ▶ Insérez huit piles de 1,5 V, taille R14/LR14/C (non fournies), en veillant à ce que le pôle moins soit en contact avec les ressorts. Référez-vous au schéma se trouvant dans le compartiment à piles !
- ▶ Remettez en place le couvercle du compartiment à piles.



#### REMARQUE !

Si des piles sont insérées dans l'appareil et que le cordon d'alimentation n'est pas raccordé à l'appareil, ce dernier passe automatiquement en fonctionnement sur piles.

---

## 6.3. Mise en marche de l'appareil

Une fois que vous avez raccordé et branché le cordon d'alimentation sur une prise de courant ou inséré les piles, l'appareil est prêt à fonctionner.

L'appareil est éteint lorsque le sélecteur **CD/MP3/USB/SD, TAPE, RADIO** se trouve en position **TAPE**.

### 6.3.1. Arrêt de l'appareil

Si vous ne vous servez pas de l'appareil durant une période prolongée, veuillez le mettre hors service.

Pour ce faire, débranchez la fiche secteur et retirez les piles.

## 6.4. Réglage de l'heure

- ▶ Mettez le sélecteur de fonction **CD/MP3/USB/SD, TAPE, RADIO** en position **TAPE**.
- ▶ Pour sélectionner le format de l'heure 12 ou 24 heures, procédez comme suit : maintenez la touche **SET** enfoncée jusqu'à ce que l'affichage commence à clignoter. Appuyez ensuite plusieurs fois sur **SET** pour sélectionner le format de l'heure souhaité.
- ▶ Pour régler l'heure : maintenez la touche **HOUR** ou **MIN** enfoncée jusqu'à ce que l'affichage commence à clignoter. Appuyez ensuite plusieurs fois sur **HOUR** ou **MIN** pour régler l'heure.



### REMARQUE !

L'heure réglée n'est pas conservée si vous débranchez le cordon d'alimentation ou si les piles ne se trouvent pas dans l'appareil.

## 6.5. Réglage du volume

- ▶ Pour régler le volume, utilisez le bouton **VOLUME**.

## 7. Mode Radio

- ▶ Mettez le sélecteur de fonction **CD/MP3/USB/SD, TAPE, RADIO** en position **RADIO**.
- ▶ Réglez la plage de fréquences souhaitée avec le sélecteur **FM ST./FM/AM** (FM stéréo, FM mono ou AM).
- ▶ Réglez maintenant la station souhaitée avec le sélecteur **TUNING**.  
Si vous avez trouvé une station stéréo, la LED stéréo s'allume.



### REMARQUE !

Si le signal stéréo est trop faible sur la bande **FM ST**, vous pouvez éventuellement améliorer la réception en réglant le sélecteur **FM ST./FM/AM** sur la réception mono (position **FM**).

- ▶ Pour éteindre la radio, mettez le sélecteur de fonction **CD/MP3/USB/SD,**

---

**TAPE, RADIO** en position **TAPE**.

---

### 7.5.1. Orientation de l'antenne

L'appareil est équipé d'une antenne télescopique pour la réception FM.

L'antenne peut pivoter à 360°, mais ne peut pas, de par sa construction, être inclinée de tous les côtés.

- ▶ Orientez l'antenne de manière à obtenir une réception optimale. Si la qualité de réception est insuffisante, essayez de placer l'appareil à un autre endroit dans la pièce.
- ▶ Pour la réception des ondes moyennes (AM), une antenne ferrite est intégrée à l'appareil. Modifiez au besoin l'orientation de l'appareil pour optimiser la qualité de réception.

## 8. Mode CD/MP3/USB et Carte mémoire

### 8.1. Informations générales sur le tiroir CD

- Insérez uniquement des CD et aucun autre objet dans le tiroir CD : vous détruisez la mécanique.
- Pour éviter tout encrassement par de la poussière, ne laissez jamais le couvercle du tiroir CD ouvert trop longtemps.
- Ne touchez en aucun cas la lentille dans le tiroir CD.
- Si le CD est très sale ou comporte de nombreuses traces de doigts, il est possible que la lecture soit retardée ou qu'elle commence à un autre endroit.
- Une lentille de lecture sale peut provoquer des interruptions de la lecture ou d'autres dysfonctionnements.
- Pour éliminer la poussière du tiroir CD, utilisez un pinceau soufflant (disponible dans les magasins de photographie).

### 8.2. Supports de données pris en charge

Cet appareil vous permet d'écouter des CD audio (y compris les CD-R et CD-RW) ainsi que des CD MP3.

Vous pouvez en plus écouter avec cet appareil des titres MP3 stockés sur une clé USB (version 1.1 et 2.0) ou une carte mémoire SD/MMC. Veuillez noter qu'il n'est pas possible de garantir une compatibilité à 100 % avec toutes les clés USB.

Les fonctions de lecture pour ces supports de données sont en grande partie identiques et sont donc décrites ensemble.

### 8.3. Insertion et retrait des disques

- ▶ Avant d'insérer un CD pour la première fois, retirez le carton de protection placé dans le tiroir CD.



- ▶ Mettez le sélecteur de fonction **CD/MP3/USB/SD, TAPE, RADIO** en position **CD/MP3/USB/SD**.

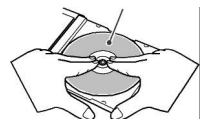

- 
- ▶ Avant d'ouvrir le tiroir CD, rabattez la poignée vers l'arrière.
  - ▶ Saisissez le couvercle du tiroir CD par l'encoche d'ouverture avec l'inscription **OPEN** et relevez complètement le couvercle.
  - ▶ Insérez le disque dans le tiroir, face imprimée vers le haut. Veillez à ce que le disque repose bien au centre du support et enfoncez-le prudemment sur le support en l'appuyant légèrement.
  - ▶ Refermez le tiroir CD en rabattant entièrement le couvercle. La lecture du CD commence.
  - ▶ Si vous avez inséré un CD audio, l'affichage des titres clignote pendant quelques secondes à l'écran puis le nombre total de titres contenu sur le CD s'affiche.
  - ▶ Si vous avez inséré un disque MP3, l'appareil recense tous les titres se trouvant dans les différents dossiers (ce qui peut prendre un certain temps) puis le nombre total de titres s'affiche.



### REMARQUE !

Si vous n'avez pas inséré de disque ou si le disque inséré ne peut pas être lu par l'appareil (p. ex. CD photo, DVD, etc.), **NO DISC** s'affiche.

N'ouvrez pas le tiroir CD en cours de lecture ou tant que le CD tourne.

Appuyez auparavant sur **STOP**.

- ▶ Pour retirer un CD, saisissez-le sur les bords tout en appuyant légèrement sur le support de disque.



## 8.4. Raccordement et retrait de supports de données USB



### ATTENTION !

*Pour éviter tout dommage de l'appareil, n'utilisez pas de rallonge USB et ne raccordez pas l'appareil directement à un ordinateur par le port USB.*

*Le port USB est conçu uniquement pour l'utilisation de clés USB, d'autres supports de stockage externes, p. ex. disques durs externes, ne peuvent pas fonctionner sur ce port USB.*

- ▶ Branchez un support de données USB dans le port prévu à cet effet sur le dessus de l'appareil.
- ▶ Mettez le sélecteur de fonction **CD/MP3/USB/SD**, **TAPE**, **RADIO** en position **CD/MP3/USB/SD**.



### REMARQUE !

Vous trouverez de plus amples informations concernant la navigation sur un support de données USB à partir de la page 18.

- ▶ Pour retirer le support de données USB, tirez-le simplement.

---

## 8.5. Insertion et retrait d'une carte mémoire SD™/MMC

- ▶ Insérez une carte mémoire SD™/MMC dans l'emplacement prévu à cet effet sur le dessus de l'appareil.
- ▶ Mettez le sélecteur de fonction **CD/MP3/USB/SD**, **TAPE**, **RADIO** en position **CD/MP3/USB/SD**.



### REMARQUE !

Vous trouverez de plus amples informations concernant la navigation sur une carte mémoire à partir de la page 18.

- ▶ Pour retirer la carte mémoire, tirez-la simplement en dehors de son logement.

## 8.6. PLAY/PAUSE, STOP, SKIP

- ▶ La lecture démarre automatiquement dès que le couvercle du tiroir CD est refermé.
- ▶ Appuyez sur la touche ▶ II pour interrompre la lecture, l'icône ▶ clignote.
- ▶ Appuyez de nouveau sur la touche ▶ II pour reprendre la lecture là où vous l'aviez interrompue.
- ▶ Appuyez sur la touche ■ pour arrêter la lecture.
- ▶ Appuyez sur la touche ▶▶ pour passer au titre suivant ou sur la touche ◀◀ pour revenir au titre précédent. Appuyez sur la touche ◀◀ en cours de lecture pour aller au début d'un titre.
- ▶ Si vous maintenez enfoncée la touche ◀◀ ou ▶▶, vous lancez un retour ou une avance rapide.

## 8.7. Réglage du mode de lecture

- ▶ La touche **MODE** vous permet de modifier la lecture en mode CD/MP3/USB et Carte mémoire. Appuyez plusieurs fois sur la touche **MODE** pour régler les types de lecture suivants :

Affichage	Type de répétition
<b>REP</b>	Le titre est répété 1 x.
<b>REP ALBUM</b>	Tous les titres du dossier sont répétés (uniquement avec MP3).
<b>REP ↻ ALL</b>	Tous les titres du support (CD, support de données USB ou carte mémoire) sont répétés.
<b>RAND</b>	Lecture aléatoire de tous les titres du support (CD, clé USB ou carte mémoire).
-	Lecture simple



---

## 8.8. Navigation sur un disque MP3, une clé USB ou une carte mémoire SD™/MM

### 8.8.1. Recherche d'un dossier (album)

- ▶ Appuyez plusieurs fois sur la touche **ALBUM** pour afficher dans l'ordre les dossiers contenus sur le support de données. Les dossiers sont alors affichés dans l'ordre numérique selon lequel ils sont stockés sur le CD.
- ▶ Avec les touches **◀/▶**, vous accédez aux autres titres du dossier.
- ▶ La lecture démarre automatiquement. Appuyez le cas échéant sur la touche **▶ II** pour écouter les titres du dossier depuis le début.
- ▶ Attention : seuls sont affichés les dossiers contenant des fichiers MP3 pouvant être lus par l'appareil.

## 8.9. Fonctions de programmation

Vous pouvez programmer un ordre de lecture pour jusqu'à 20 titres en mode CD et 99 titres en mode MP3. Pour ce faire, l'appareil doit se trouver en mode Stop (appuyer éventuellement sur la touche **▶ II** puis sur la touche **■**).

### 8.9.1. Programmation de titres

- ▶ Appuyez sur la touche **PROG..**  
La mention **P01** pour le premier emplacement mémoire s'affiche sur l'écran. Vous voyez en plus apparaître **PROG..**
- ▶ Sélectionnez avec la touche **◀** ou **▶** le titre que vous souhaitez mémoriser sous l'emplacement **PR 01**.
- ▶ Appuyez à nouveau sur la touche **PROG..** Le premier titre est mémorisé et la mention **P02** pour le deuxième emplacement mémoire clignote.
- ▶ Répétez ces étapes pour mémoriser d'autres titres.
- ▶ Pour écouter tous les titres de la liste, appuyez sur la touche **▶ II**. Vous voyez s'afficher le numéro du titre, la durée de lecture écoulée et la mention **PROG.** Vous pouvez alterner entre les différents titres de la liste avec la touche **◀** ou **▶**.



#### REMARQUE !

Pour ajouter des titres d'un album/dossier dans la liste de programmation, appuyez plusieurs fois sur la touche **ALBUM** pour afficher dans l'ordre les dossiers contenus sur le support de données. Puis sélectionnez un titre de l'album/du dossier avec la touche **◀** ou **▶**.

### 8.9.2. Suppression de la liste programmée

- ▶ La liste programmée est entièrement supprimée si vous appuyez deux fois sur la touche **■**, retirez le CD de l'appareil ou sélectionnez un autre mode.

---

## 9. Mode Casette

- ▶ Mettez le sélecteur de fonction **CD/MP3/USB/SD, TAPE, RADIO** en position **TAPE**.

### 9.1. Insertion d'une cassette

- ▶ Appuyez sur la touche **STOP/EJ** pour ouvrir le compartiment à cassette.
- ▶ Insérez dans les rails de guidage du compartiment une cassette avec la bande magnétique vers le haut et la face devant être lue orientée vers l'appareil puis refermez le compartiment en appuyant dessus.

### 9.2. Lire, arrêter, interrompre momentanément une cassette

- ▶ Appuyez sur la touche **PLAY** ▶ pour écouter la cassette.
- ▶ Pour arrêter la lecture, appuyez sur la touche **STOP/EJ**.
- ▶ Pour interrompre momentanément la lecture, appuyez sur la touche **PAUSE II**. Appuyez une nouvelle fois sur cette touche pour poursuivre la lecture.

### 9.3. Avance/retour rapide

- ▶ Appuyez sur la touche **F.FWD** ◀ ou **REW** ▶▶ pour faire avancer ou rembobiner la bande rapidement.
- ▶ Appuyez sur **STOP/EJ** pour arrêter le retour/l'avance rapide. Appuyez aussi sur cette touche si la fin ou le début de la bande est atteint.

### 9.4. Arrêt automatique

Une fois la fin de la bande atteinte pendant la lecture et l'enregistrement, la cassette s'arrête automatiquement. Ce n'est pas le cas pendant l'avance ou le retour rapide. Appuyez sur **STOP/EJ** une fois la fin de la bande atteinte.



#### REMARQUE !

Ne passez pas directement de l'avance ou du retour rapide à la lecture. Arrêtez auparavant la lecture pour ne pas abîmer la bande.

---

## 9.5. Enregistrement



### REMARQUE !

Si des bandes chrome déjà enregistrées sont réenregistrées sur cet appareil, il se peut que le premier enregistrement ne soit effacé que partiellement. Pour les enregistrements sur bandes chrome, nous conseillons donc l'utilisation de nouvelles cassettes. Vous obtenez de meilleures caractéristiques de lecture avec les bandes métal.

Vous pouvez enregistrer la radio ou des CD audio ou MP3.

L'appareil est doté d'une commande automatique d'enregistrement qui garantit en permanence un signal d'enregistrement optimal. Les réglages manuels du volume durant l'enregistrement n'ont aucune influence sur celle-ci.

### 9.5.1. Enregistrement de la radio

- ▶ Mettez l'appareil en mode Radio avec le sélecteur de fonction et réglez la station souhaitée.
- ▶ Une fois la cassette insérée, appuyez sur les touches **RECORD ● + PLAY ▶** (reliées l'une à l'autre).
- ▶ Stoppez l'enregistrement avec **PAUSE ||** ou **STOP/EJ**.

### 9.5.2. Enregistrement de CD audio ou de supports de données MP3

- ▶ Sélectionnez le mode **CD/USB/SD** et insérez un CD audio ou un support de données MP3.
- ▶ Lisez un CD jusqu'à l'endroit à partir duquel vous souhaitez enregistrer puis appuyez sur les touches **RECORD ● + PLAY ▶**.
- ▶ Stoppez l'enregistrement avec **PAUSE ||** ou **STOP/EJ**.



### REMARQUE !

Vous obtiendrez un début d'enregistrement moins abrupt en appuyant tout d'abord sur les touches **RECORD ● + PLAY ▶** et **PAUSE ||** du radiocassette puis en relâchant la touche **PAUSE ||** pour démarrer l'enregistrement.

L'appareil est équipé d'un blocage anti-effacement pour éviter d'effacer des enregistrements par mégarde. Si les languettes de plastique (protection anti-effacement) d'une cassette insérée sont retirées, la touche d'enregistrement ne peut pas être enfoncée.

---

## 10. Nettoyage

- Avant le nettoyage, veillez à débrancher la fiche secteur de la prise de courant. Nettoyez l'appareil avec un chiffon doux et sec. Évitez les solvants et produits d'entretien chimiques qui risqueraient d'endommager la surface et/ou les inscriptions de l'appareil.
- Veillez absolument à ce qu'aucun liquide ne s'infilte à l'intérieur de l'appareil.

## 11. Recyclage

### Emballage



Votre appareil se trouve dans un emballage de protection afin d'éviter qu'il ne soit endommagé au cours du transport. Les emballages sont des matières premières et peuvent être recyclés ou réintégrés dans le circuit des matières premières.

### Appareil



Une fois l'appareil arrivé en fin de vie, ne le jetez en aucun cas avec les déchets domestiques. Informez-vous auprès de votre municipalité des possibilités de recyclage écologique et adapté.



### Piles



Les piles usagées ne sont pas des déchets domestiques. Elles doivent être déposées dans un lieu de collecte des piles usagées.

---

## 12. Données techniques

### Appareil

Alimentation électrique :	230 V ~ 50 Hz, 12 W
Piles du radiocassette :	8 x 1,5 V, taille R14/LR14/C (non fournies)
Plage de fréquences FM :	87,5 - 108 MHz
Plage de fréquences AM :	522 - 1620 kHz
Puissance sinus :	2 x 12 watts (2 x 1,2 watts RMS)
Lecteur CD :	laser de classe 1
Lecteur de cartes :	cartes SD™/MMC <sup>1</sup>

### Port USB<sup>1</sup>

Version :	2.0
Sortie USB :	5 VDC  300 mA max.

Disques compatibles : CD audio, CD-R, CD-RW, MP3

Utilisez uniquement des CD arborant le sigle : 



### REMARQUE !

Il existe aujourd'hui de nombreux procédés d'enregistrement sur CD et de protection anti-copie dont certains ne sont pas encore standardisés ainsi que différents types de disques vierges CD-R et CD-RW. Des erreurs ou des ralentissements de lecture peuvent se produire dans certains cas. Il ne s'agit pas d'un défaut de l'appareil.

**Sous réserve de modifications techniques !**



Copyright © 2013

Tous droits réservés.

Le présent mode d'emploi est protégé par le copyright.

Le copyright est la propriété de la société MEDION® AG, Am Zehnthof 77, D-45307 Essen.

---

<sup>1</sup> La compatibilité avec tous les lecteurs MP3, clés USB ou cartes mémoire disponibles sur le marché ne peut pas être garantie.

**MEDION®**



Medion France  
75 Rue de la Foucaudière  
72100 LE MANS  
France

Service Hotline: 02 43 16 60 30 (appel non surtaxé)  
Service PREMIUM hors garantie: 08 92 35 05 40  
(0.34 EUR/min)

E-Mail: Pour nous contacter, merci de vous rendre sur  
notre site internet ([www.medion.fr](http://www.medion.fr)) à la rubrique  
« Service » puis « Contact »

[www.medion.fr](http://www.medion.fr)