

**MEDION**<sup>®</sup>

# 20.0 MP Superzoom-Kamera

MEDION<sup>®</sup> LIFE<sup>®</sup> P44029 (MD 86929)

---



Bedienungsanleitung

---

# Inhaltsverzeichnis

<b>1.</b>	<b>Zu dieser Anleitung .....</b>	<b>7</b>
1.1.	In dieser Anleitung verwendete Symbole und Signalwörter .....	7
1.2.	Bestimmungsgemäßer Gebrauch .....	8
1.3.	Hinweise zur Konformität .....	9
<b>2.</b>	<b>Sicherheitshinweise.....</b>	<b>10</b>
2.1.	Gefahren für Kinder und Personen mit eingeschränkter Fähigkeit.....	10
2.2.	Warnungen .....	10
2.3.	Akkuhinweise .....	11
2.4.	Vorsichtsmaßnahmen .....	13
2.5.	Niemals selbst reparieren .....	15
<b>3.</b>	<b>Lieferumfang.....</b>	<b>16</b>
<b>4.</b>	<b>Geräteübersicht .....</b>	<b>17</b>
4.1.	Vorderseite .....	17
4.2.	Rückseite .....	18
4.3.	Oberseite.....	19
4.4.	Unterseite .....	20
4.5.	Seite .....	21
4.6.	Navigationstaste .....	22
<b>5.</b>	<b>Inbetriebnahme .....</b>	<b>24</b>
5.1.	Objektivabdeckung und Trageriemen anbringen .....	24
5.2.	Akku einlegen .....	25
5.3.	Akku entnehmen .....	27
5.4.	Laden des Akkus über USB.....	28
5.5.	SD-Karte einsetzen und herausnehmen .....	29
<b>6.</b>	<b>Erste Schritte .....</b>	<b>31</b>
6.1.	Kamera einschalten.....	31
6.2.	Kamera ausschalten .....	31
6.3.	Sprache und Datum/Zeit einstellen .....	31
6.4.	Stromsparfunktion .....	32
6.5.	Aufnahme- und Wiedergabemodus .....	33

---

6.6.	Videomodus.....	33
<b>7.</b>	<b>Displayanzeigen .....</b>	<b>34</b>
7.1.	Displayanzeigen für die Aufnahme.....	34
7.2.	Displayanzeigen für die Foto-Wiedergabe.....	36
7.3.	Displayanzeigen für die Video-Wiedergabe.....	37
7.4.	Displayanzeigen ein- und ausschalten .....	38
<b>8.</b>	<b>Erste Aufnahmen machen.....</b>	<b>40</b>
8.1.	Aufnahmemodus einstellen .....	40
8.2.	Tipps für gute Bildaufnahmen .....	40
8.3.	Foto erstellen.....	41
8.4.	Videoclips aufnehmen .....	46
<b>9.</b>	<b>Aufnahmen ansehen/hören .....</b>	<b>48</b>
9.1.	Aufnahmen einzeln wiedergeben .....	48
9.2.	Aufnahmen als Miniaturen wiedergeben.....	49
9.3.	Videoaufnahmen und Sprachnotizen wiedergeben .....	51
9.4.	Aufnahmen löschen.....	52
<b>10.</b>	<b>Die Menüs.....</b>	<b>54</b>
10.1.	In den Menüs navigieren .....	54
10.2.	Das Fotoaufnahmemenü .....	54
10.3.	Das Videoaufnahmemenü.....	60
10.4.	Das Einstellungsmenü .....	61
10.5.	Das Wiedergabemenü .....	63
<b>11.</b>	<b>Das Modusrad .....</b>	<b>69</b>
11.1.	Verwendung des Modus angepasste Szene.....	71
11.2.	Verwendung des Aufnahmemodus.....	72
<b>12.</b>	<b>Verwendung verschiedener Aufnahmemodi .....</b>	<b>74</b>
12.1.	Verwendung des Kinder-Modus .....	74
12.2.	Verwendung des Sport-Modus .....	74
12.3.	Verwenden des Party-Modus .....	74
12.4.	Verwendung des Modus Panorama.....	75
12.5.	Verwenden des Kunsteffekt-Modus.....	78
12.6.	Verwendung des Modus Serienaufnahme.....	80

---

---

12.7.	Verwendung des Modus Blendeneinstellung.....	81
12.8.	Verwendung des Modus Verschlusseinstellung.....	81
12.9.	Verwendung des Modus manuelle Belichtung .....	82
<b>13.</b>	<b>Wiedergabefunktionen.....</b>	<b>83</b>
13.1.	Bilder in einer Diashow zeigen .....	83
13.2.	Die Funktionen Schützen und Entsperren.....	83
13.3.	Sprachnotiz aufnehmen.....	84
13.4.	Filtereffekte .....	85
13.5.	Zuschneiden.....	85
13.6.	Größe ändern .....	86
13.7.	Startbild.....	87
13.8.	DPOF.....	87
13.9.	Die Kopieren-Funktion.....	88
13.10.	Die Funktion „Film einfügen“ .....	89
<b>14.</b>	<b>Anschluss an TV und PC.....</b>	<b>90</b>
14.1.	Aufnahmen auf einem Fernsehgerät anzeigen .....	90
14.2.	Aufnahmen auf einem Fotodrucker ausdrucken .....	90
14.3.	Daten auf einen Computer übertragen.....	92
14.4.	USB-Kabel anschließen.....	93
14.5.	DCF-Speicherstandard.....	93
14.6.	Kartenlaufwerk .....	94
14.7.	Ordnerstruktur im Speicher .....	94
<b>15.</b>	<b>Fehlersuche .....</b>	<b>96</b>
<b>16.</b>	<b>Wartung und Pflege.....</b>	<b>98</b>
<b>17.</b>	<b>Entsorgung.....</b>	<b>98</b>
<b>18.</b>	<b>Technische Daten .....</b>	<b>99</b>
<b>19.</b>	<b>Impressum.....</b>	<b>100</b>

---





---



# 1. Zu dieser Anleitung



Lesen Sie vor Inbetriebnahme die Sicherheitshinweise aufmerksam durch. Beachten Sie die Warnungen auf dem Gerät und in der Bedienungsanleitung. Bewahren Sie die Bedienungsanleitung immer in Reichweite auf. Wenn Sie das Gerät verkaufen oder weiter geben, händigen Sie unbedingt auch diese Anleitung und die Garantiekarte aus.

## 1.1. In dieser Anleitung verwendete Symbole und Signalwörter

	<p><b>GEFAHR!</b> <i>Warnung vor unmittelbarer Lebensgefahr!</i></p> <p><b>WARNUNG!</b> <i>Warnung vor möglicher Lebensgefahr und/oder schweren irreversiblen Verletzungen!</i></p> <p><b>VORSICHT!</b> <i>Warnung vor möglichen mittleren und oder leichten Verletzungen!</i></p>
	<p><b>ACHTUNG!</b> <i>Hinweise beachten, um Sachschäden zu vermeiden!</i></p>
	<p><b>HINWEIS!</b> Weiterführende Informationen für den Gebrauch des Gerätes!</p>

	<p><b>HINWEIS!</b> Hinweise in der Bedienungsanleitung beachten!</p>
	<p><b>WARNUNG!</b> <b>Warnung vor Gefahr durch elektrischen Schlag!</b></p>
<ul style="list-style-type: none"> <li>•</li> </ul>	<p>Aufzählungspunkt / Information über Ereignisse während der Bedienung</p>
<ul style="list-style-type: none"> <li>▶</li> </ul>	<p>Auszuführende Handlungsanweisung</p>

## 1.2. Bestimmungsgemäßer Gebrauch

Diese Kamera dient der Aufnahme von Fotos und Videos im Digitalformat.

- Das Gerät ist nur für den privaten und nicht für den industriellen/kommerziellen Gebrauch bestimmt.

Bitte beachten Sie, dass im Falle des nicht bestimmungsgemäßen Gebrauchs die Haftung erlischt:

- Bauen Sie das Gerät nicht ohne unsere Zustimmung um und verwenden Sie keine nicht von uns genehmigten oder gelieferten Zusatzgeräte.
- Verwenden Sie nur von uns gelieferte oder genehmigte Ersatz- und Zubehörteile.
- Beachten Sie alle Informationen in dieser Bedienungsanleitung, insbesondere die Sicherheitshinweise. Jede andere Bedienung gilt als nicht bestimmungsgemäß und kann zu Personen- oder Sachschäden führen.

Nutzen Sie das Gerät nicht unter extremen Umgebungsbedingungen.

---

### **1.3. Hinweise zur Konformität**

Hiermit erklärt die Medion AG, dass dieses Produkt mit den folgenden europäischen Anforderungen übereinstimmt:

- EMV-Richtlinie 2004/108/EG
- RoHS-Richtlinie 2011/65/EU.

Vollständige Konformitätserklärungen sind erhältlich unter [www.medion.com/conformity](http://www.medion.com/conformity).



---

## 2. Sicherheitshinweise

### 2.1. Allgemein

Dieses Gerät ist nicht dafür bestimmt, durch Personen (einschließlich Kinder) mit eingeschränkten physischen, sensorischen oder geistigen Fähigkeiten oder mangels Erfahrung und/oder mangels Wissen benutzt zu werden, es sei denn, sie werden durch eine für Ihre Sicherheit zuständige Person beaufsichtigt oder erhalten von Ihnen Anweisungen, wie das Gerät zu benutzen ist.

Bewahren Sie das Gerät und das Zubehör an einem für Kinder unerreichbaren Platz auf.



**GEFAHR!**

***Halten Sie auch die Verpackungsfolien von Kindern fern.  
Es besteht Erstickungsgefahr!***

### 2.2. Hinweis zur Netztrennung

- Um die Stromversorgung zu Ihrem Gerät zu unterbrechen, ziehen Sie den Netzadapter aus der Steckdose. Halten Sie beim Abziehen immer den Netzadapter/Netzstecker selbst fest. Ziehen Sie nie an der Leitung, um Beschädigungen zu vermeiden.
- Ziehen Sie den Netzadapter bei Nichtgebrauch aus der Steckdose oder benutzen Sie eine Master-/Slave-Stromleiste, um den Stromverbrauch bei ausgeschaltetem Zustand zu vermeiden.
- Steckdosen zum Aufladen des Akkus müssen sich in der Nähe des Gerätes befinden und leicht zugänglich sein. Verlegen Sie die Kabel so, dass niemand darauf treten oder darüber stolpern kann.

- 
- Betreiben Sie den Netzadapter nur an geerdeten Steckdosen mit 230V ~ 50Hz. Wenn Sie sich der Stromversorgung am Aufstellungsort nicht sicher sind, fragen Sie beim betreffenden Energieversorger nach.
  - Decken Sie den Netzadapter nicht ab, um eine Beschädigung durch unzulässige Erwärmung zu vermeiden.
  - Verwenden Sie den Netzadapter nicht mehr, wenn das Gehäuse oder die Zuleitung zum Gerät beschädigt sind. Ersetzen Sie den Netzadapter durch einen gleichen Typs.
  - Verwenden Sie nur den beiliegenden Netzadapter Model: KSAS0060500100VEU, da es sonst zu Beschädigungen kommen kann.

### **2.3. Warnungen**

Um Verletzungen zu vermeiden, beachten Sie bitte beim Gebrauch des Produkts die folgenden Warnungen:

- Lösen Sie den Blitz nicht in zu kurzem Abstand von den Augen aus. In diesem Fall können die Augen der fotografierten Person geschädigt werden.
- Bleiben Sie mindestens einen Meter von Kindern entfernt, wenn Sie mit dem Blitz arbeiten.
- Öffnen oder zerlegen Sie das Gerät nicht.
- Schließen Sie das USB-Steckernetzteil nur an eine fachgerecht installierte Netz-Steckdose von AC 230 V ~ 50/60 Hz an.

- 
- Verwenden Sie nur das mitgelieferte USB-Steckernetzteil (Ktec KSAS0060500100VEU) und den mitgelieferten Akku (NP-50) mit der Kamera!
  - Beim Zerlegen des Geräts besteht die Gefahr eines Hochspannungsstromschlags. Prüfungen interner Bauteile, Änderungen und Reparaturen dürfen nur von Fachkräften vorgenommen werden. Bringen Sie das Produkt zur Prüfung zu einem autorisierten Service Center.
  - Die Steckdose muss sich in der Nähe des Gerätes befinden und ohne Schwierigkeiten erreichbar sein.
  - Wenn Sie die Kamera über einen längeren Zeitraum hinweg nicht benutzen, nehmen Sie den Akku heraus, um ein Auslaufen zu verhindern.
  - Die Kamera oder das USB-Netzteil dürfen weder Tropf- noch Spritzwasser ausgesetzt werden. Stellen Sie auch keine mit Flüssigkeit gefüllten Gegenstände (z. B. Vasen) in der Nähe des Gerätes oder darauf ab.

## **2.4. Akkuhinweise**

Sie können Ihre Kamera mit dem mitgelieferten Akku betreiben. Laden Sie den Akku ausschließlich mit dem mitgelieferten USB-Netzadapter.

Beachten Sie folgende allgemeine Hinweise zum Umgang mit Akkus:

- Halten Sie Akkus von Kindern fern. Falls ein Akku verschluckt wurde, suchen Sie umgehend einen Arzt auf.



**WARNUNG!**

***Explosionsgefahr bei unsachgemäßem Auswechseln des Akkus.***

***Ersatz nur durch denselben oder einen gleichwertigen Akkutyp.***

- Prüfen Sie vor dem Einlegen des Akkus, ob die Kontakte im Gerät und am Akku sauber sind, und reinigen Sie sie gegebenenfalls.
- Legen Sie grundsätzlich nur den mitgelieferten Akku ein.
- Achten Sie beim Einlegen des Akkus auf die Polarität (+/-).
- Lagern Sie den Akku an einem kühlen, trockenen Ort. Direkte starke Wärme kann den Akku beschädigen. Setzen Sie das Gerät daher keinen starken Hitzequellen aus.
- Vermeiden Sie den Kontakt mit Haut, Augen und Schleimhäuten. Bei Kontakt mit Batteriesäure die betroffenen Stellen sofort mit reichlich klarem Wasser spülen und umgehend einen Arzt aufsuchen.
- Werfen Sie den Akku nicht ins Feuer, schließen Sie ihn nicht kurz und nehmen Sie ihn nicht auseinander.
- Setzen Sie den Akku niemals übermäßiger Wärme wie durch Sonnenschein, Feuer oder dergleichen aus!
- Wenn Sie das Gerät für längere Zeit nicht benutzen, nehmen Sie den Akku heraus.
- Nehmen Sie einen ausgelaufenen Akku sofort aus dem Gerät. Reinigen Sie die Kontakte, bevor Sie einen neuen Akku einlegen. Es besteht Verätzungsgefahr durch Batteriesäure!

- 
- Entfernen Sie auch einen leeren Akku aus dem Gerät.
  - Bei niedrigen Temperaturen kann die Kapazität des Akkus durch die Verlangsamung der chemischen Reaktion deutlich abnehmen. Halten Sie für Aufnahmen bei kaltem Wetter einen zweiten Akku an einem warmen Ort (z.B. Hosentasche) bereit.
  - Vermeiden Sie Stöße oder Schläge, die auf den Akku wirken, quetschen Sie ihn nicht, lassen Sie ihn nicht fallen.

## **2.5. Vorsichtsmaßnahmen**

Beachten Sie bitte die folgenden Vorsichtsmaßnahmen, um Schäden an Ihrer Kamera zu vermeiden und sie stets in einwandfreiem Zustand zu halten:

- **Trocken lagern**  
Diese Kamera ist nicht wasserdicht und funktioniert daher nicht einwandfrei, wenn sie ins Wasser getaucht wird oder wenn Flüssigkeiten in das Innere der Kamera gelangen.
- **Von Feuchtigkeit, Salz und Staub fern halten**  
Wischen Sie Salz und Staub mit einem leicht feuchten, weichen Tuch ab, wenn Sie die Kamera am Strand oder an der See verwendet haben. Trocknen Sie die Kamera danach sorgfältig ab.
- **Von starken Magnetfeldern fern halten.** Bringen Sie die Kamera niemals in zu große Nähe von Geräten, die starke elektromagnetische Felder erzeugen, beispielsweise Elektromotoren. Starke elektromagnetische Felder können zu Fehlfunktionen der Kamera führen oder die Datenaufzeichnung stören.

- 
- Zu starke Wärme vermeiden  
Verwenden oder lagern Sie die Kamera nicht unter Sonneneinstrahlung oder hohen Temperaturen. Eine solche Belastung kann zum Auslaufen des Akkus oder zur Verformung des Gehäuses führen.
  - Starke Temperaturschwankungen vermeiden  
Wenn Sie das Gerät schnell aus einer kalten Umgebung in eine warme Umgebung oder umgekehrt bringen, kann sich im und am Gerät Kondenswasser bilden, das zu Funktionsstörungen und Schäden am Gerät führen kann. Warten Sie mit der Inbetriebnahme, bis sich die Temperatur des Gerätes an die Umgebungstemperatur angeglichen hat. Die Verwendung einer Transport- oder Kunststofftasche bietet begrenzten Schutz gegen Temperaturschwankungen.
  - Gerät nicht fallen lassen  
Starke, beim Fallen hervorgerufene Erschütterungen oder Vibrationen, können Fehlfunktionen verursachen. Legen Sie die Trageschleife um Ihr Handgelenk, wenn Sie die Kamera tragen.
  - Akku nicht entfernen, wenn Daten verarbeitet werden  
Wenn Bilddaten auf Speicherkarten aufgezeichnet oder gelöscht werden, kann das Ausschalten der Stromversorgung zu einem Datenverlust führen oder die interne Schaltung bzw. den Speicher beschädigen.

- 
- Linse und alle beweglichen Teile vorsichtig behandeln  
Berühren Sie nicht die Linse und den Objektivtubus. Seien Sie vorsichtig beim Umgang mit der Speicherkarte und dem Akku. Diese Teile sind nicht auf starke Belastungen ausgelegt.
  - Akkus  
Bei niedrigen Temperaturen kann die Akkukapazität stark nachlassen. Wenn Sie bei kalten Temperaturen fotografieren, halten Sie einen warmen Ersatzakku bereit.  
Wenn die Kontakte des Akkus verschmutzt sind, reinigen Sie sie mit einem trockenen, sauberen Tuch, oder verwenden Sie einen Radiergummi, um Rückstände zu entfernen.
  - Speicherkarten  
Schalten Sie die Stromversorgung aus, bevor Sie die Speicherkarte einsetzen oder entnehmen. Andernfalls wird die Speicherkarte eventuell instabil. Speicherkarten können während der Verwendung warm werden. Nehmen Sie die Speicherkarten immer vorsichtig aus der Kamera.



### **HINWEIS!**

MicroSD-Karten sind Verbrauchsartikel und müssen nach längerem Gebrauch ausgetauscht werden.

Nach einer längeren Nutzungsdauer kann die Aufnahme fehlerhaft sein. Prüfen Sie deshalb regelmäßig die Aufnahmeleistung der Karte und ersetzen Sie diese bei Bedarf.

---

## 2.6. Niemals selbst reparieren



### **WARNUNG!**

***Versuchen Sie auf keinen Fall, das Gerät selbst zu öffnen oder zu reparieren. Es besteht die Gefahr des elektrischen Schlags!***

- Wenden Sie sich im Störfall an das Medion Service Center oder eine andere geeignete Fachwerkstatt, um Gefährdungen zu vermeiden.



---

### 3. Lieferumfang

Bitte überprüfen Sie die Vollständigkeit der Lieferung und benachrichtigen Sie uns innerhalb von 14 Tagen nach dem Kauf, falls die Lieferung nicht komplett ist.

Mit dem von Ihnen erworbenen Produkt haben Sie erhalten:

- Kamera MD 86929
- 2 x 3,7 V Lithium-Ionen-Akku
- 4 GB SDHC-Speicherkarte
- USB - Kabel
- USB-Steckernetzteil
- AV-Kabel
- Umhängeschlaufe
- Objektivschlaufe
- Objektivabdeckung
- Aufbewahrungstasche VG0692173A90090
- Software CD-ROM
- Dokumentation



**GEFAHR!**

***Halten Sie auch die Verpackungsfolien von Kindern fern.***

***Es besteht Erstickungsgefahr!***

---

## 4. Geräteübersicht

### 4.1. Vorderseite

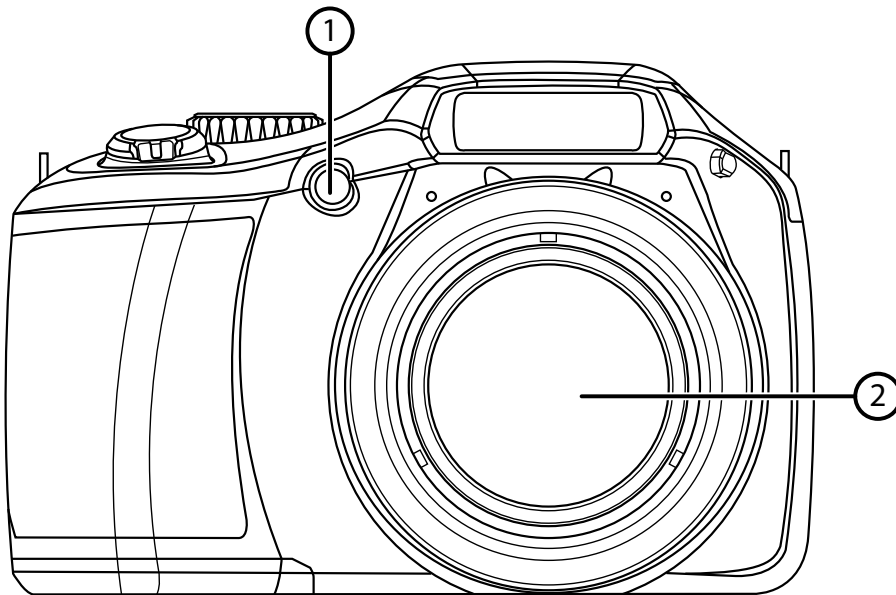

- 1) Selbstausslöser-LED/AF-Lampe
- 2) Kameralinse mit Objektivtubus

---

## 4.2. Rückseite

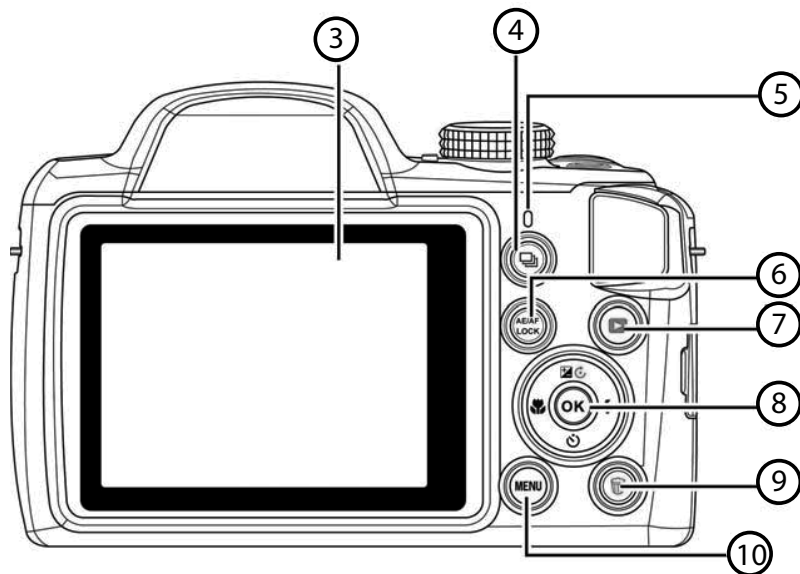

- 3) LC-Display
- 4) Serienaufnahmetaste
- 5) LED-Anzeige
- 6) AE/AF LOCK Taste
- 7) : Wiedergabetaste
- 8) **OK** – Taste / Navigationstasten
- 9) Papierkorb: Löschen
- 10) **MENU**: Menü aufrufen

---

### 4.3. Oberseite

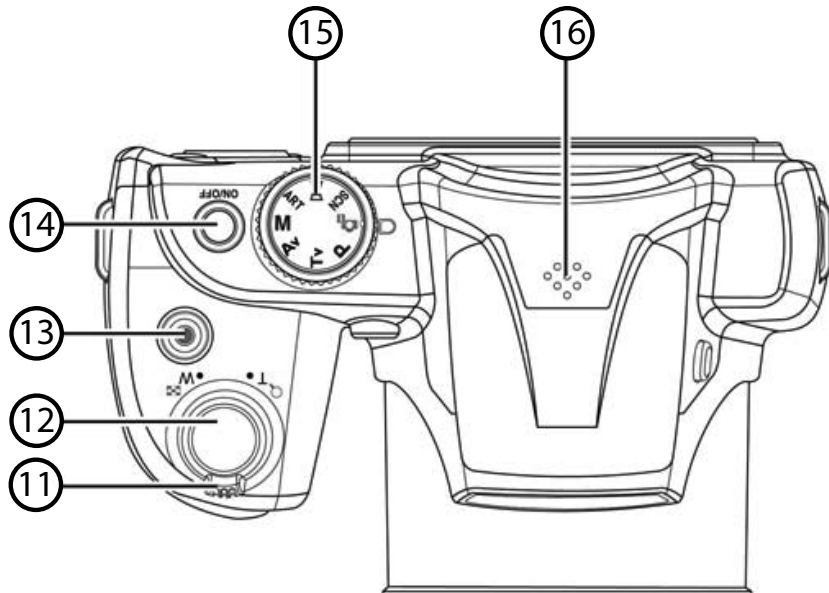

- 11) T Q / W  (Zoomrad): Motiv hinein- und herauszoomen
- 12) Auslöser (Halb drücken: Autofokus aktivieren)
- 13) Video-Taste
- 14) **ON/OFF**: Kamera ein- oder ausschalten
- 15) Modusrad: verschiedene Foto-/Videomodi einstellen
- 16) Mikrofon

---

## 4.4. Unterseite

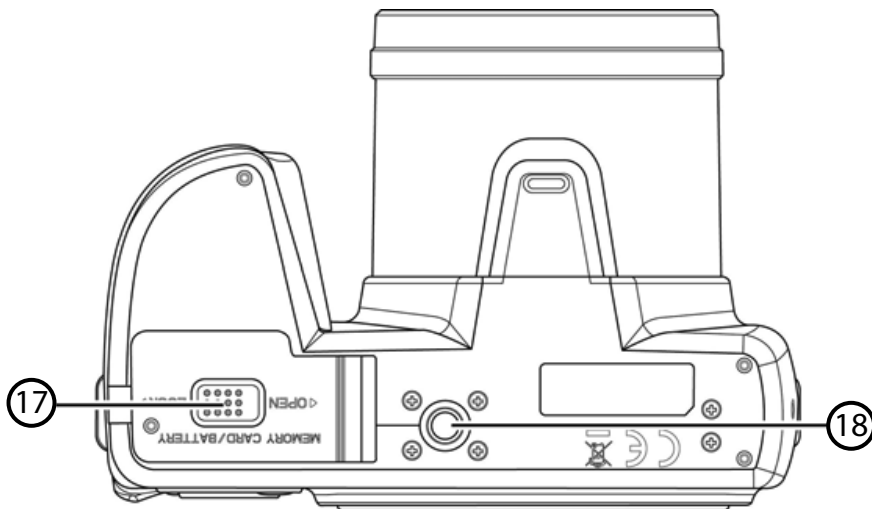

- 17) Akku- / Speicherkartenfachabdeckung
- 18) Stativhalterung

---

## 4.5. Seite

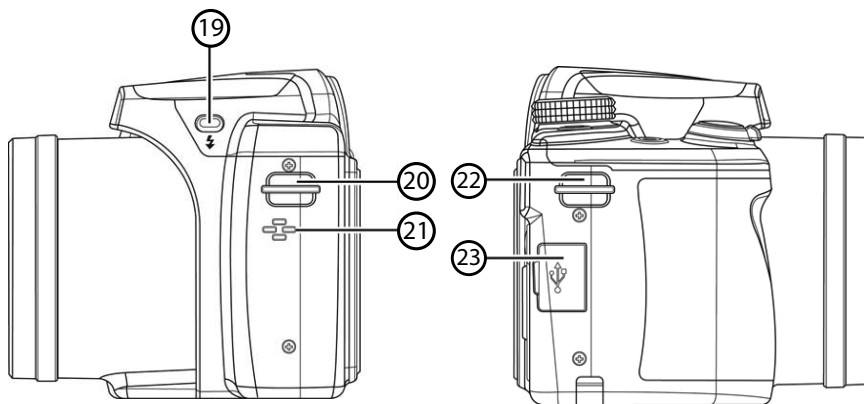

- 19) Sperrtaste Blitzklappe
- 20) Öse für die Trageschlaufe
- 21) Lautsprecher
- 22) Öse für die Trageschlaufe
- 23) USB Anschluss

## 4.6. Navigationstaste

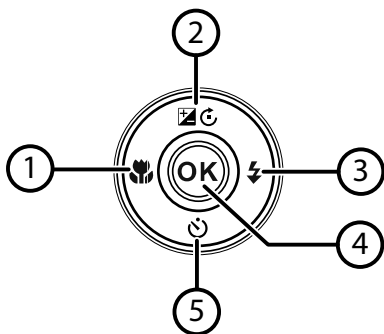

Taste	Modus	Beschreibung
1) 	Im Aufnahme-modus:	Für Nahaufnahmen Makro zuschalten
	Im Wiedergabe-modus:	vorherige Aufnahme anzeigen
	Wiedergabe von Videos:	Schnellen Rücklauf ein- bzw. schnellen Vorlauf ausschalten
	Im Menü	Menü/Untermenü verlassen, innerhalb der Menüs/Untermenüs nach links gehen

<b>Taste</b>	<b>Modus</b>	<b>Beschreibung</b>
2) 	Im Aufnahme-modus:	Belichtungseinstellungen ändern
	Im Video-Wie-dergabemodus:	Wiedergabe starten / unterbrechen
	Im Foto Wieder-gabemodus	Bild um jeweils 90° drehen
	Im Menü	In den Menüs/Untermenüs nach oben gehen
3) 	Im Aufnahme-modus:	Blitzart wählen
	Im Wiedergabe-modus	nächste Aufnahme anzeigen
	Wiedergabe von Videos:	Schnellen Vorlauf ein- bzw. schnellen Rücklauf aus-schalten
	Im Menü	Menü/Untermenü öffnen, innerhalb der Menüs/Unter-menüs nach rechts gehen
4) <b>OK</b>	Im Wiedergabe-modus Video/Audio:	Wiedergabe starten
	Im Menü	In den Menüs/Untermenüs eine Auswahl bestätigen
5) 	Im Aufnahme-modus:	Selbstausröser-Optionen anzeigen
	Wiedergabe von Videos/Audios:	Wiedergabe stoppen
	Im Menü	In den Menüs/Untermenüs nach unten gehen



---

## 5. Inbetriebnahme

### 5.1. Objektivabdeckung und Trageriemen anbringen

Befestigen Sie zur besseren Handhabung der Kamera und aus Sicherheitsgründen den Trageriemen.

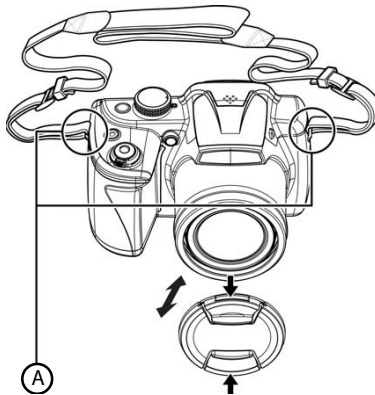
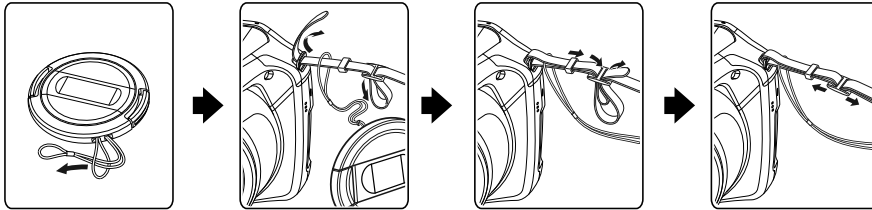

- ▶ Führen Sie die kleinere Schlaufe durch die Öse der Objektivabdeckung.
- ▶ Ziehen Sie das andere Ende der Schlaufe durch die kleinere Schlaufe Schnur und ziehen Sie die Schlaufe fest.
- ▶ Führen Sie einen Riemen des Trageriemens durch das andere Ende der Schlaufe an der Objektivabdeckung.
- ▶ Führen Sie das Riemenende des Trageriemens von unten durch die Öse der Riemenhalterung hindurch und dann in die Riemenschnalle hinein.

- 
- ▶ Anschließend ziehen Sie den Riemen, wie in der Abbildung gezeigt, durch die Riemenöse.
  - ▶ Ziehen Sie den Riemen straff, damit er sich nicht aus der Öse löst.
  - ▶ Bitte stellen Sie sicher, dass der Tragriemen an zwei Stellen befestigt ist (A).
  - ▶ Die Abdeckung dient zum Schutz des Objektivs. Bitte achten Sie darauf, die Kappe nicht zu verlieren.



### **GEFAHR!**

***Ein Umlegen des Riemens um Ihren Hals ist gefährlich. Achten Sie darauf, dass Kinder den Riemen nicht um ihren Hals legen.***



### **ACHTUNG!**

***Wenn Sie die Kamera mit der Handschlaufe tragen, achten Sie darauf, dass die Kamera nirgends anstößt. Wenn Sie die Handschlaufe anbringen, legen Sie die Kamera auf eine feste Oberfläche, damit sie nicht herunterfallen kann und beschädigt wird.***

## **5.2. Akku einlegen**

Zum Betrieb der Kamera wird einer der mitgelieferten Lithium-Ionen Akkus benötigt.

- ▶ Schalten Sie die Kamera aus.
- ▶ Schieben Sie die Raste des Akkufachdeckels in Richtung **OPEN** und öffnen sie den Deckel in Pfeilrichtung.

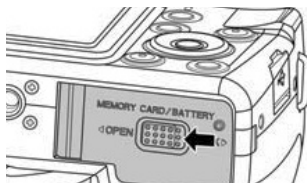

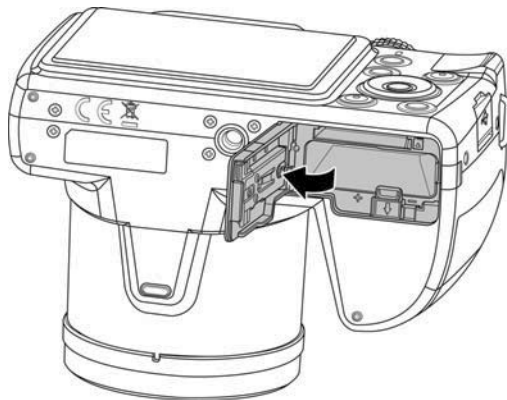

- ▶ Legen Sie den Akku mit den Kontakten in Richtung Kamera zeigend gemäß der Abbildung ein.  
Drücken Sie den Akku vorsichtig in die Kamera bis er hörbar einrastet.

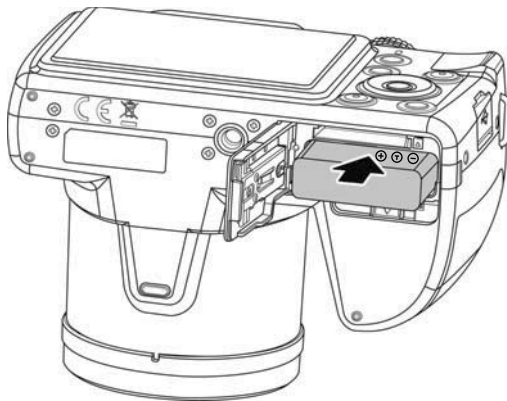

- 
- ▶ Schließen Sie den Akkufachdeckel wieder in Pfeilrichtung und schieben Sie die Raste in die Richtung **LOCK**.

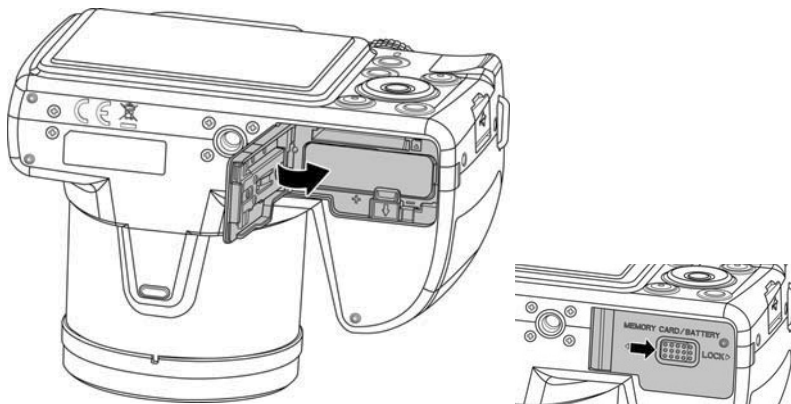

### 5.3. Akku entnehmen

- ▶ Zum Entnehmen des Akkus öffnen Sie das Akkufach wie beschrieben.
- ▶ Drücken Sie die Akkuraste vorsichtig herunter, der Akku wird ein Stück ausgeworfen und kann einfach entnommen werden.

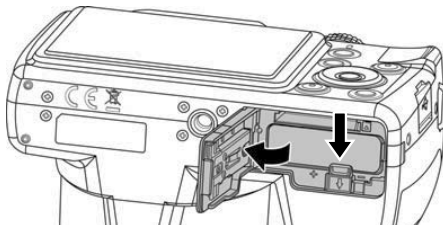

---

## 5.4. Laden des Akkus über USB



### HINWEIS!

Beim Kauf ist der Akku nicht geladen. Sie müssen den Akku aufladen bevor Sie die Kamera benutzen.

Sie können den Akku entweder mit dem mitgelieferten USB-Netzteil laden oder über den USB-Anschluss Ihres PCs oder eines anderen Gerätes mit USB-Anschluss.

- ▶ Schließen Sie das USB-Kabel an die Kamera an
- ▶ Schließen Sie das andere Ende an den USB-Netzadapter an und stecken Sie ihn in die Steckdose.
- ▶ Alternativ schließen Sie die Kamera mit dem mitgelieferten USB-Kabel an den USB-Anschluss Ihres PC oder eines anderen Gerätes mit USB-Anschluss an.

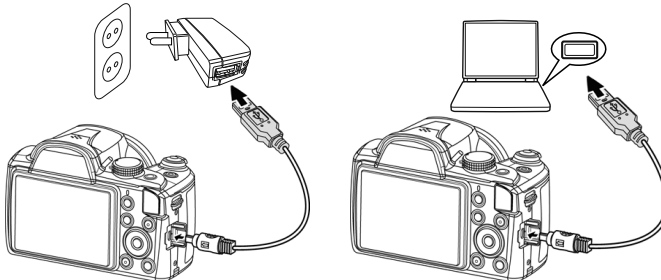

### HINWEIS!

Ein Laden des Akkus über das mitgelieferte Netzteil ist nur bei ausgeschalteter Kamera möglich.

---

## 5.5. SD-Karte einsetzen und herausnehmen

Wenn keine Karte eingelegt ist, werden die Aufnahmen im internen Speicher abgelegt. Bitte beachten Sie, dass der interne Speicher begrenzt ist.

Verwenden Sie daher eine SD-Speicherkarte, um die Speicherkapazität zu erhöhen.

Wenn eine Karte eingelegt ist, werden die Aufnahmen auf der Karte gespeichert.

### 5.5.1. Karte einsetzen

- ▶ Schalten Sie die Kamera ggf. aus.
- ▶ Schieben Sie den Sperrriegel des Akkufach in Pfeilrichtung auf.
- ▶ Halten Sie den Sperrriegel in der Position und schieben die den Deckel des Akkufachs in Pfeilrichtung auf. Das Akkufach öffnet sich.

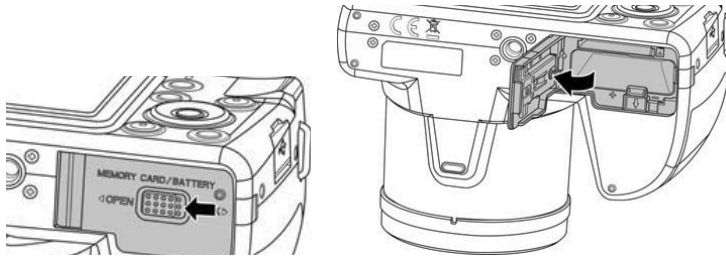

- ▶ Stecken Sie die Karte wie aufgezeigt mit den Kontakten nach oben in das Kartenfach und vergewissern Sie sich, dass sie hörbar einrastet.

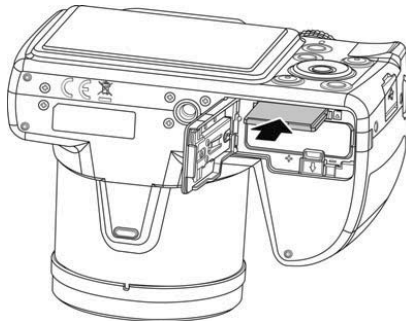

- 
- ▶ Schließen Sie das Akkufach wieder und schließen Sie den Sperrriegel.

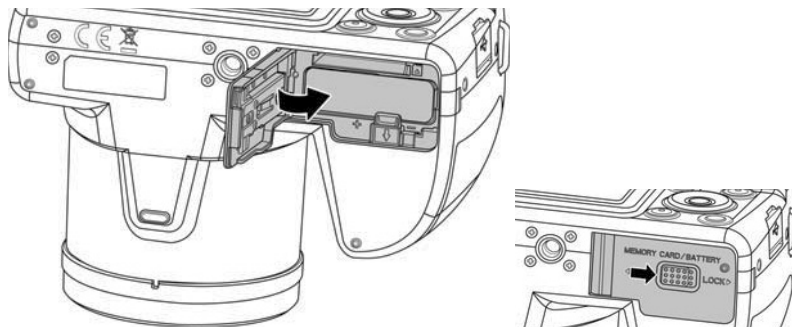

### 5.5.2. Karte entnehmen

- ▶ Um die Karte zu entnehmen, öffnen Sie zunächst das Akkufach, wie oben beschrieben.
- ▶ Drücken Sie dann die Karte kurz ein, um sie zu entriegeln. Die Karte wird ein Stück heraus geschoben und kann entnommen werden.
- ▶ Schließen Sie das Akkufach wieder, wie oben beschrieben.

---

## 6. Erste Schritte

### 6.1. Kamera einschalten

- ▶ Drücken Sie die Taste **ON/OFF**, um die Kamera einzuschalten.

Das Objektiv fährt heraus, die Betriebsanzeige leuchtet grün und das Display schaltet sich ein. Die Kamera befindet sich im Aufnahmemodus.



#### **HINWEIS!**

Wenn sich die Kamera nicht einschaltet, überprüfen Sie, ob der Akku richtig eingelegt ist und ob er geladen ist.

### 6.2. Kamera ausschalten

- ▶ Drücken Sie die Taste **ON/OFF**, um die Kamera auszuschalten.

### 6.3. Sprache und Datum/Zeit einstellen

Wenn Sie die Kamera das erste Mal einschalten, werden Sie aufgefordert, Sprache und Uhrzeit einzustellen.

#### 6.3.1. Sprache einstellen

- ▶ Wählen Sie mit den Tasten ◀ / ▶ und ▼ / ▲ die gewünschte Sprache.
- ▶ Bestätigen Sie die Auswahl durch Druck auf die **OK** Taste.

Nach der Sprachauswahl wechselt die Kamera automatisch in das Menü zur Einstellung des Datums und der Uhrzeit.

#### 6.3.2. Datum und Uhrzeit einstellen

- ▶ Wählen Sie mit den Tasten ▲ und ▼ den entsprechenden Wert für das Datum oder die Uhrzeit.
- ▶ Mit den Tasten ◀ und ▶ wechseln Sie zum nächsten Eintrag
- ▶ Bestätigen Sie die Einstellungen mit der Taste **OK**.



---

Neben Datum und Uhrzeit können Sie auch das Datumsformat einstellen. Sie haben folgende Möglichkeiten:

- **JJ/MM/TT** (Jahr/Monat/Tag);
- **MM/TT/JJ** (Monat/Tag/Jahr);
- **TT/MM/JJ** (Tag/Monat/ Jahr)



### **HINWEIS!**

Datum und Uhrzeit können von der Kamera nur im Wiedergabemodus angezeigt werden. Diese Angaben können auch unten rechts in das Foto eingefügt werden, wenn zuvor die Datumsstempel-Funktion aktiviert wurde (siehe Seite 56 „Aufnahmemenü“).

Die Zeiteinstellung bleibt über die interne Batterie gespeichert. Sie geht jedoch verloren, wenn der Akku für mehr als 48 Stunden aus der Kamera entfernt wird.

## **6.4. Stromsparfunktion**

Wird die Kamera für 60 Sekunden nicht benutzt, schaltet sich die Kamera aus. Sie können die automatische Ausschaltzeit auch auf 3 oder 5 Minuten stellen oder komplett deaktivieren.



Die Stromsparfunktion ist nicht aktiv:

- während der Aufnahme von Audio- und Videoclips;
- während der Wiedergabe von Bildern, Videoclips oder Audioaufnahmen;
- während die Kamera über den USB-Anschluss mit einem anderen Gerät verbunden ist.

---

## 6.5. Aufnahme- und Wiedergabemodus

Nach dem Einschalten ist der Aufnahmemodus aktiv: Sie können direkt Fotos machen. Im Wiedergabemodus können Sie Fotos, Audio- und Videoclips wiedergeben, bearbeiten und löschen.

- ▶ Um in den Wiedergabemodus zu gelangen, drücken Sie die Taste . Das Wiedergabesymbol erscheint links oben im Display. Das zuletzt aufgenommene Bild wird angezeigt.
- ▶ Um wieder in den Aufnahmemodus zu gelangen, drücken Sie erneut die Taste .

## 6.6. Videomodus

Sie können Sie Videoclips aufnehmen.

Drücken Sie die Taste , um eine Videoaufnahme zu starten.

Drücken Sie die Taste  erneut, um die Videoaufnahme zu beenden.

# 7. Displayanzeigen

## 7.1. Displayanzeigen für die Aufnahme

Im Aufnahmemodus sind folgende Displayanzeigen möglich:

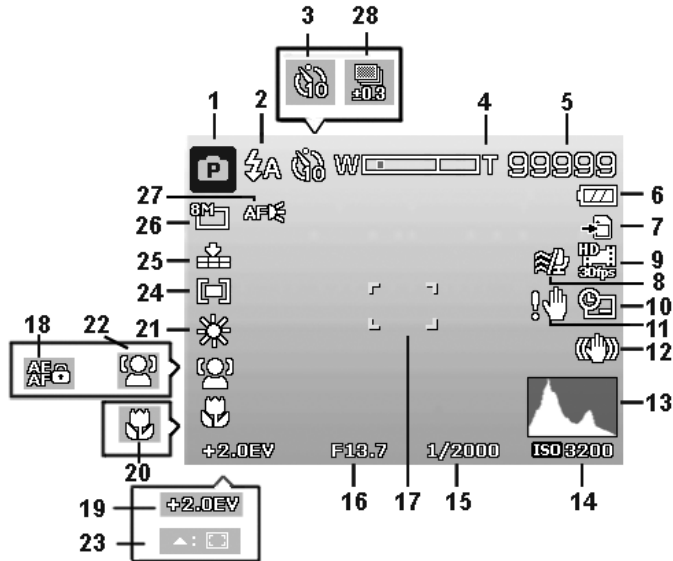

- 1) Anzeige des aktuellen Aufnahmemodus
- 2) Blitzeinstellung
- 3) Selbstauslöser
- 4) Zoomeinstellung
- 5) Noch verfügbare Aufnahmen/Aufnahmezeit (bei aktueller Auflösung)
- 6) Akkustatus
- 7) Speicherort (interner Speicher oder Karte)
- 8) Windschnitt eingeschaltet
- 9) Anzeige der Videoauflösung

- 
- 10) Datumsstempel
  - 11) Warnhinweis: Verwacklungsgefahr!
  - 12) Bildstabilisator eingeschaltet
  - 13) Histogramm
  - 14) ISO-Einstellung
  - 15) Zeigt die Verschlussgeschwindigkeit
  - 16) Blendeneinstellung
  - 17) Fokusbereich
  - 18) AE/AF Sperre aktiviert
  - 19) Belichtungseinstellung
  - 20) MakroEinstellung
  - 21) Weißabgleich
  - 22) Gesichtserkennung
  - 23) AF Verfolgung aktiviert
  - 24) Belichtungsmessung
  - 25) Qualitätseinstellung
  - 26) Bildgröße / Auflösung
  - 27) AF-Lampe aktiviert
  - 28) Belichtungsreihe

---

## 7.2. Displayanzeigen für die Foto-Wiedergabe

Im Wiedergabemodus sind folgende Displayanzeigen möglich:

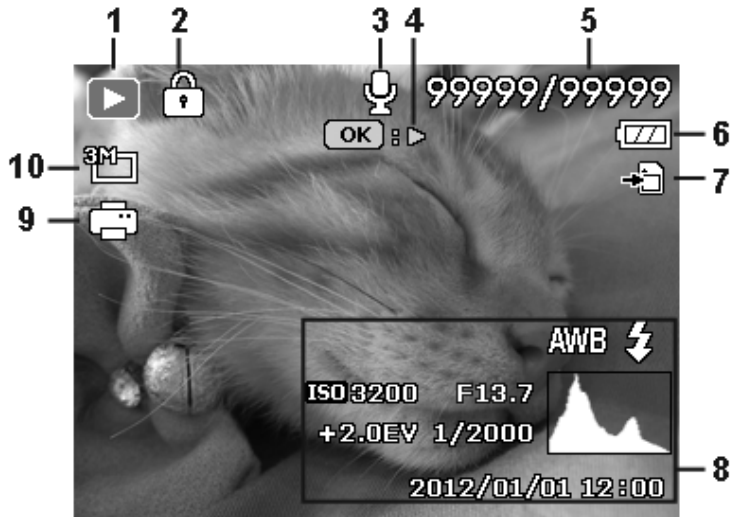

- 1) Anzeige des Modus (Aufnahme oder Wiedergabe)
- 2) Das Bild ist geschützt
- 3) Tonaufnahme
- 4) Hinweis auf Tastenfunktion
- 5) Aktuelle Aufnahme/Gesamtanzahl der Aufnahmen
- 6) Akkustatus
- 7) Speicherort (interner Speicher oder Karte)
- 8) Aufnahmeinformationen
- 9) DPOF aktiviert
- 10) Auflösung des aktuell angezeigten Bildes

---

## 7.3. Displayanzeigen für die Video-Wiedergabe

Im Wiedergabemodus für Videoclips sind folgende Displayanzeigen möglich:



- 1) Anzeige des Modus (Wiedergabe)
- 2) Das Video ist geschützt
- 3) Videoaufnahme
- 4) Hinweis auf Tastenfunktion
- 5) Aktuelle Aufnahme/Gesamtanzahl der Aufnahmen
- 6) Akkustatus
- 7) Speicherort (interner Speicher oder Karte)
- 8) Aufnahmeinformationen
- 9) Auflösung/Dateigröße
- 10) Hinweis auf Tastenfunktion
- 11) Videolänge
- 12) Abspielzeit
- 13) Gibt den Wiedergabestatus an (Wiedergabe/Pause)
- 14) Hinweis auf Tastenfunktion

## 7.4. Displayanzeigen ein- und ausschalten

Im Einstellungs Menü können Sie unter „Anzeigemodus“ die Displayanzeigen ein-, ausschalten oder detailliert anzeigen lassen.

- ▶ Wählen Sie mit den Tasten ◀ und ▶ das Einstellungs Menü.
- ▶ Bestätigen Sie die Auswahl durch Druck auf die **OK** Taste.
- ▶ Wählen Sie mit den Tasten ▼ und ▲ das Anzeigemodus Menü.
- ▶ Bestätigen Sie die Auswahl durch Druck auf die **OK** Taste.
- ▶ Wählen Sie mit den Tasten ▼ und ▲ den Anzeigemodus und bestätigen Sie die Auswahl durch Druck auf die **OK** Taste.

### 7.4.1. Im Aufnahmemodus

 <p>Mit den wichtigsten Anzeigen</p>	 <p>Detailinfo (Mit allen Anzeigen)</p>
 <p>Ohne Anzeigen</p>	



### HINWEIS!

Die Bildschirmanzeigen können je nach Aufnahmemodus variieren.

## 7.4.2. Im Wiedergabemodus



Mit den wichtigsten Anzeigen



Mit allen Anzeigen



Ohne Anzeigen

Die Displayanzeigen können nicht geändert werden:

- während der Aufnahme und Wiedergabe von Audio- und Videoclips;
- während eine Diashow oder Miniaturbilder angezeigt werden;
- während ein Foto zugeschnitten wird (im Bearbeitungsmodus).



---

## 8. Erste Aufnahmen machen

### 8.1. Aufnahmemodus einstellen

Wenn die Kamera eingeschaltet wird, ist automatisch der Aufnahmemodus aktiv. Links oben im Display erscheint ein Symbol für den ausgewählten Aufnahmemodus. Mehr zu den Aufnahmemodus und den Symbolen erfahren Sie auf Seite 82.

### 8.2. Tipps für gute Bildaufnahmen

- Beim Drücken des Auslösers darf sich die Kamera nicht bewegen. Bewegen Sie die Kamera nicht sofort nach dem Drücken des Auslösers. Warten Sie auf das Auslösesignal. Nutzen Sie ggf. ein Stativ oder den Bildstabilisator (siehe Seite 44) um der Kamera einen sicheren Stand zu geben und ein Verwackeln zu verhindern.
- Betrachten Sie das Motiv auf dem Display, bevor Sie den Auslöser drücken.
- Das Hauptmotiv sollte den größten Teil des Bildes einnehmen und es dominieren. Gehen Sie immer nah genug an das Motiv heran.
- Achten Sie bei Landschafts- und Gebäudeaufnahmen darauf, nicht zu viel von der Umgebung auf dem Foto einzufangen.
- Denken Sie bei Porträtaufnahmen daran, dass das Gesicht das entscheidende Motiv ist, Unterkörper oder Schuhe sind hier nicht relevant und gehören nicht ins Bild.
- Bilder wirken interessanter auf den Betrachter, wenn das Motiv nicht genau in der Bildmitte steht sondern etwas an den Rand gestellt wird.
- Viele schöne Motive gehen verloren, weil der Hintergrund zu stark ablenkt. Verändern Sie den Aufnahmewinkel, um einen möglichst neutralen Hintergrund zu erhalten.
- Orientieren Sie sich bei Landschaftsaufnahmen an der Drittel-Regel, d. h. das Bild wird in drei horizontale Bereiche aufgeteilt und der Fotograf kann mit der Aufteilung die Wirkung des Bildes beeinflussen. Aufnahmen mit einer Aufteilung von 1/3 Himmel und 2/3 Boden wirken auf den Betrachter ruhig und idyllisch, hingegen Bilder mit einer Aufteilung von 2/3 Himmel und 1/3 Boden wirken auf den Betrachter eher dynamisch und lebendig.

Für diese Art von Landschaftsaufnahmen sind die Bildeinteilungslinien (siehe Seite 40) sehr hilfreich, da sich wichtige Bildobjekte an den Kreuzpunkten ausrichten lassen.

- 
- Geben Sie Ihren Bildern Tiefe, indem Sie mehrere Ebenen im Bild einfangen, z. B. durch die Wahl einen passenden Vorder- und/oder Hintergrundes.
  - Wählen Sie das Bildformat passend zum Motiv, z. B. Türme und hohe Gebäude wirken auf hochformatigen Aufnahmen noch imposanter.
  - Versuchen Sie mit Ihren Bildern eine Geschichte zu erzählen; oft reichen schon 4 oder 5 Bilder aus um aus einer Momentaufnahme eine kleine Geschichte zu machen.
  - Prüfen Sie den Winkel, wenn das Motiv von hinten beleuchtet ist. Verändern Sie Ihre Position, um die Hintergrundbeleuchtung zu reduzieren.
  - Experimentieren Sie mit unterschiedlichen Perspektiven, um Bilder für den Betrachter interessanter zu gestalten.
  - Die genannten Tipps für gute Fotos, lassen sich auf für Videoaufnahmen nutzen, achten Sie hierbei zusätzlich darauf, die Kamera langsam zu schwenken und ruhig zu halten. Wenn Sie zu schnell schwenken, werden Videoaufnahmen unscharf und verschwommen. Auch bei Videoaufnahmen kann ein Stativ sehr hilfreich sein.

### 8.3. Foto erstellen

- ▶ Wählen Sie das gewünschte Motiv auf dem Display aus.
- ▶ Drücken Sie den Auslöser zunächst ein wenig nach unten, um den Autofokus einzuschalten.  
Sobald der Autofokus fokussiert hat, erscheinen die gelbe Bildausschnittszeichen grün.  
Die Bildausschnittszeichen erscheinen rot wenn der Autofokus nicht fokussieren kann.  
Es erscheinen die Werte für die Verschlussgeschwindigkeit, die Blende und der ISO-Wert.
- ▶ Drücken Sie den Auslöser ganz herunter, um das Bild aufzunehmen. Ein Ton signalisiert, dass das Foto aufgenommen wurde (Wenn diese Funktion zuvor im Menü Einstellungen unter **TÖNE** eingestellt wurde (siehe Seite 63).  
Die Fotos werden als JPEG-Dateien gespeichert.



## HINWEIS!

Falls die Aufnahme zu verwackeln droht, erscheint zusätzlich das Symbol . In diesem Fall sollten Sie die Kamera ruhig halten, den Bildstabilisator zuschalten oder ein Stativ benutzen.

Aktivieren Sie den Makromodus durch Druck auf die  – Taste, um Nahaufnahmen zu erstellen.

### 8.3.1. Stabilisator verwenden

Der Bildstabilisator gleicht leichte Bewegungen der Kamera, z. B. durch Zittern, aus und verhindert somit ein Verwackeln des Bildes.

- ▶ Wählen Sie aus dem Kameramenu den Punkt „**STABILISATOR**“ aus und schalten Sie hier die Funktion an oder aus.







## HINWEIS!

Beim Einsatz eines Statives oder ausreichenden Lichtverhältnissen können Sie auf den Bildstabilisator verzichten.

### 8.3.2. Blitz verwenden

Wenn das Licht für das Foto nicht ausreicht, kann der integrierte Blitz für das erforderliche zusätzliche Licht sorgen.

Durch wiederholtes Drücken der Blitz-Taste  wählen Sie folgende Blitzeinstellungen:

Symbol	Beschreibung
	AUTO: Der Blitz wird automatisch aktiviert, wenn die Aufnahmebedingungen eine zusätzliche Beleuchtung erfordern.
	Mit Vorblitz vor dem eigentlichen Blitz; zur Vermeidung roter Augen. Die Kamera erkennt die Helligkeit der Objekte und blitzt nur im Bedarfsfall.
	Blitz immer an
	„Slow Sync“: Der Blitz wird mit langsamer Verschlusszeit synchronisiert.

Symbol	Beschreibung
	Blitz immer aus

Der Blitz arbeitet nur im Einzel- und Selbstauslösermodus. Er kann bei Bildfolgen und für Videoaufnahmen nicht verwendet werden.

Durch die Verwendung des Blitzes erhöht sich der Akkuverbrauch. Ist der Akku fast leer, benötigt der Blitz länger zum Laden.







### **VORSICHT!**

*Blitzen Sie Menschen und Tiere nicht aus der Nähe an. Halten Sie mindestens 1 Meter Abstand.*



### **8.3.3. Zoom – vergrößern oder verkleinern**

Die Kamera verfügt über einen optischen und einen digitalen Zoom. Der optische Zoom wird durch Einstellung der Linse erreicht, der digitale Zoom wird durch das Einstellungs-menü aktiviert.

- ▶ Drücken Sie den Zoomregler in Richtung **W**  oder **T** . Es erscheint der Balken, der die Zoom-Einstellung **W**  **T** wiedergibt.

**W** : Das Bild wird herausgezoomt („Weitwinkel“); Sie erfassen einen größeren Ausschnitt

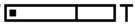
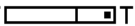
**T** : Das Bild wird herangezoomt („Telephoto“); Sie erfassen einen kleineren Ausschnitt.

Symbol	Beschreibung
<b>W</b>  <b>T</b>	Befindet sich die Markierung im linken Teil des Balkens, wird der optische Zoom angewendet.
<b>W</b>  <b>T</b>	Wenn Sie <b>T</b>  erneut drücken, wird der digitale Zoom automatisch eingeschaltet. Sie können um den Faktor 8 weiter heranzoomen. Hierfür muss im Einstellungs-menü der digitale Zoom eingeschaltet sein!



## HINWEIS!

Für Videoaufnahmen ist der digitale Zoom nicht verfügbar.  
Beim digitalen Zoom wird der vergrößerte Bildausschnitt durch Interpolation vergrößert; die Bildqualität kann darunter etwas leiden.

### 8.3.4. Fokusmodus einstellen

Mit dieser Funktion können Sie den Fokustyp definieren, wenn Sie ein Foto oder ein Video aufnehmen.

- ▶ Drücken Sie die Makro-Taste  wiederholt, bis das Symbol des gewünschten Fokusmodus angezeigt wird.
- ▶ Bestätigen Sie Ihre Auswahl mit der Taste **OK**.

Ihre Kamera bietet vier verschiedene Fokusmodi:

#### **AF - Autofokus**

In dieser Einstellung fokussiert die Kamera automatisch auf Objekte.

#### - **Makro**

Dieser Modus eignet sich speziell für Nahaufnahmen. In diesem Modus können Sie durch einen fixierten Fokus Einzelheiten einfangen und das Motiv auch bei geringer Distanz scharf stellen. Ungefährer Fokussierbereich: Circa 1 cm bis 50 cm.

#### - **Super Makro**

Dieser Modus eignet sich speziell für Nahaufnahmen. In diesem Modus können Sie durch einen fixierten Fokus Einzelheiten einfangen und das Motiv auch bei geringer Distanz scharf stellen. Ungefährer Fokussierbereich: Circa 1 cm bis 30 cm. Wenn Super-Macro eingestellt ist, kann der Fokus nicht eingestellt werden.

#### - **Unendlich**

Bei der Einstellung Unendlich fokussiert die Kamera auf besonders weit entfernte Objekte.

### 8.3.5. Verwendung der AE/AF LOCK Taste

Nutzen Sie die **AE/AF LOCK** Taste an der Kamera, um den Fokus und die Belichtung zu sperren.

- ▶ Um AE/AF zu sperren, drücken Sie während der Videoaufnahme auf die AE/AF LOCK-Taste oder drücken Sie den Auslöser halb hinunter und anschließend im Fotomodus auf die **AE/AF LOCK**-Taste. Der AE/AF bleibt auch dann gesperrt, wenn der Aus-

---

löser losgelassen wird.

- ▶ Sie können AE/AF auf eine der folgenden Weisen entsperren:
  - Drücken Sie auf die **AE/AF LOCK**-Taste
  - Drehen Sie die Zoomsteuerung
  - Drehen Sie am Modus-Rad
  - Drücken Sie auf die MENU/Wiedergabe/Video/Ein/Aus-Taste, um eine andere Funktion auszuführen





### 8.3.6. Verwendung des Selbstauslösers

Der Selbstauslöser ermöglicht die Aufnahme von Bildern nach einer voreingestellten Verzögerung. Mit der Sequenzaufnahme können Sie hingegen kontinuierliche Aufnahmen anfertigen. Diese Funktion ist nur bei der Aufnahme von Fotos verfügbar. Die Einstellung für den Selbstauslöser wird sich automatisch deaktivieren, wenn Sie die Kamera ausschalten.

Aktivieren des Selbstauslösers:

- ▶ Drücken Sie auf die **SELBSTAUSLÖSER/UNTEN**-Taste  an Ihrer Kamera, um die Selbstauslöserfunktion aufzurufen.
- ▶ Um Selbstauslöseroptionen auszuwählen, drücken Sie auf **▲** oder **▼**. Drücken Sie auf die **OK**-Taste, um die Einstellungen zu speichern und zu übernehmen.

Ihre Kamera verfügt über drei Selbstauslöser-Modi:





 <b>AUS</b>	Der Selbstauslöser ist abgeschaltet.
 <b>10 SEK.</b>	Das Bild wird 10 Sekunden nach Drücken des Auslösers aufgenommen.
 <b>2 SEK.</b>	Das Bild wird 2 Sekunden nach Drücken des Auslösers aufgenommen.
 <b>DOPPEL</b>	Es werden 2 Bilder aufgenommen. Das erste 10 Sekunden, das zweite 12 Sekunden nach dem Drücken des Auslösers.

---

## 8.4. Videoclips aufnehmen

Zusätzlich zu der Fotofunktion bietet Ihnen die Kamera die Möglichkeit, Videoclips aufzuzeichnen und somit nicht nur starre, sondern auch bewegte Bilder zu speichern.



- ▶ Drücken Sie die Aufnahmetaste , um die Aufnahme zu starten. Im Display erscheint die Aufnahmezeit.
- ▶ Drücken Sie den Zoomregler in Richtung **W**  oder **T** , um heraus- oder heranzuzoomen und den Bildausschnitt zu verändern.
- ▶ Um die Aufnahme zu beenden, drücken Sie die Aufnahmetaste  erneut.



### HINWEIS!

Das **digitale** Zoom und der Blitz sind für die Aufnahme von Videoclips nicht verfügbar.

Während der Videoaufnahme ist gleichzeitig das Mikrofon aktiv, und der Ton wird mit aufgenommen.

Die Videoaufnahmen werden mit Ton als AVI-Datei gespeichert.

---

### 8.4.1. PIV Funktion (Picture in Video)

Sie haben die Möglichkeit, während einer Videoaufnahme ein Foto zu erstellen:

- ▶ Drücken Sie während des Video-Drehs den Auslöser ganz hinunter, auf dem Display wird während der Videoaufnahme ein Symbol angezeigt. 
- ▶ Wenn Sie den Auslöser ganz hinunterdrücken, kann die aktuelle Anzeige als ein Foto gespeichert werden, ohne dass die Videoaufnahme stoppt.

Nach der Aufnahme eines Bildes wird ein Symbol und die Anzahl der Aufnahmen auf dem Display angezeigt. Wenn die Anzahl der Aufnahmen die maximale Anzahl an Aufnahmen erreicht hat, wird das Symbol auf dem Display rot und keine Aufnahmen mehr gemacht werden können.



#### **HINWEIS!**

Bitte beachten Sie, dass die Videoaufnahme weiterläuft, selbst wenn das Kamerasymbol rot geworden ist. Die PIV Funktion kann nur bei folgenden Videogrößen angewandt werden: 720p30 und VGAp30.



#### **HINWEIS!**

Wenn die Videogröße 720p (30fps) ist, werden die aufgenommenen Fotos mit einer Auflösung von 1280 x 720 gespeichert.

Wenn die Videogröße VGA (30fps) ist, werden die aufgenommenen Fotos mit einer Auflösung von 640 x 480 gespeichert.



---



## 9. Aufnahmen ansehen/hören

### 9.1. Aufnahmen einzeln wiedergeben

Sie können die zuletzt gemachten Aufnahmen im Anzeigemodus nacheinander wiedergeben.

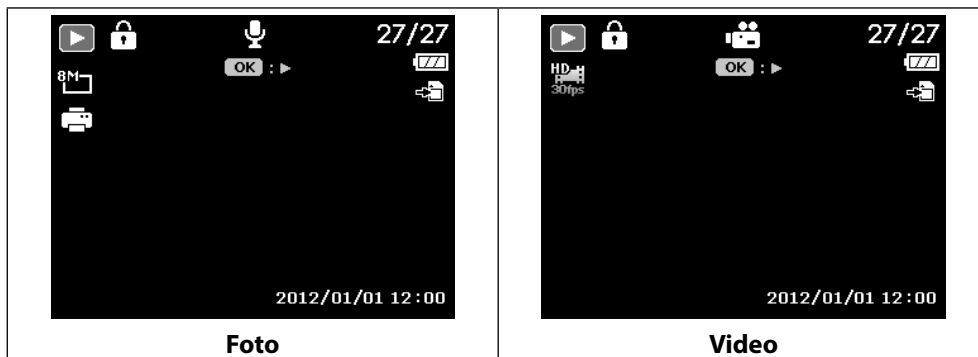
- ▶ Drücken Sie den Wiedergabetaste , um in den Wiedergabemodus zu wechseln. Auf dem Display erscheint die zuletzt gemachte Aufnahme, je nach Art sind folgende Anzeigen möglich:



- ▶ Drücken Sie die Tasten  oder  um die vorherige oder nächste Aufnahme zu sehen.

---

## 9.2. Aufnahmen als Miniaturen wiedergeben

- ▶ Drücken Sie im Wiedergabe-Modus das Zoomrad ein Mal entgegen dem Uhrzeigersinn, um bis zu neun kleine Vorschaubilder anzuzeigen.



- ▶ Mit den Richtungstasten ▲ oder ▼, ◀ oder ▶ können Sie eine gewünschte Datei wählen.
- ▶ Drücken Sie die Taste **OK**, um die Aufnahme als Vollbild anzuzeigen.
- ▶ Drücken Sie das Zoomrad ein Mal mit dem Uhrzeigersinn, um zur Vollbildansicht zurückzukehren.

Einige Miniaturansichten enthalten Icons, die den Dateityp angeben.

Icon	Dateityp	Bedeutung
	Fehlerhafte Datei	Zeigt eine fehlerhafte Datei an.

---

### 9.2.1. In Fotos zoomen

Bei Fotoaufnahmen können Sie sich einzelne Bildausschnitte ansehen.

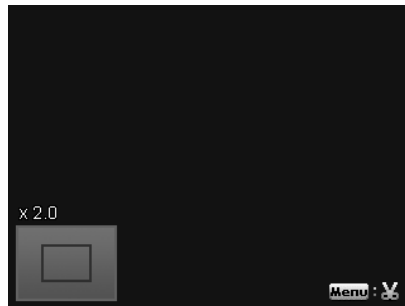

- ▶ Durch wiederholtes Drücken des Zoomrads im Uhrzeigersinn (nach rechts) in der Vollbild-Ansicht können Sie den Bildausschnitt bis zum 12-fachen vergrößern. Durch wiederholtes Drücken das Zoomrad in Richtung **T** **Q**, können Sie die Ansicht auch wieder verkleinern.
- ▶ Die vier Pfeile am Rand geben an, dass der Bildausschnitt vergrößert ist.
- ▶ Mit den Richtungstasten **▲** **▼** **◀** oder **▶** können Sie den Bildausschnitt innerhalb des Bildes verändern.
- ▶ Drücken Sie die Taste **MENU**, um zum Vollbild zurückzukehren.

---

## 9.3. Videoaufnahmen und Sprachnotizen wiedergeben



- ▶ Wählen Sie die gewünschte Aufnahme aus.
- ▶ Drücken Sie die Taste **OK**, um die Wiedergabe zu starten.
- ▶ Bei der Wiedergabe von Videoclips drücken Sie die Tasten ◀ oder ▶, um einen schnellen Vor- oder Rücklauf zu starten.
- ▶ Drücken Sie die Zoomtaste gegem den Uhrzeigersinn (nach links), um die Lautstärke zu verringern.
- ▶ Drücken Sie die Zoomtaste im Uhrzeigersinn (nach rechts), um die Lautstärke zu erhöhen.
- ▶ Wenn Sie die Wiedergabe anhalten möchten, drücken Sie die Taste ▲.
- ▶ Drücken Sie die Taste ▲ erneut, um die Wiedergabe fortzusetzen.
- ▶ Um das Video Bild für Bild vor- oder zurücklaufen zu lassen, drücken Sie auf ▲ zum Anhalten der Wiedergabe und anschließend auf ◀ oder ▶.
- ▶ Wenn Sie die Wiedergabe beenden möchten, drücken Sie die Taste ▼.

---

## 9.4. Aufnahmen löschen



### HINWEIS!

Wenn eine Speicherkarte eingesetzt ist, können Sie nur die auf der Speicherkarte vorhandenen Dateien löschen.

Wenn die Speicherkarte schreibgeschützt ist, können Sie die auf der Speicherkarte vorhandenen Dateien nicht löschen. (Es erscheint die Meldung „Karte geschützt“.)

Eine gelöschte Datei kann nicht wiederhergestellt werden. Gehen Sie daher beim Löschen von Dateien vorsichtig vor.

### 9.4.1. Einzelne Dateien

- ▶ Wählen Sie im Wiedergabemodus mit den Tasten ◀ oder ▶ ein Bild aus.
- ▶ Drücken Sie die Taste , um die Menüoptionen für die Lösch-Funktion anzuzeigen.
- ▶ Wählen Sie „**EINZELN**“ und drücken Sie die **OK**-Taste, um die gewünschte Aufnahme zu löschen.
- ▶ Wählen Sie „**ABBRECHEN**“ und bestätigen Sie mit der **OK**-Taste, um in den Wiedergabemodus zurückzukehren.

### 9.4.2. Mehrere Dateien

- ▶ Drücken Sie die Taste , um die Menüoptionen für die Lösch-Funktion anzuzeigen.
- ▶ Wählen Sie „**MULTI**“ und drücken Sie die **OK**-Taste, um die zulöschenden Aufnahme in der Miniaturansicht auszuwählen.
- ▶ Wählen Sie mit den Tasten ◀ oder ▶ ein Bild aus und setzen Sie mit der Tasten ▲ eine Löschmarke oder heben Sie eine bereits festgelegte Löschmarke mit der Taste ▼ wieder auf.
- ▶ Wenn Sie die Miniaturansicht verlassen wollen ohne zu löschen, so drücken Sie die Taste **MENU**. Alle bereits gesetzten Löschmarken gehen verloren.
- ▶ Bestätigen Sie nun die Auswahl mit der **OK**-Taste und wählen Sie „**JA**“ und bestätigen Sie mit der **OK**-Taste, um alle markierten Dateien zu löschen.
- ▶ Wählen Sie „**ABBRECHEN**“ und bestätigen Sie mit der **OK**-Taste, um in den Wiedergabemodus zurückzukehren.

---

### 9.4.3. Alle Dateien

- ▶ Wählen Sie im Wiedergabemodus mit den Tasten ◀ oder ▶ ein Bild aus.
- ▶ Drücken Sie die Taste , um die Menüoptionen für die Lösch-Fuktion anzuzeigen.
- ▶ Wählen Sie „**ALLE**“ und drücken Sie die **OK**-Taste.
- ▶ Wählen Sie „**JA**“ und bestätigen Sie mit der **OK**-Taste, um alle Dateien zu löschen.
- ▶ Wählen Sie „**ABBRECHEN**“ und bestätigen Sie mit der **OK**-Taste, um in den Wiedergabemodus zurückzukehren.



#### HINWEIS!

Geschützte Dateien können nicht gelöscht werden, in diesem Fall erscheint die Meldung „**DATEI GESCHÜTZT**“ auf dem Display.

Wenn eine Speicherkarte eingesetzt ist, können Sie nur die auf der Speicherkarte vorhandenen Dateien löschen.

Wenn die Speicherkarte gesperrt ist, können Sie die auf der Speicherkarte vorhandenen Dateien nicht löschen.

Eine gelöschte Datei kann nicht wiederhergestellt werden. Gehen Sie daher beim Löschen von Dateien vorsichtig vor.

---



## 10. Die Menüs

### 10.1. In den Menüs navigieren







- ▶ Drücken Sie die Taste **MENU**, um die Menüs zu öffnen.
- ▶ Wählen Sie mit den Richtungstasten **▲** oder **▼** die Einstellung, die Sie ändern möchten.
- ▶ Drücken Sie die Taste **OK** oder die Taste **▶**. Es öffnet sich das entsprechende Untermenü.
- ▶ Wählen Sie mit den Richtungstasten **▲** oder **▼** die gewünschte Option aus und bestätigen Sie mit der Taste **OK**.
- ▶ Mit der Taste **MENU** kommen Sie jederzeit in die vorige Ebene zurück.



### 10.2. Das Fotoaufnahmemenü







Einstellung	Symbol	Bedeutung
<b>BILDGRÖSSE</b>	Die Auflösung bestimmt im Wesentlichen die Qualität des Bildes. Je höher die Auflösung, desto mehr Speicher benötigt eine Aufnahme. Die höchsten Auflösungen sind vor allem für große Ausdrücke (größer als DIN A4) oder nachträgliche Bildausschnitte zu empfehlen.	
	<b>20 M</b>	5152 x 3864
	<b>8 M</b>	3264 x 2448
	<b>5 M</b>	2592 x 1944
	<b>3 M</b>	2048 x 1536
	<b>VGA</b>	640 x 480
	<b>3:2</b>	5152 x 3435
	<b>16:9 (2M)</b>	1920 x 1080
<b>QUALITÄT</b>		Superfein: 5x Komprimierungsrate
		Fein: 8x Komprimierungsrate
		Normal: 12x Komprimierungsrate



Einstellung	Symbol	Bedeutung
<b>WEISSABGLEICH</b>	<b>AWB</b>	Der Weißabgleich wird automatisch angepasst. Bei Betätigen der Taste ▶ auf der 4-Wege-Steuerung gelangen Sie in die Funktion <b>WB-SHIFT</b> . Weitere Informationen zu dieser Funktion finden Sie auch unter „WB-Shift“ auf Seite 61.
		Geeignet für Aufnahmen bei hellem Tageslicht.
		Geeignet für Aufnahmen bei bewölktem Himmel, Dämmerung oder Schatten.
		Geeignet für Aufnahmen bei Glühlampenlicht.
		Geeignet für Aufnahmen bei fluoreszierendem, rötlichen Licht.
		Geeignet für Aufnahmen bei fluoreszierendem, bläulichem Licht.
		<p>Für präzisere Anpassung oder wenn die Lichtquelle sich nicht einordnen lässt.</p> <div data-bbox="496 801 609 914" style="display: inline-block; vertical-align: middle;">  </div> <p><b>HINWEIS!</b> Um die richtige Einstellung zu finden, richten Sie die Kamera unter den Lichtverhältnissen, für die Sie einen Weißabgleich einstellen wollen, auf ein weißes Blatt Papier oder ein ähnliches Objekt.</p> <p>Bei Betätigen der Taste ▶ auf der 4-Wege-Steuerung nimmt die Kamera automatisch einen Weißabgleich vor.</p>

Einstellung	Symbol	Bedeutung
<b>ISO (LICHT-EMPFINDLICHKEIT)</b>	Diese Einstellung verändert die Lichtempfindlichkeit des Sensors. Ein höherer Wert steigert die Lichtempfindlichkeit, führt aber auch zu erhöhtem Rauschen, welches sich negativ auf die Bildqualität auswirken kann. Stellen Sie daher den ISO-Wert entsprechend den Aufnahmeverhältnissen so niedrig wie möglich ein.	
	<b>ISO AUTO</b>	Automatischer ISO-Wert.
	<b>ISO 100</b>	Setzt die Empfindlichkeit auf ISO 100.
	<b>ISO 200</b>	Setzt die Empfindlichkeit auf ISO 200.
	<b>ISO 400</b>	Setzt die Empfindlichkeit auf ISO 400.
	<b>ISO 800</b>	Setzt die Empfindlichkeit auf ISO 800.
	<b>ISO 1600</b>	Setzt die Empfindlichkeit auf ISO 1600.
	<b>ISO 3200</b>	Setzt die Empfindlichkeit auf ISO 3200.
	<b>ISO 6400</b>	Setzt die Empfindlichkeit auf ISO 6400.
	<b>HINWEIS!</b> Um einen ISO-Wert von <b>ISO 3200</b> oder <b>ISO 6400</b> einzustellen, muss vorher die Auflösungsstufe <b>3M</b> eingestellt worden sein!	
	<b>MAXIMUM ISO AUTO</b>	Mit dieser Funktion kann die Kamera den ISO-Wert je nach Belichtungsbedingungen automatisch zwischen ISO 100 und den für die Maximale Empfindlichkeit eingestellten Wert auswählen. Die verfügbaren Optionen sind 200 (Standard), 400, 800.
<b>MESSUNG</b>	Mit dieser Funktion können Sie bestimmen, in welchem Bereich die Lichtmessung für die Foto- oder Videoaufnahmen erfolgen soll.	
		Wählt eine Belichtung aufgrund der Messergebnisse an mehreren Stellen im Aufnahmebereich.
		Das Licht des gesamten Aufnahmebereich wird gemessen, jedoch kommt den Werten nahe der Mitte höhere Gewichtung zu.
		Wählt eine Belichtung aufgrund eines einzigen Messergebnisses in der Bildmitte.

Einstellung	Symbol	Bedeutung
<b>BELICHTUNGSREIHE</b>		Verwenden Sie diese Funktion, um Fotos mit unterschiedlicher Belichtungskorrektur aufzunehmen. Bei einer Belichtungsreihe werden 3 Serienaufnahmen in der folgenden Reihenfolge gemacht: Standardbelichtung, Unterbelichtung und Überbelichtung.
	Aus	
	±0.3	Blendenstufe
	±0.7	Blendenstufe
	±1.0	Blendenstufe
<b>AF-BEREICH</b>		Hier können Sie den Autofokus (AF)-Bereich wählen.
		Die Kamera erkennt Gesichter automatisch.
		Ein breiter Bereich wird scharf gestellt.
		Die Mitte wird scharf gestellt.
		Die Kamera wird das sich bewegende Motiv fokussieren und den Fokus automatisch beibehalten.
<b>AF-LAMPE</b>		Hier können Sie die AF-Lampe auf Automatik-Betrieb ( <b>AUTOMATISCH</b> ) stellen oder die AF-Lampe ausschalten ( <b>AUS</b> ).
<b>AE-L/AF-L</b>		Diese Funktion ermöglicht das Feststellen der Belichtung oder des Fokus oder beidem, indem Sie auf die AE/AF LOCK-Taste drücken. Sie können die AE/AF LOCK-Taste auf eine der folgenden Funktionen einstellen:
	<b>AE-L</b>	Belichtung sperren/entsperren.
	<b>AF-L</b>	Fokus sperren/entsperren.
	<b>AE-L &amp; AF-L</b>	Belichtung und Fokus sperren/entsperren.
<b>DIGITAL-ZOOM</b>		Hier können Sie den Digitalzoom einstellen oder die Funktion deaktivieren ( <b>AUS</b> ).

Einstellung	Symbol	Bedeutung
<b>DATUMS-STEMPEL</b>	Hier können Sie den Aufdruck von Datum und Zeit auf den Bildern wählen.	
	<b>DATUM</b>	
	<b>DATUM/ZEIT</b>	
	<b>AUS</b>	
<b>AUTO-VORSCHAU</b>	Nach der Aufnahme wird das gemachte Foto für wenige Sekunden angezeigt. Diese Funktion können Sie ein- oder ausschalten.	
<b>BLINZELERKENNUNG</b>	Hier können Sie die Blinzelerkennung einstellen oder die Funktion deaktivieren ( <b>AUS</b> ).	
	Sollte die Kamera ein Blinzeln, nachdem ein Foto aufgenommen wurde, erkennen, wird die Option <b>SPEICHERN</b> oder <b>ABBRECHEN</b> auf dem Display angezeigt. Diese Funktion ist nur aktivierbar, wenn die Gesichtserkennung aktiviert ist.	
<b>GITTERLINIE</b>	Die Gitterlinienfunktionen zeigt ein Rahmengitter in der Vorschau an, um Bilder aufzunehmen. Verfügbare Einstellungen sind: <b>An</b> , <b>Aus</b> .	
<b>STABILISATOR</b>	Hier können Sie die automatische Bildstabilisierung ein- oder ausschalten.	

## WB-Shift

Mit der Funktion WB-Shift haben Sie die Möglichkeit, den Weißabgleich manuell vorzunehmen. Hierzu bewegen Sie bitte unter Zuhilfenahme der 4-Wege-Steuerung das Fadenkreuz in der Anzeige des Displays in das von Ihnen gewünschte Farbsegment.

## 10.3. Das Videoaufnahmemenü



Einstellung	Symbol	Bedeutung
<b>FILM-MODUS</b>		Die Auflösung bestimmt im Wesentlichen die Qualität des Bildes. Je höher die Auflösung, desto mehr Speicher benötigt eine Aufnahme.
	<b>720P30</b>	Videoauflösung 1280x720 30 Bilder pro Sekunde (bei Verwendung einer Class 6 SDHC-Speicherkarte)
	<b>VGAP30</b>	Videoauflösung 640x480 30 Bilder pro Sekunde
<b>VORAUFNAHME</b>		Sie können die ersten drei Sekunden einer Aktion aufnehmen, die Sie ggf. verpassen würden. Bei aktivierter Voraufnahme wird die Kamera automatisch mit der Videoaufnahme beginnen, bevor der Auslöser vollständig gedrückt wird.
<b>WINDSCHNITT</b>		Mit dieser Funktion verringern Sie die Windgeräusche bei der Videoaufnahme.
<b>KONTINUIERLICHER AF</b>		Mit dieser Funktion können Sie Videos mit der Autofokussmethode aufnehmen. Mögliche Einstellungen sind <b>An</b> und <b>Aus</b>

## 10.4. Das Einstellungsmenü



Einstellung	Symbol	Bedeutung
	<b>STARTTON</b>	Hier können Sie einen von 3 Tönen als Startton auswählen oder den Startton ausschalten.
	<b>AUSLÖSER</b>	Hier können Sie den Ton beim Auslösen ein- bzw. ausstellen
	<b>LAUTSTÄRKE</b>	Lautstärke für Töne einstellen
<b>STROM-SPAREN</b>	<p>Um Akkuladung zu sparen, schaltet sich die Kamera automatisch nach der gewählten Zeit aus. Wählen Sie: <b>1 MIN., 3 MIN., 5 MIN.</b> oder <b>AUS.</b></p> <p>Die Stromsparfunktion ist nicht aktiv:</p> <ul style="list-style-type: none"> <li>• während der Aufnahme von Audio- und Videoclips;</li> <li>• während der Wiedergabe von Bildern, Videoclips oder Audioaufnahmen;</li> <li>• während die Kamera über den USB-Anschluss mit einem anderen Gerät verbunden ist.</li> </ul>	
<b>DATUM / ZEIT</b>	Hier können Sie das Datum, die Uhrzeit einstellen und das Anzeigeformat des Datums wählen. (siehe Seite 33)	
<b>SPRACHE</b>	Hier können Sie die Sprache des Menüs wählen. (siehe Seite 33)	

Einstellung	Symbol	Bedeutung
<b>ANZEIGE-MODUS</b>	Hier können Sie die Symbolanzeige auf dem LC-Display sowohl im Aufnahmmodus als auch im Wiedergabemodus einstellen. Wählen Sie: <b>AN</b> , <b>DETAILINFO</b> oder <b>AUS</b> .	
<b>TV-AUSGABE</b>	Mit der TV-Einstellungsfunktion können Sie das Videoausgangssignal an unterschiedliche Regionaleinstellungen anpassen. Falls die TV-Einstellungen nicht korrekt eingestellt sind, kann das Bild nicht richtig auf dem Fernseher angezeigt werden.	
	Das Videoausgangssignal kann je nach vor Ort geltenden Standards gewechselt werden: <b>NTSC</b> oder <b>PAL</b> .	
<b>LCD-HELLIGKEIT</b>	Hier können Sie die Helligkeit des Displays einstellen.	
	<b>AUTOMATISCH</b>	Automatische Anpassung der LCD-Helligkeit
	<b>HELL</b>	Display ist aufgehellt
<b>FORMATIEREN</b>	Formatiert die Speicherkarte oder den internen Speicher. Dabei werden alle Aufnahmen gelöscht.	
		<p><b>HINWEIS!</b></p> <p>Wenn Sie den Speicher formatieren, werden alle darin gespeicherten Daten gelöscht. Stellen Sie sicher, dass sich keine wichtigen Daten im Speicher oder auf der SD Karte befinden.</p>
<b>ALLES ZURÜCKSETZEN</b>	Hier können Sie alle individuellen Einstellungen auf die Werkseinstellungen zurücksetzen. Bestätigen Sie in diesem Fall die Abfrage mit „ <b>JA</b> “. Folgende Einstellungen werden nicht zurückgesetzt: <ul style="list-style-type: none"> <li>• Datum und Zeit</li> <li>• Sprache</li> <li>• TV-System</li> </ul>	

## 10.5. Das Wiedergabemenü

Wenn Sie das Wiedergabemenü öffnen möchten, wechseln Sie zuerst in den Wiedergabemodus durch Drücken der Taste **▶**.

<b>Einstellung</b>	<b>Symbol</b>	<b>Bedeutung</b>
<b>DIASHOW</b>	Sie können die Bildaufnahmen (nur Fotos) als Diashow ablaufen lassen. (siehe Seite 85)	
<b>SCHÜTZEN</b>	Mit dieser Funktion schützen Sie Aufnahmen vor versehentlichem Löschen. Sie haben folgende Möglichkeiten:	
	<b>EINZELN</b>	Eine Aufnahme schützen
	<b>MULTI</b>	Mehrere Aufnahmen schützen, die Sie in der Miniaturansicht auswählen.
	<b>ALLE SCHÜTZEN</b>	Alle Aufnahmen schützen
<b>ALLE ENTSPERREN</b>	Den Schutz für alle Aufnahmen aufheben.	
<b>SPRACHNOTIZ</b>	Sie können zu jedem aufgenommenen Foto eine Sprachnotiz speichern (siehe Seite 86). <ul style="list-style-type: none"><li>▶ Wählen Sie ein Foto aus, zu dem eine Sprachnotiz erstellt werden soll.</li><li>▶ Wählen Sie <b>START</b> und drücken Sie dann die Taste <b>OK</b>, um die Aufnahme zu starten.</li><li>▶ Drücken Sie die Taste <b>OK</b> erneut, um die Aufnahme zu beenden.</li></ul> Die maximale Dauer der Sprachnotiz beträgt 30 Sekunden. Die Restlaufzeit wird auf dem Display angezeigt. Existiert bereits eine Sprachnotiz zu dem gewählten Foto, wird diese überschrieben.	
<b>FILTEREFFEKTE</b>	<b>WEICH</b>	Das Bild wird mit einem weichen Effekt versehen. <ul style="list-style-type: none"><li>▶ Wählen Sie zwischen dem Bereich <b>BREIT</b>, <b>NORMAL</b> oder <b>SCHMAL</b></li></ul>



Einstellung	Symbol	Bedeutung
<b>FILTEREFFEKTE</b>	<b>FARBVERSTÄRKUNG</b>	Wählen Sie die Farbe mit Pfeiltasten ◀ bzw. ▶ aus, die verstärkt werden soll. Der Rest der Szene wird Schwarz/Weiß dargestellt.
	<b>LEBENDIG</b>	Das Bild wird mit mehr Kontrast und Sättigung versehen, um kräftige Farben stärker hervorzuheben. ▶ Drücken Sie die Taste <b>OK</b> und wählen Sie dann <b>SPEICHERN</b> , um die Funktion zu aktivieren.
	<b>MINIATUREFFEKT</b>	Teile des Fotos werden verwischt, um die Szene wie ein Miniaturmodell aussehen zu lassen. Es wird empfohlen aus einem hohen Winkel aufzunehmen, um den Miniatureffekt zu simulieren. ▶ Drücken Sie die Taste <b>OK</b> und wählen Sie dann <b>SPEICHERN</b> , um die Funktion zu aktivieren.
	<b>ASTRAL</b>	Das Bild wird mit sternenförmigen Lichtreflexionen versehen. ▶ Drücken Sie die Taste <b>OK</b> und wählen Sie dann <b>SPEICHERN</b> , um die Funktion zu aktivieren.
	<b>IMPRESSIVE KUNST</b>	Das Bild wird mit einem dramatischen Kontrast versehen. ▶ Drücken Sie die Taste <b>OK</b> und wählen Sie dann <b>SPEICHERN</b> , um die Funktion zu aktivieren.
	<b>GEMÄLDE</b>	Das Bild wird mit einem Wasserfarbeneffekt versehen. ▶ Drücken Sie die Taste <b>OK</b> und wählen Sie dann <b>SPEICHERN</b> , um die Funktion zu aktivieren.

Einstellung	Symbol	Bedeutung
<b>FILTEREF- FEKTE</b>	<b>NEGATIV</b>	Die Farben werden invertiv dargestellt. ▶ Drücken Sie die Taste <b>OK</b> und wählen Sie dann <b>SPEICHERN</b> , um die Funktion zu aktivieren.
	<b>S/W</b>	Das Bild wird schwarz/weiß dargestellt. ▶ Drücken Sie die Taste <b>OK</b> und wählen Sie dann <b>SPEICHERN</b> , um die Funktion zu aktivieren.
	<b>MOSAIK</b>	Das Bild wird mit Mosaikteilen dargestellt ▶ Drücken Sie die Taste <b>OK</b> und wählen Sie dann <b>SPEICHERN</b> , um die Funktion zu aktivieren.
	<b>SEPIA</b>	Das Bild wird in Sepia-Farben dargestellt. ▶ Drücken Sie die Taste <b>OK</b> und wählen Sie dann <b>SPEICHERN</b> , um die Funktion zu aktivieren.
<b>ZU- SCHNEI- DEN</b>	<p>Durch das Zuschneiden können Sie eine Fotoaufnahme auf eine andere Größe zuschneiden.</p> <ul style="list-style-type: none"> <li>▶ Wählen Sie ein Foto aus, das Sie zuschneiden möchten.</li> <li>▶ Rufen Sie das Menü Zuschneiden auf.</li> <li>▶ Ändern Sie den Zuschneiderahmen durch Drehen des Zoom-Rades.</li> <li>▶ Verschieben Sie den Zuschneiderahmen mit den Pfeiltasten ◀, ▶, ▲ und ▼.</li> <li>▶ Drücken Sie die Taste <b>OK</b> und wählen Sie dann <b>SPEICHERN</b>, um die Änderungen zu speichern.</li> </ul> <p><b>HINWEIS!</b>   Die Zuschneidefunktion ist nicht für Aufnahmen mit der Bildgröße VGA verfügbar.  Alle Bilder werden im Seitenverhältnis 4:3 zugeschnitten, unabhängig vom Original-Bildseitenverhältnis.</p>	

Einstellung	Symbol	Bedeutung
<b>GRÖSSE ÄNDERN</b>		<p>▶ Wählen Sie zwischen den Bildgrößen <b>640, 320</b> oder <b>160</b>.</p> <p>▶ Drücken Sie die Taste <b>OK</b> und wählen Sie dann mit <b>▲</b> oder <b>▼</b> <b>JA</b> und drücken Sie die Taste <b>OK</b> erneut, wenn Sie die gewählte Funktion ausführen möchten.</p> <p><b>HINWEIS!</b> Die Funktion ist nur für Fotos im 4:3 Seitenverhältnis verfügbar. Die Größe kann von bereits größenangepassten Fotos nicht ein weiteres Mal geändert werden.</p>
<b>START- BILD</b>		<p>Sie können ein Startbild wählen, das nach Einschalten der Kamera auf dem Bildschirm erscheint.</p> <p>Sie können wählen zwischen:</p> <p><b>SYSTEM:</b> Das Standardsystembild wird angezeigt.</p> <p><b>MEIN BILD:</b> Das gewählte Foto wird angezeigt.</p> <p><b>AUS:</b> Es wird kein Foto angezeigt.</p> <p>Wählen Sie mit <b>▲</b> oder <b>▼</b> den Eintrag Mein BILD.</p> <p>Wählen Sie mit <b>◀</b> oder <b>▶</b> das Foto aus und drücken Sie <b>OK</b> zur Bestätigung.</p>

Einstellung	Symbol	Bedeutung
<b>DPOF</b>		<p>Mit der DPOF-Funktion (Digital Print Order Format) können Sie Druckinformationen auf der Speicherkarte speichern. Im DPOF-Menü der Kamera können Sie festlegen, welche Bilder in welcher Anzahl gedruckt werden sollen. Diese Informationen werden im internen Speicher oder auf der Speicherkarte gespeichert. Wenn der Druck gestartet wird, liest der Drucker die auf der Speicherkarte eingebetteten Informationen und druckt die angegebenen Bilder aus.</p> <ul style="list-style-type: none"> <li>▶ Wählen Sie mit ◀ oder ▶ unter <b>BILDER AUSWÄHLEN</b> die Bilder aus, die Sie auf der Speicherkarte drucken wollen.</li> <li>▶ Wählen Sie mit ▲ oder ▼ bei dem ausgewählten Bild die Anzahl der Exemplare, die Sie drucken möchten.</li> <li>▶ Drücken Sie die Taste <b>OK</b> und wählen abschließend <b>FERTIG</b>, um die Einstellungen zu speichern.</li> </ul> <p>Wenn Sie die DPOF-Einstellungen verwerfen wollen, wählen Sie den Menüpunkt <b>ZURÜCKSETZEN</b> und drücken Sie die Taste <b>OK</b></p>
<b>KOPIEREN</b>	<p><b>KOPIEREN AUF KARTE</b></p> <p><b>AUF KAMERA KOPIEREN</b></p>	<p>Kopiert Aufnahmen vom internen Speicher auf die Speicherkarte.</p> <p>Wählen Sie die Bilder aus, die Sie kopieren möchten.</p> <p>Drücken Sie die Taste <b>OK</b> und wählen Sie mit ▲ oder ▼ <b>JA</b> und, wenn Sie die gewählte Funktion ausführen möchten.</p> <p>Kopiert Aufnahmen von der Speicherkarte auf den internen Speicher.</p>
<b>FILM EIN-FÜGEN</b>		<p>Verwenden Sie diese Funktion, um zwei Videos mit den selben Spezifikationen (Videogröße und Auflösung) zu einer Aufnahme zu verbinden.</p> <p>Wählen Sie mit ▲ den Film aus, den Sie einem anderen Film hinzufügen wollen (<b>AN</b>). Mit der Taste ▼ entfernen Sie die Markierung wieder.</p> <p>Wählen Sie anschließend den Film aus, dem der Film hinzugefügt werden soll und drücken Sie die Taste <b>OK</b> und wählen Sie mit ▲ oder ▼ <b>JA</b>.</p>

---

Einstellung	Symbol	Bedeutung
<b>GESICHT RETU- SCHIEREN</b>		Die Funktion, Gesichter zu retuschieren, kann auf Bildern angewendet werden, die mit Gesichtserkennung aufgenommen wurden. Sie haben folgende Möglichkeiten, Einstellungen in jeweils 4 Stufen zu ändern: <b>GLÄTTEN, AUFHELLEN, AUGEN VERGRÖßERN.</b> ▶ Wählen Sie <b>SPEICHERN</b> , um die Einstellungen zu sichern.



---

## 11. Das Modusrad

Es können 8 Aufnahmemodi durch Drehen des Modus-Rades eingestellt werden, darunter Angep. Szene, Aufnahmemodus, Erweiterte Aufnahme, Serienaufnahme, Manuelle Belichtung, Blendeneinstellung, Verschlusseinstellung und Programm. Bei einmaliger Drehung des Modus-Rades wird der ausgewählte Modus selbst im Wiedergabemodus oder während der Videoaufnahme sofort automatisch aufgerufen.

Im Szenemodus **SCN** können Sie zwischen diversen Aufnahmearten wählen, um ein besseres Ergebnis bei der gewünschten Szene zu erhalten.

Folgende Funktionen stehen Ihnen zur Verfügung:

Symbol	Modus	Beschreibung
	<b>ANGEPASSTE SZENE</b>	Die Kamera analysiert die Aufnahmebedingungen und schaltet automatisch den passenden Szenemodus um (siehe Seite 73).
<b>SCN</b>	<b>AUFNAHMEMODUS</b>	Für bestimmte Aufnahmesituationen oder Motive können Sie voreingestellte Aufnahmemodi auswählen, in denen eine vorprogrammierte Auto-Einstellung verwendet wird (siehe Seite 82).
	<b>PANORAMA</b>	Verwenden Sie diese Funktion, um ein Panoramafoto zu erstellen, indem Sie die Kamera schwenken oder neigen.
<b>ART</b>	<b>KUNSTEFFEKT</b>	Diese Funktion wendet verschiedene Kunsteffekte auf Fotos an.
<b>M</b>	<b>MANUELLE BELICHTUNG</b>	Mit dieser Funktion können Sie die Verschlussgeschwindigkeit und den Blendenwert einstellen (siehe Seite 84).
<b>AV</b>	<b>BLENDENEINSTELLUNG</b>	Mit dieser Funktion können Sie den Blendenwert einstellen. Die Kamera wird automatisch die Verschlussgeschwindigkeit auswählen, um die Helligkeit anzupassen.

---

<b>Symbol</b>	<b>Modus</b>	<b>Beschreibung</b>
<b>TV</b>	<b>VERSCHLUSSEIN- STELLUNG</b>	Mit dieser Funktion können Sie die Verschlussgeschwindigkeit einstellen. Die Kamera wird automatisch den Blendwert auswählen, um die Helligkeit anzupassen.
<b>P</b>	<b>PROGRAMM</b>	Die Kamera stellt automatisch passende Aufnahmeeinstellungen ein, z. B. Belichtungszeit und Blendenwerte.



---

## 11.1. Verwendung des Modus angepasste Szene

Diese Funktion ist besonders für Anfänger hilfreich. Sie erhalten ansehnliche Ergebnisse ohne grundlegende Kenntnisse über Fotografie und Fototechnik zu besitzen.

Wenn Sie die Kamera auf diesen Modus einstellen, erkennt sie automatisch 7 verschiedene Aufnahmearten und wählt aus diesen die optimale Aufnahmeart aus.

Die Kamera erkennt automatisch die Aufnahmearten Porträt, Landschaft, Sonnenuntergang, Makro, Gegenlicht, Gegenlicht-Portrait, Nachtszene und Nachtportrait.

- ▶ Drehen Sie das Modusrad auf die Position . Im Display erscheint in der linken oberen Ecke das Symbol für den Modus angepasste Szene .

- ▶ Fokussieren Sie die Kamera zur Aufnahme des gewählten Motiv indem Sie den Auslöser halb herunterdrücken.

- ▶ Die Kamera analysiert das Motiv und wählt die geeignetste Aufnahmeart aus. Im Display erscheint in der linken oberen Ecke das Symbol für den erkannten Modus.

- ▶ Drücken Sie den Auslöser komplett herunter, um die Aufnahme zu tätigen.

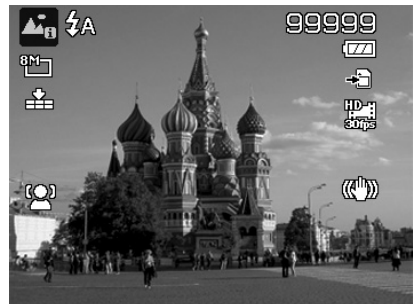
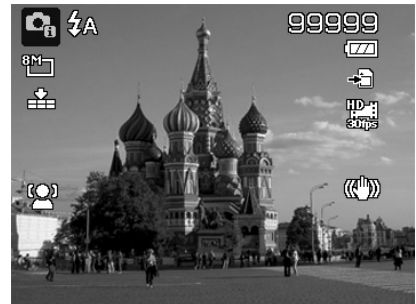



---

## 11.2. Verwendung des Aufnahmemodus

Die Kamera bietet Ihnen 17 Modi, um Aufnahmen mit den am besten geeigneten Einstellungen zu machen.

- ▶ Drehen Sie das Modusrad auf die Position **SCN**. Im Display erscheint in der linken oberen Ecke das jeweilige Symbol für den gewählten Modus.
- ▶ Drücken Sie die Taste **MENU**, um das Auswahlmnü aufzurufen.
- ▶ Wechseln Sie mit der Taste **▼** in die Auswahlliste der Aufnahmemodi.
- ▶ Wählen Sie mit den Tasten **◀ ▶** den gewünschten Aufnahmemodus.
- ▶ Drücken Sie die Taste **OK**, um die Auswahl zu bestätigen.

### 11.2.1. Folgende Aufnahmemodi sind verfügbar:

Bei den folgenden speziellen Aufnahmearten sind bestimmte Einstellungen (z. B. Blitz, Makro) nicht veränderbar, weil sie für die Aufnahmeart voreingestellt sind.

Symbol	Einstellung	Bedeutung
	<b>PORTRÄT</b>	Stellt den Hintergrund unschärfer und fokussiert auf das Zentrum.
	<b>LANDSCHAFT</b>	Geeignet für weite Landschaftsausschnitte.
	<b>SONNENUNTERGANG</b>	Verstärkt den roten Farbton zur Aufnahme von Sonnenuntergängen.
	<b>GEGENLICHT</b>	Passt die Einstellung „Messung“ an das Gegenlicht an.
	<b>KINDER</b>	Geeignet für die Aufnahme von Personen in Bewegung.
	<b>NACHTSZENE</b>	Geeignet für Porträtaufnahmen mit dunklem Hintergrund.
	<b>FEUERWERK</b>	Reduziert die Verschlussgeschwindigkeit, um das Feuerwerk aufzunehmen.
	<b>SCHNEE</b>	Geeignet für Strand- und Schneeaufnahmen.

<b>Symbol</b>	<b>Einstellung</b>	<b>Bedeutung</b>
	<b>SPORT</b>	Geeignet, um Bilder mit schnellen Bewegungen aufzunehmen.
	<b>PARTY</b>	Geeignet für Innenaufnahmen und Partys.
	<b>KERZEN- LICHT</b>	Erzeugt Aufnahmen in warmem Licht.
	<b>NACHTPORT- RÄT</b>	Diese Funktion wird zur Aufnahme von Bildern mit einer Nachtszene oder einem dunklen Hintergrund verwendet.
	<b>FLIESENDES WASSER</b>	Erzeugt einen sanften Effekt bei schnellen Bewegungen.
	<b>LEBENSMIT- TEL</b>	Erhöht die Farbsättigung.
	<b>ROMANTIK- PORTRÄT</b>	Diese Funktion nutzt die Gesichtserkennung zur automatischen Erfassung von Gesichtern, um auf diese Weise ohne Unterstützung dritter Portraitbilder anzufertigen. Wird mehr als ein Gesicht erkannt, wird automatisch der Auto Focus aktiviert. Die Kamera beginnt mit dem Countdown und nimmt das Foto nach Ablauf von zwei Sekunden auf.
	<b>SELBST- PORTRÄT</b>	Diese Funktion stellt den Zoom auf Weitwinkel. Wenn ein Gesicht erkannt wird, wird der AF automatisch aktiviert und ein Signalton ertönt. Die Kamera startet einen 2 Sekunden Countdown und nimmt das Bild auf.
	<b>D-LIGHTING</b>	Diese Funktion steigert den Dynamikumfang eines Bildes durch erhöhte Helligkeits- und Kontrastwerte.
	<b>ZEITRAFFER</b>	Verwenden Sie diese Funktion, um Fotos automatisch in den angegebenen Intervallen aufzunehmen.

---

## 12. Verwendung verschiedener Aufnahmemodi

### 12.1. Verwendung des Kinder-Modus

Kinder sind besonders schwierig zu fotografieren, da sie fast immer in Bewegung sind und so eine Herausforderung darstellen. Nutzen Sie für Kinderbilder den Kinder-Modus. Dieser Modus verwendet eine schnellere Verschlusszeit und fokussiert immer das sich bewegende Motiv.

- ▶ Wählen Sie im Aufnahmemodus die Option  aus.
- ▶ Bestätigen Sie die Auswahl mit der Taste **OK**.
- ▶ Fokussieren Sie die Kamera auf das Motiv und drücken Sie den Auslöser.



### 12.2. Verwendung des Sport-Modus

Sportliche Bewegungen lassen sich oft nur mit einer kurzen Verschlusszeit auf einem Foto einfangen, hierzu eignet sich der Sport-Modus besonders gut. In diesem Modus schießt die Kamera ein Foto mit einer extrem kurzen Verschlusszeit.

- ▶ Wählen Sie im Aufnahmemodus die Option  aus.
- ▶ Bestätigen Sie die Auswahl mit der Taste **OK**.
- ▶ Fokussieren Sie die Kamera auf das Motiv und drücken Sie den Auslöser.



### 12.3. Verwenden des Party-Modus

Wenn Sie Fotos von Gruppen machen möchten, dann eignet sich hierzu der Party-Modus.



- ▶ Wählen Sie im Aufnahmemodus die Option  aus.
- ▶ Bestätigen Sie die Auswahl mit der Taste **OK**.
- ▶ Fokussieren Sie die Kamera auf das Motiv und drücken Sie den Auslöser.
- ▶ Amüsieren Sie sich auf Ihrer Party.

## 12.4. Verwendung des Modus Panorama

Mit dieser Funktion können Sie ein Panoramabild erstellen. Die Kamera unterstützt dies durch Hilfsgrafiken und einen automatisch gesteuerten Auslöser.

- ▶ Wählen Sie mit dem Modus-Rades die Option  aus. Im Display erscheint in der linken oberen Ecke das Symbol für den Modus Panorama .



- ▶ Drücken Sie die Taste , um das Auswahlmenü für den Gradwert des Panoramabildes zu öffnen.
- ▶ Wählen Sie mit den Tasten  oder  den gewünschten Gradwert aus, Ihnen stehen die Werte **120°**; **180°** und **360°** zur Verfügung.
- ▶ Bestätigen Sie die Auswahl mit der **OK**-Taste.



▶ Drücken Sie die Taste ▶, um das Auswahlmenü für die Aufnahmerichtung des Panoramabildes zu öffnen.

▶ Wählen Sie mit den Tasten ◀ oder ▶ die gewünschte Richtung aus:

**VON LINKS N. RECHTS**

**VON UNTEN NACH OBEN**

**VON OBEN NACH UNTEN**

**VON RECHTS N. LINKS**

▶ Bestätigen Sie die Auswahl mit der **OK**-Taste.

▶ Drücken Sie den Auslöser komplett herunter, um die Aufnahme zu starten.

▶ Wenn die Aufnahme beginnt, wird ein weißes Kreuz in der Mitte des Displays angezeigt. Zusätzlich erscheint ebenfalls in der Mitte des Displays eine gelbe Linie, diese ist je nach gewählter Richtung horizontal oder vertikal und dient der Ausrichtung der Kamera.

Am unteren Bildrand erscheint eine Aufnahmeleiste, die sich während der Aufnahme füllt.

▶ Für eine ideale Panoramaaufnahme muss die gelbe Führungslinie immer horizontal bzw. vertikal durch das Positionskreuz laufen.



- 
- ▶ Wenn sich die Aufnahmeleiste komplett gefüllt hat, ist die Aufnahme abgeschlossen und das Bild wird gespeichert.

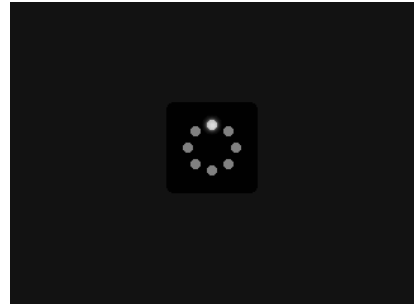

### HINWEIS!

Die folgenden Einstellungen sind für die Panoramafunktion fest definiert und können nicht verändert werden:

- Der Blitz ist immer aus.
- Der Selbstauslöser ist ausgeschaltet.
- Der Autofokus ist aktiv.
- Der Autofokusbereich ist auf **BREIT** eingestellt.

#### 12.4.1. Hinweise und Tipps für die Panorama-Funktion





- Die Größe des zusammengesetzten Bildes kann je nach Panoramawinkel und Ergebnis der Zusammensetzung, sowie der Stärke des Kamerawackelns unterschiedlich sein.
- Wir empfehlen die Verwendung eines Stativs, um die Kamera zu stabilisieren und die Kamera während der Aufnahme besser langsam bewegen zu können.
- Wenn Sie **VON OBEN NACH UNTEN** oder **VON UNTEN NACH OBEN** im **360°** Panorama auswählen, empfehlen wir die Kamera um 90° zu drehen, um die Stabilität während der Aufnahme zu gewährleisten.
- Im Panoramamodus kann eine unregelmäßige Helligkeit zu Unterschieden der gemachten Aufnahme und dem realen Motiv führen.
- Die längste Aufnahmezeit im Panoramamodus beträgt ca. 45 Sekunden.













## 12.5. Verwenden des Kunsteffekt-Modus



- ▶ Stellen Sie den Aufnahmemodus **KUNSTEFFEKT** durch Drehen des Modus-Rades die Option **ART** ein.
- ▶ Drücken Sie die Taste **MENÜ** und wählen Sie im Fotoaufnahmemenü den Punkt **KUNSTEFFEKT** aus.

Folgende Einstellungen sind möglich:

Symbol	Einstellung	Bedeutung
	<b>STILVOLL</b>	Diese Funktion wird verwendet zur Aufnahme von Bildern mit übersättigten Farben, ungleichmäßiger Beleuchtung oder Unschärfe.
	<b>WEICHER FOKUS</b>	Erzeugt einen Lichtschleier um das fotografierte Objekt, um den Effekt eines weichen Fokus zu erzielen.
	<b>LICHTFÄRBUNG</b>	Verringert den Kontrast, um eine ruhige und entspannte Atmosphäre zu schaffen.
	<b>LEBENDIG</b>	Die Kamera wird das Bild mit mehr Kontrast und Sättigung aufnehmen, um kräftige Farben stärker hervorzuheben.
	<b>MINIATUREFFEKT</b>	Verwischt Teile des Fotos, um die Szene wie ein Miniaturmodell aussehen zu lassen. Es wird empfohlen aus einem hohen Winkel aufzunehmen, um den Miniatureffekt zu simulieren..



<b>Symbol</b>	<b>Einstellung</b>	<b>Bedeutung</b>
	<b>FISCHAUGE-EFFEKT</b>	Diese Funktion erzeugt ein Halbkugelbild
	<b>ASTRAL</b>	Das Bild wird mit sternenförmigen Lichtreflexionen versehen.
	<b>POSTER</b>	Diese Funktion nimmt Bilder mit dem Effekt eines alten Posters oder Abbildung auf.
	<b>IMPRESSIVE KUNST</b>	Diese Funktion nimmt Bilder mit einem dramatischen Kontrast auf.
	<b>S/W</b>	Bilder werden in schwarzweiß aufgenommen.
	<b>SEPIA</b>	Bilder werden in Sepia-Farbtönen aufgenommen.
	<b>FARBTON (ROT)</b>	Erhält den Rotton während der Rest der Szene Schwarz und Weiß wird.
	<b>FARBTON (ORANGE)</b>	Erhält den Orangeton während der Rest der Szene Schwarz und Weiß wird.
	<b>FARBTON (GELB)</b>	Erhält den Gelbton während der Rest der Szene Schwarz und Weiß wird.
	<b>FARBTON (GRÜN)</b>	Erhält den Grünton während der Rest der Szene Schwarz und Weiß wird.
	<b>FARBTON (BLAU)</b>	Erhält den Blauton während der Rest der Szene Schwarz und Weiß wird.
	<b>FARBTON (LILA)</b>	Erhält den Lilaton während der Rest der Szene Schwarz und Weiß wird.



---

## 12.6. Verwendung des Modus Serienaufnahme

► Drücken Sie auf die Taste  für Serienaufnahme.

Symbol	Modus	Beschreibung
	<b>EINZELAUFNAHME</b>	Drücken Sie den Auslöser ganz herunter, um eine Aufnahme zu machen.
	<b>SEQUENZ</b>	Halten Sie den Auslöser vollständig gedrückt, um eine Serienaufnahme zu machen, bis Sie den Auslöser loslassen oder die Speicherkarte voll ist.
	<b>SCHNELLE SERIE</b>	Nimmt 30 Bilder in einer Aufnahme auf, wenn der Auslöser gedrückt wird. Die automatisch eingestellte Bildgröße ist nur 4:3 VGA.

## 12.7. Verwendung des Modus Blendeneinstellung

Dieser Modus ermöglicht es, die Blendenwerte manuell zu steuern, die passende Verschlusszeiten werden von der Kamera automatisch berechnet.

Die Blendeneinstellung beeinflusst die Schärfentiefe eines Bildes, bei Auswahl einer hohen Blende (= möglichst kleine Blendenzahl) ist nur ein Objekt fokussiert und der Hintergrund wirkt verschwommen.

Wählen Sie eine kleine Blende für ein Bild in dem alle Objekte fokussiert sein sollen.

- ▶ Drehen Sie das Modusrad auf die Position **AV**. Im Display erscheint in der linken oberen Ecke das Symbol für den Modus Blendeneinstellung **AV**.
- ▶ Drücken Sie die Taste **OK**, um den Einstellungsmodus aufzurufen.
- ▶ Wählen Sie mit den Tasten **▲ ▼** den gewünschten Blendenwert.
- ▶ Drücken Sie den Auslöser komplett herunter, um die Aufnahme zu tätigen.



## 12.8. Verwendung des Modus Verschlusseinstellung

Dieser Modus eignet sich zur Aufnahme von sich bewegenden Motiven.

Eine schnelle Verschlussgeschwindigkeit lässt eine Bewegung einfrieren (z. B. rennende Kinder) wohingegen eine langsamere Verschlussgeschwindigkeit eine Bewegung erzeugt (z. B. fließendes Wasser).

- ▶ Drehen Sie das Modusrad auf die Position **TV**. Im Display erscheint in der linken oberen Ecke das Symbol für den Modus Blendeneinstellung **TV**.
- ▶ Drücken Sie die Taste **OK**, um den Einstellungsmodus aufzurufen.
- ▶ Wählen Sie mit den Tasten **◀ ▶** den gewünschten Verschlusswert.
- ▶ Drücken Sie den Auslöser komplett herunter, um die Aufnahme zu tätigen.



---

## 12.9. Verwendung des Modus manuelle Belichtung

Dieser Modus ermöglicht es, die Blendenwerte und/oder Verschlusseinstellungen manuell zu steuern.

- ▶ Drehen Sie das Modusrad auf die Position **M**.  
Im Display erscheint in der linken oberen Ecke das Symbol für den Modus manuelle Belichtung **M**.
- ▶ Drücken Sie die Taste **OK**, um den Einstellungsmodus aufzurufen.
- ▶ Wählen Sie mit den Tasten **◀ ▶** den gewünschten Verschlusswert.
- ▶ Wählen Sie mit den Tasten **▲ ▼** den gewünschten Blendenwert.
- ▶ Drücken Sie die Taste **OK**, um die Einstellungen zu übernehmen.
- ▶ Drücken Sie den Auslöser komplett herunter, um die Aufnahme zu tätigen.



---

## 13. Wiedergabefunktionen

Rufen Sie die Wiedergabefunktion auf, indem Sie die Taste  drücken.  
Drücken Sie dann auf die Taste **MENU**, um das Wiedergabemenü aufzurufen.

### 13.1. Bilder in einer Diashow zeigen

Sie können die Fotos im Speicher der Kamera als Diashow ablaufen lassen.

- ▶ Wählen Sie im Wiedergabemenü den Eintrag **DIASHOW**. Das Menü **DIASHOW** öffnet sich.

Folgende Einstellungen stehen zur Verfügung:

- **START**: Wählen Sie diese Option, um die Diashow zu starten.
- **ABBRECHEN**: Wählen Sie diese Option, um das Menü zu verlassen.
- **INTERVALL**: Legen Sie mit dieser Option die Dauer der Bildanzeige fest (**1, 3, 5** oder **10** Sekunden).
- **WIEDERHOLEN**: Wählen Sie, ob die Bildfolge ständig wiederholt werden soll (↻), oder nach dem letzten Bild enden soll (⌂).
- ▶ Wenn alle Einstellungen gesetzt sind, wählen Sie den Eintrag **START** und drücken Sie die Taste **OK**, um die Diashow zu starten.
- ▶ Während der Wiedergabe können Sie mit **OK** die Wiedergabe anhalten und wieder fortsetzen.

### 13.2. Die Funktionen Schützen und Entsperren

#### 13.2.1. Einzelne Dateien

- ▶ Wählen Sie im Wiedergabemenü den Eintrag „**SCHÜTZEN**“, und dann die Option „**EINZELN**“ aus.
- ▶ Wählen Sie im Wiedergabemodus mit den Tasten ◀ oder ▶ ein Bild aus.
- ▶ Wählen Sie „**SCHÜTZEN**“ bzw. „**ENTSPERREN**“, und drücken Sie die **OK**-Taste, um die ausgewählte Datei zu schützen bzw. zu entsperren.
- ▶ Wählen Sie „**BEENDEN**“ und bestätigen Sie mit der **OK**-Taste, um in den Wiedergabemodus zurückzukehren.

---

### 13.2.2. Mehrere Dateien

- ▶ Wählen Sie im Wiedergabemenü den Eintrag „**SCHÜTZEN**“, und dann die Option „**MULTI**“ aus.
- ▶ Wählen Sie mit den Tasten ◀ oder ▶ ein Bild aus und setzen Sie mit der Tasten ▲ eine Sperrmarke oder heben Sie eine bereits festgelegte Sperrmarke mit der Taste ▼ wieder auf.
- ▶ Wenn Sie die Miniaturansicht verlassen wollen ohne die Sperrmarken zu speichern, drücken Sie die Taste **MENU**. Alle bereits gesetzten Sperrmarken gehen verloren.
- ▶ Bestätigen Sie nun die Auswahl mit der **OK**-Taste.

### 13.2.3. Alle Dateien

- ▶ Wählen Sie im Wiedergabemodus mit den Tasten ◀ oder ▶ ein Bild aus.
- ▶ Wählen Sie im Wiedergabemenü den Eintrag „**SCHÜTZEN**“, und dann die Option „**ALLE SCHÜTZEN**“ bzw. „**ALLE ENTPERREN**“ aus.
- ▶ Wählen Sie „**JA**“ und bestätigen Sie mit der **OK**-Taste, um alle Dateien zu schützen bzw. zu entsperren.
- ▶ Wählen Sie „**ABBRECHEN**“ und bestätigen Sie mit der **OK**-Taste, um in den Wiedergabemodus zurückzukehren.

## 13.3. Sprachnotiz aufnehmen

- ▶ Wählen Sie im Wiedergabemodus das gewünschte Foto aus.



### HINWEIS!

Wenn das Foto bereits eine Sprachnotiz enthält, erscheint das Sprachnotizsymbol

- ▶ Öffnen Sie das Wiedergabemenü mit der Taste **MENU** und wählen Sie die Option **SPRACHNOTIZ** aus.

Auf dem Display erscheinen die Bildvorschau und ein Auswahlmenü.

- ▶ Wählen Sie **START** und drücken Sie die Taste **OK**, um die Aufnahme zu starten. Das Mikrofon befindet sich unterhalb der Linse.
- ▶ Die Aufnahme wird automatisch nach 30 Sekunden beendet. Wenn Sie die Aufnahme vorher beenden möchten, wählen Sie **STOP** und drücken Sie erneut die Taste **OK**.



## HINWEIS!

Sie können Sprachnotizen nur Fotos zufügen, nicht Videoclips. Geschützten Bildern können Sie keine Sprachnotizen hinzufügen.

### 13.4. Filtereffekte

Die Filtereffektfunktion ist nur beim Seitenverhältnis 4:3 mit anderen künstlerischen Effekten verfügbar. Die mit dieser Funktion bearbeiteten Bilder werden als neue Dateien gespeichert.

Folgende Effekte sind möglich:

- **WEICH:** Das Bild wird mit einem weichen Effekt versehen.
- **FARBVERSTÄRKUNG:** Erhält den Farbton während der Rest der Szene Schwarz und Weiß wird.
- **LEBENDIG:** Das Bild wird mit mehr Kontrast und Sättigung versehen, um kräftige Farben stärker hervorzuheben.
- **MINIATUREFFEKT:** Teile des Fotos werden verwischt und lassen die Aufnahme wie ein Miniaturmodell erscheinen.
- **ASTRAL:** Helle Bildstellen werden mit Sternen versehen.
- **IMPRESSIVE KUNST:** Das Bild wird mit einem dramatischen Kontrast versehen.
- **GEMÄLDE:** Das Bild wird in eine Strichzeichnung mit Farbakzenten umgewandelt.
- **NEGATIV:** Die Farben des Bildes werden umgekehrt.
- **S/W:** Schwarzweiß
- **MOSAIK:** Das Bild wird verpixelt dargestellt
- **SEPIA:** Das Bild wird mit Sepia-Farbtönen versehen.

### 13.5. Zuschneiden

Mit dieser Funktion können Sie einen Bildausschnitt wählen und das Bild auf diese Größe zuschneiden. Der auf dem Display nicht sichtbare Rand wird gelöscht. Die korrigierte Datei können Sie unter einem neuen Namen speichern.



1	Vergößertes Bild
2	4—Wege-Anzeige
3	Zugeschnittene Größe
4	Die ungefähre Position des Zuschneidebereichs
5	Bildfläche

- ▶ Wählen Sie im Wiedergabemodus das gewünschte Foto.
- ▶ Öffnen sie im Menü Wiedergabe das Untermenü „**ZUSCHNEIDEN**“. Auf dem Display erscheint das Bearbeitungsfenster.
- ▶ Verwenden Sie das Zoom-Rad, um die Zuschneiderahmen wie beim Hinein- und Herauszoomen zu ändern.
- ▶ Während der Vergrößerung können Sie die Tasten ▲, ▼, ◀ oder ▶ benutzen, um den Bildausschnitt zu verändern.

Nach Beendigung der Funktion erscheint eine Menüauswahl. Wählen Sie zwischen:

- **JA:** Die neue Datei wird als eine neue Datei gespeichert.
  - **ABBRECHEN:** Die Funktion wird abgebrochen.
- ▶ Drücken Sie zum Speichern / Abbrechen der Änderungen die Taste **OK**.

## 13.6. Größe ändern

- ▶ Wählen Sie im Wiedergabemodus das gewünschte Foto.
- ▶ Öffnen Sie das Wiedergabemenü mit der Taste **MENU** und wählen Sie die Option **GRÖSSE ÄNDERN**. Auf dem Display erscheint das Auswahlmenü.

- 
- ▶ Wählen Sie eine der folgenden Auflösungen **640**, **320** oder **160** und bestätigen Sie die Auswahl mit der Taste **OK**.
  - ▶ Bestätigen Sie die Größe mit:
    - **JA**: Die neue Datei wird gespeichert,oder
    - **ABBRECHEN**: Die Funktion wird abgebrochen.
  - ▶ Bestätigen Sie die Auswahl mit der Taste **OK**.



### **HINWEIS!**

Die verfügbaren Auflösungen können je nach Originalgröße des Bildes variieren. Einstellungen, die nicht verfügbar sind, werden grau dargestellt.

## **13.7. Startbild**

Sie können ein Startbild wählen, das nach Einschalten der Kamera auf dem Bildschirm erscheint.

- ▶ Wechseln Sie mit der Taste  in den Wiedergabemodus.
- ▶ Öffnen Sie das Wiedergabemenü mit der Taste **MENU** und wählen dort den Menüpunkt „**STARTBILD**“ aus.
- ▶ Sie können wählen zwischen:
  - **SYSTEM**: Das Standardsystembild wird angezeigt.
  - **MEIN BILD**: Das gewählte Foto wird angezeigt. Wählen Sie mit ◀ oder ▶ das gewünschte Foto aus und drücken Sie **OK** zur Bestätigung.
  - **AUS**: Es wird kein Foto angezeigt.

## **13.8. DPOF**

DPOF steht für „Digital Print Order Format“.

Sie können hier Druckeinstellungen für Bilder festlegen, wenn Sie die Bilder von einem Fotostudio oder einem DPOF-kompatiblen Drucker ausgeben lassen wollen. Mit einem DPOF-kompatiblen Drucker können Sie die Bilder direkt ausdrucken, ohne sie vorher auf den Computer zu übertragen.

Sie können alle Fotos, ein Foto ausdrucken, oder die DPOF-Einstellungen zurücksetzen.

Mit den Tasten ▲ oder ▼ stellen Sie die Anzahl der Ausdrücke für jedes Foto ein.

---





## HINWEIS!





Sie können beim DPOF bis zu 99 Kopien festlegen. Wenn Sie 0 Kopien einstellen, deaktiviert sich die DPOF-Einstellung dieses Bildes automatisch.

### 13.9. Die Kopieren-Funktion

Mit dieser Funktion können Sie Aufnahmen vom internen Speicher auf die Speicherkarte kopieren bzw. von der Speicherkarte in den internen Speicher.

- ▶ Wechseln Sie mit der Taste  in den Wiedergabemodus.
- ▶ Öffnen Sie das Wiedergabemenü mit der Taste **MENU** und wählen dort den Menüpunkt „**KOPIEREN**“ aus.
- ▶ Wählen Sie nun die Kopieroption „**KOPIEREN AUF KARTE**“ bzw. „**AUF KAMERA KOPIEREN**“ aus und bestätigen Sie die Auswahl mit der Taste **OK**.
- ▶ In jeder Kopieroption stehen Ihnen zwei Auswahlmöglichkeiten zur Verfügung:
  - **BILDER AUSWÄHLEN**: Hier markieren Sie die zu kopierenden Bilder zuerst in einer Miniaturübersicht.
  - **ALLE BILDER**: Mit dieser Funktion werden alle gespeicherten Bilder auf das gewünschte Medium kopiert.

#### 13.9.1. Ausgewählte Bilder kopieren

- ▶ Wählen Sie im Untermenü der Kopierfunktion die Option „**BILDER AUSWÄHLEN**“.
- ▶ Wählen Sie mit den Tasten  oder  ein Bild aus und setzen Sie mit der Tasten  eine Auswahlmarke oder heben Sie eine bereits gesetzte Auswahlmarke mit der Taste  wieder auf.
- ▶ Bestätigen Sie die Auswahl mit der **OK**-Taste.
- ▶ Wählen Sie „**JA**“ und bestätigen Sie mit der **OK**-Taste, um alle Dateien zu schützen bzw. zu entsperren.
- ▶ Wählen Sie „**ABBRECHEN**“ und bestätigen Sie mit der **OK**-Taste, um in den Wiedergabemodus zurückzukehren.

#### 13.9.2. Alle Bilder kopieren

- ▶ Wählen Sie im Untermenü der Kopierfunktion die Option „**ALLE BILDER**“.
- ▶ Bestätigen Sie die Auswahl mit der **OK**-Taste.

- ▶ Wählen Sie „**JA**“ und bestätigen Sie mit der **OK**-Taste, um alle Dateien zu schützen bzw. zu entsperren.
- ▶ Wählen Sie „**ABBRECHEN**“ und bestätigen Sie mit der **OK**-Taste, um in den Wiedergabemodus zurückzukehren.

## 13.10. Die Funktion „Film einfügen“

Mit dieser Funktion können Sie zwei gespeicherte Filme mit denselben Spezifikationen (Videogröße und Auflösung) zu einem Video kombinieren.

- ▶ Wählen Sie im Wiedergabemodus mit den Tasten ◀ oder ▶ ein Video aus.
- ▶ Öffnen Sie das Wiedergabemenü mit der Taste **MENU** und wählen dort den Menüpunkt „**FILM EINFÜGEN**“ aus.
- ▶ Auf dem Display erscheint eine Miniaturansicht aller Video mit der gleichen Spezifikation wie das Originalvideo.
- ▶ Wählen Sie mit den Tasten ◀ oder ▶ das zweite Video aus und setzen Sie mit der Tasten ▲ eine Auswahlmarke oder heben Sie eine bereits gesetzte Auswahlmarke mit der Taste ▼ wieder auf.
- ▶ Bestätigen Sie die Auswahl mit der Taste **OK** und wählen Sie „**JA**“, um die Video zu verbinden.





## HINWEIS!

Nach der Kombination der Videos befindet sich nur noch das neue, längere Video im Speicher, die beiden Einzelvideos werden gelöscht.  
Die Gesamtlänge des kombinierten Video darf 30 Minuten nicht übersteigen.

## 14. Anschluss an TV und PC

### 14.1. Aufnahmen auf einem Fernsehgerät anzeigen

Sie können die Aufnahmen der Kamera auf einem Fernsehgerät wiedergeben.

- ▶ Schalten Sie Kamera und Fernsehgerät aus.
- ▶ Verbinden Sie das AV-Kabel an den USB-Anschluss an der Seite der Kamera an.
- ▶ Schalten Sie Kamera und Fernsehgerät ein.  
Die Kamera schaltet automatisch in den Wiedergabemodus.
- ▶ Schließen Sie das andere Ende des Kabels an den AV-Eingang Ihres TV-Geräts an.
- ▶ Falls das Fernsehgerät das Kamerabild nicht von selbst erkennt, schalten Sie am Fernsehgerät den Videoeingang ein (in der Regel mit der Taste **AV**).

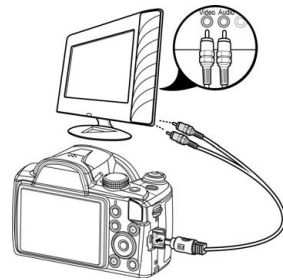

### 14.2. Aufnahmen auf einem Fotodrucker ausdrucken

Sie können Ihre Aufnahmen über PictBridge direkt auf einem PictBridge-kompatiblen Fotodrucker ausdrucken.

- ▶ Verbinden Sie Drucker und Kamera mit dem mitgelieferten USB-Kabel.
- ▶ Schalten Sie die Kamera und den Fotodrucker ein.  
Die Kamera erkennt, dass ein USB Gerät angeschlossen wurde und erkennt den Drucker automatisch.

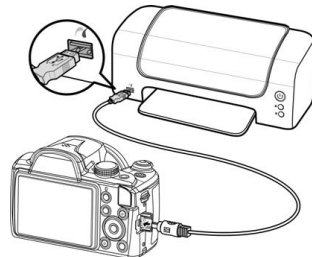



## HINWEIS!

Die im Folgenden beschriebenen Funktionen müssen vom PICT-Bridge kompatiblen Drucker unterstützt werden, damit diese angewendet werden können.

Nachdem die Verbindung zwischen Drucker und Kamera hergestellt wurde, erscheint das Auswahlménú des Druckmodus.



Der Druckmodus enthält drei Auswahloptionen:

- **AUSWAHL DRUCKEN:** Sie können aus allen gespeicherten Bildern jene auswählen, die gedruckt werden sollen.
- **ALLES DRUCKEN:** Alle gespeicherten Bilder werden gedruckt.
- **DPOF DRUCKEN:** Druckt alle Bilder die mit DOPF eingestellt sind.

### 14.2.1. Einstellen der Option „Auswahl drucken“

- ▶ Wählen Sie mit den Richtungstasten ◀ oder ▶ das gewünschte Bild aus.
- ▶ Legen Sie die Anzahl der Druckexemplare mit den Tasten ▲ oder ▼ fest.
- ▶ Mit **OK** gelangen Sie in die Druckereinstellungen.

### 14.2.2. Einstellen der Option „Alles Drucken“ und „DPOF drucken“

- ▶ Legen Sie die Anzahl der Druckexemplare mit den Tasten ▲ oder ▼ fest.
- ▶ Mit **OK** gelangen Sie in die Druckereinstellungen.

---

### 14.2.3. Festlegen der Druckeinstellungen

- ▶ Wählen Sie mit den Richtungstasten **▲** oder **▼** die gewünschte Einstellung.
- ▶ Legen Sie die Papiergröße (**STANDARD**) und Qualität (**STANDARD**) mit den Tasten **▲** oder **▼** fest.
- ▶ Legen Sie fest ob das Aufnahmedatum (**JA; NEIN**) und die Aufnahmeinformationen (**JA; NEIN**) mitgedruckt werden sollen.

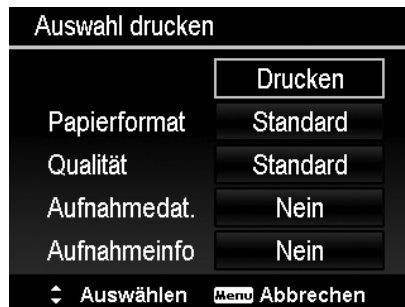

- ▶ Wählen Sie **DRUCKEN**, um den Druck zu starten oder verlassen Sie die Druckeinstellungen mit **ABBRECHEN**.

### 14.2.4. Druck starten

Auf dem Display erscheint die Meldung „**DRUCKEN...**“

- ▶ Sie können den Vorgang jederzeit mit der **MENU**-Tast abbrechen.

## 14.3. Daten auf einen Computer übertragen

Sie können die Aufnahmen auf einen Computer überspielen.

Unterstützte Betriebssysteme:

- Windows Vista SP1
- Windows 7
- Windows 8
- Windows 8.1

---

## 14.4. USB-Kabel anschließen

- ▶ Schalten Sie die Kamera aus.
- ▶ Verbinden Sie das mitgelieferte USB-Kabel bei eingeschaltetem Computer mit dem USB-Anschluss der Kamera und einem USB-Anschluss am PC.

Wenn die Verbindung der Kamera mit dem Computer hergestellt wurde erscheint im Kameradisplay die Auswahl „**MASS STORAGE**“ oder „**PTP**“.

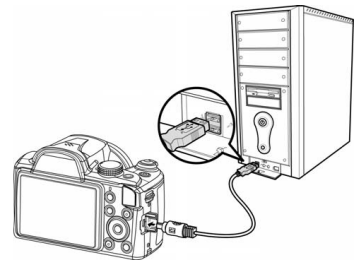

Wenn Sie **MASS STORAGE** auswählen, wird die Kamera als Massenspeichergerät erkannt und als eigenes Laufwerk im Windows Explorer angezeigt. Öffnen Sie den Windows Explorer oder doppelklicken Sie auf „Arbeitsplatz“ (unter Vista/Windows 7: „Computer“).

- ▶ Doppelklicken Sie auf das Mediensymbol für die Kamera.
- ▶ Navigieren Sie zum Ordner „DCIM“ und ggf. auf die darin enthaltenen Ordner, um die Dateien anzuzeigen (\*.jpg = Fotos; \*.wav = Tonaufnahmen; \*.avi = Videoaufnahmen). Vgl. auch Ordnerstruktur im Speicher.
- ▶ Ziehen Sie die gewünschten Dateien nun bei gedrückter linker Maustaste in den dafür vorgesehenen Ordner auf dem PC, z. B. in den Ordner „Eigene Dateien“. Sie können die Dateien auch markieren und die Windows-Befehle „Kopieren“ und „Einfügen“ verwenden.

Die Dateien werden auf den PC übertragen und dort gespeichert. Sie können die Dateien mit einer geeigneten Anwendungssoftware anzeigen, wiedergeben und bearbeiten.

Wenn Sie **PTP** auswählen, wird die Kamera als PTP (Picture Transfer Protocol) eingebunden.

Unter Windows Vista, Windows 7 und Windows 8 können Sie sofort auf den Inhalt des Kameraspeichers oder der Speicherkarte zugreifen.

---

## 14.5. DCF-Speicherstandard

Die Aufnahmen auf Ihrer Kamera werden nach dem so genannten DCF-Standard auf der Kamera verwaltet (gespeichert, benannt etc.; DCF = Design Rule for Camera File System). Aufnahmen auf Speicherkarten anderer DCF-Kameras können auf Ihrer Kamera wiedergegeben werden.

## 14.6. Kartenlaufwerk

Wenn Ihr PC über ein Kartenlaufwerk verfügt oder ein Kartenlesegerät angeschlossen ist, dann können Sie Aufnahmen auf der Speicherkarte darüber auf den PC kopieren.

Der Kartenleser wird ebenfalls als Wechseldatenträger im Windows-Arbeitsplatz (bzw. unter Vista/Windows 7/Windows 8 und Windows 8.1 „Computer“) erkannt.

## 14.7. Ordnerstruktur im Speicher

Ihre Kamera erstellt automatisch spezifische Ordnerverzeichnisse auf der internen Speicherkarte, um aufgenommene Bilder und Videodateien zu organisieren.

- Dateinamen beginnen mit „DSCI“ an das sich eine 4-stellige Nummer in aufsteigender Reihenfolge anschließt. Die Dateinummerierung startet von 0001, wenn ein neuer Ordner angelegt wird.
- Die höchste Dateinummer ist 9999. Nach 9999 wird die Kamera wieder mit der Dateinummer 0001 beginnen.



### **HINWEIS!**

Ändern Sie nicht die Ordner- und Dateinamen der Speicherkarte über Ihren PC. Die Daten könnten danach unter Umständen nicht mehr von der Kamera wiedergegeben werden.

---

# Software installieren

Auf der mitgelieferten CD befindet sich „CyberLink PhotoDirector“, ein Programm zur Bearbeitung Ihrer Bilder

So installieren Sie CyberLink PhotoDirector:

- ▶ Legen Sie die Installations-CD in das DVD-/CD-Laufwerk ein.
- ▶ Die CD wird automatisch ausgeführt und es erscheint ein Auswahlbildschirm.
- ▶ Wählen Sie im Auswahlbildschirm den Eintrag „CyberLink PhotoDirector installieren“ aus.
- ▶ Befolgen Sie die Anweisungen zum Abschließen der Installation.
- ▶ Starten Sie das Programm ggf. über das Symbol auf dem Desktop.
- ▶ Wenn Sie das Programm zum ersten Mal starten, muss das Programm aktiviert werden.

Geben Sie hierzu die Seriennummer HEVK4-S9JM4-AWZXQ-SXML6-T8EQ9-PVSH7 ein.



## HINWEIS!

Hilfe zur Nutzen des Programms finden Sie im Hilfesystem Software, dieses rufen Sie mit einem Druck auf die Taste **F 1** auf.

Falls die CD nicht automatisch ausgeführt wird, befolgen Sie die nachstehenden Schritte zur Installation der Software:

- ▶ Doppelklicken Sie auf Arbeitsplatz.
- ▶ Bewegen Sie den Mauszeiger auf das DVD-/CD-Laufwerk.
- ▶ Rechtsklicken Sie mit der Maus, klicken Sie dann auf Öffnen.
- ▶ Doppelklicken Sie auf Setup.exe.
- ▶ Ein Assistent erscheint und führt Sie durch die Installation.
- ▶ Befolgen Sie die Anweisungen zum Abschließen der Installation.
- ▶ Starten Sie das Programm über das Symbol auf dem Desktop.
- ▶ Wenn Sie das Programm zum ersten Mal starten, muss das Programm aktiviert werden.

Geben Sie hierzu die Seriennummer HEVK4-S9JM4-AWZXQ-SXML6-T8EQ9-PVSH7 ein.



---

## 15. Fehlersuche

Wenn die Kamera nicht einwandfrei funktioniert, überprüfen Sie die folgenden Punkte. Wenn das Problem bestehen bleibt, wenden Sie sich bitte an den MEDION-Service.

### 15.7.1. Die Kamera lässt sich nicht einschalten.

- Die Akkus sind falsch eingelegt.
- Die Akkus sind leer.

### 15.7.2. Die Kamera nimmt keine Fotos auf.

- Der Blitz lädt noch.
- Der Speicher ist voll.
- Die SD-Karte ist nicht korrekt formatiert oder defekt.

### 15.7.3. Der Blitz löst nicht aus.

- Der Blitz ist nicht aufgeklappt.
- Der Blitz ist noch nicht vollständig geladen.
- Der Automatikmodus ist ausgeschaltet.

### 15.7.4. Das Bild ist unscharf.

- Die Kamera wurde während der Aufnahme bewegt.
- Das Motiv befand sich außerhalb des Einstellbereichs der Kamera. Verwenden Sie ggf. den Makromodus für Nahaufnahmen.
- Verbessern Sie die Lichtverhältnisse.

### 15.7.5. Das Bild wird nicht auf dem Display angezeigt.

- Es wurde eine SD-Karte eingelegt, die auf einer anderen Kamera Bilder im Nicht-DCF-Modus aufgenommen hat. Solche Bilder kann die Kamera nicht anzeigen.

### 15.7.6. Der zeitliche Abstand zwischen Aufnahmen ist länger bei Aufnahmen im Dunkeln

- Unter schwachen Lichtverhältnissen arbeitet der Verschluss normalerweise langsamer. Ändern Sie den Kamerawinkel oder verbessern Sie die Lichtverhältnisse.

---

### **15.7.7. Die Kamera schaltet sich aus.**

- Die Akkus sind leer.
- Der Batterietyp ist nicht richtig eingestellt.
- Die Kamera schaltet sich nach einer voreingestellten Zeit aus, um Batterieladung zu sparen. Starten Sie die Kamera neu.

### **15.7.8. Die Aufnahme wurde nicht gespeichert.**

- Die Kamera wurde ausgeschaltet, bevor die Aufnahme gespeichert werden konnte.
- Die Speicherkarte ist voll.

### **15.7.9. Die Aufnahmen können über das USB-Kabel nicht auf den PC übertragen werden.**

- Die Kamera ist nicht eingeschaltet.

### **15.7.10. Beim erstmaligen Anschluss der Kamera an den PC wird keine neue Hardware gefunden**

- Der USB-Anschluss des PCs ist deaktiviert.
- Das Betriebssystem ist nicht kompatibel.

---

## 16. Wartung und Pflege

Reinigen Sie das Gehäuse, die Linse und das Display folgendermaßen:

- ▶ Reinigen Sie das Kameragehäuse mit einem weichen, trockenen Tuch.
- ▶ Verwenden Sie keine Verdüner oder Reinigungsmittel, die Öl enthalten. Dadurch kann die Kamera beschädigt werden.
- ▶ Um die Linse oder das Display zu reinigen, entfernen Sie den Staub zuerst mit einem Staubblasepinsel. Reinigen Sie sie anschließend mit einem weichen Tuch. Drücken Sie nicht auf das Display und verwenden Sie zu dessen Reinigung keine harten Gegenstände.
- ▶ Verwenden Sie für das Gehäuse und die Linse keine starken Reinigungsmittel (wenden Sie sich an den Medion-Service oder eine Fachwerkstatt, wenn sich Schmutz nicht entfernen lässt).

## 17. Entsorgung

### VERPACKUNG



Ihre Digitalkamera befindet sich zum Schutz vor Transportschäden in einer Verpackung, Verpackungen sind Rohmaterialien und können wiederverwertet werden oder dem Recycling-Kreislauf zugeführt werden.

### GERÄT



Werfen Sie das Gerät am Ende seiner Lebenszeit keinesfalls in den normalen Hausmüll. Entsorgen Sie es umweltgerecht über eine örtliche Sammelstelle für Altgeräte. Erkundigen Sie sich bei der örtlichen Verwaltung nach dem Standort der Sammelstellen.

### BATTERIEN/AKKUS



Verbrauchte Batterien/Akkus gehören nicht in den Hausmüll. Die Batterien/Akkus müssen bei einer Sammelstelle für Altbatterien abgegeben werden.

---

# 18. Technische Daten

## 18.7.1. Kamera

Pixel:	20 Mega Pixel
Sensor:	20 MP CMOS 1/2.3"
Blende:	F = 3,0 ~ 5,9
Verschlussgeschwindigkeit:	1/2000 ~ 15 s
Brennweite:	f = 4,5 ~ 157,5 mm (äquivalent zu Kleinbildformat: 25 mm ~ 875 mm)
Optischer Zoom:	35 -fach
Digitaler Zoom:	8 -fach
LCD Monitor:	7,62 cm / 3" LC - Display
Dateiformat:	JPEG (EXIF 2.3), DPOF, AVI, WAV
<b>Max. Auflösungen:</b>	
Kamera Modus:	5152 x 3864 Pixel
Video Modus:	1280 x 720 (30 Bilder pro Sek.)
<b>Bildspeicher:</b>	
Intern:	128 MB interner Speicher (verwendbarer Speicher: ca. 72 MB)
Extern:	SD - Karte (bis 4 GB) SDHC - Karte (bis 32 GB)
Anschluss:	Micro-USB 2.0 AV-OUT
Abmessungen:	ca. 128 x 86 x 91 mm (B x H x T)
Gewicht:	ca. 490 g (ohne Akku)
Umgebungstemperatur:	0° - 40° C bei 0% - 90% rel. Luftfeuchtigkeit
<b>USB-NETZTEIL</b>	
Modellnummer:	KSAS0060500100VEU
Hersteller:	Ktec, China
Eingangsspannung:	100 - 240 V ~ 50/60 Hz 180 mA
Ausgangsspannung:	5,0 V $\overline{---}$ 1,0 A

---

## AKKU

Hersteller: Fuji Electronics  
Modellnummer: NP-120  
Technische Daten: 3,7 V / 1700 mAh / 6,29 Wh

**Technische Änderungen sowie Druckfehler vorbehalten!**



## 19. Impressum

Copyright © 2015

Alle Rechte vorbehalten.

Diese Bedienungsanleitung ist urheberrechtlich geschützt.

Vervielfältigung in mechanischer, elektronischer und jeder anderen Form ohne die schriftliche Genehmigung des Herstellers ist verboten

Das Copyright liegt bei der Firma:

**Medion AG**

**Am Zehnthof 77**

**45307 Essen**

**Deutschland**

Die Anleitung kann über die Service Hotline nachbestellt werden und steht über das Serviceportal [www.medionservice.de](http://www.medionservice.de) zum Download zur Verfügung.

Sie können auch den oben stehenden QR Code scannen und die Anleitung über das Serviceportal auf Ihr mobiles Endgerät laden.

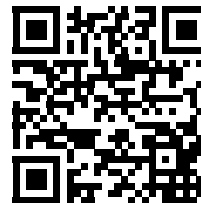

# MEDION®

DE

MTC - Medion Technologie Center  
45467 Mülheim / Ruhr  
Deutschland

Hotline: 01805 - 633 633  
Fax: 01805 - 665 566

(0,14 Euro/Minute aus dem dt. Festnetz,  
Mobilfunk max. 0,42 Euro/Min)

Bitte benutzen Sie das Kontaktformular unter  
[www.medionservice.de](http://www.medionservice.de)

[www.medion.de](http://www.medion.de)