

58,4 cm/23" Design LED-Backlight TV **MEDION**[®]

mit integriertem DVD Player und DVB-T Tuner

Téléviseur design 58,4 cm/23"
rétro-éclairage par LED avec lecteur DVD et tuner TNT

TV Design da 58,4 cm/23"
con LED Backlight e lettore DVD e sintonizzatore DVB-T

MEDION[®] LIFE[®] P14043 (MD 20296)



Bedienungsanleitung & Codeliste
Mode d'emploi & liste de codes
Manuale d'istruzioni & elenco dei codici

Geräteübersicht

LCD-TV

Vorderseite und rechte Seite

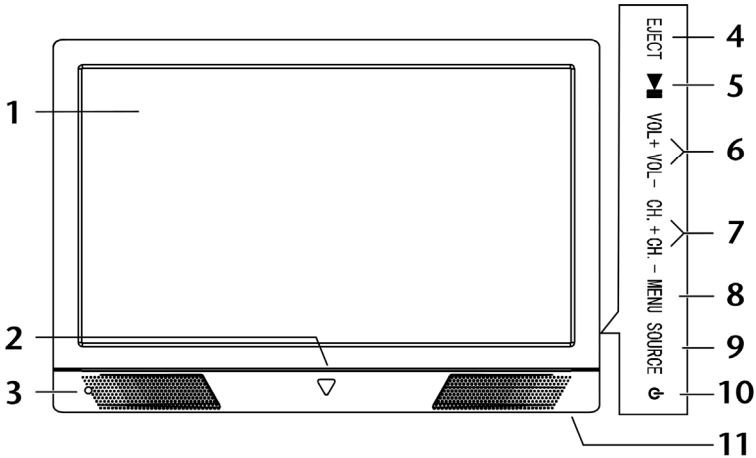

1. Bildschirm
2. Betriebsanzeige: leuchtet orange auf, wenn sich das Gerät im Standby-Modus befindet.
Leuchtet blau, wenn das Gerät eingeschaltet ist.
3. Infrarot-Sensor: Empfangsfeld für die Infrarot-Signale der Fernbedienung.
4. **EJECT** Disk auswerfen
5. **▶||** Disk: Wiedergabe starten oder unterbrechen
6. **VOL +/VOL -** die Lautstärke einstellen oder im Menü navigieren
7. **CH +/CH -** ein Programm auswählen oder im Menü navigieren
8. **MENU** das Bildschirm-Menü aufrufen, um Einstellungen an Ihrem Gerät vorzunehmen
9. **SOURCE** Eingabequelle wechseln
10. **⏻** Standby Schalter, das Gerät einschalten oder in den Bereitschaftsmodus schalten
11. **POWER** Netzschalter

Rückseite

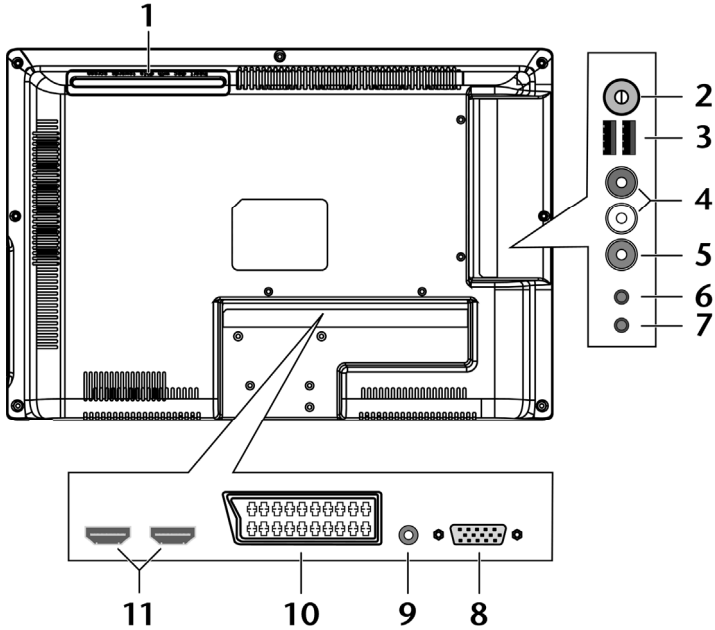





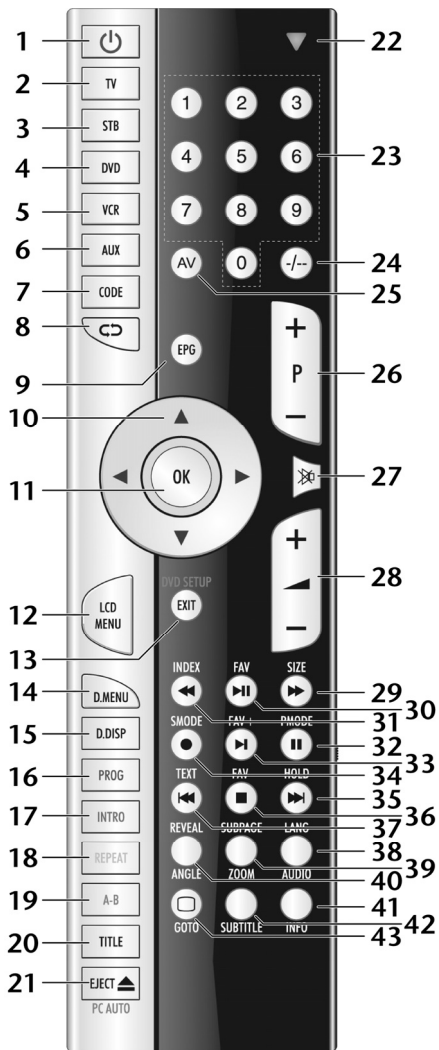

1. DVD-Laufwerk
2. **ANT.** Zum Anschluss der Antenne
3. **USB 1-2 (5V \equiv 500 mA max.)** USB-Anschlüsse für Medienwiedergabe
4. **AUDIO L R** Audio-Eingänge (rot/weiß) für **AV** und **YPbPr IN**
5. **AV** Video-Eingang Cinch (gelb)
6. **YPbPr IN** 3,5 mm Klinke Komponenten-Eingang zum Anschluss von Geräten mit Komponenten-Ausgang
7.  Zum Anschluss eines Kopfhörers mit 3,5-mm-Klinkenstecker
8. **VGA** VGA Anschluss zum Anschluss eines PCs
9. **VGA AUDIO** Audio-Eingang für PC
10. **SCART** SCART-Buchse
11. **HDMI 1-2** HDMI-Anschluss für Geräte mit HDMI-Ausgang

Fernbedienung



1		STANDBY, d. h. LCD-TV vorübergehend ausschalten
2	TV	Bedienen des TV-Gerätes
3	STB	Bedienen eines Satellitenempfängers
4	DVD	Bedienen eines DVD-Rekorders, DVD-Players
5	VCR	Bedienen eines Videorecorders
6	AUX	Bedienen eines Audiogerätes

7	CODE	Zur Programmierung anderer Geräte	
8		Vorheriges Fernsehprogramm einstellen	
9	EPG	Digitale Zeitschrift für Fernsehprogramme und Radioprogramme (senderabhängig), siehe auch Seite 43.	
10	Richtungstasten		Im Menü nach oben. Videotext: Die nächste Seite auswählen.
			Im Menü nach unten. Videotext: Die vorherige Seite auswählen.
			Im Menü nach links. Videotext: Unterseite aufrufen.
			Im Menü nach rechts. Videotext: Unterseite aufrufen.
11	OK	Im TV-Modus: Kanalliste öffnen; In bestimmten Menüs Auswahl bestätigen. Wird auch als ENTER benutzt	
12	LCD MENU	Menü öffnen und schließen	
13	EXIT	Menü verlassen	
	DVD SETUP	DVD: das Menü öffnen	
14	D.MENU	DVD: DVD Menü öffnen und schließen	
15	D.DISPLAY	DVD: zeigt Informationen der eingelegten DVD an, wie z.B. Kapitel, abgespielte Zeit etc.	
16	PROG	DVD: Abspielliste des DVD-Players programmieren	
	Rote Taste	Farbtaste für die Benutzung im Videotext	
17	INTRO	DVD: Anspiehfunktion	
	Grüne Taste	Farbtaste für die Benutzung im Videotext	
18	REPEAT	DVD: Wiedergabemodus des einstellen	
	Gelbe Taste	Farbtaste für die Benutzung im Videotext	
19	A-B	DVD: AB Wiederholung einstellen	
	Blaue Taste	Farbtaste für die Benutzung im Videotext	
20	TITLE	DVD: Hauptmenü der DVD anzeigen	
21	EJECT 	DVD: Auswurf Taste	
	PC AUTO	Automatische Justierung im VGA Modus	
22	Leuchtanzeige zur Bestätigung eines Tastendrucks		
23	Zifferntasten	TV: Programmwahl, Videotext: Seitenwahl	
24	-/--	Keine Funktion	
25	AV/INPUT	Eingangssignal angeschlossener Geräte anwählen.	
26	P+/-	Programmwahl Tasten	

27		Stummschalten
28		Lautstärke erhöhen (+) oder verringern (-).
29	SIZE 	Videotext: Seite vergrößern; Bildformat ändern, siehe auch Seite 24 und Seite 42. DVD: schneller Vorlauf
30	FAV 	Favoritenliste aufrufen, siehe auch Seite 25. DVD: Play-Taste - Wiedergabe starten / Pause-Taste: Wiedergabe unterbrechen.
31	INDEX 	Videotext: Startseite aufrufen DVD: schneller Rücklauf
32	PMODE 	Bildmodus auswählen, siehe auch Seite 24 und Seite 38. DVD: Pausenfunktion
33	FAV+ 	nächster Favoritensender DVD: Zeitlupe
34	SMODE 	Tonmodus auswählen, siehe auch Seite 24 und Seite 39. DVD: Aufnahmefunktion
35	HOLD 	Videotext: Seite anhalten DVD: nächster Titel/nächstes Kapitel
36	FAV- 	vorheriger Favoritensender DVD: STOP-Taste, Wiedergabe / Aufnahme beenden
37	TEXT 	Videotext ein- und ausschalten DVD: Vorheriger Titel/vorheriges Kapitel
38	LANG AUDIO	Tonnorm im analog TV einstellen DVD: Sprachauswahl in der DVD Wiedergabe
39	SUBPAGE ZOOM	Videotext: Unterseite öffnen DVD: Zoomfunktion beim DVD-Player
40	REVEAL ANGLE	Videotext: Verborgenen Text anzeigen DVD: Kameraposition (Blickwinkel) in der DVD Wiedergabe auswählen
41	INFO	Zum Anzeigen von Informationen, wie aktuelle Programmnummer und Bildformat
42	SUBTITLE	DVD: Untertitelfunktion beim DVD-Player
43	GOTO	DVD: Zum Anwählen eines gewünschten Abschnitts auf einer DVD

Deutsch

Français

Italiano

Codes

Inhalt

Geräteübersicht	1
LCD-TV	1
Vorderseite und rechte Seite	1
Rückseite	2
Fernbedienung	3
Inhalt	6
Hinweise zu dieser Anleitung	9
Bestimmungsgemäßer Gebrauch.....	9
Full HD	9
Lieferumfang	10
Sicherheitshinweise	11
Betriebssicherheit.....	11
Aufstellort	12
Reparatur.....	12
Vorgesehene Umgebung	13
Stromversorgung.....	13
Umgang mit Batterien.....	14
Der DVD-Spieler.....	15
Hinweise zur Konformität	15
Universalfernbedienung	16
Anwendung.....	16
Gerätecodes programmieren	16
Gerätecode nach Code-Liste eingeben	16
Manueller Code-Suchlauf	17
Automatischer Code-Suchlauf	17
1-Sekunden- oder 3-Sekundentakt	18
Code-Suche nach Handelsname	18
Code-Identifizierung.....	19
Normaler Betrieb	19
Einzelgeräte bedienen	19
ALLES-AUS-Funktion	20
EPG – Elektronisches Programm	20

Inbetriebnahme	21
Auspacken.....	21
Montage	21
Batterien in die Fernbedienung einlegen	22
Antenne anschließen.....	22
Stromversorgung anschließen.....	22
LCD-TV ein und ausschalten	22
Nach dem ersten Einschalten.....	23
Bedienung.....	24
Programmauswahl	24
Toneinstellungen	24
Bildeinstellungen.....	24
Infos anzeigen lassen.....	25
Favoritenlisten öffnen	25
Quelle wählen.....	25
Der DVD-Modus	26
Vom TV- zum DVD-Modus wechseln.....	26
DVD einlegen	26
Bedienung über den LCD-TV	27
Bedienung über die Fernbedienung	28
DVD Menüsystem	30
Menü SYSTEM	30
Menü SPRACHE.....	31
Menü FUNKTIONEN.....	31
Menü DIGITAL	31
Der Media-Modus	32
Hinweise zur USB Nutzung.....	32
Vom TV- zum Media-Modus wechseln	32
Media Menüsystem	32
Videotext.....	33
Die Bedienung des Videotexts	33
Seiten anwählen.....	33
Nützliche Videotext-Eigenschaften.....	34
Grundeinstellungen im OSD-Menü	35
Im Menü navigieren	35
Menüsystem.....	36
Menü KANAL	36
Menü BILD.....	38

Menü TON	39
Menü UHRZEIT	40
Menü SPERREN	41
Menü EINRICHTEN	42
EPG – Programmführer	43
Geräte anschließen	44
Kopfhörer anschließen	44
DVD-Player anschließen	44
Videorekorder anschließen	45
DVD-Rekorder anschließen	45
Receiver (SAT, DVB-T, Decoder etc.) anschließen	46
DVD- oder Videorekorder und SAT-Receiver anschließen	47
Camcorder anschließen	47
Gerät mit HDMI- oder DVI-Ausgang	47
PC anschließen	48
Problembehebung	49
Benötigen Sie weitere Unterstützung?	51
Pixelfehler bei LCD-TVs	51
Reinigung	52
Entsorgung	53
Technische Daten	54

Copyright © 2011

Alle Rechte vorbehalten.

Dieses Handbuch ist urheberrechtlich geschützt. Alle Rechte vorbehalten. Vervielfältigung in mechanischer, elektronischer und jeder anderen Form ohne die schriftliche Genehmigung des Herstellers ist verboten.

Das Copyright liegt bei der Firma MEDION®.

Technische und optische Änderungen sowie Druckfehler vorbehalten.

Dieses Produkt verwendet urheberrechtlich geschützte Technologien, die durch Patente in den USA und andere geistige Eigentumsrechte geschützt werden. Die Verwendung dieser urheberrechtlich geschützten Technologien muss durch Macrovision genehmigt werden und darf nur für die vorgesehenen erlaubten und andere eingeschränkte Wiedergabemöglichkeiten verwendet werden, außer wenn Anderes durch Macrovision ausdrücklich genehmigt wurde. Dekompilierung und Dekodierung sind verboten.

Hinweise zu dieser Anleitung



Lesen Sie unbedingt diese Anleitung aufmerksam durch und befolgen Sie alle aufgeführten Hinweise. So gewährleisten Sie einen zuverlässigen Betrieb und eine lange Lebenserwartung Ihres LCD-TVs. Halten Sie diese Anleitung stets griffbereit in der Nähe Ihres LCD-TVs. Bewahren Sie die Bedienungsanleitung gut auf, um sie bei einer Veräußerung des LCD-TVs dem neuen Besitzer weitergeben zu können.

Bestimmungsgemäßer Gebrauch

- Dieses Gerät dient ausschließlich zum Empfang und zur Wiedergabe von Fernsehprogrammen. Die unterschiedlichen Anschlussmöglichkeiten ermöglichen eine zusätzliche Erweiterung der Empfangs- und Wiedergabequellen (Receiver, DVD-Player, DVD-Recorder, Videorecorder, PC etc.).
- Die Haftung bei nicht bestimmungsgemäßen Gebrauch ist ausgeschlossen.
- Eigene Umbauten sind verboten.
- Dieses Gerät ist nur für den Gebrauch in trockenen Innenräumen geeignet.
- Dieses Gerät ist nicht als Datenmonitor für Büroarbeitsplätze geeignet.
- Dieses Gerät ist ausschließlich für den Privatgebrauch gedacht und nicht für industrielle oder kommerzielle Nutzung vorgesehen. Die Nutzung unter extremen Umgebungsbedingungen kann die Beschädigung Ihres Gerätes zur Folge haben.

Full HD

Ihr LCD-TV ist mit dem Merkmal „Full HD“ ausgestattet. Das bedeutet, dass es grundsätzlich hochauflösende Fernsehprogramme (HDTV) wiedergeben kann.

Voraussetzung ist, dass ein HDTV-Signal von einer externen Set-Top-Box (HD-STB) in das LCD-TV gegeben wird.

Lieferumfang

Bitte überprüfen Sie die Vollständigkeit der Lieferung und benachrichtigen Sie uns innerhalb von 14 Tagen nach dem Kauf, falls die Lieferung nicht komplett ist.

Achtung!

Lassen Sie kleine Kinder nicht mit Folie spielen. Es besteht Erstickungsgefahr!

Mit dem von Ihnen erworbenen Produkt haben Sie erhalten:

- LCD-TV
- 5-in-1 Fernbedienung inkl. Batterien: 2 x R03 / AAA / 1,5V
- YUV-Adapter
- Antennenkabel
- Standfuß
- Bedienungsanleitung
- Garantiekarte

Sicherheitshinweise

Betriebssicherheit

- Kinder sollen beaufsichtigt werden um sicherzustellen, dass sie nicht mit dem Gerät spielen. Dieses Gerät ist nicht dafür bestimmt, durch Personen (einschließlich Kinder) mit eingeschränkten physischen, sensorischen, oder geistigen Fähigkeiten oder mangels Erfahrung und/oder mangels Wissen benutzt zu werden, es sei denn, sie werden durch eine für ihre Sicherheit zuständige Person beaufsichtigt oder erhalten von Ihnen Anweisungen, wie das Gerät zu benutzen ist.
- Halten Sie das Verpackungsmaterial, wie z.B. Folien von Kindern fern. Bei Missbrauch könnte Erstickungsgefahr bestehen.
- Öffnen Sie niemals das Gehäuse des LCD-TV's (elektrischer Schlag, Kurzschluss- und Brandgefahr)!
- Führen Sie keine Gegenstände durch die Schlitze und Öffnungen ins Innere des LCD-TV's (elektrischer Schlag, Kurzschluss und Brandgefahr)!
- Schlitze und Öffnungen des LCD-TV's dienen der Belüftung. Decken Sie diese Öffnungen nicht ab (Überhitzung, Brandgefahr)!
- Üben Sie keinen Druck auf das Display aus. Es besteht die Gefahr, dass der Bildschirm bricht.
- Die Fernbedienung besitzt eine Infrarot-Diode der Klasse 1. Betrachten Sie die LED nicht mit optischen Geräten.
- Der DVD-Player ist ein Laserprodukt der Klasse 1. Das Gerät ist mit einem Sicherheitssystem ausgerüstet, das das Austreten von gefährlichen Laserstrahlen während des normalen Gebrauchs verhindert. Um Augenverletzungen zu vermeiden, manipulieren oder beschädigen Sie niemals das Sicherheitssystem des Geräts.
- Achtung! Bei gebrochenem Display besteht Verletzungsgefahr. Packen Sie mit Schutzhandschuhen die geborstenen Teile ein und senden Sie diese zur fachgerechten Entsorgung an Ihr Service Center. Waschen Sie anschließend Ihre Hände mit Seife, da nicht auszuschließen ist, dass Chemikalien austreten können.
- Berühren Sie nicht das Display mit den Fingern oder mit kantigen Gegenständen, um Beschädigungen zu vermeiden.
- Wenden Sie sich an den Kundendienst, wenn:
 - das Netzkabel angeschmort oder beschädigt ist
 - Flüssigkeit in das Gerät eingedrungen ist
 - das Gerät nicht ordnungsgemäß funktioniert
 - das Gerät gestürzt, oder das Gehäuse beschädigt ist

Aufstellort

- Neue Geräte können in den ersten Betriebsstunden einen typischen, unvermeidlichen aber völlig ungefährlichen Geruch abgeben, der im Laufe der Zeit immer mehr abnimmt. Um der Geruchsbildung entgegenzuwirken, empfehlen wir Ihnen, den Raum regelmäßig zu lüften. Wir haben bei der Entwicklung dieses Produktes Sorge dafür getragen, dass geltende Grenzwerte deutlich unterschritten werden.
- Halten Sie Ihren LCD-TV und alle angeschlossenen Geräte von Feuchtigkeit fern und vermeiden Sie Staub, Hitze und direkte Sonneneinstrahlung. Das Nichtbeachten dieser Hinweise kann zu Störungen oder zur Beschädigung des LCD-TVs führen.
- Betreiben Sie Ihr Gerät nicht im Freien, da äußere Einflüsse wie Regen, Schnee etc. das Gerät beschädigen könnten.
- Das Gerät darf nicht Tropf- oder Spritzwasser ausgesetzt werden. Stellen Sie keine mit Flüssigkeit gefüllten Gefäße (Vasen oder ähnliches) auf das Gerät. Das Gefäß kann umkippen und die Flüssigkeit kann die elektrische Sicherheit beeinträchtigen.
- Betreiben Sie das Gerät nicht in der Nähe von Wasser und platzieren Sie es nicht in der Nähe von z.B. Waschbecken, Spülbecken, Badewannen etc.
- **ACHTUNG!** Kerzen und andere offenen Flammen müssen zu jeder Zeit von diesem Produkt fern gehalten werden, um das Ausbreiten von Feuer zu verhindern.
- Achten Sie auf genügend große Abstände in der Schrankwand. Halten Sie einen Mindestabstand von 10 cm rund um das Gerät zur ausreichenden Belüftung ein.
- Betreiben Sie alle Komponenten auf einer stabilen, ebenen und vibrationsfreien Unterlage, um Stürze des LCD-TVs zu vermeiden.
- Vermeiden Sie Blendwirkungen, Spiegelungen und zu starke Hell-Dunkel-Kontraste, um Ihre Augen zu schonen.
- Der optimale Betrachtungsabstand beträgt 5 Mal die Bildschirmdiagonale.



Reparatur

- Überlassen Sie die Reparatur Ihres LCD-TVs ausschließlich qualifiziertem Fachpersonal.
- Im Falle einer notwendigen Reparatur wenden Sie sich bitte ausschließlich an unsere autorisierten Servicepartner.
- Stellen Sie sicher, dass bei Ersatzteilen nur die vom Hersteller angegebenen benutzt werden. Die Benutzung von unpassenden Ersatzteilen kann zur Beschädigung des Gerätes führen.

Vorgesehene Umgebung

- Das Gerät kann bei einer Umgebungstemperatur von +5 °C bis +35 °C und bei einer relativen Luftfeuchtigkeit von 20 % - 85 % (nicht kondensierend) betrieben werden.
- Im ausgeschalteten Zustand kann der LCD-TV bei -20 °C bis +60 °C gelagert werden.
- Wahren Sie mindestens einen Meter Abstand von hochfrequenten und magnetischen Störquellen (Fernsehgerät, Lautsprecherboxen, Mobiltelefon usw.), um Funktionsstörungen zu vermeiden.
- Warten Sie nach einem Transport des LCD-TVs solange mit der Inbetriebnahme, bis das Gerät die Umgebungstemperatur angenommen hat.
- Bei großen Temperatur- oder Feuchtigkeitschwankungen kann es durch Kondensation zur Feuchtigkeitsbildung innerhalb des LCD-TVs kommen, die einen elektrischen Kurzschluss verursachen kann.
- Ziehen Sie während eines Unwetters oder wenn das Gerät für längere Zeit nicht benutzt wird den Stecker aus der Steckdose und das Antennenkabel aus der Antennenbuchse.

Stromversorgung



Bitte beachten Sie

Auch bei ausgeschaltetem Netzschalter sind Teile des Gerätes unter Spannung. Um die Stromversorgung zu Ihrem LCD-TV zu unterbrechen oder das Gerät gänzlich von Spannung frei zuschalten, trennen Sie das Gerät vollständig vom Netz.

- Betreiben Sie das LCD-TV nur an geerdeten Steckdosen mit 220-240 V~ 50 Hz. Wenn Sie sich der Stromversorgung am Aufstellort nicht sicher sind, fragen Sie bei Ihrem Energieversorger nach.
- Die Steckdose muss sich in der Nähe des LCD-TVs befinden und leicht erreichbar sein.
- Um die Stromversorgung zu Ihrem Gerät zu unterbrechen, ziehen Sie das Netzkabel aus der Steckdose. Halten Sie beim Abziehen immer den Netzstecker selbst fest. Ziehen Sie nie an der Leitung.
- Wir empfehlen zur zusätzlichen Sicherheit die Verwendung eines Überspannungsschutzes, um Ihren LCD-TV vor Beschädigung durch Spannungsspitzen oder Blitzschlag aus dem Stromnetz zu schützen.
- Verlegen Sie die Kabel so, dass niemand darauf treten oder darüber stolpern kann.
- Stellen Sie keine Gegenstände auf die Kabel, da diese sonst beschädigt werden könnten.

Umgang mit Batterien

Batterien können brennbare Stoffe enthalten. Bei unsachgemäßer Behandlung können Batterien auslaufen, sich stark erhitzen, entzünden oder gar explodieren, was Schäden für Ihr Gerät und Ihre Gesundheit zur Folge haben könnte.

Bitte befolgen Sie unbedingt folgende Hinweise:

- Halten Sie Kinder von Batterien fern.
Sollten Batterien verschluckt worden sein, melden Sie dies bitte sofort Ihrem Arzt.
- Laden Sie niemals Batterien (es sei denn, dies ist ausdrücklich angegeben).
- Entladen Sie die Batterien niemals durch hohe Leistungsabgabe.
- Schließen Sie die Batterien niemals kurz.
- Setzen Sie Batterien niemals übermäßiger Wärme wie durch Sonnenschein, Feuer oder dergleichen aus!
- Zerlegen oder verformen Sie die Batterien nicht.
Ihre Hände oder Finger könnten verletzt werden oder Batterieflüssigkeit könnte in Ihre Augen oder auf Ihre Haut gelangen. Sollte dies passieren, spülen Sie die entsprechenden Stellen mit einer großen Menge klaren Wassers und informieren Sie umgehend Ihren Arzt.
- Vermeiden Sie starke Stöße und Erschütterungen.
- Vertauschen Sie niemals die Polarität.
- Achten Sie darauf, dass die Pole Plus (+) und Minus (-) korrekt eingesetzt sind, um Kurzschlüsse zu vermeiden.
- Vermischen Sie keine neuen und alten Batterien oder Batterien unterschiedlichen Typs. Dies könnte bei Ihrem Gerät zu Fehlfunktionen führen. Darüber hinaus würde sich die schwächere Batterie zu stark entladen.
- Entfernen Sie verbrauchte Batterien sofort aus dem Gerät.
- Entfernen Sie die Batterien aus Ihrem Gerät, wenn dieses über einen längeren Zeitraum nicht benutzt wird.
- Ersetzen Sie alle verbrauchten Batterien in einem Gerät gleichzeitig mit neuen Batterien des gleichen Typs.
- Isolieren Sie die Kontakte der Batterien mit einem Klebestreifen, wenn Sie Batterien lagern oder entsorgen wollen.
- Bei Bedarf reinigen Sie die Batterie- und Gerätekontakte vor dem Einlegen.

Der DVD-Spieler

Der DVD-Spieler ist ein Laserprodukt der Klasse 1. Das Gerät ist mit einem Sicherheitssystem ausgerüstet, das das Austreten von gefährlichen Laserstrahlen während des normalen Gebrauchs verhindert. Um Augenverletzungen zu vermeiden, manipulieren oder beschädigen Sie niemals das Sicherheitssystem des Geräts.



Hinweise zur Konformität

Das LCD-TV erfüllt die Anforderungen der elektromagnetischen Kompatibilität und elektrischen Sicherheit.

Das Gerät entspricht den Anforderungen der EMV-Richtlinie 2004/108/EG sowie der Niederspannungsrichtlinie 2006/95/EG.

Dieses Gerät erfüllt die grundlegenden Anforderungen und relevanten Vorschriften der Öko-Design Richtlinie 2009/125/EG (Verordnung 1275/2008).

Universalfernbedienung

Anwendung

Diese Universalfernbedienung kann bis zu fünf normale Fernbedienungen ersetzen und ist in der Lage folgende Gerätetypen zu bedienen:

- TV** Fernsehgerät mit Videotext,
- STB** Satellitenempfänger,
- DVD** DVD-Player oder DVD-Rekorder,
- VCR** Videorekorder,
- AUX** Audiogeräte, wie CD-Player, Verstärker.

Die Bezeichnungen auf den Quellentasten „**STB**“, „**DVD**“, „**VCR**“ usw. dienen nur der Übersichtlichkeit. Selbstverständlich können Sie die Tasten auch mit anderen Gerätetypen (z. B. Pay-TV-Decoder) belegen.

Die Taste **TV** kann nicht umprogrammiert werden.

Gerätecodes programmieren

Sie müssen einen vierstelligen Geräte-Code für jedes Gerät, das Sie mit der Universalfernbedienung bedienen möchten, auf eine der Quellentasten (**STB**, **DVD**, **VCR**, **AUX**) programmieren. Dabei dienen die Bezeichnungen auf den Tasten nur als Merkhilfe. Mit Ausnahme der Taste **TV** können Sie jede Taste mit jedem Gerät belegen („Flex-Mode“). Die Taste **TV** kann nicht umprogrammiert werden.

Wollen Sie einen Videorekorder als Gerät programmieren, legen Sie vorher eine Videokassette ein.

Gerätecode nach Code-Liste eingeben

Die Codes der entsprechenden Geräte sind der Codeliste, die dieser Bedienungsanleitung beiliegt, zu entnehmen. So gehen Sie vor:

- ▶ Schalten Sie das betreffende Gerät manuell ein.
- ▶ Drücken Sie die gewünschte Quellentaste (**STB**, **DVD**, **VCR**, **AUX**) kurz.
- ▶ Halten Sie die Taste **CODE** für ca. 3 Sekunden gedrückt, bis die blaue LED dauerhaft aufleuchtet.
- ▶ Geben Sie den vierstelligen Code aus der Code-Tabelle ein.
Zur Bestätigung jedes Tastendrucks geht die blaue LED kurz aus.

Wenn die Codeeingabe gültig war, erlischt die blaue LED nach der Eingabe der letzten Stelle. Wenn ein ungültiger Code eingegeben wurde, blinkt die blaue LED drei Sekunden lang, bevor sie erlischt.

Wenn das Gerät nicht erwartungsgemäß reagiert, wiederholen Sie die Programmierung ggf. mit einem anderen Code. Bitte probieren Sie alle zu Ihrer Marke angegebenen Codes aus. Wählen Sie den Code aus, auf den alle verfügbaren Befehle Ihrer Fernbedienung korrekt reagieren!

Wenn Sie damit auch keinen Erfolg haben, dann versuchen Sie es mit der im Kapitel "Automatischer Suchlauf" beschriebenen Suchmethode.

Manueller Code-Suchlauf

So führen Sie einen manuellen Suchlauf durch:

- ▶ Schalten Sie das betreffende Gerät manuell ein.
- ▶ Drücken Sie die gewünschte Quellentaste (**STB, DVD, VCR, AUX**) kurz.
- ▶ Halten Sie die Taste **CODE** für ca. 3 Sekunden gedrückt, bis die blaue LED dauerhaft aufleuchtet.
- ▶ Drücken Sie mehrmals nacheinander (bis zu 350 Mal) die Taste , **P+** oder **P-**, bis das Gerät, das gesteuert werden soll, den Kanal wechselt oder entsprechend reagiert.
Die Code-Suche wird bei der momentan gespeicherten vierstelligen Nummer begonnen.
- ▶ Drücken Sie kurz **OK**, um den Code zu speichern.

Aufgrund der umfangreichen Anzahl der verschiedenen Code-Nummern sind pro Gerätetyp bis zu 350 unterschiedliche Codes vorprogrammiert. In Einzelfällen ist es möglich, dass nur die gebräuchlichsten Hauptfunktionen verfügbar sind. Bei einigen speziellen Gerätemodellen kann die beschriebene Vorgehensweise nicht zum Erfolg führen.

Automatischer Code-Suchlauf

Wenn Ihr Gerät nicht auf die Fernbedienung anspricht, obwohl Sie alle für Ihren Gerätetyp und die entsprechende Marke aufgeführten Codes ausprobiert haben, versuchen Sie es mit dem automatischen Suchlauf. Hierdurch können Sie auch Codes solcher Marken finden, die in der Geräte-Codeliste nicht aufgeführt sind.

Wenn Sie die Quellentasten **STB, DVD, VCR** oder **AUX** mit einem anderen als dem bezeichneten Gerät programmieren möchten, müssen Sie beim automatischen Suchlauf zunächst einen Code des gewünschten Gerätetyps programmieren. Zum Beispiel: Sie möchten mit der Taste **AUX** einen DVD-Player steuern. Programmieren Sie zunächst irgendeinen Code eines DVD-Players aus der Code-Liste ein, bevor Sie die folgenden Schritte ausführen.

- ▶ Schalten Sie das betreffende Gerät manuell ein.
- ▶ Drücken Sie die gewünschte Quellentaste (**STB, DVD, VCR, AUX**) kurz.
- ▶ Halten Sie die Taste **CODE** für ca. 3 Sekunden gedrückt, bis die blaue LED dauerhaft aufleuchtet.
- ▶ Richten Sie die Fernbedienung auf das Gerät und drücken Sie einmal kurz die Taste **P+**.

Hat das Gerät keine Programm-Funktion, drücken Sie statt **P+** die Taste .

Die Fernbedienung startet nach 6 Sekunden die Code-Suche und sendet im Sekundentakt (siehe auch nächsten Abschnitt) nacheinander alle Codes. Bei jedem Senden leuchtet die blaue LED auf.

- ▶ Sobald das Gerät auf die Fernbedienung reagiert, drücken Sie **OK**. – Haben Sie es verpasst, rechtzeitig **OK** zu drücken, können Sie mit der Taste **P-** schrittweise zum Code zurückspringen, auf den das Gerät reagiert hat.
Um die Suche abzubrechen, drücken Sie **OK**.

1-Sekunden- oder 3-Sekundentakt



Soll die Fernbedienung statt sekundlich nur alle 3 Sekunden einen neuen Code senden, gehen Sie folgendermaßen vor:

- ▶ Drücken Sie **P+** (oder ) zweimal. Die Fernbedienung sendet jetzt nur alle 3 Sekunden einen neuen Code. Dadurch gewinnen Sie mehr Zeit, der Vorgang dauert aber auch länger.

Code-Suche nach Handelsname

Diese Funktion bietet Ihnen die Möglichkeit, nach Handelsnamen zu suchen. Die Handelsnamen finden Sie in der untenstehenden Liste. Gehen Sie wie folgt vor:

- ▶ Schalten Sie das betreffende Gerät manuell ein.
- ▶ Drücken Sie die gewünschte Quellentaste (**STB, DVD, VCR, AUX**) kurz.
- ▶ Halten Sie die Taste **CODE** für ca. 3 Sekunden gedrückt, bis die blaue LED dauerhaft aufleuchtet.
- ▶ Geben Sie den einstelligen Code laut der beigefügten Liste ein. Nachstehend ein Auszug:

Taste 1	TEVION, MEDION
Taste 2	Philips, Radiola, Philco, Erres, Pye
Taste 3	Sony, Akai, Panasonic, JVC, Sharp, Toshiba, Daewoo
Taste 4	Thomson, Brandt
Taste 5	Saba, Nordmende, Telefunken
Taste 6	Grundig, Blaupunkt
Taste 7	Nokia
Taste 0	alle Marken
- ▶ Drücken Sie mehrfach die Taste **P+** (oder bei Videorekordern  oder **PLAY** ) , bis das Gerät entsprechend reagiert. Gehen Sie dabei zügig vor, da sonst die automatische Codesuche gestartet wird.
- ▶ Speichern Sie den Code durch Drücken von **OK**.

Wurden alle Codes durchsucht, blinkt die blaue LED für ca. 3 Sekunden.

Code-Identifizierung

Die Code-Identifizierung bietet Ihnen die Möglichkeit, bereits eingegebene Codes, die in der Fernbedienung gespeichert sind, zu bestimmen. So gehen Sie vor:

- ▶ Schalten Sie das betreffende Gerät manuell ein.
- ▶ Drücken Sie die gewünschte Quellentaste (**STB, DVD, VCR, AUX**) kurz. Die blaue LED blinkt.
- ▶ Halten Sie die Taste **CODE** für ca. 3 Sekunden gedrückt, bis die blaue LED dauerhaft aufleuchtet.
- ▶ Drücken Sie kurz die Taste **CODE**. Die blaue LED blinkt noch einmal.
- ▶ Um die erste Zahl zu finden, drücken Sie die Zifferntasten von 0 bis 9. Wenn die blaue LED kurz ausgeht, ist es die erste gespeicherte Zahl.
- ▶ Um die zweite Zahl festzustellen, drücken Sie wiederum die Zifferntasten von 0 bis 9. Wiederholen Sie den Vorgang für die dritte und vierte Zahl.
- ▶ Die blaue LED erlischt, sobald die Taste für die vierte Zahl gedrückt wurde.

Die Code-Identifizierung ist jetzt abgeschlossen.

Normaler Betrieb

Einzelgeräte bedienen

Nachdem Sie die Programmierung Ihrer Fernbedienung für Ihre Audio/Video-Geräte vorgenommen haben, arbeitet die Fernbedienung in den gebräuchlichsten Hauptfunktionen wie die Original-Fernbedienung des jeweiligen Gerätes.

Richten Sie Ihre Fernbedienung auf das gewünschte Gerät und drücken Sie die entsprechende Quellentaste. Benutzen Sie die übrigen Tasten dann wie gewohnt. Bei jeder Übertragung eines Infrarotsignals leuchtet die blaue LED kurz auf.

Sie aktivieren die Funktionen nun durch Drücken der entsprechenden Funktionstaste Ihrer Universal-Fernbedienung.

Bitte beachten Sie:

- Unter Umständen ist nicht jede Funktion Ihrer Original-Fernbedienung auf der Universal-Fernbedienung direkt verfügbar.
- Insbesondere bei neueren Geräten ist es möglich, dass einige Funktionen unter anderen Tasten als erwartet abgelegt wurden oder gar nicht verfügbar sind.

ALLES-AUS-Funktion

Sie können alle vorprogrammierten Geräte gleichzeitig ausschalten. Gehen Sie wie folgt vor:

- ▶ Drücken Sie Taste  einmal kurz und sofort noch mal lang (mindestens zwei Sekunden). Jetzt werden alle vorprogrammierten Geräte nacheinander ausgeschaltet.

Einige Geräte lassen sich mit der -Taste ein- und ausschalten. Solche ausgeschalteten Geräte werden nach der Durchführung der **ALLES-AUS**-Funktion eingeschaltet.

EPG – Elektronisches Programm

Die Taste **EPG** („EPG“ = „Electronic Program Guide“) hat verschiedene Funktionen je nachdem, auf welchen Code sie angewendet wird:

- Bei TV- und Satellitencodes (z. B. SAT-TV oder DVB-T) öffnet die Taste das elektronische Fernsehprogramm (EPG).
- Bei DVD-Codes öffnet die Taste das Titel-Menü.
- Bei VCR-Codes können Sie mit der Taste eine Programmierung vornehmen, sofern Ihr Videorekorder über eine ShowView-Funktion verfügt.

Inbetriebnahme

Hinweis

Lesen Sie vor der Inbetriebnahme bitte unbedingt das Kapitel "Sicherheitshinweise" auf Seite 9.

Auspacken

- Wählen Sie einen geeigneten Platz zum Aufstellen.
- Öffnen Sie den Karton sehr vorsichtig, um eine mögliche Beschädigung des Gerätes zu verhindern. Dies kann passieren, wenn zum Öffnen ein Messer mit einer langen Klinge verwendet wird.
- In der Verpackung befinden sich verschiedene Kleinteile (Batterien, u. a.). Halten Sie diese von Kindern fern, es besteht die Gefahr des Verschluckens.
- Bewahren Sie das Verpackungsmaterial bitte gut auf und benutzen Sie ausschließlich dieses, um den Fernseher zu transportieren.



Achtung!

Lassen Sie kleine Kinder nicht mit Folie spielen. Es besteht Erstickengefahr!

Montage

Befestigen Sie den Fuß wie in der Zeichnung abgebildet. Führen Sie diesen Schritt vor dem Anschluss des LCD-TVs durch.

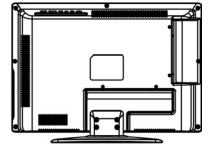
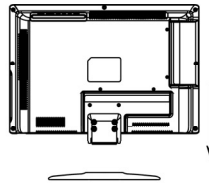
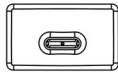
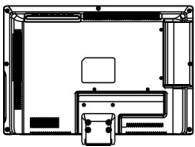

Batterien in die Fernbedienung einlegen

- ▶ Öffnen Sie die Batteriefachabdeckung auf der Rückseite der Fernbedienung.
- ▶ Legen Sie zwei Batterien vom Typ R03 (AAA) 1,5 V in das Batteriefach der Fernbedienung ein. Beachten Sie dabei die Polung der Batterien (im Batteriefachboden markiert).
- ▶ Setzen Sie die Batteriefachabdeckung wieder ein.

Hinweis

Nehmen Sie die Batterien aus der Fernbedienung heraus, wenn das Gerät längere Zeit nicht benutzt wird. Die Fernbedienung könnte durch auslaufende Batterien beschädigt werden.

Antenne anschließen

Ihr LCD-TV unterstützt unterschiedliche Antennensignale.



An den Anschluss mit der Bezeichnung **Ant.** können Sie folgende Bildsignale einspeisen:

- über eine Analoge Hausantenne oder
- über eine DVB-T* Antenne
- ▶ Stecken Sie ein Antennenkabel entweder von der Hausantenne oder von der DVB-T Antenne in den Antennenanschluss am LCD-TV.

Stromversorgung anschließen

- ▶ Verbinden Sie den Netzstecker mit einer gut erreichbaren Netzsteckdose 220-240 V ~ 50 Hz.

LCD-TV ein und ausschalten

- ▶ Stellen Sie den Netzschalter auf die Stellung „I“, um den LCD-TV mit Strom zu versorgen. Das Gerät geht in den Standby-Modus und die Anzeige an der Vorderseite leuchtet orange auf.
- ▶ Um das Gerät einzuschalten, drücken Sie die Taste  entweder an der Fernbedienung oder am Gerät. Die Anzeige an der Vorderseite leuchtet blau auf.
- ▶ Mit der Taste  schalten Sie das Gerät wieder in den Standby-Modus. In diesem Modus wird weiterhin Strom verbraucht.
- ▶ Mit dem Netzschalter stellen Sie das Gerät ganz aus.

* Dieser Service muss in Ihrer Region verfügbar sein

Nach dem ersten Einschalten

Wenn Sie Ihr Gerät zum ersten Mal einschalten, werden Sie durch die **Erstinstallation** geführt. Diese kann jederzeit über das Menü **EINRICHTEN > Erstinstallation** aufgerufen und noch mal durchgeführt werden. Siehe auch Seite 40.

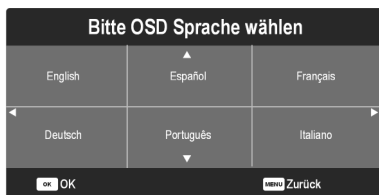

- ▶ Wählen Sie mit den Richtungstasten die Sprache aus und drücken Sie **OK**.



- ▶ Wählen Sie mit den Richtungstasten das gewünschte Land. Die Ländereinstellung hat Einfluss auf die Reihenfolge, in der die Programme gespeichert werden. Drücken Sie **OK**. Die Suche startet.



Es wird der Reihe nach, nach den unterschiedlichen Sendungstypen gesucht. Warten Sie das Ende ab. Mit der Taste **LCD MENU** können Sie die Suche vorzeitig abbrechen.

Hinweis

Denken Sie daran eine DVB-T Antenne anzuschließen, wenn Sie nach digitalen Programmen suchen.

Bedienung

Programmauswahl

- Um ein Programm auszuwählen, drücken Sie entweder eine der Tasten **P+/-** (am Gerät oder an der Fernbedienung) oder wählen Sie das Programm über eine Zifferntaste direkt an.
Für eine zwei- oder dreistellige Nummer geben direkt die Ziffern hintereinander ein.
- Mit der Taste **↺** wählen Sie das zuletzt wiedergegebene Programm.

Toneinstellungen

- ▶ Mit den Lautstärketasten **— ◀ +** an der Fernbedienung oder am Gerät erhöhen oder verringern Sie die Lautstärke.
- ▶ Um den Ton ganz aus- und wieder einzuschalten, drücken Sie die Taste **⊗** Stummschaltung.
- ▶ Mit der Taste **AUDIO** wählen Sie zwischen Mono- und Stereoausgabe, Ton I und Ton II. Ton I und Ton II sind nur zu hören, wenn die aktuelle Sendung den DUAL-Modus unterstützt (z. B. bei zweisprachigen Sendungen).
- ▶ Mit der Taste **S.MODE** wählen Sie zwischen den Tonmodus: **Standard, Musik, Film, Sport, Persönlich**. Die Einstellung **Persönlich** wird im Menü **TON > Soundmodus** definiert.

Bildeinstellungen

- ▶ Mit der Taste **P.MODE** wählen Sie zwischen den Bildmodi: **Dynamisch, Standard, Mild, Persönlich**. Die Einstellung **Persönlich** wird im Menü **BILD > Bildmodus** definiert.
- ▶ Abhängig von der Sendung werden Bilder im Format 4:3 oder 16:9 übertragen. Mit der Taste **SIZE** können Sie das Bildformat anpassen:

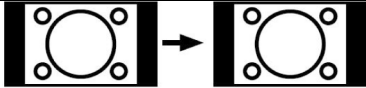
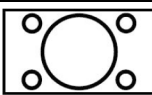
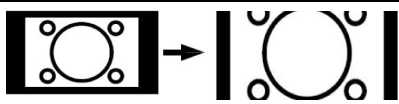
Automatisch Das wiedergegebene Format wird automatisch auf das Eingangssignal eingestellt.	
4:3 Zur unverzerrten Darstellung eines Bildes im 4:3-Format.	
16:9 Zur unverzerrten Darstellung eines Bildes im 16:9-Format.	
Zoom 1 Das Bild wird zum oberen und unteren Rand des Bildschirms ausgedehnt.	

Zoom 2

Erweiterte Zoomstufe von **Zoom1**.
Das Bild wird zusätzlich noch nach links und rechts ausgedehnt.

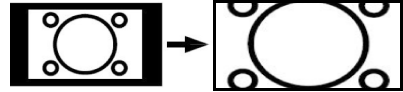

Diese Einstellung der Bildformate können Sie auch im Menü **EINRICHTEN > Bildformat** ändern.

Hinweis:

Bitte beachten Sie, dass je nach eingestellter Bildquelle nicht alle Bildformate zur Verfügung stehen.

Infos anzeigen lassen

- ▶ Drücken Sie die Taste **INFO**, um sich aktuelle Einstellungen anzeigen zu lassen.
- ▶ Dieselben Informationen erhalten Sie beim Umschalten auf ein anderes Programm.

Favoritenlisten öffnen

Im Menü **KANAL > Sender bearbeiten** können Sie einzelne Programme in eine Favoritenliste aufnehmen (siehe Seite 36).

- ▶ Drücken Sie die Taste **FAV**, um sich die Favoritenliste anzeigen zu lassen.
- ▶ Wählen Sie mit den Richtungstasten **▲ ▼** oder mit den Tasten **FAV - / FAV +** ein Programm aus.

Quelle wählen

- ▶ Mit der Taste **AV/INPUT** rufen Sie die Auswahlliste der Quellen an. Folgende Quellen stehen Ihnen zur Verfügung:

ATV	TV-Betrieb (analoges Antennensignal)
DTV	TV-Betrieb (digitales Antennensignal)
Media	Medium am USB-Anschluss
AV	Gerät am AV-Eingang
PC	Gerät am PC-Eingang
Komponent	Gerät an den Komponenten-Video- und Audioeingängen
DVD	Integrierter DVD-Player
SCART	Gerät an der SCART-Buchse
HDMI1	Gerät am HDMI-Eingang 1
HDMI2	Gerät am HDMI-Eingang 2
- ▶ Über die Richtungstasten **▼ ▲** gehen Sie zur gewünschten Quelle.
- ▶ Bestätigen Sie Ihre Wahl mit der Taste **OK**.

Der DVD-Modus

Über den DVD-Modus wird der integrierte DVD-Player angesteuert.

Vom TV- zum DVD-Modus wechseln

- ▶ Mit der Taste **INPUT** rufen Sie die Auswahlliste der Quellen auf.
- ▶ Über die Richtungstasten **▼ ▲** gehen Sie zu **DVD**.
- ▶ Bestätigen Sie Ihre Wahl mit der Taste **OK**.
- ▶ Wenn Sie zum TV-Modus zurückkehren wollen, wiederholen Sie diesen Vorgang und wählen statt **DVD** die Option **ATV** oder **DTV**, je nach eingespeistem Antennensignal.

DVD einlegen

Hinweis

Der integrierte DVD-Player unterstützt nur Medien mit einem Durchmesser von 12 cm. Stecken Sie keine Medien mit einem kleineren oder größeren Durchmesser in den DVD-Schacht, um eine Beschädigung zu vermeiden.

Hinweis

Die DVD muss mit der **bedruckten Seite nach hinten** (Rückseite des LCD-TV) gerichtet sein.

Hinweis

Damit Sie eine DVD in den DVD-Schacht einlegen können, muss das LCD-TV in den DVD-Modus eingestellt werden.

- ▶ Legen Sie die DVD mit der bedruckten Seite nach hinten in den DVD-Schacht. Ist das LCD-TV auf den DVD-Modus eingestellt, wird die DVD automatisch erkannt und eingezogen. Auf dem Bildschirm erscheint die Anzeige **SCHLIESSEN** gefolgt von **LESEN**. Im Normalfall wird die Wiedergabe automatisch gestartet.

Hinweis

In einigen Fällen kann es erforderlich sein, die Wiedergabe manuell zu starten. Drücken Sie dazu die Taste **▶II**.

Bedienung über den LCD-TV

Über die Bedientasten am LCD-TV stehen Ihnen folgende Funktionen zur Verfügung:

- | | | |
|---|-------------------|----------------------------------|
| EJECT | Auswurf Taste | DVD aus dem Schacht auswerfen |
|  | PLAY-/PAUSE-Taste | Wiedergabe starten oder anhalten |

Um weitere Funktionen einzustellen oder Befehle einzugeben, müssen Sie die mitgelieferte Fernbedienung benutzen.

Bedienung über die Fernbedienung

Über die Fernbedienung stehen Ihnen zur Bedienung des DVD-Players folgende Funktionen zur Verfügung:

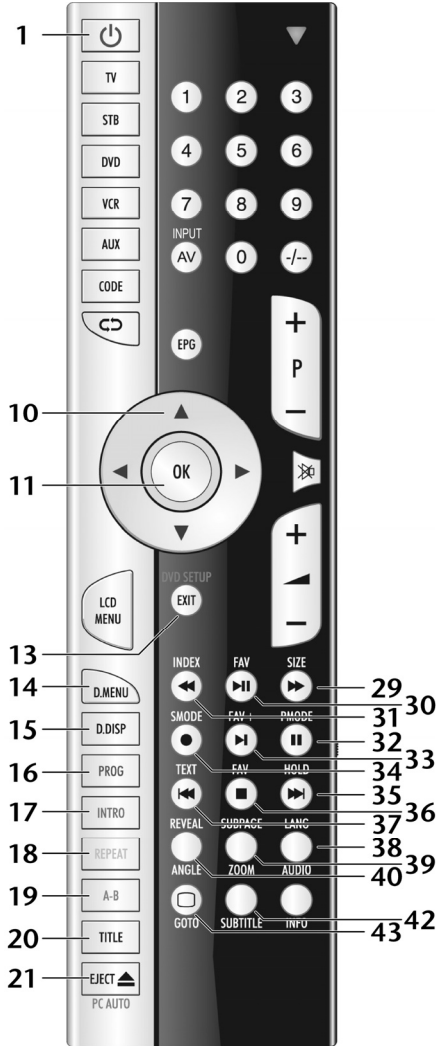

1		STANDBY, d. h. LCD-TV vorübergehend ausschalten
10	Richtungstasten ▼ ▲ ◀ ▶	
11	OK	In bestimmten Menüs Auswahl bestätigen. Wird auch als ENTER benutzt
13	DVD SETUP	DVD: das Menü öffnen
14	D.MENU	DVD: DVD Menü öffnen und schließen
15	D.DISPLAY	DVD: zeigt Informationen der eingelegten DVD an, wie z.B. Kapitel, abgespielte Zeit etc.
16	PROG	DVD: Abspielliste des DVD-Players programmieren
17	INTRO	DVD: Anspieľfunktion
18	REPEAT	DVD: Wiedergabemodus des einstellen
19	A-B	DVD: AB Wiederholung einstellen
20	TITLE	DVD: Hauptmenü der DVD anzeigen
21	EJECT ▲	DVD: Auswurf Taste
29		DVD: schneller Vorlauf
30		DVD: Play-Taste - Wiedergabe starten / Pause-Taste: Wiedergabe unterbrechen.
31		DVD: schneller Rücklauf
32		DVD: Pausenfunktion
33		DVD: Zeitlupe
34		DVD: Aufnahmefunktion
35		DVD: nächster Titel/nächstes Kapitel
36		DVD: STOP-Taste, Wiedergabe / Aufnahme beenden
37		DVD: Vorheriger Titel/vorheriges Kapitel
38	AUDIO	DVD: Sprachauswahl in der DVD Wiedergabe
39	ZOOM	DVD: Zoomfunktion beim DVD-Player
40	ANGLE	DVD: Kameraposition (Blickwinkel) in der DVD Wiedergabe auswählen
42	SUBTITLE	DVD: Untertitelfunktion beim DVD-Player
43	GOTO	DVD: Zum Anwählen eines gewünschten Abschnitts auf einer DVD

Hinweis

Je nach Inhalt und Format der Disc können einige Tasten andere Funktionen haben oder gar nicht reagieren.

DVD Menüsystem

Das DVD Menüsystem rufen Sie mit der Taste **DVD SETUP** auf.

Menü SYSTEM

Menüpunkt	Einstellung
TV-SYSTEM	Einstellung des TV-Systems. Einstellmöglichkeiten: NTSC (z. B. für die USA) , PAL (u. a. Deutschland), AUTO
BILDFORMAT	Einstellung des Bildformats. Einstellmöglichkeiten: 4:3 PS , 4:3 LB , 16:9
PASSWORT	Passworteingabe für die Kindersicherung. Im Auslieferungszustand ist die Kindersicherung gesperrt. Sie heben sie mit dem Passwort 0000 auf. Sobald Sie die Kindersicherung aufgehoben haben, können Sie ein neues Passwort festlegen.
KINDERSICHER.	Hier stellen Sie die Freigabeklasse für DVDs ein. Einige DVDs und CDs sind mit Verschlüsselungssignalen der von der Motion Picture Association etablierten Freigabeklassen kodiert. Die acht Freigabeklassen lauten: 1 KIND: auch für kleine Kinder geeignet; 2 G: („General“) für alle Altersgruppen; 3 PG: („Parental Guidance“) elterliche Aufsicht empfohlen; 4 PG13: elterliche Aufsicht strengstens empfohlen; einige Szenen für Jugendliche unter 13 nicht geeignet; 5 PG-R: („Parental Guidance Restriction“) für Jugendliche unter 17 elterliche Aufsicht empfohlen; 6 R: („Restriction“) für Jugendliche unter 17 elterliche Aufsicht strengstens empfohlen; 7 NC-17: nicht für Jugendliche unter 17 Jahren; 8 ERWACHSENER: nur für Erwachsene. Zum Ändern der Kindersicherung muss vorher das Passwort eingegeben werden. Siehe vorherigen Menüpunkt.
FORTSETZEN	Stellen Sie hier ein, ob nach einem Quellenwechsel die Wiedergabe der DVD von der gestoppten Stelle fortgesetzt werden oder von vorne starten soll.
WERKSEINSTELL.	Setzen Sie hier alle Einstellungen in den Auslieferungszustand zurück. Alle Voreinstellungen werden gelöscht.
BEENDEN	Hiermit verlassen Sie das DVD Menüsystem.

Menü SPRACHE

Menüpunkt	Einstellung
OSD SPRACHE	Wählen Sie die Sprache des OSD-Menüs. Sie stellt sich unmittelbar um.
AUDIO SPRACHE	Hierüber stellen Sie die Sprachspur der DVD ein, soweit die DVD über mehrere Sprachspuren verfügt.
UNTERTITEL	Hierüber schalten Sie den Untertitel der DVD ein, soweit die DVD über Untertitel verfügt.
MENÜ SPRACHE	Hierüber stellen Sie die Menüsprache der DVD ein, soweit die DVD über mehrere Menüsprachen verfügt.
BEENDEN	Hiermit verlassen Sie das DVD Menüsystem.

Menü FUNKTIONEN

Menüpunkt	Einstellung
GESCHWINDIGK.	Hierüber können Sie die Geschwindigkeit der Wiedergabe der DVD einstellen.
BEENDEN	Hiermit verlassen Sie das DVD Menüsystem.

Menü DIGITAL

Menüpunkt	Einstellung
DYNAMIKUMFANG	Anpassung der unterschiedlichen Lautstärkepegel einer DVD.
DUAL MONO	Wählen Sie hier zwischen 4 unterschiedlichen Audioausgaben.
BEENDEN	Hiermit verlassen Sie das DVD Menüsystem.

Der Media-Modus

Über den Media-Modus wird der USB-Anschluss angesteuert.

Hinweise zur USB Nutzung

- Unter Umständen sind bestimmte Arten von USB-Geräten (MP3-Player, externe Festplatten) mit diesem LCD-TV nicht kompatibel.
- Schließen Sie das USB-Gerät direkt an. Benutzen Sie kein separates Kabel, da Kompatibilitätsprobleme entstehen können.
- Ziehen Sie das USB-Gerät nicht ab, während eine Datei wiedergegeben wird.
- Schnelles An- und Abstecken von USB-Geräten ist gefährlich. Sie sollten insbesondere nicht mehrmals schnell hintereinander das USB-Gerät ein- und wieder abstecken. Dadurch könnten physische Schäden am USB-Gerät und besonders am LCD-TV selbst entstehen.

Vom TV- zum Media-Modus wechseln

- ▶ Mit der Taste **AV/INPUT** rufen Sie die Auswahlliste der Quellen auf.
- ▶ Über die Richtungstasten **▼ ▲** gehen Sie zu **Media**.
- ▶ Bestätigen Sie Ihre Wahl mit der Taste **OK**.
- ▶ Wenn Sie zum TV-Modus zurückkehren wollen, wiederholen Sie diesen Vorgang und wählen statt **Media** die Option **ATV** oder **DTV**, je nach eingespeistem Antennensignal.

Media Menüsystem

Sobald Sie einen USB-Datenträger an den Fernseher angeschlossen und die Quelle auf **Media** umgestellt haben, können Sie zwischen den 4 nachstehenden Medien auswählen:

- **FOTO** - zur Wiedergabe von Fotodateien
- **MUSIK** - zur Wiedergaben vom Musikdateien
- **FILM** - zur Wiedergabe vom Filmen
- **TEXT** - zur Anzeige von Texten (*.txt)

Je nach ausgewählter Option stehen Ihnen unterschiedlichen Funktionen zur Verfügung. Diese werden im unteren Teil des Bildschirms dargestellt.

Videotext

Videotext ist ein kostenloser Service, der von den meisten Fernsehstationen ausgestrahlt wird und aktuelle Informationen bezüglich Nachrichten, Wetter, Fernsehprogrammen, Aktienkursen, Untertiteln und anderen Themen bietet.

Die Bedienung des Videotexts

Zur Bedienung des Videotexts verfügt Ihre Fernbedienung spezielle Videotext-Tasten.

- ▶ Wählen Sie ein Fernsehprogramm, das Videotext ausstrahlt.
- ▶ Drücken Sie die Taste **TEXT** einmal, um die Basis-/Indexseite des Videotexts anzuzeigen.
- ▶ Drücken Sie die Taste **TEXT** erneut, um den Teletext transparent darzustellen (das Fernsehbild erscheint im Hintergrund).
- ▶ Drücken Sie die Taste **TEXT** erneut, um wieder in den TV-Modus zu wechseln.

Seiten anwählen

- ▶ Geben Sie die gewünschte Videotextseite als dreistellige Nummer direkt mit den Zifferntasten ein.
Die gewählte Seitenzahl wird in der linken oberen Ecke des Bildschirms angezeigt. Der Videotextzähler sucht solange, bis die gewählte Seitennummer gefunden ist.
- ▶ Mit den Richtungstasten ▼ ▲ blättern Sie vor und zurück durch die Videotextseiten.

Farbtasten

Wenn am unteren Bildrand farbige Felder oder Texteinträge eingeblendet sind, können Sie diese Inhalte durch Drücken der entsprechenden Farbtasten ROT [**PROG**], GRÜN [**INTRO**], GELB [**REPEAT**] und BLAU [**A-B**] direkt anwählen.

SUBPAGE

Manche Videotextseiten beinhalten Unterseiten. Am unteren Bildrand wird z. B. 1/3 angezeigt. Die Unterseiten werden im Abstand von ca. einer halben Minute nacheinander eingeblendet. Sie können die Unterseiten auch selbst aufrufen, indem Sie die Taste **SUBPAGE** drücken. Über die Richtungstasten ◀ ▶ können Sie durch die Unterseiten blättern.

Nützliche Videotext-Eigenschaften

INDEX

- ▶ Mit der Taste **INDEX** wählen Sie die Hauptseite des Videotextes aus.

HOLD

Die Videotextseite, die Sie gewählt haben, enthält möglicherweise mehr Informationen, als auf einen Bildschirm passen. In diesem Fall wird die Information auf mehrere Unterseiten aufgeteilt. Die Unterseiten werden in regelmäßigen Zeitabständen weitergeblättert.

- ▶ Drücken Sie die Taste **HOLD**, um einen automatischen Seitenwechsel zu verhindern.
- ▶ Drücken Sie erneut die Taste **HOLD**, um den automatischen Seitenwechsel wieder zuzulassen.

REVEAL

- ▶ Um verborgene Information, wie z. B. die Lösungen von Rätseln, Puzzle oder Quiz anzuzeigen, drücken Sie einmal auf die Taste **REVEAL**.
- ▶ Nochmaliges Drücken der Taste **REVEAL** verbirgt die Antworten wieder.

SIZE

Diese Funktion zeigt die Videotextinformation in doppelter Größe an.

- ▶ Drücken Sie die Taste **SIZE**, um die obere Hälfte der Seite zu vergrößern.
- ▶ Drücken Sie erneut die Taste **SIZE**, um die untere Hälfte der Seite vergrößert anzuzeigen.
- ▶ Nochmaliges Drücken der Taste **SIZE** zeigt den Videotext wieder in normaler Größe.

Grundeinstellungen im OSD-Menü

Über das OSD-Menü (On Screen Display) können Sie bestimmte Parameter des LCD-TVs einstellen.

Im Menü navigieren

- ▶ Drücken Sie die Taste **LCD MENU**, um das OSD zu aktivieren. Am unteren Rand werden die jeweils möglichen Einstellungen angezeigt.
- ▶ Mit den Richtungstasten ▲ ▼ wählen Sie die Optionen aus dem Hauptmenü.
- ▶ Mit ▶ wechseln Sie zu den Menüeinträgen.
- ▶ Mit den Richtungstasten ▲ ▼ wählen Sie die Optionen aus einem Menü. Mit der Taste **LCD MENU** kommen Sie ins Hauptmenü zurück.
- ▶ Mit der Richtungstaste ▶ öffnen Sie ein Untermenü (nicht in jedem Menü vorhanden). Mit der Taste **LCD MENU** kommen Sie in das übergeordnete Menü zurück.
- ▶ Mit den Richtungstasten ◀ ▶ stellen Sie einen gewünschten Wert ein oder treffen eine andere Auswahl.
- ▶ Mit der Taste **LCD MENU** schließen Sie das Menü und bestätigen gleichzeitig die Auswahl.

Bitte beachten Sie, dass sich das Menü automatisch nach einigen Sekunden schließt, wenn keine Taste gedrückt wird.

Folgende Hauptmenüs können Sie wählen

- Menü **KANAL**
- Menü **BILD**
- Menü **TON**
- Menü **UHRZEIT**
- Menü **SPERREN**
- Menü **EINRICHTEN**

Hinweis

Aufgrund möglicher technischer Änderungen können die hier beschriebenen Menüs von denen auf Ihrem Bildschirm abweichen.

Hinweis

Je nachdem, welche Quelle Sie gewählt haben, sind nicht alle Menüs verfügbar. Um nicht verfügbare Menüs aufzurufen, müssen Sie zunächst die Quelle wechseln.

Menüsystem

Menü KANAL



Menüpunkt	Einstellung	
Automatische Abstimmung	Hier führen Sie einen Programmsuchlauf durch.	
DVB-T - Manuelle Abstimmung	Hier können Sie eine manuelle Programmierung für einzelne Sender im DTV-Modus durchführen.	
ATV Manuelle Abstimmung	Hier können Sie eine manuelle Programmierung für einzelne Sender im ATV-Modus durchführen.	
	Aktueller Sender	Wählen Sie hierüber den Sender, den Sie bearbeiten möchten.
	Farbsystem	PAL, SECAM, Auto. Für Deutschland ist das Farb-System PAL eingestellt.
	Tonsystem	BG, DK, L, I. Für Deutschland ist das Ton-System BG eingestellt.
	Feinabstimmung	Führen Sie mit ◀ ▶ die Feinabstimmung durch
	AFC	Stellen Sie die automatische Feinabstimmung auf Ein , wenn Sie diese immer durchführen wollen.
	Suche	Starten Sie mit ◀ ▶ den Sendersuchlauf
Sender bearbeiten	Hier sehen Sie die aktuell gespeicherten Sender. Für jeden Sender können Sie die nachfolgenden Einstellungen vornehmen.	
	<p>Löschen</p> <p>Wählen Sie den Sender an, den Sie löschen möchten, und drücken Sie die rote Taste [PROG].</p> <p>Drücken Sie die Taste ◀ Ja, wenn Sie sich sicher sind, dass Sie den Sender löschen möchten. Drücken Sie die Taste ▶ Nein, wenn Sie den Vorgang abbrechen möchten.</p>	

	<p>Umbenennen</p> <p>Wählen Sie den Sender an, den Sie umbenennen möchten, und drücken Sie die grüne Taste [INTRO].</p> <p>Nun können Sie den ersten Buchstaben ändern: Über die Richtungstasten ▲ ▼ können Sie im Zeichensatz hoch und runter scrollen.</p> <p>Gehen Sie mit der Richtungstaste ▶ auf den nächsten Buchstaben usw.</p> <p>Am Ende drücken Sie noch einmal die grüne Taste [INTRO], um den Namen zu speichern.</p>	Deutsch
	<p>Bewegen</p> <p>Wählen Sie den Sender an und drücken Sie die gelbe Taste [REPEAT]. Verschieben Sie den Sender mit ▲ ▼ auf den gewünschten Platz und drücken Sie die gelbe Taste [REPEAT] ein weiteres Mal. Die anderen Sender werden entsprechend mit verschoben.</p>	Français
	<p>Überspringen</p> <p>Wählen Sie den Sender an, den Sie beim Durchblättern der Sender über die Tasten P+/- überspringen möchten, und drücken Sie die blaue Taste [A-B].</p> <p>Der Sender kann weiterhin über die Zifferntasten angewählt werden.</p>	Italiano
	<p>Fav</p> <p>Um einen Sender in eine Favoritenliste abzuspeichern, markieren Sie diesen und drücken die Taste FAV. Die Favoritenlisten rufen Sie über die Tasten der Fernbedienung auf. Siehe auch S. 25</p>	Codes
Signalinformation	<p>Hier werden die Signalinformationen des eingestellten Senders angezeigt.</p> <p>Diese Option steht Ihnen nur im DTV Modus zur Verfügung.</p>	

Videorekorder manuell speichern

Die manuelle Programmsuche können Sie verwenden, um z. B. einen Videorekorder auf das LCD-TV einzustellen.

Nachdem LCD-TV und Videorekorder über das Antennenkabel miteinander verbunden sind (siehe Videorekorder anschließen, Seite 44), stellen Sie Ihren Videorekorder auf das Testsignal.

Führen Sie eine manuelle Programmsuche im Suchlauf mit dem LCD-TV durch.

Menü BILD



Menüpunkt	Einstellung
Bildmodus	Bildmodus wählen: Standard, Mild, Persönlich, Dynamisch . Diese Funktion entspricht der Taste PMODE . Bei der Einstellung Persönlich können Sie Kontrast, Helligkeit, Farbe, Farbton und Schärfe selbst einstellen. Bei den anderen Einstellungen sind diese Parameter fest definiert.
Kontrast	Kontrast verringern bzw. erhöhen (Skala 0 - 100).
Helligkeit	Helligkeit verringern bzw. erhöhen (Skala 0 - 100).
Farbe	Farbe verringern bzw. erhöhen (Skala 0 - 100).
Farbton	Farbton Einstellungen nur bei NTSC-Empfang verfügbar
Schärfe	Schärfe verringern bzw. erhöhen (Skala 0 - 10).
Farbtemperatur	Farbtemperatur wählen: Kalt, Normal und Warm .
Rauschreduktion	Mit dieser Funktion können Sie das Bildrauschen verringern und die Bildqualität bei schwachem Signal verbessern. Wählen Sie zwischen Aus, Niedrig, Mittel, Hoch und Standard .
Dyn. Kontrast	Schalten Sie hier den dynamischen Kontrast ein oder aus.
HDMI-Mode	Pixelgenaue Darstellung (Einstellung 1:1) oder vergrößerte Darstellung je nach angeschlossener HDMI Quelle (Einstellung Overscan). Diese Einstellung steht nur im HDMI-Modus zur Verfügung.

Menü TON

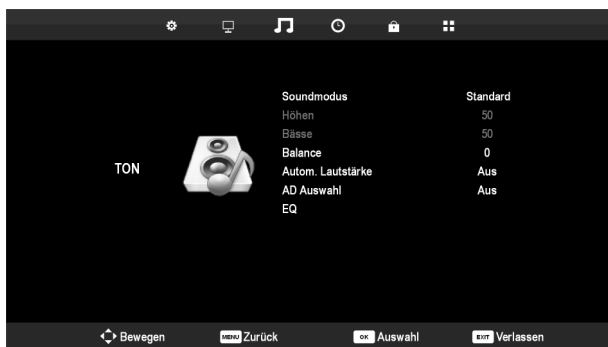

Menüpunkt	Einstellung
Soundmodus	Audiomodus wählen: Standard, Musik, Film, Sport, Persönlich . Diese Funktion entspricht der Taste S.MODE . Bei der Einstellung Persönlich können Sie Höhen, Bässe und Balance selbst einstellen. Bei den anderen Einstellungen sind diese Parameter fest definiert.
Höhen	Höhen verringern bzw. erhöhen (Skala 0 - 100).
Bässe	Bässe verringern bzw. erhöhen (Skala 0 - 100).
Balance	Stellen Sie die Balance zwischen dem linken und rechten Lautsprecher ein.
Autom. Lautstärke	Die Funktion AVL (Automatic Volume Limiting) gleicht die unterschiedlichen Lautstärken der verschiedenen Sendungen aus. Stellen Sie auf Aus , so hören Sie die Originallautstärken. Stellen Sie auf Ein , so hören Sie eine gleichmäßige Lautstärke.
AD Auswahl	Erzählermodus aktivieren. Verfügbar nur im DTV-Modus. Unterstützung abhängig von der Sendung.
EQ	Equalizer Einstellungen vornehmen und den Ton individuell optimieren.

Menü UHRZEIT



Menüpunkt	Einstellung
Uhr	Anzeige der Uhrzeit. Einstellung nicht möglich. Diese Option steht nur im DTV Modus zur Verfügung.
Zeitzone	Hierüber können Sie die Zeitzone einstellen. Diese Option steht nur im DTV Modus zur Verfügung.
Einschlaf-Timer	Wählen Sie eine Zeit, nach der sich das Gerät selbständig ausschaltet. Wählen Sie Aus , um die Funktion zu beenden.
Autom. Abschaltung	Stellen Sie hier die Zeit ein, wonach sich der LCD-TV automatisch ausschaltet, wenn keine Bedienung über das Bedienfeld oder der Fernbedienung innerhalb der vorgegeben Zeit stattgefunden hat. Dies ist eine Funktion die dem Umweltschutz dient.
OSD Zeit	Hier können Sie die Zeit einstellen, nach der das OSD-Menü sich automatisch schließt

Menü SPERREN



Menüpunkt	Einstellung						
System sperren	Hierüber schalten Sie die Einstellungen Sender sperren , Altersvorgabe und Tastensperre frei. Geben Sie dafür das Passwort ein. Im Auslieferungszustand: 0000 .						
Passwort eingeben	Es öffnet sich ein Feld zur Eingabe der Passwörter.						
	<table border="1"> <tr> <td>Altes Passwort eingeben</td> <td>Geben Sie mit den Zifferntasten das bestehende Passwort ein. Im Auslieferungszustand: 0000.</td> </tr> <tr> <td>Neues Passwort eingeben</td> <td>Geben Sie ein neues vierstelliges Passwort ein.</td> </tr> <tr> <td>Passwort wiederholen</td> <td>Geben Sie das neue Passwort noch mal ein. Es erfolgt eine entsprechende Meldung.</td> </tr> </table>	Altes Passwort eingeben	Geben Sie mit den Zifferntasten das bestehende Passwort ein. Im Auslieferungszustand: 0000 .	Neues Passwort eingeben	Geben Sie ein neues vierstelliges Passwort ein.	Passwort wiederholen	Geben Sie das neue Passwort noch mal ein. Es erfolgt eine entsprechende Meldung.
	Altes Passwort eingeben	Geben Sie mit den Zifferntasten das bestehende Passwort ein. Im Auslieferungszustand: 0000 .					
	Neues Passwort eingeben	Geben Sie ein neues vierstelliges Passwort ein.					
Passwort wiederholen	Geben Sie das neue Passwort noch mal ein. Es erfolgt eine entsprechende Meldung.						
<div style="border: 1px solid black; padding: 5px; background-color: #f0f0f0;"> <p>Hinweis</p> <p>Notieren Sie sich das neue Passwort. Es wird beim Wiederherstellen der Werkseinstellungen nicht zurückgesetzt.</p> </div> <p>Sollten Sie das Passwort vergessen haben, benutzen Sie das Master-Passwort „7948“.</p>							
Sender sperren	Legen Sie hier fest welche Sender gesperrt werden soll						
Altersvorgabe	Hier können Sie das Alter wählen.						
Tastensperre	Hierüber schalten Sie die Tastensperre für die Bedienelemente am LCD-TV ein oder aus. Der LCD-TV kann dann nur über die Fernbedienung bedient werden.						

Menü EINRICHTEN



Menüpunkt	Einstellung
OSD Sprache	Wählen Sie die Sprache des OSD-Menüs oder die TT-Sprache ein. Sie stellt sich unmittelbar um.
TT Sprache	Die Voreinstellung ist West . Falls Sie sich in einem anderen Sprachraum befinden, können Sie die Spracheinstellung ändern.
Gehörlosenhilfe	Wenn der Sender spezielle Audiosignale für Hörgeschädigte überträgt, können Sie die Einstellung auf Ein stellen, um diese Signale zu empfangen. Diese Option steht nur im DTV Modus zur Verfügung.
Bildformat	Stellen Sie hier das Bildformat ein. Diese Funktion entspricht der Taste SIZE .
Blauer Bildschirm	Wenn das LCD-TV kein Signal empfängt, erscheint statt des „Schnee-“ oder des schwarzen Bildes ein blauer Hintergrund.
Erstinstallation	Hier können Sie das Menü zur Erstinstallation aufrufen. Die Einstellungen werden ab Seite 23 beschrieben.
Werkseinstellungen wiederherstellen	Stellen Sie hier die Werkseinstellungen ein. Dabei haben Sie die Möglichkeit das Gerät oder den Speicher zurückzusetzen.

EPG – Programmführer

Mit der Taste **EPG** öffnen Sie das "elektronische TV-Programm".

In der Tabelle sehen Sie die aktuelle sowie die nächste Sendung für die verfügbaren Sender.

- ▶ Wählen Sie mit ▲ ▼ ein Programm aus.
- ▶ Gehen Sie mit ▶ in den Programmführer des ausgewählten Programms.
- ▶ Blättern Sie mit ▲ ▼ durch die Sendungen.

Beachten Sie:

Die angezeigten Programminformationen werden von den Sendeanstalten erstellt. Falls keine Programminformation dargestellt wird, ist dies kein Fehler Ihres LCD-TV's.

Die folgende Tabelle zeigt die Optionen für den **Programmführer**:

Taste	Eintrag	Funktion
Grüne Taste [INTRO]	Anzeigen	Zeigt eine detaillierte Beschreibung der markierten Sendung (falls verfügbar). Drücken Sie die Taste noch einmal, um die Beschreibung auszublenden.
Gelbe Taste [REPEAT]	Zeitplan	Zeigt die Liste der Sendungen an, die über die Erinnerungsfunktion programmiert wurden. Zur Programmierung einer Erinnerung siehe nächsten Punkt. Mit der roten Taste [PROG] können Sie eine Sendung aus dem Zeitplan löschen.
Blaue Taste [A-B]	Erinnerung	Nimmt die ausgewählte Sendung in den Zeitplan auf. Sobald der programmierte Zeitpunkt erreicht wird, schaltet das Gerät automatisch auf die programmierte Sendung um. Eine Erinnerung der aktuellen Sendung ist nicht möglich.
▲ ▼ ◀ ▶	Wählen	Mit den Richtungstasten bewegen Sie sich innerhalb des Programmführers.
▶▶	Nächster Tag	Das Programm des nächsten Tages wird aufgerufen.
◀◀	Letzter Tag	Das Programm des vorherigen Tages wird aufgerufen. Dies ist nur bis zum aktuellen Tag möglich. Das Programm der Vergangenheit wird nicht angezeigt.
OK	OK	Bestätigen Sie die Auswahl oder die Einstellung.

Geräte anschließen

Kopfhörer anschließen

Den Kopfhörer schließen Sie an die Kopfhörerbuchse an.

Vorsicht!

Das Benutzen eines Kopfhörers mit zu großer Lautstärke erzeugt übermäßigen Schalldruck und kann zu bleibenden Hörschäden führen. Stellen Sie die Lautstärke vor der Wiedergabe auf den niedrigsten Wert ein. Starten Sie die Wiedergabe und erhöhen Sie die Lautstärke auf den Pegel, der für Sie angenehm ist. Durch Verändern der Grundeinstellung des Equalizers kann sich die Lautstärke erhöhen und damit zu bleibenden Hörschäden führen.



Wenn ein Gerät längere Zeit mit erhöhter Lautstärke über einen Kopfhörer betrieben wird, kann das Schäden am Hörvermögen des Zuhörers verursachen.

DVD-Player anschließen

Zum Anschluss eines DVD-Players haben Sie diverse Möglichkeiten:

1. Mit einem HDMI-Kabel

- ▶ Sofern Ihr externes Gerät über einen HDMI- Ausgang verfügt, schließen Sie ein HDMI-Kabel (nicht im Lieferumfang) an den HDMI-Eingang des LCD-TVs und den HDMI-Ausgang des externen Geräts an.

2. Mit einem Komponenten-Videokabel (3 x Cinch)

- ▶ Sofern der DVD-Player über YUV-Ausgänge verfügt (Y Pb Pr), ist es empfehlenswert, ihn mit einem Komponentenkabel (Cinch-Kabel grün/blau/rot) an die Komponenteneingänge Y-Pb-Pr des LCD-TVs anzuschließen.

Wichtig!

Verwenden Sie ausschließlich den mitgelieferten YUV-Adapter.

- ▶ Für die Tonübertragung schließen Sie ein Stereo-Cinch-Kabel (roter und weißer Stecker) an die AUDIO L-R-Eingänge an.

3. Mit einem SCART-Kabel

- ▶ Schließen Sie einen DVD-Player mit SCART-Kabel an die Buchse SCART an.

4. Mit einem Stereo-Cinch-Kabel und einem Video-Cinch-Kabel

- ▶ Verbinden Sie ein Video-Cinch-Kabel (gelber Stecker) mit dem Video-Eingang des LCD-TV's und dem Video-Ausgang des externen Geräts.
- ▶ Verbinden Sie ein Stereo-Cinch-Kabel (roter und weißer Stecker) mit den Audio-Eingängen des LCD-TV's und den Audio-Ausgängen des externen Geräts.

Videorekorder anschließen

- ▶ Verbinden Sie ein Antennenkabel mit der Antennenbuchse des LCD-TV's und dem Antennen-Ausgang des Videorekorders.
- ▶ Verbinden Sie ein weiteres Antennenkabel mit dem Antennen-Eingang des Videorekorders und der Antennenbuchse in der Wand.

Zusätzlich können Sie LCD-TV und Videorekorder mit einem SCART-Kabel verbinden. Dies ist für eine hohe Bild- und Tonqualität empfehlenswert. Wenn Sie Stereoton übertragen möchten, ist ein SCART-Anschluss notwendig.

- ▶ Schließen Sie das SCART-Kabel an die SCART-Buchse des LCD-TV's an.
- ▶ Schließen Sie das andere Ende des SCART-Kabels an die SCART OUT-Buchse des Videorekorders an.

DVD-Rekorder anschließen

- ▶ Schließen Sie den DVD-Rekorder mit dem SCART-Kabel an die SCART-Buchse des LCD-TV's an.
- ▶ Schließen Sie das andere Ende des SCART-Kabels an die SCART OUT-Buchse des DVD-Rekorders an.
- ▶ Verbinden Sie ein Antennenkabel mit der Antennenbuchse des LCD-TV's und dem Antennen-Ausgang des DVD-Rekorders.
- ▶ Verbinden Sie ein weiteres Antennenkabel mit dem Antennen-Eingang des DVD-Rekorders und der Antennenbuchse in der Wand.

Alternative

- ▶ Sofern der DVD-Rekorder über YUV-Ausgänge verfügt (Y Pb Pr), ist es empfehlenswert, ihn mit einem Komponentenkabel (Cinch-Kabel grün/blau/rot) an die Komponenteneingänge Y-Pb-Pr des LCD-TV's anzuschließen.

Wichtig!

Verwenden Sie ausschließlich den mitgelieferten YUV-Adapter.

- ▶ Für die Tonübertragung schließen Sie ein Stereo-Cinch-Kabel (roter und weißer Stecker) an die AUDIO L-R-Eingänge an.

Alternative

- ▶ Sofern Ihr DVD-Rekorder über einen HDMI-Ausgang verfügt, schließen Sie ein HDMI-Kabel (nicht im Lieferumfang) an den HDMI-Eingang des LCD-TV's und den HDMI-Ausgang des externen Geräts an.

Receiver (SAT, DVB-T, Decoder etc.) anschließen

Sie haben verschiedene Möglichkeiten ein Gerät, das als Empfänger für das LCD-TV eingesetzt werden soll (z. B. SAT-Receiver, DVB-T-Receiver, Decoder, Set-Top-Box) an Ihr LCD-TV anzuschließen.

1. Mit einem HDMI-Kabel

- ▶ Sofern Ihr externes Gerät über einen HDMI- Ausgang verfügt, schließen Sie ein HDMI-Kabel (nicht im Lieferumfang) an den HDMI-Eingang des LCD-TVs und den HDMI-Ausgang des externen Geräts an.

2. Mit einem Komponenten-Videokabel (3xCinch)

- ▶ Sofern das externe Gerät über YUV-Ausgänge verfügt (Y Pb Pr), ist es empfehlenswert, es mit einem Komponentenkabel (Cinch-Kabel grün/blau/rot) an die Komponenteneingänge **Y•Pb•Pr** des LCD-TVs anzuschließen.

Wichtig!

Verwenden Sie ausschließlich den mitgelieferten YUV-Adapter.

- ▶ Für die Tonübertragung schließen Sie ein Stereo-Cinch-Kabel (roter und weißer Stecker) an die AUDIO L-R-Eingänge an.

3. Mit einem SCART-Kabel

- ▶ Schließen Sie einen Receiver mit SCART-Kabel an die SCART Buchse an.

4. Mit einem Stereo-Cinch-Kabel und einem Video-Cinch-Kabel

- ▶ Verbinden Sie ein Video-Cinch-Kabel (gelber Stecker) mit dem Video-Eingang des LCD-TVs und dem Video-Ausgang des externen Geräts.
- ▶ Verbinden Sie ein Stereo-Cinch-Kabel (roter und weißer Stecker) mit den Audio-Eingängen des LCD-TVs und den Audio-Ausgängen des externen Geräts.

DVD- oder Videorekorder und SAT-Receiver anschließen

Wenn Sie gleichzeitig einen DVD- oder Videorekorder und einen SAT-Receiver anschließen möchten, können Sie folgende Anschlussart verwenden:

- ▶ Schließen Sie den Receiver wie oben beschrieben an.
- ▶ Verbinden Sie nun den Receiver mit einem SCART-Kabel am **SCART-Ausgang** des DVD-Rekorders und den entsprechenden SCART-Eingang des Receivers.
- ▶ Verbinden Sie ein Antennenkabel mit der Antennenbuchse des LCD-TVs und dem Antennen-Ausgang des Rekorders.
- ▶ Verbinden Sie ein weiteres Antennenkabel mit dem Antennen-Eingang des DVD-Rekorders und dem Antennenausgang des SAT-Receivers.
- ▶ Schließen Sie den SAT-Receiver an den LNB der Parabolantenne an.

Camcorder anschließen

Mit einem Stereo-Cinch-Kabel und Video-Cinch-Kabel

- ▶ Um Ton und Bild eines Camcorders auf Ihrem LCD-TV wiederzugeben, schließen Sie den Camcorder an die AUDIO-IN-Buchsen und VIDEO-IN-Buchse des LCD-TVs an.

Gerät mit HDMI- oder DVI-Ausgang

HDMI ("High Definition Multimedia Interface") ist im Bereich der Unterhaltungselektronik die einzige Schnittstelle, die gleichzeitig Audio- und Videodaten digital überträgt. Sie verarbeitet alle heute bekannten Bild- und Tonformate, einschließlich HDTV (High Definition Television), und kann somit auch die Auflösung von 1080i ohne Qualitätsverlust darstellen.

Viele Geräte der Unterhaltungselektronik, z. B. DVD-Player, sind heute mit HDMI-Ausgängen ausgestattet.

Externes Gerät mit HDMI-Ausgang anschließen

- ▶ Schalten Sie beide Geräte aus.
- ▶ Schließen Sie ein HDMI-Kabel (nicht im Lieferumfang) an den HDMI-Eingang des LCD-TVs und den HDMI-Ausgang des externen Geräts an.
- ▶ Wenn Sie das HDMI-Gerät angeschlossen haben, schalten Sie das LCD-TV ein.
- ▶ Schalten Sie das externe HDMI-Wiedergabegerät ein.

Externes Gerät mit DVI-Ausgang anschließen

Sollte das externe Gerät einen DVI-Ausgang haben, können Sie es ebenfalls an den HDMI-Eingang anschließen (HDMI ist abwärtskompatibel zu DVI - "Digital Visual Interface"). Sie benötigen dazu einen Adapter HDMI-DVI. Da der DVI-Ausgang keinen Ton überträgt, schließen Sie zusätzlich ein Audio-Kabel an.

Zur Übertragung des Tons schließen Sie ein Stereo-Cinch-Kabel mit 3,5-mm-Stereoklinkenstecker an die VGA-AUDIO-IN-Buchse an.

PC anschließen

Das LCD-TV wird wie ein Monitor oder ein zusätzlicher Monitor an Ihren PC oder Ihr Notebook angeschlossen. Das Bild Ihres PCs/Notebooks wird dann auf das LCD-TV übertragen.

So schließen Sie das LCD-TV am PC an:

- ▶ Schalten Sie beide Geräte aus.
- ▶ Schließen Sie ein VGA-Kabel (Monitorkabel; nicht mitgeliefert) an den VGA-Eingang des LCD-TVs und an den Grafikkarten-Ausgang des PCs oder Notebooks an.
- ▶ Ziehen Sie die Schrauben des Monitorkabels mit den Fingern fest, so dass die Stecker richtig in den Buchsen sitzen.
- ▶ Falls Sie auch den Ton übertragen möchten, verbinden Sie ein Audio-Kabel mit der PC-AUDIO-IN-Buchse und dem Audio-Ausgang des PC / Notebooks.
- ▶ Schalten Sie zuerst das LCD-TV ein.
- ▶ Schalten Sie erst danach den PC/das Notebook ein.

Wenn Sie das LCD-TV als zweiten Monitor an Ihrem PC einsetzen, kann es unter Umständen notwendig sein, dass Sie in den Anzeigeeinstellungen Ihres Betriebssystems Einstellungen ändern müssen. Lesen Sie dazu in der Bedienungsanleitung des PCs/Notebooks nach, was beim Betrieb vom mehreren Monitoren zu beachten ist.

Problembhebung

Fehlfunktionen können manchmal banale Ursachen haben, aber manchmal auch von defekten Komponenten ausgehen. Wir möchten Ihnen hiermit einen Leitfaden an die Hand geben, um das Problem zu lösen.

Wenn die hier aufgeführten Maßnahmen keinen Erfolg bringen, helfen wir Ihnen gerne weiter.

Fehler	Lösung
Es erscheint kein Bild und es ist kein Ton zu hören.	<ul style="list-style-type: none">• Überprüfen Sie, ob das Netzkabel richtig an der Steckdose und am Gerät angeschlossen ist.• Überprüfen Sie, ob der Signalempfang auf TV eingestellt ist.• Kontrollieren Sie, ob der Netzschalter eingeschaltet ist.
Es erscheint kein Bild. Es erscheint kein Bild von AV.	<ul style="list-style-type: none">• Überprüfen Sie, ob Kontrast und Helligkeit korrekt eingestellt sind.• Überprüfen Sie, ob alle externen Geräte korrekt angeschlossen sind.• Überprüfen Sie, ob die richtige AV-Quelle ausgewählt ist.
Es ist kein Ton zu hören.	<ul style="list-style-type: none">• Vergewissern Sie sich, dass die Lautstärke nicht auf Minimum steht.• Vergewissern Sie sich, dass die Stummschaltung nicht aktiviert ist.
Es gibt kein Bild oder keinen Ton. Es sind aber Geräusche zu hören.	<ul style="list-style-type: none">• Der Empfang ist möglicherweise schlecht. Kontrollieren Sie, ob die Antenne angeschlossen ist.
Das Bild ist nicht deutlich.	<ul style="list-style-type: none">• Der Empfang ist möglicherweise schlecht.• Kontrollieren Sie, ob die Antenne angeschlossen ist.
Das Bild ist zu hell oder zu dunkel.	<ul style="list-style-type: none">• Überprüfen Sie die Einstellungen von Kontrast und Helligkeit.
Das Bild ist nicht scharf.	<ul style="list-style-type: none">• Der Empfang ist möglicherweise schlecht.• Kontrollieren Sie, ob die Antenne angeschlossen ist.• Überprüfen Sie die Einstellungen der Schärfe und Rauschreduktion im Menü BILD.
Es erscheint ein Doppel- oder Dreifachbild.	<ul style="list-style-type: none">• Kontrollieren Sie, ob die Antenne richtig ausgerichtet ist.• Es gibt möglicherweise von Bergen oder Gebäuden reflektierte Wellen.
Das Bild ist gepunktet.	<ul style="list-style-type: none">• Es liegen möglicherweise Interferenzen von Autos, Zügen, Leitungen, Neonleuchten, etc. vor.

	<ul style="list-style-type: none"> • Es besteht möglicherweise eine Interferenz zwischen dem Antennen- und Stromkabel. Legen Sie die Kabel weiter auseinander.
Es erscheinen Streifen am Bildschirm oder die Farben verblassen.	<ul style="list-style-type: none"> • Liegt eine Interferenz von einem anderen Gerät vor? • Übertragungsantennen von Radiostationen oder Antennen von Funkamateuren und tragbare Telefone können auch Interferenzen verursachen. • Betreiben Sie das Gerät so weit weg wie möglich von dem Gerät, das die Interferenz möglicherweise verursacht.
Die Bedienknöpfe am Gerät funktionieren nicht	<ul style="list-style-type: none"> • Eventuell ist die Kindersicherung aktiviert.
Die Fernbedienung funktioniert nicht.	<ul style="list-style-type: none"> • Überprüfen Sie, ob die Batterien in der Fernbedienung geladen und richtig eingelegt sind. • Vergewissern Sie sich, dass das Sensorfenster nicht starker Lichteinstrahlung ausgesetzt ist. • Schalten Sie das Gerät mit dem Schalter am Netzteil aus und wieder ein. • Überprüfen Sie ob die TV Funktion aktiviert ist, durch Drücken der TV Taste auf der Fernbedienung.
Es sind mehrere Geräte-Codes unter dem Markennamen meines Geräts aufgeführt.	<p>Wie ermittle ich den richtigen Geräte-Code?</p> <ul style="list-style-type: none"> • Um den richtigen Geräte-Code für Ihr Gerät zu bestimmen, probieren Sie die Codes nacheinander aus, bis die meisten Funktionen des Gerätes ordnungsgemäß funktionieren.
Die externen Geräte reagieren nur auf einige Befehle der Fernbedienung.	<ul style="list-style-type: none"> • Testen Sie weitere Codes, bis die Geräte auf die Befehle entsprechend reagieren. • Wenn die manuelle Codeeingabe und die automatische Codesuche nicht zum Erfolg führen, kann es in besonderen Einzelfällen vorkommen, dass das Gerät nicht kompatibel zu Ihrer Universal-Fernbedienung ist.
Disk	
Die Disk läuft nicht an, obwohl ► (PLAY) gedrückt ist, oder stoppt sofort wieder.	<ul style="list-style-type: none"> • Ist die Disk mit der beschrifteten Seite nach vorne eingelegt? • Prüfen Sie, ob die Disk beschädigt ist, indem Sie eine andere Disk einlegen. Falls die Disk verschmutzt ist, wischen Sie sie mit einem weichen, trockenen Tuch von der Mitte zum Rand vorsichtig ab. • DVD: Hat die DVD den richtigen Regionalcode (2)? • Es hat sich Kondenswasser gebildet; geben Sie dem Gerät ein bis zwei Stunden Zeit zum Trocknen.

Benötigen Sie weitere Unterstützung?

Wenn die Vorschläge in den vorangegangenen Abschnitten Ihr Problem nicht behoben haben, nehmen Sie bitte Kontakt mit uns auf. Sie würden uns sehr helfen, wenn Sie uns folgende Informationen zur Verfügung stellen:

- Welche externen Geräte sind angeschlossen?
- Welche Meldungen erscheinen auf dem Bildschirm?
- Bei welchem Bedienungsschritt ist das Problem aufgetreten?
- Falls Sie einen PC an das Gerät angeschlossen haben:
 - Wie sieht Ihre Rechnerkonfiguration aus?
 - Welche Software haben Sie beim Auftreten des Fehlers verwendet?
- Welche Schritte haben Sie zur Lösung des Problems bereits unternommen?
- Wenn Sie bereits eine Kundennummer erhalten haben, teilen Sie uns diese mit.

Pixelfehler bei LCD-TVs

Trotz modernster Fertigung kann es auf Grund der hochkomplexen Technik in seltenen Fällen zu Ausfällen von einzelnen oder mehreren Leuchtpunkten kommen.

Bei Aktiv Matrix TFTs mit einer Auflösung von **1920 x 1080 Pixel**, welche sich aus je drei Sub-Pixel (Rot, Grün, Blau) zusammensetzen, kommen insgesamt **ca. 6,2 Mio.**

Ansteuerelemente zum Einsatz. Aufgrund dieser sehr hohen Anzahl von Transistoren und des damit verbundenen äußerst komplexen Fertigungsprozesses kann es vereinzelt zu einem Ausfall oder zur fälschlichen Ansteuerung von Pixel bzw. einzelnen Sub-Pixel kommen.

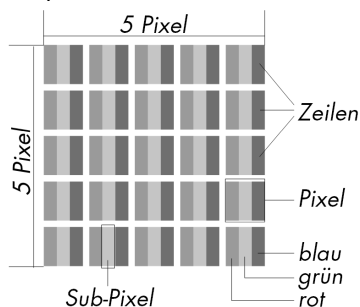

Beschreibung		Akzeptierte Zahl
Helle Sub-Pixel	1 Sub-Pixel	≤ 2
	2 nebeneinander liegend (horizontal/vertikal)	≤ 0
Abstand	Minimaler Abstand zwischen hellen und dunklen Sub-Pixel	≥ 5 mm
Dunkle Sub-Pixel	Einzel	≤ 8
	2 nebeneinander liegend	≤ 2
Abstand	Minimaler Abstand zwischen hellen und dunklen Sub-Pixel	≥ 5 mm
Gesamtzahl heller und dunkler Sub-Pixel		≤ 10

Die Tabelle beschreibt die maximale Pixelfehler-Anzahl, die auf dem Bildschirm auftreten darf, ohne dass es sich um einen Garantiefall handelt. Ein Garantiefall liegt u. U. vor, wenn die oben angegebene Fehleranzahl in einer Kategorie überschritten ist.

Reinigung

Die Lebensdauer des LCD-TVs können Sie durch folgende Maßnahmen verlängern:

Achtung!

Ziehen Sie vor dem Reinigen immer den Netzstecker und alle Verbindungskabel.

- Auf der Hochglanzpolierung befinden sich Schutzfolien, um das Fernsehgerät vor Kratzern zu schützen. Ziehen Sie die Folien ab, nachdem Sie das TV- Gerät korrekt aufgestellt haben.
- Falls die Hochglanzpolierung schmutzig wird, wischen Sie zunächst den Staub ab. Wischen Sie dann sanft mit einem Reinigungstuch nach. Wenn Sie nicht erst den Staub abwischen, oder Sie die Hochglanzpolierung zu stark abwischen, könnte die Hochglanzpolierung zerkratzt werden
- Verwenden Sie keine Lösungsmittel, ätzende oder gasförmige Reinigungsmittel.
- Reinigen Sie den Bildschirm mit einem weichen, fusselreifen Tuch.
- Achten Sie darauf, dass keine Wassertröpfchen auf dem LCD-TV zurückbleiben. Wasser kann dauerhafte Verfärbungen verursachen.
- Setzen Sie den Bildschirm weder grellem Sonnenlicht noch ultravioletter Strahlung aus.
- Bitte bewahren Sie das Verpackungsmaterial gut auf und benutzen Sie ausschließlich dieses, um das LCD-TV zu transportieren.

Achtung!

Es befinden sich keine zu wartenden oder zu reinigenden Teile innerhalb des Bildschirmgehäuses.

Entsorgung

Verpackung



Ihr Gerät befindet sich zum Schutz vor Transportschäden in einer Verpackung. Verpackungen sind aus Materialien hergestellt, die umweltschonend entsorgt und einem fachgerechten Recycling zugeführt werden können.

Gerät



Werfen Sie das Gerät am Ende seiner Lebenszeit keinesfalls in den normalen Hausmüll. Erkundigen Sie sich nach Möglichkeiten einer umweltgerechten Entsorgung.

Batterien



Verbrauchte Batterien gehören nicht in den Hausmüll! Sie müssen bei einer Sammelstelle für Altbatterien abgegeben werden.

Technische Daten

Gerätebezeichnung:	P14043 (MD 20296)
Nennspannung:	220-240V ~ 50 Hz
Bildschirmgröße:	58,4 cm (23") LCD; 16:9-Display
Leistungsaufnahme:	max. 48 Watt
Leistungsaufnahme Standby:	< 1 W
Physikalische Auflösung:	1920 x 1080
TV-System:	PAL, SECAM, B/G, D/K, K', I/I, L/L'
Kanäle:	VHF (Band I/III) UHF (BAND U) HYPERBAND KABEL-TV (S1-S20) / (S21-S41) DVB-T (free to air)
Audio:	Stereo / Nicam
Programmplätze:	199 (ATV) / 400 (DTV)
Antenneneingang:	75 Ohm
Anschlüsse:	Antennenanschluss (analog/digital), 2 x USB
Video:	2 x HDMI In mit HDCP-Entschlüsselung 1 x SCART 1 x VGA (15 Pin D-Sub) Composite Video In (Cinch) Component Video In (YUV, 3,5 mm Klinke)
Audio:	Stereo Audio In für YUV/Composite (Cinch) PC Audio In (3,5 mm Klinke) Kopfhörerausgang (3,5 mm Klinke)
Laufwerke	USB, Disk
Unterstützte Medien	CD HDCCD DVD Video DVD-/+R DVD-/+RW CD-R/RW Audio-CD
Unterstützte Formate	Foto (max. 200 Dateien) JPG, PNG Musik (max. 200 Dateien) MP3, WMA Film (max. 200 Dateien) MPEG 1/2/4 MKV MPEG 4 Xvid kompatibel Text (max. 200 Dateien) TXT
Laserleistung DVD-Spieler	Laser Klasse 1

Wenn Sie Audio-CDs verwenden, achten Sie auf den Aufdruck

Bitte beachten Sie:

Es gibt heute viele, zum Teil nicht standardisierte CD-Aufnahmeverfahren und Kopierschutzverfahren, sowie unterschiedliche CD-R- und CD-RW-Rohlinge. Darum kann es in Einzelfällen zu Einlesefehlern oder -verzögerungen kommen. Dies ist kein Defekt des Geräts.

Zulässige Umgebungstemperatur	+5 °C - +35 °C
Zulässige relative Luftfeuchtigkeit	20 % - 85 %
Abmessungen ohne Fuß (B x H x T):	ca. 574 x 383 x 57 mm
Abmessungen mit Fuß (B x H x T):	ca. 574 x 410 x 160 mm
Gewicht ohne Fuß:	5,0 Kg
Gewicht mit Fuß:	5,2 Kg
Fernbedienung	
Übertragungsart:	Infrarot
LED Klasse:	1
Batterientyp:	2 x 1,5V AAA R03/LR03



Bitte beachten Sie:

Sollte es vorkommen, dass durch unvorhergesehene Bedienkombinationen, fehlerhaftem Datenaustausch oder elektrostatischer Entladung (Electro Static Discharge) der LCD-TV nicht mehr bedient werden kann, ziehen Sie in diesem Fall den Netzstecker und nehmen Sie das Gerät im Anschluss wieder in Betrieb.

Présentation de l'appareil

Téléviseur LCD

Façade et côté droit

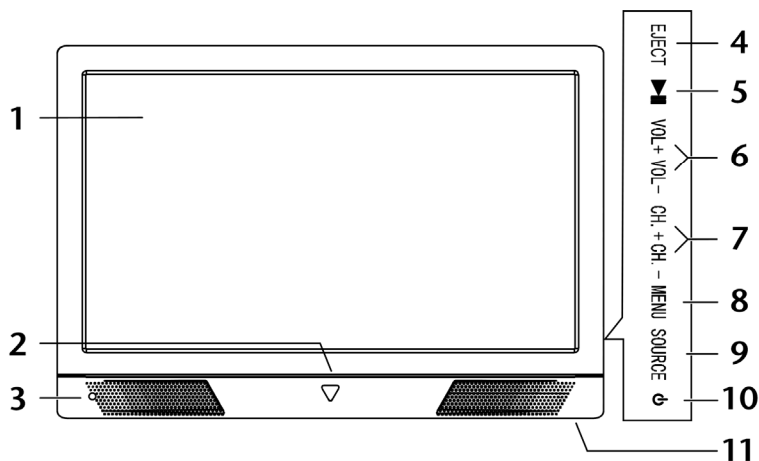

1. Écran
2. Témoin de fonctionnement : devient orange lorsque l'appareil se trouve en mode VEILLE. Devient bleu lorsque l'appareil est allumé.
3. Capteur infrarouge : champ de réception pour les signaux infrarouges de la télécommande.
4. **EJECT** Éjecter le disque
5. **▶||** Disque : lancer la lecture ou pause
6. **VOL + / VOL -** Sélection du volume ou navigation dans le menu
7. **CH + / CH -** Sélection d'un programme ou navigation dans le menu
8. **MENU** Afficher le menu à l'écran pour procéder aux réglages de votre appareil
9. **SOURCE** Changer de source d'entrée
10. **⏻** Bouton de veille : allumer l'appareil ou le mettre en veille
11. **POWER** Interrupteur d'alimentation

Arrière

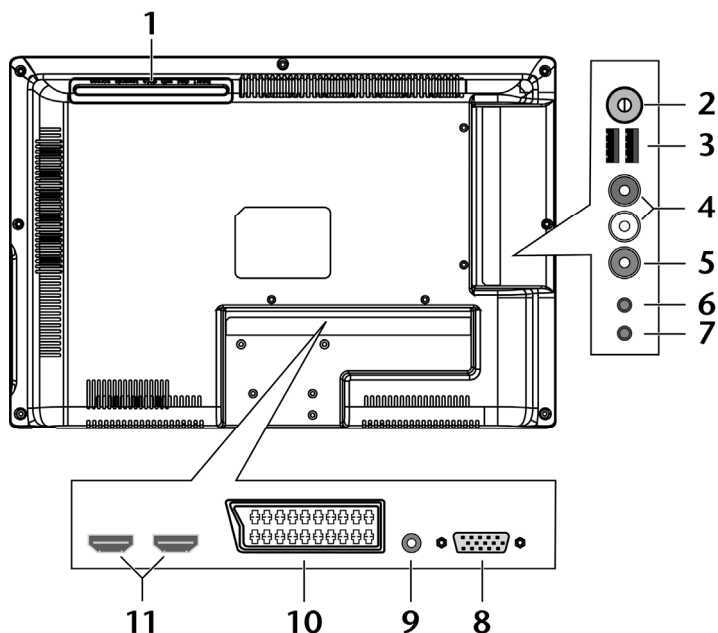





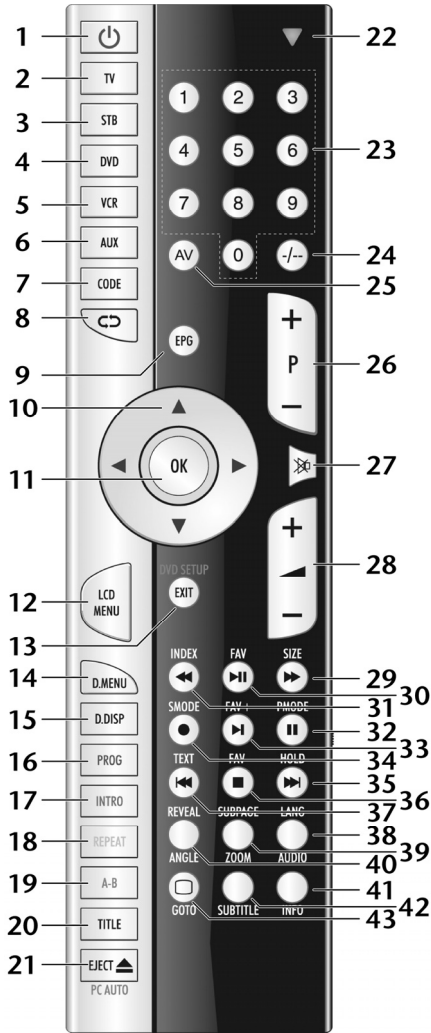







1. Lecteur de DVD
2. **ANT.** Pour le branchement de l'antenne
3. **USB 1-2 (5V \equiv 500 mA max.)** Ports USB pour la lecture de médias
4. **AUDIO L R** Entrées audio (fiche rouge/blanche) pour **AV** et **Y/Pb/Pr IN**
5. **AV** Entrée vidéo Cinch (fiche jaune)
6. **YPbPr IN** Entrée composante jack 3,5 mm pour le branchement d'appareils avec sortie composante
7.  Pour le branchement d'un casque avec un connecteur jack 3,5 mm
8. **VGA** Prise VGA pour le branchement d'un PC
9. **VGA AUDIO** Entrée audio pour PC
10. **SCART** Prise péritel
11. **HDMI 1-2** Prise HDMI pour appareils avec sortie HDMI

Télécommande



1		VEILLE, c.-à-d. éteindre momentanément le téléviseur LCD
2	TV	Utilisation du téléviseur
3	STB	Utilisation d'un récepteur satellite
4	DVD	Utilisation d'un graveur de DVD, d'un lecteur de DVD
5	VCR	Utilisation d'un magnétoscope
6	AUX	Utilisation d'un appareil audio

7	CODE	Programmation d'autres appareils	
8		Retour au programme précédent	
9	EPG	Guide numérique des programmes télévisés et radiophoniques, voir aussi page 43	
10	Touches directionnelles	▲	Monter dans le menu. Télétexte : sélectionner la page suivante
		▼	Descendre dans le menu. Télétexte : sélectionner la page précédente
		◀	À gauche dans le menu. Télétexte : consulter la page inférieure
		▶	À droite dans le menu. Télétexte : consulter la page inférieure
11	OK	En mode TV : ouvrir la liste de chaînes ; dans certains menus, confirmation de la sélection. S'utilise aussi comme la touche ENTRÉE	
12	LCD MENU	Ouverture et fermeture du menu	
13	EXIT DVD SETUP	Quitter le menu DVD : ouverture du menu du lecteur DVD	
14	D.MENU	DVD : ouverture et fermeture du menu du DVD	
15	D.DISPLAY	DVD : affiche les informations du DVD inséré dans le lecteur, comme les chapitres, le temps écoulé, etc.	
16	PROG	DVD : programmation de la liste de lecture du lecteur DVD	
	Touche rouge	Touche de couleur pour l'utilisation du télétexte	
17	INTRO	DVD : passage en revue des titres	
	Touche verte	Touche de couleur pour l'utilisation du télétexte	
18	REPEAT	DVD : réglage du mode de reproduction du lecteur DVD	
	Touche jaune	Touche de couleur pour l'utilisation du télétexte	
19	A-B	DVD : réglage de la répétition AB du lecteur DVD	
	Touche bleue	Touche de couleur pour l'utilisation du télétexte	
20	TITLE	DVD : affichage du menu principal du DVD	
21	EJECT ▲	DVD : touche d'éjection du lecteur DVD	
	PC AUTO	Ajustement automatique en mode VGA	
22	Affichage lumineux confirmant l'actionnement d'une touche		
23	Touches numériques	TV : sélection de programme ; télétexte : sélection de page	
24	-/--	Pas de fonction	
25	AV/INPUT	Sélection du signal d'entrée des appareils raccordés	

26	P+/-	Touches de sélection de programmes
27		Sourdine
28		Augmentation (+) ou réduction (-) du volume
29	SIZE 	Télétexte : agrandir la page ; sélection du format d'image, voir aussi page 24 et page 42 DVD : avance rapide
30	FAV 	Afficher la liste des favoris, voir aussi page 25 DVD : touche Lecture – démarrage de la lecture / touche Pause – interruption de la lecture
31	INDEX 	Télétexte : afficher la page initiale DVD : retour rapide
32	PMODE 	Sélection du mode d'image, voir aussi page 24 et page 38 DVD : fonction Pause
33	FAV+ 	Chaîne favorite suivante DVD : ralenti
34	SMODE 	Sélection du mode de son, voir aussi page 24 et page 39 DVD : fonction d'enregistrement
35	HOLD 	Télétexte : maintenir la page DVD : titre suivant/chapitre suivant
36	FAV- 	Chaîne favorite précédente DVD : touche STOP, terminer la lecture / l'enregistrement
37	TEXT 	Activation et désactivation du télétexte DVD : titre précédent/chapitre précédent
38	LANG AUDIO	Régler la norme sonore pour la télévision analogique DVD : choix de la langue pour la lecture de DVD
39	SUBPAGE ZOOM	Télétexte : ouvrir la page inférieure DVD : fonction de zoom du lecteur DVD
40	REVEAL ANGLE	Télétexte : afficher le texte caché DVD : choix de la position de la caméra (de l'angle de vue) pour la lecture de DVD
41	INFO	Affichage d'informations telles que le numéro de programme actuel et le format d'image
42	SUBTITLE	DVD : sous-titrage du lecteur DVD
43	GOTO	DVD : accès à la section voulue d'un DVD

Sommaire

Présentation de l'appareil	1
Téléviseur LCD.....	1
Façade et côté droit.....	1
Arrière.....	2
Télécommande.....	3
Sommaire	6
Remarques concernant le présent mode d'emploi	9
Usage conforme.....	9
Full HD.....	9
Inventaire de la livraison.....	10
Consignes de sécurité	11
Sécurité de fonctionnement.....	11
Lieu d'installation.....	12
Réparation.....	12
Environnement prévu.....	13
Alimentation en courant.....	13
Manipulation des piles.....	14
Le lecteur DVD.....	15
Remarques relatives à la conformité.....	15
Télécommande universelle	16
Utilisation.....	16
Programmation de codes d'appareils.....	16
Saisie d'un code d'appareil en fonction de la liste des codes.....	16
Recherche manuelle du code.....	17
Recherche automatique du code.....	17
Cycle d'une seconde ou de trois secondes.....	18
Recherche de code à partir de la marque.....	18
Identification du code.....	19
Fonctionnement normal.....	19
Utiliser un seul appareil.....	19
Fonction ÉTEINDRE TOUT.....	20
EPG – Guide électronique des programmes.....	20

Mise en marche.....	21
Déballage.....	21
Fixation du pied du téléviseur.....	21
Insertion des piles dans la télécommande	22
Raccordement à une antenne.....	22
Raccordement à l'alimentation.....	22
Mise en marche et arrêt du téléviseur LCD.....	22
Après la première mise en marche.....	23
Utilisation	24
Sélection d'un programme	24
Réglages du son	24
Réglages de l'image	24
Affichage d'informations	25
Ouvrir la liste de favoris	25
Sélection d'une source	25
Le mode DVD	26
Passer du mode TV au mode DVD	26
Insérer un DVD.....	26
Commande avec le téléviseur LCD	27
Commande avec la télécommande	28
Système de menus DVD	30
Menu CONFIG. SYST.....	30
Menu CONFIG. LANGUE.....	31
Menu CONFIG. AUDIO	31
Menu NUMÉRIQUE	31
Le mode média.....	32
Informations sur le fonctionnement en mode USB	32
Passer du mode TV au mode Média.....	32
Système de menu pour les médias	32
Télétexte	33
Utilisation du télétexte.....	33
Sélection de pages Télétexte	33
Fonctions utiles du télétexte.....	34
Réglages de base dans le menu OSD	35
Navigation dans le menu.....	35
Système de menus	36
Menu CANAL.....	36
Menu IMAGE	38

Menu SON	39
Menu HEURE	40
Menu VERROUILLER.....	41
Menu CONFIGURATION.....	42
EPG – Guide des programmes.....	43
Raccordement d'appareils	44
Raccordement d'un casque	44
Raccordement d'un lecteur de DVD.....	44
Raccordement d'un magnétoscope	45
Raccordement d'un graveur de DVD	45
Raccordement d'un récepteur (SAT, TNT, décodeur, etc.).....	46
Raccordement d'un graveur de DVD ou d'un magnétoscope et d'un récepteur satellite	47
Raccordement d'un caméscope	47
Appareil avec sortie HDMI ou DVI	47
Raccordement d'un PC	48
Résolution de problèmes	49
Besoin d'aide supplémentaire ?	51
Pixels défectueux des écrans LCD.....	51
Nettoyage	52
Recyclage.....	53
Données techniques	54

Copyright © 2011

Tous droits réservés.

Le présent mode d'emploi est protégé par des droits d'auteur. Tous droits réservés. Sans l'autorisation écrite du fabricant, la reproduction est interdite sous toutes ses formes (mécanique, électronique, etc.).

Le Copyright est la propriété de la société MEDION®.

Sous réserve de modifications techniques et visuelles ainsi que d'erreurs d'impression.

Ce produit intègre une technologie de protection du copyright qui est protégée par le système de réclamations de certains brevets américains et d'autres droits de propriété intellectuelle détenus par Macrovision Corporation et par les autres titulaires de droits. Cette technologie de protection du copyright, dont l'utilisation doit être autorisée par Macrovision Corporation, est uniquement destinée à un usage à domicile ou à d'autres usages de visualisation limités, à moins d'une autorisation spéciale de Macrovision Corporation. L'ingénierie inverse et le démontage sont interdits.

Remarques concernant le présent mode d'emploi



Veillez lire attentivement ce mode d'emploi et respecter toutes les consignes et remarques indiquées. Vous gardez ainsi un fonctionnement fiable et une longue durée de vie à votre téléviseur LCD. Gardez toujours ce mode d'emploi à portée de la main, près de votre téléviseur LCD. Conservez ce mode d'emploi afin de pouvoir le remettre au nouveau propriétaire en cas de vente de votre téléviseur LCD.

Usage conforme

- Cet appareil est conçu uniquement pour la réception et la restitution de programmes télévisés. Les différentes possibilités de branchement permettent une extension supplémentaire des sources de réception et de restitution (récepteur, lecteur de DVD, graveur de DVD, magnétoscope, PC, etc.).
- Toute responsabilité est exclue en cas d'utilisation non conforme.
- Il est interdit de transformer soi-même l'appareil.
- Cet appareil doit être utilisé exclusivement à l'intérieur et au sec.
- Cet appareil n'est pas adapté comme moniteur d'ordinateur de bureau.
- Cet appareil a été conçu pour un usage privé et non industriel ou commercial. L'utilisation dans des conditions extrêmes peut l'endommager.

Full HD

Votre téléviseur LCD est doté du label « Full HD ». Cela signifie qu'il peut par principe diffuser la télévision à haute définition (HDTV), à condition qu'un signal HDTV soit envoyé au téléviseur LCD par un décodeur numérique externe (HD-STB).

Inventaire de la livraison

Veillez contrôler que la livraison est complète et nous informer dans les quinze jours suivant l'achat si ce n'est pas le cas.

Attention !

Ne laissez pas les jeunes enfants jouer avec les plastiques: ils pourraient s'étouffer !

En achetant ce produit, vous recevez :

- Téléviseur LCD
- Télécommande 5-en-1 avec 2 piles de type R03 (AAA) 1,5 V
- Adaptateur YUV
- Câble antenne
- Pied
- Mode d'emploi
- Carte de garantie

Consignes de sécurité

Sécurité de fonctionnement

- Veuillez absolument à ce que les enfants ne jouent pas avec l'appareil. Cet appareil n'est pas destiné à être utilisé par des personnes (y compris les enfants) dont les capacités physiques, sensorielles ou mentales sont limitées ou qui manquent d'expérience et/ou de connaissances, sauf si elles sont surveillées par une personne responsable de leur sécurité ou ont reçu de vous les instructions d'utilisation de l'appareil.
- Conservez les emballages, par ex. les plastiques, hors de la portée des enfants : ils pourraient s'étouffer !
- N'ouvrez jamais le boîtier du téléviseur LCD (risque d'électrocution, de court-circuit et d'incendie) !
- N'introduisez pas d'objets à l'intérieur du téléviseur LCD par les fentes et les ouvertures (risque d'électrocution, de court-circuit et d'incendie) !
- Les fentes et les ouvertures du téléviseur LCD servent à l'aération. Ne les recouvrez pas, cela pourrait entraîner une surchauffe (risque d'incendie) !
- N'exercez pas de pression sur l'écran, qui risquerait de se briser.
- La télécommande dispose d'une diode infrarouge de classe 1. N'orientez pas la diode vers des appareils optiques.
- Le lecteur DVD est un produit laser appartenant à la classe 1. L'appareil est équipé d'un système de sécurité qui empêche la dispersion de rayons laser dangereux pendant l'utilisation normale. Pour éviter des blessures aux yeux, n'endommagez ou ne manipulez jamais le système de sécurité de l'appareil.
- Attention ! Un écran brisé représente un risque de blessure. Enfilez des gants de protection pour ramasser les éclats de verre. Lavez-vous ensuite les mains avec du savon, car il se peut que des produits chimiques s'échappent. Envoyez les parties brisées à votre service après-vente afin d'en garantir le recyclage adéquat.
- Ne touchez pas l'écran avec les doigts ou avec des objets à arêtes vives afin d'éviter de l'endommager.
- Adressez-vous au service après-vente si :
 - l'isolant du cordon d'alimentation ou le cordon lui-même a fondu ou est endommagé,
 - du liquide a pénétré dans l'appareil,
 - l'appareil ne fonctionne pas correctement,
 - l'appareil est tombé ou le boîtier est endommagé.

Lieu d'installation

- Durant les premières heures d'utilisation, les nouveaux appareils peuvent dégager une odeur typique, mais totalement inoffensive s'estompant progressivement au fil du temps. Pour combattre cette formation d'odeur, nous vous conseillons d'aérer régulièrement la pièce. Lors du développement de ce produit, nous avons tout mis en œuvre pour que les taux restent largement inférieurs aux taux limites en vigueur.
- Placez votre téléviseur LCD et tous les appareils raccordés dans un lieu à l'écart de l'humidité et évitez la poussière, la chaleur et le rayonnement direct du soleil. Le non-respect de ces remarques risque d'entraîner des dysfonctionnements ou l'endommagement du téléviseur.
- N'utilisez pas votre téléviseur LCD à l'extérieur : selon les conditions météorologiques (par ex. pluie, neige), vous risquez de l'endommager.
- Le téléviseur LCD ne doit pas être exposé à des gouttes ou projections d'eau. Ne posez dessus aucun récipient rempli de liquide (vases, etc.). Le récipient pourrait se renverser et le liquide porter atteinte à la sécurité électrique.
- Évitez tout contact de l'appareil avec de l'eau, ne l'installez p. ex. pas à côté d'un lavabo, d'un évier, d'une baignoire, etc.
- ATTENTION ! Toujours tenir éloignées de l'appareil les bougies et autres sources de feu nu pour éviter un incendie.
- Veillez à assurer un espace suffisamment grand dans l'armoire de rangement. Respectez une distance minimum de 10 cm tout autour de l'appareil pour permettre une aération suffisante.
- Utilisez tous les composants sur une surface stable, plane et exempte de vibrations afin d'éviter que le téléviseur LCD tombe.
- Évitez les effets éblouissants, les reflets, les contrastes clairs/sombres trop forts afin de ménager vos yeux.
- La distance d'observation optimale correspond à 5 fois la diagonale de l'écran.



Réparation

- La réparation de votre téléviseur LCD doit uniquement être exécutée par un personnel spécialisé et qualifié.
- Lorsqu'une réparation est nécessaire, veuillez vous adresser exclusivement à nos partenaires de service autorisés.
- Veillez à utiliser exclusivement des pièces de rechange fournies par le fabricant. L'utilisation de pièces de rechange inadaptées peut endommager l'appareil.

Environnement prévu

- L'appareil peut fonctionner à une température ambiante de +5° C à +35° C et à un taux d'humidité relative de l'air de 20 % à 85 % (sans phénomène de condensation).
- Lorsqu'il est éteint, le téléviseur LCD peut être stocké à une température de -20° C à +60° C.
- Prévoir une distance minimum d'un mètre entre le téléviseur et les éventuelles interférences haute fréquence et magnétiques (autre téléviseur, enceintes de haut-parleurs, téléphone portable, etc.) afin d'éviter tout dysfonctionnement.
- Si vous avez transporté votre téléviseur LCD, ne le mettez en service que lorsqu'il est à nouveau à la température ambiante. En cas d'importantes fluctuations de température ou d'humidité élevée, la condensation risque de provoquer la formation d'humidité à l'intérieur du téléviseur LCD, ce qui peut déclencher un court-circuit électrique.
- Pendant un orage ou si vous n'utilisez pas l'appareil pendant une période prolongée, débranchez la fiche de la prise de courant et le câble antenne de sa prise.

Alimentation en courant



Remarque

Certaines pièces de l'appareil restent sous tension même si l'interrupteur d'alimentation est éteint. Pour interrompre l'alimentation électrique de votre téléviseur LCD ou pour le libérer de toute tension, débranchez-le complètement du courant secteur.

- Raccordez le téléviseur LCD uniquement à une prise de terre de 220-240 V ~ 50 Hz. Si vous avez des doutes en ce qui concerne l'alimentation en courant sur le lieu d'installation, renseignez-vous auprès de votre fournisseur d'électricité.
- La prise de courant doit se trouver à proximité de votre téléviseur LCD et être facilement accessible.
- Pour interrompre l'alimentation en courant de votre téléviseur LCD, débranchez la fiche secteur de la prise de courant. Pour débrancher la fiche secteur, tirez toujours sur la fiche elle-même. Ne tirez jamais sur le cordon.
- Afin d'assurer une sécurité supplémentaire, nous vous recommandons d'utiliser une protection contre les surtensions pour protéger votre téléviseur LCD contre l'endommagement dû aux crêtes de tension ou à la foudre venant du réseau de courant.
- Disposez les câbles de telle sorte que personne ne puisse marcher ou trébucher dessus.
- Ne posez pas d'objets sur les câbles, vous risqueriez de les endommager.

Manipulation des piles

Les piles peuvent contenir des matériaux inflammables. En cas d'utilisation incorrecte, les piles peuvent couler, chauffer fortement, s'enflammer et même exploser, ce qui peut endommager votre appareil et porter atteinte à votre santé.

Il est impératif que vous respectiez les consignes suivantes :

- Conservez les piles hors de portée des enfants. En cas d'ingestion accidentelle de piles, consultez immédiatement votre médecin.
- Ne chargez jamais les piles (à moins que cela ne soit indiqué expressément).
- Ne déchargez jamais les piles en utilisant une puissance de sortie élevée.
- Ne court-circuitiez jamais les piles.
- N'exposez jamais les piles à des températures élevées, p. ex. rayonnement solaire, feu ou similaires !
- Ne démontez pas et ne déformez pas les piles. Vous risqueriez de blesser vos mains ou vos doigts, et vos yeux ou votre peau pourraient entrer en contact avec le liquide des piles. Si cela devait arriver, rincez abondamment à l'eau claire les zones concernées et consultez immédiatement votre médecin.
- Évitez les coups et les fortes secousses.
- N'inversez jamais la polarité.
- Veillez à ce que les pôles Plus (+) et Moins (-) soient correctement positionnés afin d'éviter les courts-circuits.
- N'utilisez pas ensemble des piles neuves et usagées ou bien des piles de types différents. Cela pourrait engendrer un dysfonctionnement de votre appareil. En outre, la pile la plus faible se déchargerait trop fortement.
- Retirez immédiatement les piles usagées de l'appareil.
- Retirez les piles en cas d'inutilisation prolongée de votre appareil.
- Remplacez simultanément toutes les piles usagées d'un appareil par de nouvelles piles de même type.
- Pour stocker ou recycler les piles, isolez-en les contacts avec du ruban adhésif.
- Si nécessaire, nettoyez les contacts des piles et de l'appareil avant d'insérer les piles.

Le lecteur DVD

Le lecteur DVD est un produit laser appartenant à la classe 1.
L'appareil est équipé d'un système de sécurité qui empêche la dispersion de rayons laser dangereux pendant l'utilisation normale.
Pour éviter des blessures aux yeux, n'endommagez ou ne manipulez jamais le système de sécurité de l'appareil.



Remarques relatives à la conformité

Ce téléviseur LCD respecte les exigences de compatibilité électromagnétique et de sécurité électrique.

Cet appareil est conforme aux exigences de la directive CEM 2004/108/CE ainsi qu'à celles de la directive basse tension 2006/95/CE.

Cet appareil remplit les conditions de base et les spécifications importantes en matière d'écoconception de la directive 2009/125/CE (Règlement n° 1275/2008).

Télécommande universelle

Utilisation

Cette télécommande universelle permet de remplacer jusqu'à cinq télécommandes normales et peut commander les types d'appareil suivants :

- TV** Téléviseur avec télétexte
- STB** Récepteur satellite
- DVD** Lecteur ou graveur de DVD
- VCR** Magnétoscope
- AUX** Appareils audio (p. ex. lecteurs de CD, amplificateurs).

Le nom des touches source « **STB** », « **DVD** », « **VCR** », etc., sert uniquement à apporter davantage de clarté. Vous pouvez bien entendu utiliser les touches avec d'autres types d'appareils, par ex. un décodeur de chaîne payante. À l'exception de la touche **TV** qui peut commander uniquement le téléviseur LCD.

Programmation de codes d'appareils

Vous devez programmer sur une touche source (**STB**, **DVD**, **VCR**, **AUX**) un code d'appareil à quatre chiffres pour chaque appareil que vous voulez commander avec la télécommande universelle. Le nom des touches sert uniquement de rappel. À l'exception de la touche **TV**, il est possible d'utiliser chacune des touches avec n'importe quel appareil (« Mode Flex »). La touche **TV** ne peut pas être reprogrammée.

Si vous voulez programmer un magnétoscope en tant qu'appareil, insérez au préalable une cassette vidéo.

Saisie d'un code d'appareil en fonction de la liste des codes

Le code correspondant à chacun des appareils figure dans la liste des codes jointe à ce mode d'emploi. Voici comment procéder :

- ▶ Allumez manuellement l'appareil concerné.
- ▶ Appuyez brièvement sur la touche source désirée (**STB**, **DVD**, **VCR**, **AUX**).
- ▶ Appuyez durant env. 3 secondes sur la touche **CODE** jusqu'à ce que le voyant bleu reste allumé en permanence.
- ▶ Saisissez le code à quatre chiffres issu du tableau des codes.

Le voyant bleu s'éteint brièvement pour confirmer la pression de chaque touche.

Si le code saisi est valide, le voyant bleu s'éteint après la saisie du dernier chiffre. Si le code saisi est invalide, le voyant bleu clignote durant trois secondes avant de s'éteindre.

Si l'appareil ne réagit pas comme prévu, recommencez la programmation avec éventuellement un autre code. Essayez tous les codes indiqués pour votre marque. Choisissez le code avec lequel toutes les commandes disponibles sur votre télécommande réagissent correctement !

Si cela ne fonctionne toujours pas, essayez la méthode de recherche décrite au chapitre « Recherche automatique ».

Recherche manuelle du code

Pour effectuer une recherche manuelle :

- ▶ Allumez manuellement l'appareil concerné.
- ▶ Appuyez brièvement sur la touche source désirée (**STB, DVD, VCR, AUX**).
- ▶ Appuyez durant env. 3 secondes sur la touche **CODE** jusqu'à ce que le voyant bleu reste allumé en permanence.
- ▶ Appuyez plusieurs fois de suite (jusqu'à 350 fois) sur la touche , **P+** ou **P-** jusqu'à ce que l'appareil à commander change de chaîne ou réagisse en conséquence.
La recherche d'un code commence à partir du nombre à quatre chiffres actuellement enregistré.
- ▶ Appuyez brièvement sur **OK** pour enregistrer le code.

Vue l'énorme quantité de numéros de code existants, jusqu'à 350 codes différents ont été préprogrammés pour chaque type d'appareil. Dans certains cas, il est possible que seules les fonctions principales les plus utiles soient disponibles. La procédure décrite peut ne pas fonctionner pour certains modèles d'appareils spéciaux.

Recherche automatique du code

Si votre appareil ne réagit pas à la télécommande même après avoir essayé tous les codes indiqués pour votre type d'appareil et la marque concernée, essayez la recherche automatique. Cela vous permet également de trouver les codes des marques ne figurant pas dans la liste des codes d'appareils.

Pour programmer les touches source **STB, DVD, VCR** ou **AUX** avec un autre appareil que celui indiqué, vous devez d'abord programmer un code du type d'appareil souhaité lors de la recherche automatique. Par exemple : vous voulez utiliser la touche **AUX** avec un lecteur de DVD. Commencez par programmer un code de lecteur de DVD quelconque figurant dans la liste de codes, puis procédez comme suit :

- ▶ Allumez manuellement l'appareil concerné.
- ▶ Appuyez brièvement sur la touche source désirée (**STB, DVD, VCR, AUX**).
- ▶ Appuyez durant env. 3 secondes sur la touche **CODE** jusqu'à ce que le voyant bleu reste allumé en permanence.
- ▶ Orientez la télécommande vers l'appareil, appuyez une fois brièvement sur la touche **P+**.
Si l'appareil ne dispose d'aucune fonction de programmation, appuyez sur la touche  au lieu de **P+**.
Au bout de 6 secondes, la télécommande démarre la recherche de code et envoie successivement les différents codes, à un rythme d'un par seconde (voir aussi prochaine section). Le voyant bleu s'allume lors de chaque envoi.
- ▶ Dès que l'appareil réagit à la télécommande, appuyez sur **OK**. – Si vous n'appuyez pas à temps sur **OK**, la touche **P-** vous permet de revenir en arrière afin de trouver le

code auquel l'appareil a réagi.
Pour interrompre la recherche, appuyez sur **OK**.

Cycle d'une seconde ou de trois secondes



Pour que la télécommande n'envoie un code que toutes les trois secondes au lieu de chaque seconde, procédez comme suit :

- ▶ Appuyez deux fois sur **P/CH+** (ou ) . La télécommande n'enverra désormais un nouveau code que toutes les 3 secondes. Cela vous permet d'avoir plus de temps pour réagir, mais la procédure s'en trouve rallongée.

Recherche de code à partir de la marque

Cette fonction permet d'effectuer la recherche à partir de la marque. Vous trouverez les différentes marques dans la liste ci-dessous. Procédez de la façon suivante :

- ▶ Allumez manuellement l'appareil concerné.
- ▶ Appuyez brièvement sur la touche source désirée (**STB, DVD, VCR, AUX**).
- ▶ Appuyez durant env. 3 secondes sur la touche **CODE** jusqu'à ce que le voyant bleu reste allumé en permanence.
- ▶ Entrez le code à un chiffre comme indiqué dans la liste. En voici un extrait :

Touche 1	MEDION, TEVION
Touche 2	Philips, Radiola, Philco, Erres, Pye
Touche 3	Sony, Akai, Panasonic, JVC, Sharp, Toshiba, Daewoo
Touche 4	Thomson, Brandt
Touche 5	Saba, Nordmende, Telefunken
Touche 6	Grundig, Blaupunkt
Touche 7	Nokia
Touche 0	Toutes les marques
- ▶ Appuyez plusieurs fois sur la touche **P +** (ou sur  ou **PLAY**  pour les magnétoscopes) jusqu'à ce que l'appareil réagisse correctement. Procédez rapidement afin d'éviter le démarrage de la recherche automatique de code.
- ▶ Enregistrez le code en appuyant sur **OK**.

Une fois tous les codes parcourus, le voyant bleu clignote pendant environ 3 secondes.

Identification du code

L'identification du code permet de retrouver des codes déjà saisis qui ont été enregistrés dans la télécommande. Voici comment procéder :

- ▶ Allumez manuellement l'appareil concerné.
- ▶ Appuyez brièvement sur la touche source désirée (**STB, DVD, VCR, AUX**). Le voyant bleu clignote.
- ▶ Appuyez durant env. 3 secondes sur la touche **CODE** jusqu'à ce que le voyant bleu reste allumé en permanence.
- ▶ Appuyez brièvement sur la touche **CODE**. Le voyant bleu clignote encore une fois.
- ▶ Pour trouver le premier chiffre, appuyez sur les touches numériques de 0 à 9. Si le voyant bleu s'éteint brièvement, cela signifie qu'il s'agit du premier chiffre enregistré.
- ▶ Pour déterminer le deuxième chiffre, appuyez à nouveau sur les touches numériques de 0 à 9. Répétez la procédure pour le troisième et le quatrième chiffre.
- ▶ Le voyant bleu s'éteint dès que vous appuyez sur la touche correspondant au quatrième chiffre.

L'identification du code est maintenant terminée.

Fonctionnement normal

Utiliser un seul appareil

La programmation de votre télécommande pour vos appareils audio et vidéo une fois terminée, la télécommande fonctionne – pour les fonctions principales les plus utiles – comme la télécommande d'origine de l'appareil concerné.

Dirigez votre télécommande vers l'appareil souhaité et appuyez sur la touche source correspondante. Utilisez ensuite les autres touches comme à l'accoutumée. Le voyant bleu s'allume brièvement à chaque fois qu'un signal infrarouge est transmis.

Il est maintenant possible d'activer les fonctions en appuyant sur la touche de fonction désirée de votre télécommande universelle.

Remarques

- Selon le cas, certaines fonctions de votre télécommande d'origine ne sont pas disponibles directement sur la télécommande universelle.
- En particulier pour les nouveaux modèles : il est possible que les fonctions soient affectées à d'autres touches que celles auxquelles on pourrait s'attendre, ou qu'elles ne soient pas du tout disponibles.

Fonction ÉTEINDRE TOUT

Il est possible d'éteindre simultanément tous les appareils préprogrammés. Procédez de la façon suivante :

- ▶ Appuyez une fois brièvement sur la touche  et réappuyez plus longuement immédiatement après (2 secondes minimum). Tous les appareils préprogrammés s'éteignent l'un après l'autre.

Certains appareils peuvent être allumés et éteints à l'aide de la touche . Les appareils éteints de cette façon s'allument après l'exécution de la fonction **ÉTEINDRE TOUT**.

EPG – Guide électronique des programmes

La fonction de la touche **EPG** (« EPG » = « Electronic Program Guide ») dépend du code qui lui a été assigné :

- Avec les codes TV et satellite (par ex. SAT-TV ou TNT), la touche affiche le guide électronique des programmes (EPG).
- Avec les codes DVD, la touche affiche le menu des titres.
- Avec les codes VCR, la touche vous permet d'effectuer une programmation, à condition que votre magnétoscope dispose d'une fonction ShowView.

Mise en marche

Remarque

Avant de mettre l'appareil en marche, lisez impérativement le chapitre « Consignes de sécurité » page 11.

Déballage

- Avant le déballage, choisissez un endroit adapté pour l'installation de votre appareil.
- Ouvrez très prudemment le carton afin d'éviter l'endommagement accidentel de l'appareil, p. ex. si vous utilisez un couteau à longue lame.
- L'emballage contient différentes petites pièces (piles, etc.). Conservez-les hors de portée des enfants, ils pourraient s'étouffer !
- Conservez précieusement les différents emballages et utilisez-les exclusivement pour transporter le téléviseur.



Attention !

Ne laissez pas les jeunes enfants jouer avec les plastiques : ils pourraient s'étouffer !

Fixation du pied du téléviseur

Fixez le pied du téléviseur comme illustré ci-dessous. Faites-le avant de brancher le téléviseur.

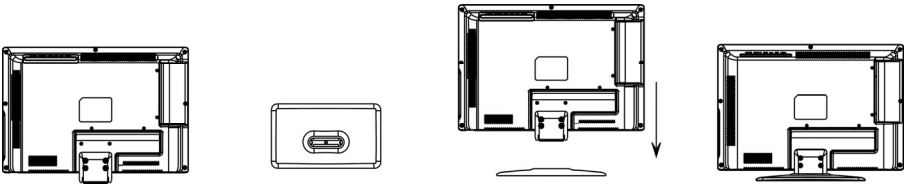

Insertion des piles dans la télécommande

- ▶ Retirez le couvercle du compartiment à piles situé au dos de la télécommande.
- ▶ Insérez deux piles de type R03 / AAA / 1,5 V dans le compartiment à piles de la télécommande. Veillez à respecter la polarité des piles (indiquée au fond du compartiment à piles).
- ▶ Réfermez le compartiment à piles.

Remarque

Si l'appareil n'est pas utilisé durant une période prolongée, sortez les piles de la télécommande. Des piles coulant dans la télécommande peuvent endommager cette dernière.

Raccordement à une antenne

Votre téléviseur LCD supporte différents signaux d'antenne.



Sur la prise avec la désignation **Ant.**, vous pouvez capter les signaux d'image suivants :

- via une antenne domestique analogique ou
- via une antenne TNT*.
- ▶ Branchez un câble antenne de l'antenne domestique ou de l'antenne TNT dans la prise antenne du téléviseur LCD.

Raccordement à l'alimentation

- ▶ Branchez la fiche secteur de l'appareil dans une prise secteur de 220-240 V ~ 50 Hz facile d'accès.

Mise en marche et arrêt du téléviseur LCD

- ▶ Mettez l'interrupteur d'alimentation en position I. L'appareil passe en mode Veille. Le témoin de fonctionnement frontal s'allume en orange.
- ▶ Pour allumer l'appareil, appuyez sur la touche  (de l'appareil ou de la télécommande). Le témoin à l'avant de l'appareil s'allume en bleu.
- ▶ En appuyant sur la touche , vous faites à nouveau passer l'appareil en mode Veille. Sous ce mode, l'appareil consomme de l'électricité.
- ▶ Pour éteindre complètement l'appareil, utilisez l'interrupteur d'alimentation.

* Ce service doit être disponible dans votre région.

Après la première mise en marche

Quand vous allumez pour la première fois votre appareil, vous êtes guidé à travers la **Première installation**. Celle-ci peut être réaffichée à tout moment avec le menu **CONFIGURATION > Première installation** et recommencée. Voir aussi page 42.

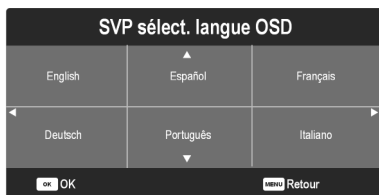

- ▶ Avec les touches directionnelles, sélectionnez la langue et appuyez sur **OK**.



- ▶ Choisissez le pays désiré à l'aide des touches directionnelles. Le réglage du pays a une influence sur l'ordre dans lequel les programmes sont enregistrés. Appuyez sur **OK**. La recherche commence.



Les différents types d'émissions sont parcourus dans l'ordre. Attendez jusqu'à la fin. À l'aide de la touche **LCD MENU**, vous pouvez interrompre la recherche prématurément.

Remarque

Pensez à brancher une antenne TNT lorsque vous recherchez des chaînes numériques.

Utilisation

Sélection d'un programme



- Pour sélectionner un programme, appuyez sur l'une des touches **P+/-** (sur l'appareil ou la télécommande) ou choisissez-le directement à l'aide d'une touche numérique.
S'il s'agit d'un nombre à deux ou trois chiffres, appuyez sur les touches numériques dans l'ordre correspondant.
- La touche **↶** vous permet de choisir le dernier programme affiché.

Réglages du son

- ▶ Les touches Volume **— ◀ +** de la télécommande ou de l'appareil permettent d'augmenter ou de réduire le volume.
- ▶ Pour couper le son et le réactiver, appuyez sur la touche sourdine .
- ▶ La touche **AUDIO** vous permet de choisir entre les sorties Mono et Stéréo, Son I et Son II. Son I et Son II apparaissent uniquement si l'émission actuelle supporte le mode DUAL (des émissions bilingues par ex.).
- ▶ La touche **S.MODE** vous permet de choisir le mode audio : **Standard, Musique, Cinéma, Sport, Personnalisé**. Le réglage **Personnalisé** se définit dans le menu **SON > Mode audio**.

Réglages de l'image

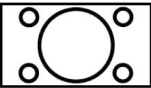
- ▶ La touche **P.MODE** vous permet de choisir le mode d'image : **Dynamique, Standard, Doux, Personnalisé**. Le réglage **Personnalisé** se définit dans le menu **IMAGE > Mode image**.
- ▶ Selon l'émission, les images sont transmises au format 4:3 ou 16:9. Vous pouvez adapter le format de l'image à l'aide de la touche **SIZE** :

Auto Le format diffusé est réglé automatiquement sur le signal d'entrée.	
4:3 Pour l'affichage non déformé d'une image au format 4:3.	
16:9 Pour l'affichage non déformé d'une image au format 16:9.	
Zoom 1 L'image s'étend vers le haut et le bas de l'écran.	

Zoom 2

Niveau de zoom étendu de **Zoom 1**.
L'image s'étend en plus vers la gauche et vers la droite.

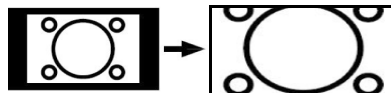

Vous pouvez également modifier le réglage des formats d'image dans le menu **CONFIGURATION > Ratio d'asp..**

Remarque :

Veillez tenir compte du fait que, selon la source d'image réglée, tous les formats d'image ne sont pas disponibles.

Affichage d'informations

- ▶ Appuyez sur la touche **INFO** pour afficher les réglages actuels.
- ▶ Vous obtenez les mêmes informations lorsque vous changez de programme.

Ouvrir la liste de favoris

Dans le menu **CANAL > Éditer chaîne**, vous pouvez ajouter certaines chaînes dans une liste de favoris (voir page 36).

- ▶ Appuyez sur la touche **FAV** pour afficher la liste de favoris.
- ▶ Choisissez un programme à l'aide des flèches de direction **▲ ▼** ou à l'aide des touches **FAV - / FAV +**.

Sélection d'une source

- ▶ La touche **AV/INPUT** vous permet d'afficher la liste de sélection des sources. Les sources suivantes sont à votre disposition :

ATV	Mode TV (signal d'antenne analogique)
DTV	Mode TNT (signal d'antenne numérique)
Média	Appareil relié au port USB
AV	Appareil relié à l'entrée AV
PC	Appareil relié à l'entrée PC
Composante	Appareil relié aux entrées composantes vidéo et audio
DVD	Lecteur DVD intégré
SCART	Appareil relié à la prise SCART
HDMI 1	Appareil relié à l'entrée HDMI 1
HDMI 2	Appareil relié à l'entrée HDMI 2

- ▶ À l'aide des touches **▼ ▲**, sélectionnez la source voulue.
- ▶ Confirmez votre choix à l'aide de la touche **OK**.

Le mode DVD

Le mode DVD permet de commander le lecteur de DVD intégré.

Passer du mode TV au mode DVD

- ▶ La touche **AV/INPUT** permet de faire apparaître la liste de sélection des sources.
- ▶ Utilisez les touches **▼ ▲** pour accéder à **DVD**.
- ▶ Confirmez votre choix avec la touche **OK**.
- ▶ Si vous souhaitez revenir en mode TV, répétez l'opération et sélectionnez l'option **ATV** ou **DTV** au lieu de **DVD**, selon le signal d'antenne capté.

Insérer un DVD

Remarque

Le lecteur DVD intégré est compatible uniquement avec les disques de 12 cm de diamètre. N'insérez aucun disque de diamètre inférieur ou supérieur dans la fente à DVD, vous risquez d'endommager l'appareil.

Remarque

Le DVD doit être orienté avec la face imprimée vers l'arrière (dos du téléviseur LCD).

Remarque

Pour pouvoir insérer un DVD dans la fente à DVD, le téléviseur LCD doit être réglé en mode DVD.

- ▶ Insérez le DVD avec la face imprimée vers l'arrière dans la fente à DVD. Si le téléviseur LCD est en mode DVD, le DVD est automatiquement reconnu et « aspiré ». L'écran affiche la mention **FERMETURE** suivie de **CHARGEMENT**. En règle générale, la lecture démarre automatiquement.

Remarque

Dans certains cas, il peut être nécessaire de lancer la lecture manuellement. Appuyez alors sur la touche **▶II**.

Commande avec le téléviseur LCD

Les touches de commande sur le téléviseur LCD vous offrent les fonctions suivantes :









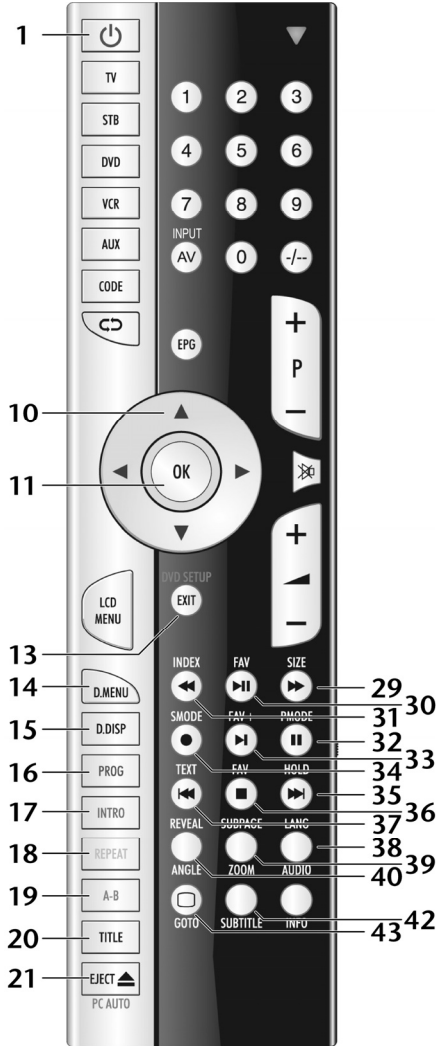

EJECT	Touche d'éjection	Éjecter le DVD de la fente
▶ 	Touche PLAY/PAUSE	Lancer ou interrompre la lecture

Pour régler d'autres fonctions ou entrer d'autres commandes, vous devez utiliser la télécommande fournie.

Commande avec la télécommande

La télécommande vous offre les fonctions suivantes pour commander le lecteur de DVD :



1		VEILLE, c.-à-d. éteindre momentanément le téléviseur LCD
10	Touches directionnelles ▼ ▲ ◀ ▶	
11	OK	Dans certains menus, confirmation de la sélection. S'utilise aussi comme la touche ENTRÉE
13	DVD SETUP	DVD : ouverture du menu du lecteur DVD
14	D.MENU	DVD : ouverture et fermeture du menu du DVD
15	D.DISPLAY	DVD : affiche les informations du DVD inséré dans le lecteur, comme les chapitres, le temps écoulé, etc.
16	PROG	DVD : programmation de la liste de lecture du lecteur DVD
17	INTRO	DVD : passage en revue des titres
18	REPEAT	DVD : réglage du mode de reproduction du lecteur DVD
19	A-B	DVD : réglage de la répétition AB du lecteur DVD
20	TITLE	DVD : affichage du menu principal du DVD
21	EJECT ▲	DVD : touche d'éjection
29		DVD : avance rapide
30		DVD : touche Lecture – démarrage de la lecture / touche Pause – interruption de la lecture
31		DVD : retour rapide
32		DVD : fonction Pause
33		DVD : ralenti
34		DVD : fonction d'enregistrement
35		DVD : titre suivant/chapitre suivant
36		DVD : touche STOP, terminer la lecture / l'enregistrement
37		DVD : titre précédent/chapitre précédent
38	AUDIO	DVD : choix de la langue pour la lecture de DVD
39	ZOOM	DVD : fonction de zoom du lecteur DVD
40	ANGLE	DVD : choix de la position de la caméra (de l'angle de vue) pour la lecture de DVD
42	SUBTITLE	DVD : sous-titrage du lecteur DVD
43	GOTO	DVD : accès à la section voulue d'un DVD

Remarque

En fonction du contenu et du format du disque, certaines touches peuvent avoir des fonctions différentes ou ne pas réagir.

Système de menus DVD

Appuyer sur la touche **DVD SETUP** pour afficher le système de menus DVD.

Menu CONFIG. SYST.

Point de menu	Réglage
SYSTEME TV	Réglage du système de télévision. Possibilités de réglage : NTSC (p. ex. pour les États-Unis), PAL (notamment en Allemagne), AUTO
FORMAT AFFICH	Réglage du format d'image. Possibilités de réglage : 4:3 PS, 4:3 LB, 16:9
CODE PIN	Saisie du mot de passe pour le contrôle parental. Le contrôle parental est activé par défaut sur le téléviseur. Pour le désactiver, saisissez le mot de passe 0000 . Dès que le contrôle parental est désactivé, vous avez la possibilité de définir un nouveau mot de passe.
CONTR. PARENT.	<p>Vous pouvez ici définir la catégorie de contrôle parental pour les DVD. Certains DVD et CD sont encodés par un cryptage correspondant des classes de contrôle parental établies par la Motion Picture Association. Les huit catégories sont :</p> <ul style="list-style-type: none">1 ENFANT : convient également aux petits enfants ;2 G : („General“) pour toutes les tranches d'âge ;3 PG : („Parental Guidance“) contrôle parental recommandé ;4 PG13 : contrôle parental vivement recommandé ; certaines scènes ne conviennent pas aux enfants de moins de 13 ans ;5 PG-R : („Parental Guidance Restriction“) contrôle parental recommandé pour les jeunes de moins de 17 ans ;6 R : („Restriction“) contrôle parental vivement recommandé pour les jeunes de moins de 17 ans ;7 NC-17 : interdit au moins de 17 ans ;8 ADULTE : pour adultes uniquement. <p>Pour modifier le contrôle parental, saisissez au préalable le mot de passe. Voir le point de menu précédent.</p>
REPRENDRE	Définir si après un changement de source, la lecture du DVD doit reprendre à l'endroit où elle a été arrêtée ou recommencer au début.
PAR DÉFAUT	Restaurez ici tous les réglages par défaut. Tous les réglages effectués au préalable seront effacés.
QUITTER MENU	Quittez le système de menus DVD.

Menu CONFIG. LANGUE

Point de menu	Réglage
LANGUE OSD	Sélectionnez la langue du menu OSD. Celle-ci est immédiatement appliquée.
LANGUE AUDIO	Réglez la piste linguistique du DVD, à condition que le DVD dispose de plusieurs pistes linguistiques.
LANGUE SS-TITRES	Réglez les sous-titres du DVD, à condition que le DVD dispose de sous-titres.
LANGUE MENU	Réglez la langue des menus du DVD, à condition que le DVD dispose de plusieurs langues de menu.
QUITTER MENU	Quittez le système de menus DVD.

Menu CONFIG. AUDIO

Point de menu	Réglage
TONALITÉ	Réglez la vitesse de lecture du DVD.
QUITTER MENU	Quittez le système de menus DVD.

Menu NUMÉRIQUE

Point de menu	Réglage
DYNAMIQUE	Adaptation des différents niveaux de volume d'un DVD.
DUAL MONO	Choisissez entre 4 sorties audio différentes.
QUITTER MENU	Quittez le système de menus DVD.

Le mode média

Pour le mode média, c'est le port USB qui est utilisé.

Informations sur le fonctionnement en mode USB

- Il se peut que certains appareils USB (lecteurs MP3, disques durs externe) ne soient pas compatibles avec ce téléviseur LCD.
- Branchez l'appareil USB directement sans utiliser de câble séparé, des problèmes de compatibilité pourraient sinon surgir.
- Ne retirez pas l'appareil USB en cours de lecture d'un fichier.
- Brancher et débrancher rapidement des appareils USB est dangereux. Nous vous déconseillons en particulier d'insérer et de retirer l'appareil USB plusieurs fois successivement à intervalles rapprochés. Vous pourriez causer des dommages physiques à l'appareil USB et, en particulier, au téléviseur LCD lui-même.

Passer du mode TV au mode Média

- ▶ La touche **AV/INPUT** permet de faire apparaître la liste de sélection des sources.
- ▶ Utilisez les touches **▼ ▲** pour accéder à **Média**.
- ▶ Confirmez votre choix avec la touche **OK**.
- ▶ Si vous souhaitez revenir en mode TV, répétez l'opération et sélectionnez l'option **ATV ou DTV** au lieu de **Média**, selon le signal d'antenne capté.

Système de menu pour les médias

Dès que vous avez branché un support de données USB sur le téléviseur et que vous avez changé la source sur **Média**, vous pouvez choisir l'un des quatre médias suivants :

- **PHOTO** – pour la lecture de fichiers photo
- **MUSIQUE** – pour la lecture de fichiers audio
- **FILM** – pour la lecture de fichiers vidéo
- **TEXTE** – pour l'affichage de textes (*.txt)

Selon l'option choisie, vous disposez de différentes fonctions. Celles-ci sont présentées dans la partie inférieure de l'écran.

Télétexte

Le télétexte est un service gratuit diffusé par la plupart des chaînes de télévision et offrant des informations sur l'actualité, la météo, les programmes télévisés, les cours de la bourse, le sous-titrage ainsi que d'autres thèmes.

Utilisation du télétexte

Votre télécommande possède des touches Télétexte spéciales destinées à l'utilisation du télétexte.

- ▶ Choisissez un programme télévisé diffusant le télétexte.
- ▶ Appuyez une fois sur la touche **TEXT** pour afficher la page initiale/l'index du télétexte.
- ▶ Appuyez à nouveau sur la touche **TEXT** pour afficher le télétexte en transparence (l'image télévisée apparaît en arrière-plan).
- ▶ Lorsque vous appuyez à nouveau sur la touche **TEXT**, l'appareil revient en mode TV.

Sélection de pages Télétexte

- ▶ Saisissez directement le numéro à trois chiffres de la page de télétexte voulue à l'aide du clavier numérique.
Le numéro de page saisi s'affiche dans le coin supérieur gauche de l'écran. Le compteur télétexte cherche ce numéro de page.
- ▶ Avec les touches ▲ ▼, vous pouvez également feuilleter les pages de télétexte en avant ou en arrière.

Touches de couleur

Si des champs en couleur ou du texte sont affichés le long du bord inférieur de l'écran, vous pouvez sélectionner directement ces contenus en appuyant sur les touches de couleur rouge [**PROG**], verte [**INTRO**], jaune [**REPEAT**] et bleue [**A-B**] correspondantes.

Sous-pages

Certaines pages Télétexte contiennent des sous-pages. Vous voyez alors p. ex. 1/3 affiché en bas de l'écran. Les sous-pages défilent successivement à un rythme d'env. 2 par minute. Vous pouvez aussi afficher vous-même les sous-pages en appuyant sur la touche **SUBPAGE**. Vous pouvez feuilleter les sous-pages avec les touches directionnelles ◀ ▶.

Fonctions utiles du télétexte

INDEX

- ▶ La touche **INDEX** vous permet de sélectionner la page d'index contenant le sommaire du télétexte.

HOLD

La page Télétexte que vous avez choisie peut contenir plus d'informations que ce que l'écran est capable d'afficher. Dans ce cas, les informations sont réparties sur plusieurs sous-pages. Les sous-pages défilent à intervalles réguliers.

- ▶ Appuyez sur la touche **HOLD** pour arrêter le changement automatique de page.
- ▶ Appuyez une nouvelle fois sur la touche **HOLD** pour réactiver le changement automatique de page.

REVEAL - Affichage de texte caché

- ▶ Pour afficher des informations masquées, comme par ex. la solution de devinettes, puzzles ou quizz, appuyez une fois sur la touche **REVEAL**.
- ▶ En appuyant une nouvelle fois sur la touche **REVEAL**, les réponses sont à nouveau masquées.

SIZE - Doublement de la taille de la page

Cette fonction affiche les informations Télétexte en deux fois plus grand.

- ▶ Appuyez sur la touche **SIZE** pour agrandir la moitié supérieure de la page.
- ▶ Appuyez à nouveau sur la touche **SIZE** pour agrandir la moitié inférieure de la page.
- ▶ En appuyant une nouvelle fois sur la touche **SIZE**, le télétexte reprend sa taille normale.

Réglages de base dans le menu OSD

Vous pouvez régler certains paramètres de votre TV LCD grâce au menu OSD (On Screen Display).

Navigation dans le menu

- ▶ Appuyez sur la touche **LCD MENU** pour activer l'OSD.
Les différents réglages possibles s'affichent chaque fois en bas de l'écran.
- ▶ Les touches directionnelles ▼ ▲ vous permettent de choisir les options du menu principal.
- ▶ Vous passez d'une entrée du menu à l'autre à l'aide de la touche ▶ .
- ▶ Les touches directionnelles ▼ ▲ vous permettent de choisir les options de menu.
La touche **LCD MENU** vous permet de retourner au menu principal.
- ▶ La touche directionnelle ▶ vous permet d'ouvrir un sous-menu (présent uniquement dans certains menus).
La touche **LCD MENU** vous permet de retourner dans le menu supérieur.
- ▶ Les touches directionnelles ◀ ▶ vous permettent de définir la valeur de votre choix ou d'effectuer une autre sélection.
- ▶ La touche **LCD MENU** vous permet de fermer le menu et de confirmer simultanément la sélection.

Attention : si aucune touche n'est actionnée, le menu se ferme automatiquement au bout de quelques secondes.

Vous pouvez sélectionner les menus principaux suivants :

- Menu **CANAL**
- Menu **IMAGE**
- Menu **SON**
- Menu **HEURE**
- Menu **VERROUILLER**
- Menu **CONFIGURATION**

Remarque

Des modifications techniques sont possibles. Les menus décrits ici peuvent donc différer de ceux affichés sur votre écran.

Remarque

En fonction de la source sélectionnée, tous les menus ne sont pas disponibles. Pour pouvoir afficher les menus indisponibles, vous devez d'abord changer la source.

Systeme de menus

Menu CANAL

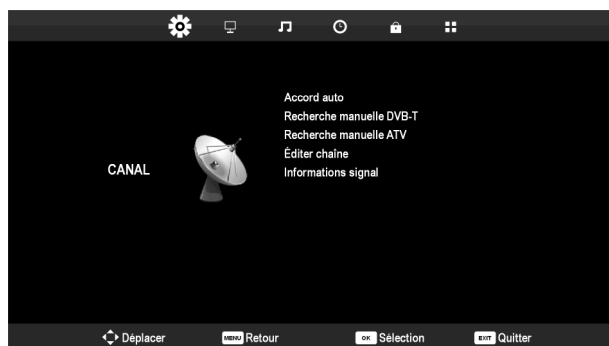

Point de menu	Réglage	
Accord Auto	Cette fonction vous permet de rechercher un programme.	
Recherche manuelle DVB-T	Cette fonction vous permet de réaliser une programmation manuelle pour une chaîne particulière en mode DTV.	
Recherche manuelle ATV	Cette fonction vous permet de réaliser une programmation manuelle pour une chaîne particulière en mode ATV.	
	Chaîne actuelle	Choisissez la chaîne que vous souhaitez modifier.
	Norme TV	PAL, SECAM, Auto.
	Système sonore	BG, I, DK, L.
	Réglage précis	Procédez au réglage précis avec ◀ ▶ .
	AFC	Choisissez Marche si vous souhaitez faire un réglage précis.
Recherche	Lancez la recherche de la chaîne avec les touches ◀ ▶ .	
Éditer chaîne	Vous pouvez voir ici les programmes actuellement mémorisés. Pour chaque programme, vous pouvez effectuer les réglages suivants.	
	<p>Supprimer</p> <p>Choisissez la chaîne que vous désirez supprimer et appuyez sur la touche rouge [PROG].</p> <p>Appuyez sur la touche ◀ Oui si vous êtes certain que vous désirez supprimer cette chaîne. Appuyez sur la touche ▶ Non si vous désirez interrompre le processus.</p>	

	<p>Renommer</p> <p>Choisissez la chaîne que vous désirez renommer et appuyez sur la touche verte [INTRO].</p> <p>Vous pouvez à présent modifier les premières lettres : via les flèches directionnelles ▲ ▼, vous pouvez faire défiler les caractères vers le haut et vers le bas.</p> <p>Avec ►, allez sur le caractère suivant et ainsi de suite.</p> <p>À la fin, appuyez encore une fois sur la touche verte [INTRO] pour enregistrer le nom.</p>
	<p>Déplacer</p> <p>Pour déplacer une chaîne à un autre endroit, appuyez sur la touche jaune [REPEAT].</p> <p>Déplacez la chaîne à l'endroit souhaité avec les touches ▲ ▼ et appuyez sur la touche jaune [REPEAT] encore une fois. Les autres chaînes seront déplacées en conséquence.</p>
	<p>Sauter</p> <p>Sélectionnez la chaîne que vous souhaitez ignorer lors du balayage des chaînes disponibles à l'aide des touches P-/+, puis appuyez sur la touche bleue [A-B].</p> <p>Vous pouvez toujours la sélectionner à l'aide du clavier numérique.</p>
	<p>Fav</p> <p>Pour enregistrer une chaîne dans une liste de favoris, marquez-la et appuyez sur la touche FAV. Affichez la liste de favoris avec les touches de la télécommande. Voir aussi page 25.</p>
Informations signal	<p>Vous trouverez ici les informations sur le signal de la chaîne réglée.</p> <p>Cette option n'est disponible qu'en mode DTV.</p>

Enregistrement manuel du magnétoscope

Vous pouvez utiliser la recherche manuelle de programmes pour p. ex. régler un magnétoscope sur le téléviseur LCD.

Après avoir relié le téléviseur LCD et le magnétoscope avec le câble antenne (voir **Raccordement d'un magnétoscope**, page 44), réglez le magnétoscope sur le signal de test.

- Effectuez une recherche manuelle de programmes à l'aide du téléviseur LCD.

Menu IMAGE



Point de menu	Réglage
Mode image	Choisir le mode d'image : Dynamique, Standard, Doux, Personnalisé . Cette fonction correspond à la touche PMODE . Avec l'option Personnalisé , vous pouvez régler vous-même les paramètres Contraste, Luminosité, Couleur, Teinte et Netteté . Pour les autres options, ces paramètres sont déjà définis.
Contraste	Réduire ou augmenter le contraste (échelle de 0 à 100).
Luminosité	Réduire ou augmenter la luminosité (échelle de 0 à 100).
Couleur	Réduire ou augmenter l'intensité de la couleur (échelle de 0 à 100).
Teinte	Cette option n'est disponible qu'avec la réception NTSC.
Netteté	Réduire ou augmenter la netteté (échelle de 0 à 10).
Température de couleur	Choisir la température des couleurs : Normal, Chaud, Froid .
Réduction de bruit	Grâce à cette fonction, vous pouvez réduire le bruit de l'image et améliorer la qualité quand le signal est faible. Choisissez l'option Arrêt, Bas, Milieu, Haut ou Standard .
Contraste dynamique	Cette fonction permet d'activer ou de désactiver le contraste dynamique.
Mode HDMI	Résolution précise de pixels (réglage 1:1) ou représentation agrandie en fonction de la source HDMI raccordée (réglage OverScan). Ce réglage n'est disponible qu'en mode HDMI.

Menu SON



Point de menu	Réglage
Mode audio	Choisir le mode du son : Standard , Musique , Cinéma , Sport , Personnalisé . Cette fonction correspond à la touche SMODE . Avec l'option Personnalisé , vous pouvez régler vous-même les paramètres Aigus , Graves et Balance . Pour les autres options, ces paramètres sont déjà définis.
Aigus	Réduire ou augmenter les aigus (échelle de 0 à 100).
Graves	Réduire ou augmenter les basses (échelle de 0 à 100).
Balance	Réglez la balance entre les haut-parleurs gauche et droit.
Volume auto	La fonction AVL (Automatic Volume Limiting) équilibre les volumes inégaux des différentes émissions. Si vous la réglez sur Arrêt , les volumes sont ceux d'origine. Si vous la réglez sur Marche , le volume est constant.
Sélection AD	Activer/désactiver le mode narrateur. Disponible uniquement en mode DTV. Prise en charge selon l'émission.
EQ	Procéder au réglage de l'égaliseur et optimiser le son individuellement.

Menu HEURE



Point de menu	Réglage
Horloge	Affichage de l'heure. Réglage impossible. Cette option n'est disponible qu'en mode DTV.
Fuseau horaire	Réglage du fuseau horaire. Cette option n'est disponible qu'en mode DTV.
Veille automatique	Choisissez un temps au bout duquel l'appareil s'éteint automatiquement. Choisissez Arrêt pour mettre fin à la fonction.
Arrêt auto	Réglez ici le temps au bout duquel le téléviseur LCD doit s'éteindre automatiquement si aucune touche du panneau de commande ou de la télécommande n'est actionnée dans l'intervalle réglé. Il s'agit ici d'une fonction servant à la protection de l'environnement.
Heure OSD	Vous pouvez régler ici le délai avant la fermeture automatique du menu OSD.

Menu VERROUILLER



Point de menu	Réglage	
Verrouiller système	Cette fonction permet d'effectuer les réglages Verrouiller chaîne , Âge limite et Verrouillage clavier . Pour cela, entrez le mot de passe. Mot de passe par défaut : 0000 .	
Saisir le mot de passe	Un champ s'affiche pour permettre la saisie des mots de passe.	
	Saisir l'ancien mot de passe	Saisissez le mot de passe existant à l'aide du clavier numérique. À la livraison : 0000 .
	Saisir le nouveau mot de passe	Indiquez un nouveau mot de passe à quatre chiffres.
	Confirmer le mot de passe	Ressaisissez le nouveau mot de passe. La mention correspondante s'affiche.
	<p>Remarque</p> <p>Notez votre nouveau mot de passe. Il ne sera pas réinitialisé lors de la restauration des paramètres d'usine.</p> <p>Si vous deviez oublier le mot de passe, utilisez le code maître « 7948 ».</p>	
Verrouiller chaîne	Sélectionnez les chaînes à verrouiller.	
Âge limite	Sélectionnez la limite d'âge.	
Verrouillage clavier	Cette fonction permet d'activer ou de désactiver le clavier pour les éléments de commande du téléviseur LCD. Le téléviseur LCD ne peut alors être commandé qu'à partir de la télécommande.	

Menu CONFIGURATION

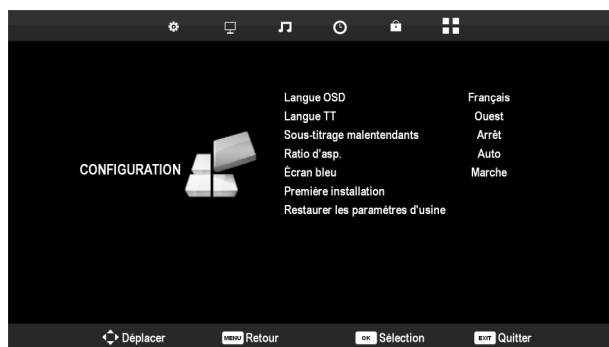

Point de menu	Réglage
Langue OSD	Choisissez la langue du menu OSD. Elle est modifiée immédiatement.
TT Langue	Réglage par défaut : Ouest . Si vous vous trouvez dans une autre région linguistique, vous pouvez modifier le réglage de la langue.
Sous-titrage malentendants	Si la chaîne diffuse des signaux audio spéciaux pour malentendants, vous pouvez mettre le réglage sur Marche pour afficher ces sous-titres. Cette option n'est disponible qu'en mode DTV.
Ratio d'asp.	Régler ici le format de l'image. Cette fonction correspond à la touche SIZE .
Ecran bleu	Si le téléviseur LCD ne reçoit aucun signal, un arrière-plan bleu apparaît à la place de la « neige » ou de l'écran noir.
Première installation	Vous pouvez ici ouvrir le menu pour la première installation. Les réglages sont décrits à partir de la page 23.
Restaurer les paramètres d'usine	Cette fonction permet de réactiver les paramètres d'usine et de réinitialiser l'appareil ou la mémoire.

EPG - Guide des programmes

Appuyez sur la touche **EPG** pour ouvrir le « Guide électronique des programmes ». Vous pouvez voir dans le tableau l'émission actuelle et la prochaine émission pour les chaînes disponibles.

- ▶ Sélectionnez une chaîne avec ▲ ▼ .
- ▶ Avec ▶ , placez-vous dans le guide des programmes de la chaîne sélectionnée.
- ▶ Passez les émissions en revue avec ▲ ▼ .

Attention :

Les informations sur les programmes affichées sont établies par les chaînes de télévision. L'absence éventuelle d'informations sur un programme ne signifie pas que votre téléviseur LCD est défaillant.

Le tableau suivant indique les options disponibles pour le **Guide des programmes** :

Touche	Mention	Fonction
Touche verte [INTRO]	Voir	Permet d'afficher une description détaillée de l'émission sélectionnée (si disponible). Appuyez une nouvelle fois sur la touche pour masquer la description.
Touche jaune [REPEAT]	Annexe	Affiche la liste des émissions qui ont été programmées avec la fonction de rappel. Pour programmer un rappel, voir point suivant. Avec la touche rouge [PROG], vous pouvez supprimer une émission de la grille horaire.
Touche bleue [A-B]	Rappel	Ajoute l'émission sélectionnée à la grille horaire. Dès que l'heure programmée est atteinte, l'appareil passe automatiquement à l'émission programmée. Un rappel de l'émission en cours n'est pas possible.
▲ ▼ ◀ ▶	Sélect	Les touches directionnelles vous permettent de vous déplacer à l'intérieur du guide des programmes.
▶▶	Jour suivant	Permet d'afficher le programme du jour suivant.
◀◀	Jour précédent	Permet d'afficher le programme du jour précédent. Ceci n'est possible que jusqu'au jour actuel. Le programme du passé n'est pas affiché.
OK	OK	Confirmez la sélection ou le réglage.

Raccordement d'appareils

Raccordement d'un casque

Branchez le casque dans la prise casque.

Attention !

L'utilisation d'un casque avec un volume élevé peut entraîner des lésions permanentes du système auditif. Réglez le volume sur la valeur minimum avant de commencer. Lancez la lecture et augmentez le son jusqu'à atteindre un niveau agréable pour vous. Une modification du réglage de base de l'égaliseur peut augmenter le volume et, ainsi, entraîner des lésions permanentes du système auditif.



À pleine puissance, l'écoute prolongée avec un casque ou des oreillettes peut endommager l'oreille de l'utilisateur.

Raccordement d'un lecteur de DVD

Vous avez plusieurs possibilités pour brancher un lecteur de DVD :

1. Avec un câble HDMI

- ▶ À condition que le lecteur de DVD soit doté d'une sortie HDMI, branchez un câble HDMI (non fourni) sur l'entrée HDMI du téléviseur LCD et sur la sortie HDMI de l'appareil externe.

2. Avec un câble vidéo composante (3xCinch)

- ▶ Si le graveur de DVD dispose de sorties YUV (Y Pb Pr), il est conseillé de le raccorder aux entrées composantes Y-Pb-Pr du téléviseur LCD à l'aide d'un câble composante (câble Cinch vert/bleu/rouge).

Important !

Utilisez uniquement l'adaptateur YUV fourni avec l'appareil.

- ▶ Pour la transmission du son, raccordez un câble Cinch stéréo (fiche rouge et blanche) aux entrées AUDIO L-R.

3. Avec un câble péritel

- ▶ Utilisez un câble péritel pour raccorder un lecteur de DVD à la prise SCART.

4. Avec un câble Cinch stéréo et Cinch vidéo

- ▶ Utilisez un câble Cinch vidéo (fiche jaune) pour raccorder l'entrée Vidéo du téléviseur LCD à la sortie Vidéo de l'appareil externe.
- ▶ Utilisez un câble Cinch stéréo (fiche rouge et blanche) pour relier les entrées Audio du téléviseur LCD aux sorties Audio de l'appareil externe.

Raccordement d'un magnétoscope

- ▶ Raccordez un câble antenne à la prise antenne du téléviseur LCD et à la sortie Antenne du magnétoscope.
- ▶ Utilisez un câble antenne supplémentaire pour relier l'entrée Antenne du magnétoscope à la prise antenne murale.

Vous pouvez également relier le téléviseur LCD et le magnétoscope à l'aide d'un câble péritel. Cela permet d'obtenir une meilleure qualité d'image et de son. Une prise péritel est nécessaire pour la transmission d'un son en stéréo.

- ▶ Raccordez le câble péritel à la prise SCART du téléviseur LCD.
- ▶ Raccordez l'autre extrémité du câble péritel à la prise SCART OUT du magnétoscope.

Raccordement d'un graveur de DVD

- ▶ Utilisez un câble péritel pour raccorder le graveur de DVD à la prise SCART du téléviseur LCD.
- ▶ Raccordez l'autre extrémité du câble péritel à la prise SCART OUT du graveur de DVD.
- ▶ Raccordez un câble antenne à la prise antenne du téléviseur LCD et à la sortie Antenne du graveur de DVD.
- ▶ Utilisez un câble antenne supplémentaire pour relier l'entrée Antenne du graveur de DVD à la prise antenne murale.

Alternative

- ▶ Si le graveur de DVD dispose de sorties YUV (Y Pb Pr), il est recommandé de le brancher à l'aide d'un câble composante (câble Cinch vert/bleu/rouge) sur les entrées composantes Y-Pb-Pr du téléviseur LCD.

Important !

Utilisez uniquement l'adaptateur YUV fourni avec l'appareil.

- ▶ Pour la transmission du son, branchez un câble Cinch stéréo (fiche rouge et blanche) sur les entrées AUDIO L-R.

Alternative

- ▶ Si le graveur de DVD dispose d'une sortie HDMI, raccordez un câble HDMI (non fourni) à l'entrée HDMI du téléviseur LCD et à la sortie HDMI de l'appareil externe.

Raccordement d'un récepteur (SAT, TNT, décodeur, etc.)

Plusieurs possibilités s'offrent à vous pour le raccordement à votre téléviseur LCD d'un appareil devant être utilisé comme récepteur pour le téléviseur LCD (p. ex. récepteur satellite, récepteur TNT, décodeur, décodeur numérique externe).

1. Avec un câble HDMI

- ▶ À condition que votre appareil externe soit doté d'une sortie HDMI, branchez un câble HDMI (non fourni) sur l'entrée HDMI du téléviseur LCD et sur la sortie HDMI de l'appareil externe.

2. Avec un câble vidéo composante (3xCinch)

- ▶ À condition que l'appareil externe dispose de sorties YUV (Y Pb Pr), il est conseillé de le raccorder avec un câble composante (câble Cinch vert/bleu/rouge) aux entrées composantes **Y•Pb•Pr** du téléviseur LCD.

Important !

Utilisez uniquement l'adaptateur YUV fourni avec l'appareil.

- ▶ Pour la transmission du son, raccordez un câble Cinch stéréo (fiche rouge et blanche) aux entrées AUDIO L-R.

3. Avec un câble péritel

- ▶ Utilisez un câble péritel pour raccorder un récepteur à la prise SCART.

4. Avec un câble Cinch stéréo et Cinch vidéo

- ▶ Raccordez un câble Cinch stéréo (fiche rouge et blanche) aux entrées Audio du téléviseur LCD et aux sorties Audio de l'appareil externe.
- ▶ Raccordez un câble Cinch vidéo (fiche jaune) à l'entrée Vidéo du téléviseur LCD à la sortie Vidéo de l'appareil externe.

Raccordement d'un graveur de DVD ou d'un magnétoscope et d'un récepteur satellite

Si vous souhaitez brancher simultanément un graveur de DVD ou un magnétoscope et un récepteur satellite, vous pouvez utiliser le type de branchement suivant :

- ▶ Raccordez le récepteur comme décrit plus haut.
- ▶ Raccordez maintenant le récepteur à l'aide d'un câble péritel à la **sortie SCART** du graveur de DVD et à l'entrée SCART correspondante du récepteur.
- ▶ Raccordez un câble antenne à la prise antenne du téléviseur LCD et à la sortie Antenne du graveur.
- ▶ Raccordez un autre câble antenne à l'entrée Antenne du graveur de DVD et à la sortie Antenne du récepteur.
- ▶ Raccordez le récepteur satellite au LNB de l'antenne parabolique.

Raccordement d'un caméscope

Avec un câble Cinch stéréo et Cinch vidéo

- ▶ Pour restituer sur votre téléviseur LCD le son et l'image d'un caméscope, raccordez le caméscope aux prises AUDIO-IN et à la prise VIDEO-IN du téléviseur LCD.

Appareil avec sortie HDMI ou DVI

HDMI (« High Definition Multimedia Interface ») est la seule interface du domaine de l'électronique grand public à transférer simultanément sous forme numérique les données audio et vidéo. Elle traite tous les formats d'image et de son actuellement connus, y compris le HDTV (High Definition Television), et peut également afficher la résolution 1080i sans perte de qualité.

De nombreux appareils de l'électronique grand public, comme par ex. les lecteurs de DVD, sont aujourd'hui équipés de sorties HDMI ou DVI.

Raccordement d'un appareil externe avec sortie HDMI

- ▶ Éteignez les deux appareils.
- ▶ Raccordez un câble HDMI (non fourni) à l'entrée HDMI du téléviseur LCD et à la sortie HDMI de l'appareil externe.
- ▶ L'appareil HDMI une fois branché, allumez le téléviseur LCD.
- ▶ Allumez ensuite l'appareil de lecture HDMI externe.

Raccordement d'un appareil externe avec sortie DVI

Si l'appareil externe possède une sortie DVI, vous pouvez également le raccorder à l'entrée HDMI (HDMI est compatible vers le bas par rapport à DVI – « Digital Visual Interface »). Vous avez besoin pour cela d'un adaptateur HDMI-VDI. La sortie DVI ne transmettant pas le son, vous devrez également utiliser un câble audio.

- ▶ Pour la transmission du son, branchez un câble Cinch stéréo avec connecteur jack stéréo de 3,5 mm dans la prise VGA-AUDIO-IN.

Raccordement d'un PC

Le téléviseur LCD se branche sur votre PC ou votre ordinateur portable comme un écran ou écran supplémentaire. L'image de votre PC/ordinateur portable est alors transmise sur le téléviseur LCD.

Pour raccorder le téléviseur LCD au PC :

- ▶ Éteignez les deux appareils.
- ▶ Raccordez un câble VGA (câble d'écran, non fourni) à l'entrée VGA du téléviseur LCD et à la sortie carte graphique du PC/de l'ordinateur portable.
- ▶ Serrez bien les vis du câble d'écran avec vos doigts de manière à ce que les fiches soient correctement insérées dans les prises.

Si vous souhaitez également transférer du son, branchez un câble audio dans la prise Audio-IN du PC/de l'ordinateur portable et dans la sortie Audio du PC/de l'ordinateur portable.

- ▶ Allumez d'abord le téléviseur LCD.
- ▶ Allumez ensuite le PC/l'ordinateur portable.

Si vous utilisez le téléviseur LCD comme deuxième écran pour votre PC, vous pouvez être amené à modifier certains réglages d'affichage de votre système d'exploitation. Consultez le mode d'emploi du PC/de l'ordinateur portable pour connaître les consignes à respecter en cas d'utilisation de plusieurs écrans.

Résolution de problèmes

Les dysfonctionnements peuvent être parfois dus à des problèmes banals, mais également à des composants défectueux. Le guide ci-dessous a pour objectif de vous aider à résoudre les problèmes éventuels.

Si les mesures indiquées n'aboutissent pas, n'hésitez pas à nous contacter !

Problème	Solution
Aucune image ne s'affiche et il n'y a pas de son.	<ul style="list-style-type: none"> • Vérifiez si le cordon d'alimentation est correctement relié à la prise de courant et à l'appareil. • Vérifiez si la réception du signal est réglée sur TV. • Contrôlez si l'interrupteur d'alimentation est sur marche.
Aucune image n'apparaît. Aucune image ne parvient depuis AV.	<ul style="list-style-type: none"> • Vérifiez si le contraste / la luminosité sont correctement réglés. • Vérifiez si tous les appareils externes sont correctement branchés. • Vérifiez si la bonne source AV a été choisie.
Il n'y a pas de son.	<ul style="list-style-type: none"> • Assurez-vous que le volume n'est pas réglé sur le minimum. • Assurez-vous que l'option Sourdine n'est pas activée.
Il n'y a pas d'image ou pas de son. Mais des bruits sont audibles.	<ul style="list-style-type: none"> • La réception est peut-être mauvaise. Contrôlez si l'antenne est branchée.
L'image n'est pas claire.	<ul style="list-style-type: none"> • La réception est peut-être mauvaise. • Contrôlez si l'antenne est branchée.
L'image est trop claire ou trop sombre.	<ul style="list-style-type: none"> • Vérifiez le réglage du contraste / de la luminosité.
L'image n'est pas nette.	<ul style="list-style-type: none"> • La réception est peut-être mauvaise. • Contrôlez si l'antenne est branchée. • Vérifiez le réglage de la netteté de l'image et de la réduction du bruit dans le menu IMAGE.
Une image double ou triple est affichée.	<ul style="list-style-type: none"> • Contrôlez si l'antenne est correctement orientée. • Des ondes se réfléchissent peut-être sur des montagnes ou des immeubles.
L'image est parsemée de points.	<ul style="list-style-type: none"> • L'appareil subit peut-être l'interférence de voitures, trains, lignes électriques, lampes néon, etc. • Il y a peut-être des interférences entre l'antenne et le câble électrique. Essayez de les éloigner davantage.

<p>Des bandes apparaissent sur l'écran ou les couleurs perdent de leur intensité.</p>	<ul style="list-style-type: none"> • Un autre appareil génère-t-il des interférences ? • Les antennes de transmission des stations radio ou les antennes des radioamateurs et des téléphones portables peuvent également provoquer des interférences. • Utilisez votre téléviseur le plus loin possible de l'appareil susceptible de générer les interférences.
<p>Les boutons de commande de l'appareil ne fonctionnent pas.</p>	<ul style="list-style-type: none"> • Le contrôle parental est éventuellement activé.
<p>La télécommande ne fonctionne pas.</p>	<ul style="list-style-type: none"> • Vérifiez si les piles de la télécommande sont chargées et correctement insérées. • Assurez-vous que la fenêtre du capteur n'est pas exposée à un fort rayonnement lumineux. • Éteignez puis rallumez l'appareil à l'aide de l'interrupteur d'alimentation. • Appuyez sur la touche TV de la télécommande afin de vérifier si la fonction TV est activée.
<p>Plusieurs codes d'appareil sont indiqués sous le nom de la marque de mon appareil.</p>	<p>Comment trouver le bon code d'appareil ?</p> <ul style="list-style-type: none"> • Pour déterminer le code correspondant à votre appareil, essayez successivement chacun des codes jusqu'à ce que la plupart des fonctions de l'appareil fonctionnent correctement.
<p>Les appareils externes ne réagissent qu'à certaines commandes de la télécommande.</p>	<ul style="list-style-type: none"> • Essayez d'autres codes jusqu'à ce que les appareils réagissent correctement aux commandes. • Si la saisie manuelle des codes et la recherche automatique des codes ne sont pas satisfaisantes, il se peut dans certains cas que l'appareil ne soit pas compatible avec la télécommande universelle.
<p>Disque</p>	
<p>Bien que vous ayez appuyé sur ► (PLAY), le disque ne démarre pas ou s'arrête aussitôt.</p>	<ul style="list-style-type: none"> • Le disque a-t-il été inséré avec la face imprimée vers l'avant ? • Vérifiez que le disque n'est pas abîmé en faisant un essai avec un autre disque. Si le disque est sale, nettoyez-le délicatement avec un chiffon doux et sec en allant du centre vers le bord. • DVD : le DVD a-t-il le bon code régional (2) ? • Si de la condensation s'est formée, laissez sécher l'appareil durant une à deux heures.

Besoin d'aide supplémentaire ?

Si les mesures proposées dans les paragraphes précédents n'ont pas permis de résoudre votre problème, veuillez nous contacter. Nous vous prions alors de bien vouloir préparer les informations suivantes :

- Quels sont les appareils externes branchés ?
- Quels messages apparaissent sur l'écran ?
- Dans quel contexte le problème est-il survenu ?
- Si vous avez raccordé un PC à l'appareil :
 - Quelle est la configuration de votre PC ?
 - Quels logiciels utilisiez-vous lorsque l'erreur s'est produite ?
- Qu'avez-vous déjà tenté pour résoudre le problème ?
- Si vous possédez déjà un numéro de client, veuillez nous le communiquer.

Pixels défectueux des écrans LCD

Malgré la méthode de fabrication ultramoderne employée, le niveau technique hautement complexe peut, dans de rares cas, générer un ou plusieurs points lumineux.

Les écrans TFT à matrice active d'une résolution de **1920 x 1080** pixels, se composant chacun de trois sous-pixels (rouge, vert, bleu), utilisent au total env. **6,2 millions** de transistors de commande. Compte tenu de ce très grand nombre de transistors et des processus de fabrication extrêmement complexes qui y sont associés, il peut survenir par endroits des pertes ou un mauvais adressage de pixels ou de sous-pixels individuels.

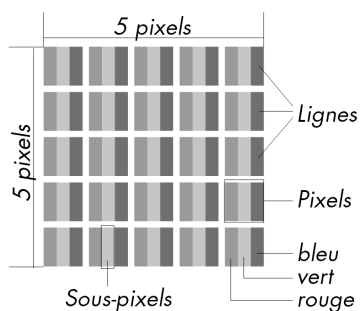

Description		Nombre accepté
Sous-pixel clair	1 sous-pixel	≤ 2
	Deux placés côte à côte (horizontalement/verticalement)	≤ 0
Écart	Écart minimum entre les sous-pixels clairs et foncés	≥ 5 mm
Sous-pixel foncé	Unique	≤ 8
	Deux placés côte à côte	≤ 2
Écart	Écart minimum entre les sous-pixels clairs et foncés	≥ 5 mm
Nombre total de sous-pixels clairs et foncés		≤ 10

Le tableau indique le nombre maximal de pixels défectueux pouvant apparaître sur l'écran sans que la garantie ne s'applique. La garantie peut éventuellement s'appliquer en cas de dépassement du nombre de l'une des catégories ci-dessus.

Nettoyage

Vous pouvez prolonger la durée de vie de votre téléviseur LCD en tenant compte des mesures suivantes :

Attention !

Débranchez toujours la fiche secteur de la prise et tous les câbles de connexion avant de procéder au nettoyage.

- Les éléments polis brillants sont recouverts de films de protection afin de protéger le téléviseur contre les rayures. Retirez les films une fois l'appareil correctement installé.
- Si les éléments polis brillants sont sales, commencez par les épousseter. Ensuite, essuyez-les en douceur avec un chiffon. Si vous n'époussetez pas immédiatement la poussière sur les éléments polis brillants ou que vous les frottez trop fort, vous risquez de les rayer.
- N'utilisez ni solvants ni produits d'entretien corrosifs ou sous forme gazeuse.
- Nettoyez l'écran à l'aide d'un chiffon doux non pelucheux.
- Veillez à ce qu'aucune goutte d'eau ne reste sur le téléviseur LCD. L'eau peut provoquer une altération permanente des couleurs.
- N'exposez pas l'écran à un rayonnement solaire intense ni aux rayons ultraviolets.
- Conservez précieusement les différents emballages et utilisez-les exclusivement pour transporter le téléviseur LCD.

Attention !

Le boîtier de l'écran ne contient aucun élément nécessitant un entretien ou un nettoyage.

Recyclage

Emballage



Votre appareil se trouve dans un emballage de protection afin d'éviter qu'il s'abîme au cours du transport. Les emballages sont fabriqués dans des matériaux pouvant être recyclés écologiquement et remis dans un point de collecte approprié.

Appareil



Lorsque l'appareil arrive en fin de vie, ne le jetez jamais dans une poubelle classique. Informez-vous des possibilités de recyclage écologique.

Piles



Les piles usagées ne sont pas des déchets domestiques ! Elles doivent être déposées dans un lieu de collecte des piles usagées.

Données techniques

Désignation de l'appareil :	P14043 (MD 20296)	
Tension nominale :	220-240 V ~ 50 Hz	
Taille de l'écran :	58,4 cm (23") LCD ; affichage 16:9	
Consommation :	48 watts max.	
Consommation en mode Veille :	< 1 W	
Résolution physique :	1920 x 1080	
Système TV :	PAL, SECAM, B/G, D/K, K', I/I, L/L'	
Canaux :	VHF (bande I/III) UHF (bande U) HYPERBANDE TV CÂBLÉE (S1-S20) / (S21-S41) TNT (free to air)	
Audio :	stéréo / nicam	
Chaînes programmables :	199 (ATV), 400 (DTV)	
Entrée antenne :	75 Ohm	
Connectique :	antenne (analogique/numérique), 2 x USB	
Vidéo:	2 x entrée HDMI avec décodage HDCP 1 x péritel 1 x VGA (D-Sub 15 broches) Entrée vidéo composite (Cinch) Entrée vidéo composante (YUV, jack 3,5 mm)	
Audio:	Entrée audio stéréo pour YUV / composite (Cinch) Entrée audio PC (jack 3,5 mm) Prise casque (jack 3,5 mm)	
Lecteurs :	USB, disque	
Disques compatibles :	CD HDCCD Vidéo DVD DVD-/+R DVD-/+RW CD-R/RW CD audio	
Formats compatibles :	Photo (200 fichiers max.)	JPG, PNG
	Musique (200 fichiers max.)	MP3, WMA
	Film (200 fichiers max.)	Compatible MPEG 1/2/4, MKV MPEG 4, Xvid
	Texte (200 fichiers max.)	TXT
Puissance laser du lecteur DVD :	Laser classe 1	



En cas d'utilisation de CD audio, veuillez au logo

Attention

Il existe aujourd'hui de nombreux procédés d'enregistrement sur CD et de protection contre la copie, dont certains ne sont pas standardisés, ainsi qu'une grande variété de CD-R et de CD-RW. Des erreurs ou des décalages de lecture sont donc possibles dans certains cas. Il ne s'agit nullement d'un défaut de l'appareil.

Température ambiante admissible : +5° C - +35° C

Humidité rel. de l'air admissible : 20 % - 85 %

Dimensions sans le pied (l x H x P) : env. 574 x 383 x 57 mm

Dimensions avec le pied (l x H x P) : env. 574 x 410 x 160 mm

Poids sans le pied : 5,0 kg

Poids avec le pied : 5,2 kg

Télécommande

Type de transmission : infrarouge

LED de classe : 1

Type de piles : 2 x 1,5 V AAA R03/LR03



Remarque importante :

Si, du fait de combinaisons de commandes non prévues, d'échange erroné de données ou de décharge électrostatique, le téléviseur LCD ne réagit plus aux commandes, débranchez alors la fiche secteur de la prise et rebranchez-la.

Prospetto

TV LCD

Lato anteriore e lato destro

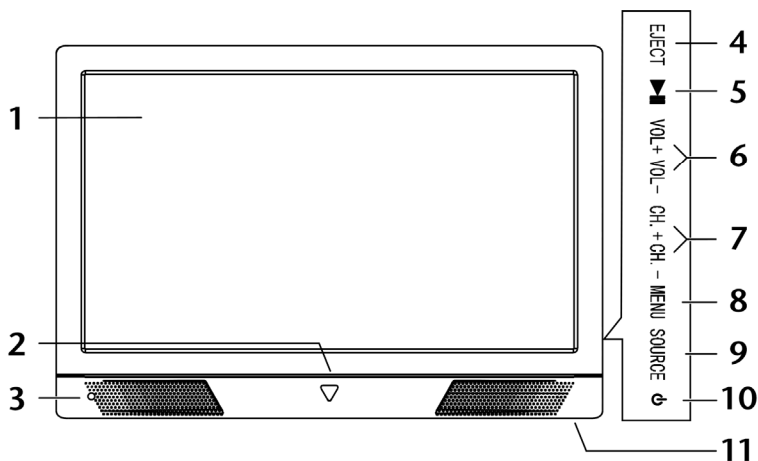

1. Schermo
2. Spia di funzionamento: si illumina di arancione quando l'apparecchio è in modalità Standby.
Si illumina di blu quando l'apparecchio è acceso.
3. Sensore a infrarossi: ricevitore per i segnali a infrarossi del telecomando.
4. **EJECT** Espulsione disco
5. **▶||** Avvio e interruzione della riproduzione
6. **VOL +/VOL -** Impostare il volume o spostarsi nel menu.
7. **CH +/CH -** Scegliere un canale o spostarsi nel menu.
8. **MENU** Richiamare il menu a video ed eseguire le impostazioni dell'apparecchio.
9. **SOURCE** Selezionare la sorgente di ingresso.
10. **⏻** Interruttore di standby, per accendere l'apparecchio o per attivare la modalità Standby.
11. **POWER** Interruttore generale

Lato posteriore

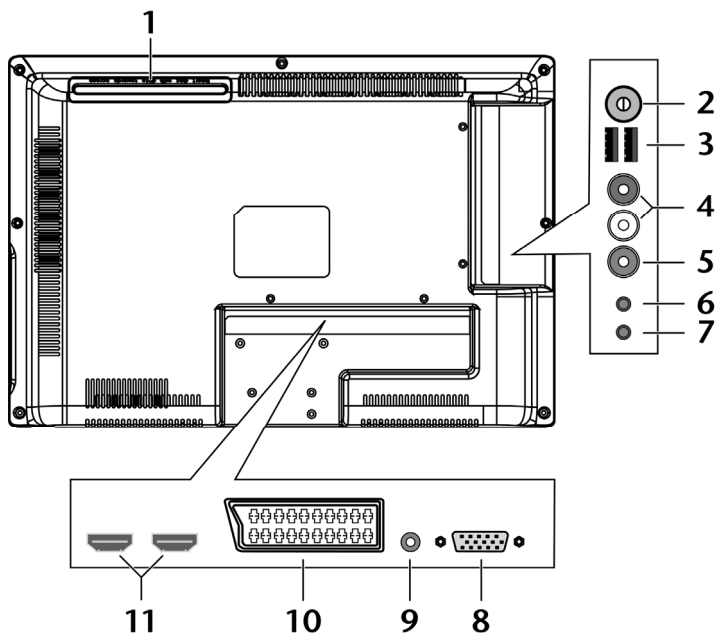





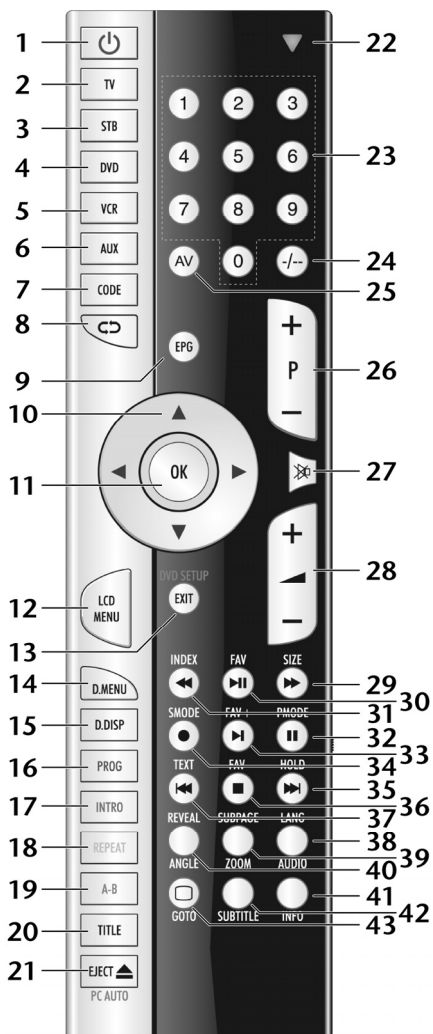

1. Unità DVD
2. **ANT.** Per il collegamento dell'antenna
3. **USB 1-2 (5V \equiv 500 mA max.)** Connessioni USB per la riproduzione multimediale
4. **AUDIO L R** Ingressi audio (rosso/bianco) per **AV** e **YPbPr IN**
5. **AV** Ingresso video RCA (giallo)
6. **YPbPr IN** Ingresso Component jack da 3,5 mm per il collegamento di dispositivi dotati di uscita Component
7.  Per il collegamento di una cuffia con jack da 3,5 mm
8. **VGA** Connessione VGA per collegare un PC
9. **VGA AUDIO** Ingresso audio per PC
10. **SCART** Presa SCART
11. **HDMI 1-2** Connessione HDMI per apparecchi con uscita HDMI

Telecomando



1		STANDBY, accendere/ spegnere la TV LCD
2	TV	Utilizzare la TV LCD
3	STB	Utilizzare un ricevitore satellitare
4	DVD	Utilizzare un videoregistratore DVD, lettore DVD
5	VCR	Utilizzare un videoregistratore
6	AUX	Utilizzare un dispositivo audio
7	CODE	Programmazione di altri apparecchi

8		Selezionare l'ultimo canale riprodotto	
9	EPG	Rivista digitale per i programmi radiotelevisivi (può variare a seconda dell'emittente), vedere anche pagina 43.	
10	Tasti direzionali		Verso l'alto nel menu. Televideo: selezione della pagina successiva.
			Verso il basso nel menu. Televideo: selezione della pagina precedente.
			Verso sinistra nel menu. Televideo: apertura della sottopagina.
			Verso destra nel menu. Televideo: apertura della sottopagina.
11	OK	In modalità TV: apertura dell'elenco dei canali; Confermare la selezione in alcuni menu. Viene utilizzato anche come INVIO	
12	LCD MENU	Aprire e chiudere il menu	
13	EXIT DVD SETUP	Uscire dal menu DVD: aprire il menu	
14	D.MENU	DVD: aprire e chiudere il menu DVD	
15	D.DISPLAY	DVD: visualizzare informazioni sul DVD inserito, come capitoli, durata riproduzione ecc.	
16	PROG Tasto rosso	DVD: programmare la playlist del lettore DVD Tasto colorato per l'utilizzo nel televideo	
17	INTRO Tasto verde	DVD: funzione di anteprima Tasto colorato per l'utilizzo nel televideo	
18	REPEAT Tasto giallo	DVD: impostare la modalità Riproduzione Tasto colorato per l'utilizzo nel televideo	
19	A-B Tasto blu	DVD: impostare la ripetizione AB Tasto colorato per l'utilizzo nel televideo	
20	TITLE	DVD: visualizzare il menu principale del DVD	
21	EJECT  PC AUTO	DVD: tasto di espulsione Regolazione automatica in modalità VGA	
22	Spia luminosa per la conferma della pressione dei tasti		
23	Tasti numerici	TV: selezione dei canali; Televideo: selezione della pagina	
24	-/--	Tasto senza funzione	
25	AV/INPUT	Selezione del segnale di ingresso per i dispositivi collegati.	
26	P + / -	Tasti di selezione canale	
27		Esclusione dell'audio	

28	- ▲ +	Aumentare (+) o abbassare (-) il volume
29	SIZE ▶▶	Televideo: ingrandire la pagina; modificare il formato immagine, vedere anche pagina 24 e pagina 42. DVD: avanzamento veloce
30	FAV ▶ 	Richiamare l'elenco dei preferiti, vedere anche pagina 25. DVD: tasto Play - avviare la riproduzione / tasto Pausa: interrompere la riproduzione
31	INDEX ◀◀	Televideo: richiamare la pagina iniziale DVD: ritorno veloce
32	PMODE 	Selezionare la modalità immagine, vedere anche pagina 24 e pagina 38. DVD: funzione Pausa
33	FAV+ ▶ 	Emittente preferita successiva DVD: rallentatore
34	SMODE ●	Selezionare la modalità audio, vedere anche pagina 24 e pagina 39. DVD: funzione di registrazione
35	HOLD ▶▶	Televideo: fermare la pagina DVD: titolo/capitolo successivo
36	FAV- ■	Emittente preferita precedente DVD: tasto STOP, terminare riproduzione / registrazione
37	TEXT ◀◀	Attivare/Disattivare il televideo DVD: titolo/capitolo precedente
38	LANG AUDIO	Impostare lo standard audio per la TV analogica DVD: selezionare la lingua nella riproduzione DVD
39	SUBPAGE ZOOM	Televideo: aprire la sottopagina DVD: funzione zoom del lettore DVD
40	REVEAL ANGLE	Televideo: visualizzare il testo nascosto DVD: cambiare la prospettiva della telecamera (quando disponibile) durante la riproduzione DVD
41	INFO	Visualizzare informazioni come il numero del canale corrente e il formato d'immagine
42	SUBTITLE	DVD: sottotitoli on/off per il lettore DVD
43	GOTO	DVD: passare alla sezione desiderata di un DVD

Sommario

Prospetto	1
TV LCD	1
Lato anteriore e lato destro	1
Lato posteriore	2
Telecomando.....	3
Sommario.....	6
Indicazioni relative alle istruzioni per l'uso	9
Utilizzo conforme.....	9
Full HD	9
Contenuto della confezione.....	10
Istruzioni di sicurezza.....	11
Sicurezza d'uso.....	11
Posizionamento	12
Riparazione	12
Ambiente idoneo	13
Alimentazione.....	13
Utilizzo delle pile	14
Il lettore DVD	15
Indicazioni sulla conformità	15
Telecomando universale	16
Utilizzo	16
Programmazione del codice dell'apparecchio.....	16
Inserimento del codice dell'apparecchio in base all'elenco dei codici	16
Ricerca manuale del codice	17
Ricerca automatica del codice.....	17
Intervalli di 1 secondo o di 3 secondi.....	18
Ricerca del codice in base alla marca	18
Identificazione del codice	19
Funzionamento normale.....	19
Comando dei singoli apparecchi	19
Funzione TUTTO SPENTO.....	20
EPG Guida elettronica ai programmi.....	20

Messa in funzione	21
Disimballaggio	21
Montaggio	21
Inserimento delle pile nel telecomando.....	22
Collegamento dell'antenna.....	22
Collegamento dell'alimentazione elettrica.....	22
Accensione e spegnimento della TV LCD	22
Dopo la prima accensione	23
Utilizzo	24
Selezione del canale	24
Impostazioni audio.....	24
Impostazioni video	24
Visualizzazione di informazioni.....	25
Aprire gli elenchi dei preferiti.....	25
Selezionare una sorgente	25
La modalità DVD	26
Passare dalla modalità TV alla modalità DVD	26
Inserimento di un DVD.....	26
Comandi sulla TV LCD.....	27
Utilizzo tramite il telecomando	28
Menu in modalità DVD.....	30
Menu IMPOSTA SISTEMA.....	30
Menu IMPOSTA LINGUA	31
Menu IMPOSTA AUDIO	31
Menu IMPOSTA DIGITAL.....	31
La modalità Media	32
Consigli per l'utilizzo della porta USB.....	32
Passare dalla modalità TV alla modalità Media.....	32
Menu Media.....	32
Televideo	33
Utilizzo del televideo	33
Selezione delle pagine del televideo	33
Caratteristiche utili del televideo.....	34
Impostazioni di base nel menu OSD	35
Spostarsi nel menu	35
Menu	36
Menu CANALE	36
Menu IMMAGINE.....	38

Menu AUDIO.....	39
Menu ORA.....	40
Menu BLOCCA.....	41
Menu IMPOSTAZIONI	42
EPG - GUIDA PROGRAMMI	43
Collegamento degli apparecchi.....	44
Collegamento delle cuffie	44
Collegamento del lettore DVD	44
Collegamento del videoregistratore.....	45
Collegamento del registratore DVD	45
Collegamento del ricevitore (SAT, DVB-T, decoder, ecc.)	46
Collegamento del videoregistratore DVD e del ricevitore SAT	47
Collegamento del camcorder.....	47
Apparecchio con uscita HDMI o DVI	47
Collegamento del PC.....	48
Risoluzione dei problemi	49
Serve ulteriore assistenza?.....	51
Errori di pixel sulla TV LCD.....	51
Pulizia	52
Smaltimento	53
Dati tecnici	54

Copyright © 2011

Tutti i diritti riservati.

Il presente manuale è protetto dai diritti d'autore. Tutti i diritti sono riservati. È vietata la riproduzione in forma meccanica, elettronica e in qualsiasi altra forma senza l'autorizzazione scritta del produttore.

Il copyright è di proprietà dell'azienda MEDION®.

Con riserva di modifiche tecniche, illustrative e salvo errori di stampa.

Il presente prodotto utilizza tecnologie tutelate da brevetti e da altri diritti di proprietà intellettuale negli Stati Uniti. L'uso di queste tecnologie protette dai diritti d'autore deve essere autorizzato da Macrovision e può riguardare esclusivamente i tipi di riproduzione previsti e consentiti e altri limitati, tranne nei casi espressamente autorizzati da Macrovision. Sono vietate la decompilazione e la decodifica.

Indicazioni relative alle istruzioni per l'uso



Leggere attentamente queste istruzioni per l'uso e seguire le indicazioni riportate. Soltanto così è garantita l'affidabilità e la lunga durata della TV LCD. Tenere le presenti istruzioni sempre a portata di mano vicino al televisore. Conservarle con cura per poterle consegnare al nuovo proprietario in caso di cessione del televisore.

Utilizzo conforme

- Questo apparecchio serve unicamente per ricevere e riprodurre i programmi TV. Le diverse connessioni consentono di espandere ulteriormente le sorgenti di ricezione e riproduzione (ricevitore, lettore DVD, registratore DVD, videoregistratore, PC, ecc.).
- Si esclude qualsiasi responsabilità in caso di utilizzo non conforme agli usi previsti.
- È vietato apportare modifiche al prodotto.
- Il presente apparecchio è predisposto esclusivamente per l'utilizzo in ambienti interni e asciutti.
- Il presente apparecchio non è idoneo all'uso come monitor dati per l'ufficio.
- Il presente apparecchio è progettato esclusivamente per l'utilizzo privato e non è destinato all'uso industriale o commerciale. L'utilizzo in condizioni ambientali estreme può determinarne il danneggiamento.

Full HD

La TV LCD riporta il marchio „Full HD“. Ciò significa che è in grado di riprodurre programmi televisivi ad alta risoluzione (HDTV).

A tale scopo è necessario che la TV LCD riceva un segnale HDTV da un set top box (HD STB) esterno.

Contenuto della confezione

Si prega di verificare l'integrità della confezione e di comunicarci entro 14 giorni dall'acquisto l'eventuale mancanza di uno qualsiasi dei componenti.

Attenzione!

Non permettere ai bambini piccoli di giocare con le pellicole. Pericolo di soffocamento!

Contenuto della confezione:

- TV LCD
- Telecomando, comprese 2 pile di tipo R03 (AAA) 1,5V
- Adattatore YUV
- Cavo antenna
- Piede
- Istruzioni per l'uso
- Certificato di garanzia

Istruzioni di sicurezza

Sicurezza d'uso

- Non lasciare mai incustoditi i bambini per evitare che giochino con l'apparecchio. Questo apparecchio non è concepito per l'utilizzo da parte di persone (inclusi i bambini) con capacità fisiche, sensoriali o mentali limitate o con mancanza di esperienza e/o conoscenza, a meno che siano sorvegliate da persone responsabili o ricevano da esse istruzioni su come utilizzare l'apparecchio.
- Tenere fuori dalla portata dei bambini i materiali per imballaggio come le pellicole. Se vengono utilizzate impropriamente, si rischia il soffocamento.
- Non aprire mai il telaio esterno della TV LCD (rischio di scossa elettrica, cortocircuito e incendio).
- Non inserire oggetti nella TV LCD attraverso le fessure e le aperture dell'apparecchio (rischio di scossa elettrica, cortocircuito e incendio).
- Le fessure e le aperture della TV LCD servono per l'aerazione. Non coprirle (rischio di surriscaldamento e di incendio).
- Non esercitare alcuna pressione sullo schermo, perché si rischia di romperlo.
- Il telecomando ha un diodo a infrarossi di classe 1. Non esporre ai LED gli apparecchi ottici.
- Il lettore DVD è un prodotto laser di classe 1. L'apparecchio è dotato di un sistema di sicurezza che impedisce la fuoriuscita di raggi laser dannosi durante il normale utilizzo. Per evitare danni alla vista, non manomettere né danneggiare il sistema di sicurezza dell'apparecchio.
- Attenzione: se si rompe lo schermo, si rischia di ferirsi. Raccogliere le parti rotte usando guanti protettivi. Lavare quindi le mani con il sapone, in quanto non si può escludere la fuoriuscita di sostanze chimiche. Inviare i pezzi rotti al centro di assistenza clienti per il corretto smaltimento.
- Non toccare lo schermo con le dita o con oggetti spigolosi per evitare di danneggiarlo.
- Rivolgersi all'assistenza clienti nel caso in cui:
 - il cavo di alimentazione appaia sporco o danneggiato
 - sia penetrato del liquido nell'apparecchio
 - l'apparecchio non funzioni correttamente
 - l'apparecchio sia caduto oppure il telaio si sia danneggiato

Posizionamento

- Durante le prime ore di funzionamento, i nuovi apparecchi possono rilasciare un inevitabile e inconfondibile odore, del tutto innocuo, che diminuisce progressivamente con il passare del tempo. Per ridurre al minimo tale odore, si consiglia di aerare periodicamente il locale. Nella progettazione del prodotto abbiamo fatto in modo di restare notevolmente al di sotto dei valori minimi previsti dalla legge.
- Tenere la TV LCD e tutti gli apparecchi collegati lontano dall'umidità ed evitare polvere, calore e luce diretta del sole. La mancata osservanza di queste indicazioni può provocare malfunzionamenti oppure danni alla TV LCD.
- Non utilizzare l'apparecchio all'aperto, poiché gli agenti esterni quali pioggia, neve, ecc. potrebbero danneggiarlo.
- Non esporre l'apparecchio a gocce o spruzzi d'acqua. Non appoggiare contenitori con liquidi (vasi o simili) sull'apparecchio. Il contenitore potrebbe rovesciarsi e i liquidi penetrare nell'apparecchio, pregiudicandone la sicurezza elettrica.
- **ATTENZIONE!** Tenere lontane da questo prodotto le candele e le altre fiamme libere, per evitare la propagazione del fuoco.
- Mantenere una distanza sufficiente dalle pareti dei mobili. Mantenere uno spazio libero di 10 cm intorno all'apparecchio per garantire una sufficiente aerazione.
- Posizionare e utilizzare tutti i componenti su una superficie stabile, piana e non soggetta a vibrazioni, per evitare la caduta della TV LCD.
- Evitare luci abbaglianti, riflessi e contrasti chiaro-scuro troppo intensi per non danneggiare gli occhi.
- La distanza ideale per la visione è pari a 5 volte la diagonale dello schermo.



Riparazione

- Affidare la riparazione esclusivamente a personale specializzato e qualificato.
- Nel caso in cui sia necessaria una riparazione, rivolgersi esclusivamente ai nostri partner di assistenza autorizzati.
- Accertarsi che vengano utilizzati soltanto i ricambi indicati dal produttore. L'uso di ricambi inadatti può danneggiare l'apparecchio.

Ambiente idoneo

- L'apparecchio può funzionare a una temperatura ambiente compresa tra +5° e +35° C e in presenza di umidità relativa compresa tra il 20% e l'85% (senza formazione di condensa).
- Se spenta, la TV LCD può essere tenuta a una temperatura compresa tra -20° C e +60° C.
- Mantenere almeno un metro di distanza dalle fonti di interferenza magnetiche e ad alta frequenza (televisori, diffusori audio, telefoni cellulari, ecc.) per evitare malfunzionamenti.
- Dopo il trasporto della TV LCD, attendere che l'apparecchio si sia adattato alla temperatura dell'ambiente prima di metterlo in funzione. In caso di forti oscillazioni di temperatura o umidità, la condensazione può formare umidità all'interno del televisore LCD e provocare un cortocircuito.
- Durante un temporale, oppure se l'apparecchio non viene utilizzato per un tempo prolungato, togliere la spina dalla presa e il cavo dell'antenna dalla presa dell'antenna.

Alimentazione



Avviso!

Anche quando l'interruttore di alimentazione è spento, i componenti dell'apparecchio sono sotto tensione. Per interrompere l'alimentazione elettrica della TV LCD o per togliere completamente la tensione dall'apparecchio, scollegarlo dalla rete elettrica.

- Utilizzare la TV LCD soltanto con prese di corrente con messa a terra da 220-240 V~ 50 Hz. Se non si è certi del tipo di alimentazione disponibile nella posizione in cui si colloca il televisore, rivolgersi al fornitore di energia elettrica.
- La presa di corrente deve trovarsi in prossimità della TV LCD ed essere facilmente raggiungibile.
- Per interrompere l'alimentazione elettrica dello schermo, scollegare la spina dalla presa. Nell'eseguire questa operazione, non tirare il cavo, ma afferrare la spina.
- Per una maggiore sicurezza, si consiglia di utilizzare una protezione contro le sovratensioni per evitare che la TV LCD venga danneggiata da picchi di tensione o fulmini.
- Sistemare i cavi in modo che nessuno possa calpestarli o inciampare in essi.
- Non appoggiare oggetti sui cavi, perché potrebbero danneggiarsi.

Utilizzo delle pile

Le pile possono contenere materiali infiammabili. Se utilizzate impropriamente, le pile possono lasciare fuoriuscire dei liquidi, surriscaldarsi, infiammarsi e persino esplodere, causando danni all'apparecchio e alla salute dell'utente.

Osservare le seguenti indicazioni:

- Tenere le pile fuori dalla portata dei bambini.
Se dovessero ingoiarle, chiamare immediatamente un medico.
- Non caricare mai le pile (a meno che non sia espressamente indicato).
- Non scaricare mai le pile mediante l'erogazione di una potenza elevata.
- Non cortocircuitare mai le pile.
- Non esporre mai le pile a un calore eccessivo, come quello provocato dalla luce solare, da fiamme o simili.
- Non smontare, né deformare le pile.
Le mani o le dita possono ferirsi oppure il liquido delle pile potrebbe finire negli occhi o sulla pelle. Se ciò dovesse capitare, risciacquare abbondantemente con acqua i punti interessati e informare immediatamente il medico.
- Evitare forti urti e scosse.
- Non invertire mai la polarità.
- Fare attenzione che il polo più (+) e il polo meno (-) vengano posizionati correttamente, per evitare cortocircuiti.
- Non mischiare le pile nuove con quelle vecchie o con pile di tipo diverso. Ciò potrebbe provocare malfunzionamenti dell'apparecchio. Inoltre, le pile meno potenti potrebbero scaricarsi eccessivamente.
- Togliere subito le pile scariche dall'apparecchio.
- Togliere le pile dall'apparecchio, se non viene utilizzato per un lungo periodo di tempo.
- Sostituire tutte le pile scariche presenti nell'apparecchio con nuove pile dello stesso tipo.
- Isolare i contatti delle pile con strisce adesive se si ha intenzione di conservarle o smaltirle.
- Se necessario, pulire i contatti delle pile e dell'apparecchio prima di inserire le pile.

Il lettore DVD

Il lettore DVD è un prodotto laser di classe 1. L'apparecchio è dotato di un sistema di sicurezza che impedisce la fuoriuscita di raggi laser dannosi durante il normale utilizzo. Per evitare danni alla vista, non manomettere né danneggiare il sistema di sicurezza dell'apparecchio.



Indicazioni sulla conformità

La TV LCD soddisfa i requisiti di compatibilità elettromagnetica e di sicurezza elettrica.

L'apparecchio è conforme ai requisiti fondamentali e alle disposizioni della Direttiva EMC 2004/108/CE e della Direttiva bassa tensione 2006/95/CE.

L'apparecchio è conforme ai requisiti fondamentali e alle disposizioni della Direttiva sulla progettazione ecocompatibile 2009/125/CE (ordinanza 1275/2008).

Telecomando universale

Utilizzo

Questo telecomando universale è in grado di sostituire fino a cinque telecomandi convenzionali. I tipi di dispositivi comandabili sono:

- TV** Televisore con televideo
- STB** Ricevitore satellitare
- DVD** Lettore DVD o masterizzatore DVD
- VCR** Videoregistratore
- AUX** Dispositivi audio come lettore CD, amplificatore

Le didascalie poste sui tasti sorgente "**STB**", „**DVD**“, „**VCR**“, ecc. sono puramente indicative. È possibile associare questi tasti anche ad altri dispositivi (ad es. ad un decoder Pay TV). Il Tasto **TV** non può essere riprogrammato.

Programmazione del codice dell'apparecchio

Per ogni apparecchio da controllare con il telecomando universale, si deve programmare un codice a quattro cifre su uno dei tasti sorgente (**STB**, **DVD**, **VCR**, **AUX**). Le didascalie sui tasti servono soltanto come riferimento. Ad eccezione del tasto **TV**, ogni tasto può essere associato a un qualsiasi apparecchio ("Flex-Mode" o modalità flessibile). Il tasto **TV** non può essere riprogrammato.

Se si desidera programmare un videoregistratore, inserire prima una videocassetta.

Inserimento del codice dell'apparecchio in base all'elenco dei codici

I codici degli apparecchi sono riportati in un apposito elenco allegato alle presenti istruzioni per l'uso. Procedere in questo modo:

- ▶ Accendere manualmente l'apparecchio in questione.
- ▶ Premere brevemente il tasto sorgente desiderato (**STB**, **DVD**, **VCR**, **AUX**).
- ▶ Tenere premuto il tasto **CODE** per circa 3 secondi, fino a quando il LED blu si illumina stabilmente.
- ▶ Inserire il codice a quattro cifre indicato nell'elenco dei codici. Il LED blu si spegne brevemente per confermare la pressione di ogni tasto.

Se il codice inserito è valido, dopo l'immissione dell'ultima cifra il LED blu si spegne. Se invece il codice non è valido, il LED blu lampeggia per tre secondi prima di spegnersi.

Se l'apparecchio non risponde come da aspettative, ripetere la programmazione con un altro codice. Eventualmente provare tutti i codici indicati per la marca dell'apparecchio. Scegliere il codice con il quale tutti i comandi del telecomando funzionano correttamente.

Se in questo modo non si ottiene alcun risultato, provare con il metodo di ricerca descritto nel capitolo "Ricerca automatica".

Ricerca manuale del codice

È possibile eseguire una ricerca manuale in questo modo:

- ▶ Accendere manualmente l'apparecchio in questione.
- ▶ Premere brevemente il tasto sorgente desiderato (**STB, DVD, VCR, AUX**).
- ▶ Tenere premuto il tasto **CODE** per circa 3 secondi, fino a quando il LED blu si illumina stabilmente.
- ▶ Premere ripetutamente (fino a 350 volte) il tasto , **P+** oppure **P-** fino a quando l'apparecchio che deve essere comandato cambia canale o risponde correttamente. La ricerca del codice inizia con il numero a quattro cifre memorizzato al momento.
- ▶ Premere brevemente **OK** per memorizzare il codice.

A causa del grande numero di codici diversi, per ogni tipo di apparecchio sono preprogrammati fino a 350 codici. In particolari casi, è possibile che siano disponibili soltanto le funzioni principali. Con alcuni modelli di apparecchi, la procedura descritta potrebbe non portare al risultato desiderato.

Ricerca automatica del codice

Se l'apparecchio non risponde al telecomando, nonostante siano stati provati tutti i codici per quel tipo di apparecchio e per quella marca, provare con la ricerca automatica. In questo modo è possibile trovare anche i codici delle marche non riportate nell'elenco dei codici.

Se si desidera programmare i tasti sorgente **STB, DVD, VCR** o **AUX** con un apparecchio diverso da quello indicato, si dovrà innanzitutto programmare un codice del tipo di apparecchio desiderato mediante la ricerca automatica. Esempio: per comandare un lettore DVD con il tasto **AUX**, programmare innanzitutto un qualsiasi codice di un lettore DVD tratto dall'elenco dei codici, prima di seguire le seguenti fasi della procedura:

- ▶ Accendere manualmente l'apparecchio in questione.
 - ▶ Premere brevemente il tasto sorgente desiderato (**STB, DVD, VCR, AUX**).
 - ▶ Tenere premuto il tasto **CODE** per circa 3 secondi, fino a quando il LED blu si illumina stabilmente.
 - ▶ Rivolgere il telecomando in direzione dell'apparecchio e premere brevemente il tasto **P+**.
Se l'apparecchio non dispone della funzione per il programma, invece di **P+**, premere il tasto .
- Dopo 6 secondi, il telecomando inizia la ricerca dei codici e li trasmette tutti, uno dopo l'altro a intervalli di un secondo (vedere anche la sezione successiva). Ad ogni trasmissione, il LED blu si illumina.
- ▶ Non appena l'apparecchio risponde al telecomando, premere **OK**.
Se non si è riusciti a premere in tempo **OK**, è possibile tornare passo-passo con il tasto **P-** al codice al quale l'apparecchio ha risposto.
Per interrompere la ricerca, premere **OK**.

Intervalli di 1 secondo o di 3 secondi



Per fare in modo che il telecomando trasmetta un nuovo codice ogni 3 secondi invece che ogni secondo, procedere come descritto di seguito:

- ▶ Premere **P+** (oppure ) due volte. Ora il telecomando trasmette un nuovo codice ogni 3 secondi. In questo modo si ha più tempo a disposizione, ma la procedura dura più a lungo.

Ricerca del codice in base alla marca

Questa funzione offre la possibilità di effettuare la ricerca in base alla marca. Le marche sono riportate nell'elenco sottostante. Procedere in questo modo:

- ▶ Accendere manualmente l'apparecchio in questione.
- ▶ Premere brevemente il tasto sorgente desiderato (**STB, DVD, VCR, AUX**).
- ▶ Tenere premuto il tasto **CODE** per circa 3 secondi, fino a quando il LED blu si illumina stabilmente.
- ▶ Inserire il codice a una cifra tratto dall'elenco allegato. Di seguito, ne è riportata una parte:

Tasto 1	MEDION / TEVION
Tasto 2	Philips, Radiola, Philco, Erres, Pye
Tasto 3	Sony, Akai, Panasonic, JVC, Sharp, Toshiba, Daewoo
Tasto 4	Thomson, Brandt
Tasto 5	Saba, Nordmende, Telefunken
Tasto 6	Grundig, Blaupunkt
Tasto 7	Nokia
Tasto 0	tutte le marche
- ▶ Premere ripetutamente il tasto **P+** (oppure per i videoregistratori  o **PLAY** ) , fino a quando l'apparecchio risponde correttamente. Procedere con rapidità, perché altrimenti viene avviata la ricerca automatica dei codici.
- ▶ Memorizzare il codice premendo **OK**.

Quando la ricerca è stata effettuata tra tutti i codici, il LED blu lampeggia per circa 3 secondi.

Identificazione del codice

L'identificazione del codice offre la possibilità di risalire ai codici già inseriti e memorizzati nel telecomando. Procedere in questo modo:

- ▶ Accendere manualmente l'apparecchio in questione.
- ▶ Premere brevemente il tasto sorgente desiderato (**STB, DVD, VCR, AUX**). Il LED blu lampeggia.
- ▶ Tenere premuto il tasto **CODE** per circa 3 secondi, fino a quando il LED blu si illumina stabilmente.
- ▶ Premere brevemente il tasto **CODE**. Il LED blu lampeggia ancora una volta.
- ▶ Per trovare il primo numero, premere i tasti da 0 a 9. Il breve spegnimento del LED blu corrisponde al primo numero memorizzato.
- ▶ Per trovare il secondo numero, premere di nuovo i tasti da 0 a 9. Ripetere questa procedura per il terzo numero.
- ▶ Il LED blu si spegne non appena viene premuto il tasto corrispondente al quarto numero.

L'identificazione del codice è conclusa.

Funzionamento normale

Comando dei singoli apparecchi

Dopo avere programmato il telecomando per gli apparecchi audio/video, è possibile utilizzarlo, per le funzioni principali, come se fosse il telecomando originale dell'apparecchio.

Rivolgere il telecomando in direzione dell'apparecchio desiderato e premere il tasto sorgente corrispondente. Utilizzare gli altri tasti come di consueto. Ogni volta che viene trasmesso un segnale a infrarossi, il LED blu si illumina brevemente.

Attivare le funzioni premendo il tasto funzione corrispondente sul telecomando universale.

Attenzione:

- Alcune funzioni del telecomando originale potrebbero non essere disponibili sul telecomando universale.
- Soprattutto per i nuovi apparecchi, è possibile che le funzioni siano associate a testi diversi da quelli attesi o che non siano disponibili.

Funzione TUTTO SPENTO

È possibile spegnere contemporaneamente tutti gli apparecchi preprogrammati. Procedere nel seguente modo:

- ▶ Premere brevemente il tasto  e subito dopo premerlo di nuovo, ma più a lungo (almeno due secondi). Ora tutti gli apparecchi preprogrammati vengono spenti, uno dopo l'altro.

Alcuni apparecchi si possono accendere e spegnere premendo il tasto . Questi apparecchi spenti vengono riaccesi dopo aver eseguito la funzione **TUTTO SPENTO**.

EPG Guida elettronica ai programmi

Il tasto **EPG** („EPG“ = „Electronic Program Guide“ ovvero guida elettronica ai programmi) ha funzioni diverse a seconda del codice sul quale viene utilizzato:

- Per i codici TV e satellite (ad es. TV SAT o DVB-T), il tasto consente di aprire la guida elettronica ai programmi (EPG).
- Per i codici DVD, il tasto consente di aprire il menu dei titoli.
- Per i codici VCR, è possibile effettuare una programmazione con il tasto, a condizione che il videoregistratore disponga della funzione ShowView.

Messa in funzione

Avviso!

Prima di mettere in funzione l'apparecchio, leggere attentamente il capitolo "Istruzioni di sicurezza" a pagina 11.

Disimballaggio

- Prima di disimballare l'apparecchio, scegliere il posto più adatto nel quale collocarlo.
- Aprire la scatola con molta cautela per evitare di danneggiare l'apparecchio. L'apertura della scatola con un coltello a lama lunga potrebbe provocare danni.
- La confezione contiene diversi pezzi piccoli (pile, ecc.). Tenerli fuori dalla portata dei bambini per non rischiare che li ingeriscano.
- Conservare con cura il materiale di imballaggio e utilizzarlo soltanto per trasportare il televisore.



Attenzione!

Non lasciare che i bambini giochino con le pellicole d'imballaggio. Pericolo di soffocamento!

Montaggio

Fissare il piede di supporto come raffigurato nel disegno. Eseguire questa operazione prima di collegare la TV LCD.

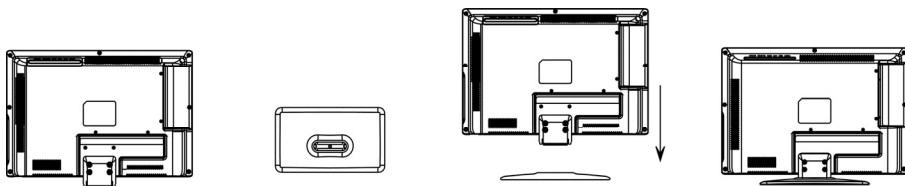

Inserimento delle pile nel telecomando

- ▶ Rimuovere lo sportellino del vano pile posto sul retro del telecomando.
- ▶ Inserire due pile di tipo R03 / AAA/ 1,5V nel vano pile del telecomando. Fare attenzione alla polarità (indicata sul fondo del vano pile).
- ▶ Chiudere il vano pile.

Avviso!

Estrarre le pile dal telecomando, se l'apparecchio non viene utilizzato per un tempo prolungato. Il telecomando potrebbe subire danni a causa della fuoriuscita di liquidi dalle pile.

Collegamento dell'antenna

La TV LCD supporta diversi segnali antenna.



La connessione denominata **Ant.** può ricevere i seguenti segnali video:

- tramite un'antenna analogica esterna o
- tramite un'antenna DVB-T*
- ▶ Inserire nella connessione antenna della TV LCD un cavo antenna proveniente dall'antenna esterna o dall'antenna DVB-T.

Collegamento dell'alimentazione elettrica

- ▶ Inserire la spina in una presa elettrica 220-240 V - 50 Hz ben raggiungibile.

Accensione e spegnimento della TV LCD

- ▶ Spostare nella posizione I l'interruttore generale posto sul lato sinistro dell'apparecchio. L'apparecchio passa in modalità Standby e, sul lato anteriore, la spia di funzionamento si illumina di arancione.
- ▶ Per accendere l'apparecchio premere il tasto  sul telecomando o sull'apparecchio. La spia sul lato anteriore si illumina di blu.
- ▶ Premendo il tasto standby , si torna di nuovo alla modalità Standby. Anche in questa modalità viene consumata corrente.
- ▶ Con l'interruttore di alimentazione si spegne completamente l'apparecchio.

* È necessario che il servizio sia disponibile nella propria regione

Dopo la prima accensione

Quando si accende l'apparecchio per la prima volta, si viene guidati attraverso la **Prima installazione**. La si può richiamare ed eseguire di nuovo in qualsiasi momento tramite il menu **IMPOSTAZIONI > Prima installazione**. Vedere anche pagina 40.



- Selezionare la lingua con i tasti direzionali e premere **OK**.



- Selezionare il paese desiderato premendo i tasti direzionali. L'impostazione del paese influisce sulla sequenza in cui i canali vengono memorizzati. Premere **OK**. La ricerca si avvia.



La ricerca viene effettuata seguendo un ordine basato sui diversi tipi di emittenti. Attendere fino al termine dell'operazione. Con il tasto **MENU** è possibile interrompere la ricerca.

Avviso

Se si cercano canali digitali, collegare un'antenna DVB-T.

Utilizzo

Selezione del canale

- Per selezionare un canale, premere uno dei tasti **P+/-** (sull'apparecchio o sul telecomando) oppure selezionare direttamente il canale premendo un tasto numerico.
Per un numero a due o tre cifre, premere i tasti numerici nell'ordine corrispondente.
- Con il tasto **↺** si seleziona l'ultimo canale riprodotto.

Impostazioni audio

- ▶ I tasti di regolazione del volume **— ◀ +** posti sul telecomando o sull'apparecchio consentono di alzare e abbassare il volume.
- ▶ Per escludere completamente l'audio e reimpostare il volume, premere il tasto mute **⊗**.
- ▶ Con il tasto **AUDIO** selezionare la riproduzione mono o stereo, audio I o audio II. L'audio I e II sono udibili soltanto se la trasmissione corrente supporta la modalità DUAL (ad es. le trasmissioni bilingui).
- ▶ Premere il tasto **S.MODE** per selezionare la modalità Audio: **Standard, Musica, Cinema, Sport, Personale**. L'impostazione **Personale** viene definita nel menu **AUDIO > Modalità audio**.

Impostazioni video

- ▶ Scegliere con il tasto **P.MODE** un formato immagine tra: **Dinamico, Standard, Tenue, Personale**. L'impostazione **Personale** è definita nel menu **IMMAGINE > Modalità immagine**.
- ▶ A seconda del programma, le immagini vengono trasmesse nel formato 4:3 oppure 16:9. Con il tasto **SIZE** si può cambiare il formato dell'immagine:

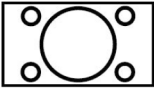
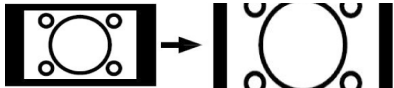
Auto Il formato riprodotto viene impostato automaticamente in base al segnale di ingresso.	
4:3 Per visualizzare un'immagine in formato 4:3 senza deformazioni.	
16:9 Per visualizzare un'immagine in formato 16:9 senza deformazioni.	
Zoom 1 L'immagine viene ingrandita verso il lato superiore e inferiore dello schermo.	

Zoom 2

Livello avanzato di **Zoom1**.
L'immagine viene ingrandita
anche verso destra e sinistra.

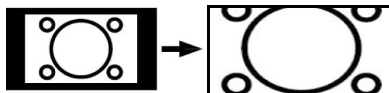

Questa impostazione dei formati immagine può essere modificata anche nel menu **IMPOSTAZIONI > Formato**.

Avviso!

I formati immagine disponibili variano in base alla sorgente video impostata.

Visualizzazione di informazioni

- ▶ Premere il tasto **INFO** per visualizzare le impostazioni correnti.
- ▶ Quando si cambia canale si possono ottenere le stesse informazioni.

Aprire gli elenchi dei preferiti

Nel menu **CANALE > Modifica canale** è possibile inserire i canali in un elenco di preferiti (vedere pagina 36).

- ▶ Premere il tasto **FAV** per visualizzare l'elenco dei preferiti.
- ▶ Selezionare un canale con i tasti direzionali **▲ ▼** o con i tasti **FAV - / FAV +**.

Selezionare una sorgente

- ▶ Con il tasto **AV/INPUT** si apre l'elenco di selezione delle sorgenti disponibili, che sono:

ATV	Modalità TV (segnale antenna analogico)
DTV	Modalità TV (segnale antenna digitale)
Media	Supporto dati sulla porta USB
AV	Dispositivo sull'ingresso AV
PC	Dispositivo sull'ingresso PC
Component	Dispositivo sulle uscite Component Video e Audio
DVD	Lettore DVD integrato
SCART	Dispositivo sulla presa SCART
HDMI1	Dispositivo sull'ingresso HDMI 1
HDMI2	Dispositivo sull'ingresso HDMI 2
- ▶ Passare alla sorgente desiderata premendo i tasti direzionali **▼ ▲**.
- ▶ Confermare la selezione con il tasto **OK**.

La modalità DVD

La modalità DVD consente di controllare il lettore DVD integrato.

Passare dalla modalità TV alla modalità DVD

- ▶ Aprire l'elenco di selezione delle sorgenti premendo il tasto **AV/INPUT**.
- ▶ Selezionare **DVD** premendo i tasti direzionali ▼ ▲.
- ▶ Confermare la selezione con il tasto **OK**.
- ▶ Per tornare alla modalità TV, ripetere la procedura, ma invece di **DVD** selezionare l'opzione **ATV** oppure **DTV**, a seconda del segnale antenna disponibile.

Inserimento di un DVD

Attenzione

Il lettore DVD integrato supporta soltanto dischi con un diametro di 12 cm. Per evitare danni all'apparecchio, non inserire nel vano DVD dischi con un diametro inferiore o superiore.

Attenzione

Il lato stampato del DVD deve essere **rivolto posteriormente** (lato posteriore della TV LCD).

Attenzione

Per potere inserire un DVD nell'apposito vano, è necessario che sia impostata la modalità DVD sulla TV LCD.

- ▶ Inserire il DVD nell'apposito vano tenendo il lato stampato rivolto posteriormente. Se la TV LCD è impostata sulla modalità DVD, il disco viene riconosciuto e trascinato automaticamente nel vano. Sullo schermo viene visualizzata la voce **CHIUDI** seguita da **CARICAMENTO**. Di norma la riproduzione si avvia automaticamente.

Attenzione

In alcuni casi, può essere necessario avviare la riproduzione manualmente premendo il tasto ►||.

Comandi sulla TV LCD

I tasti sulla TV LCD consentono di attivare le funzioni seguenti:





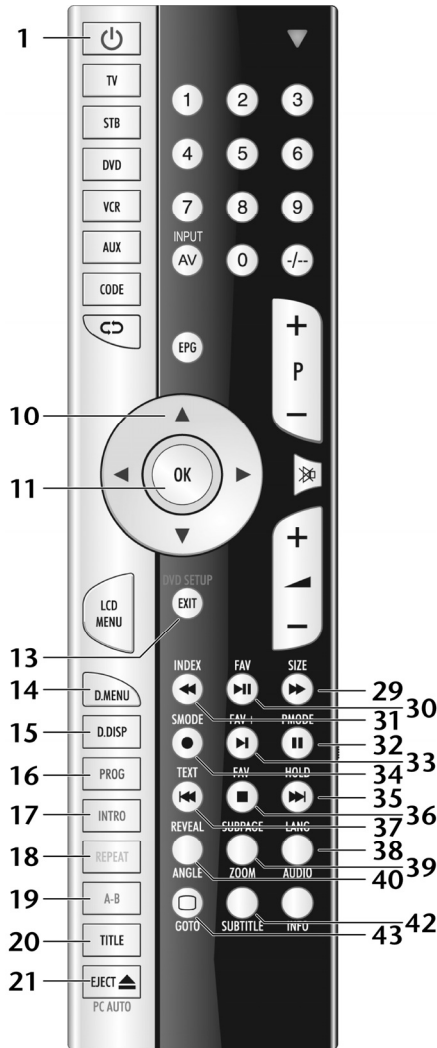

- EJECT** Tasto di espulsione: espellere il DVD dal vano
- ▶||** Tasto PLAY: avviare o sospendere la riproduzione
- Tasto PAUSA: sospendere la riproduzione

Per gli altri comandi e funzioni si deve usare il telecomando in dotazione.

Utilizzo tramite il telecomando

Sul telecomando sono disponibili le seguenti funzioni per l'uso del lettore DVD:



1		STANDBY, vale a dire: spegnere temporaneamente la TV LCD
10	Tasti direzionali ▲ ▼ ◀ ▶	
11	OK	Confermare la selezione in alcuni menu. Viene utilizzato anche come INVIO
13	DVD SETUP	DVD: aprire il menu
14	D.MENU	DVD: aprire e chiudere il menu DVD
15	D.DISPLAY	DVD: visualizzare informazioni sul DVD inserito, come capitoli, durata riproduzione ecc.
16	PROG	DVD: programmare la playlist del lettore DVD
17	INTRO	DVD: funzione di anteprima
18	REPEAT	DVD: impostare la modalità Riproduzione
19	A-B	DVD: impostare la ripetizione AB
20	TITLE	DVD: visualizzare il menu principale del DVD
21	EJECT ▲	DVD: tasto di espulsione
29		DVD: avanzamento veloce
30		DVD: tasto Play - avviare la riproduzione / tasto Pausa: interrompere la riproduzione
31		DVD: ritorno veloce
32		DVD: funzione Pausa
33		DVD: rallentatore
34		DVD: funzione di registrazione
35		DVD: titolo/capitolo successivo
36		DVD: tasto STOP, terminare riproduzione / registrazione
37		DVD: titolo/capitolo precedente
38	AUDIO	DVD: selezionare la lingua nella riproduzione DVD
39	ZOOM	DVD: funzione zoom del lettore DVD
40	ANGLE	DVD: cambiare la prospettiva della telecamera durante la riproduzione DVD
42	SUBTITLE	DVD: sottotitoli on/off sul lettore DVD
43	GOTO	DVD: passare alla sezione desiderata di un DVD

Attenzione

A seconda dei contenuti e del formato del disco, alcuni tasti potrebbero avere funzioni diverse o non rispondere ai comandi.

Menu in modalità DVD

Per aprire il menu DVD, premere il tasto **DVD SETUP**.

Menu IMPOSTA SISTEMA

Voce di menu	Impostazione
SISTEMA TV	Impostazione del sistema TV. Impostazioni disponibili: NTSC (ad es. per gli USA) , PAL (ad es. in Italia), AUTO
FORMATO IMMAG.	Impostazione del formato immagine. Impostazioni disponibili: 4:3 PS , 4:3 LB , 16:9
PASSWORD	Immissione password per la protezione bambini. L'apparecchio viene fornito con la protezione bambini impostata di fabbrica. Questa può venire disattivata immettendo la password 0000 . Una volta disattivata la protezione bambini, è possibile impostare una nuova password.
CONTR GENIT	È possibile impostare il livello di autorizzazione per la riproduzione di DVD (controllo genitori). Alcuni DVD e CD sono codificati con particolari segnali cifrati in base ai livelli di autorizzazione stabiliti da „Motion Picture Association„. Gli otto livelli di autorizzazione sono: 1 BAMBINI : adatto anche ai bambini piccoli; 2 G : („General“)adatto a tutte le età; 3 PG : („Parental Guidance“)è consigliata la presenza dei genitori; 4 PG13 : è vivamente consigliata la presenza dei genitori; alcune scene non sono adatte ai bambini di età inferiore ai 13 anni; 5 PG-R : („Parental Guidance Restriction“) è consigliata la presenza dei genitori per i ragazzi con età inferiore a 17 anni; 6 R : („Restriction“)è vivamente consigliata la presenza dei genitori per i ragazzi di età inferiore a 17 anni; 7 NC-17 : non adatto ai ragazzi di età inferiore a 17 anni; 8 ADULT : solo per adulti. Per modificare il livello di autorizzazione, occorre digitare la password (vedere punto precedente).
RIPRENDI	Impostare se, dopo la commutazione a un'altra sorgente, la riproduzione DVD debba partire dal punto di arresto o dall'inizio.
PREDEFINITO	Ripristino delle impostazioni di fabbrica. Tutte le impostazioni precedenti vengono cancellate.
ESCI	Uscita dal menu DVD.

Menu IMPOSTA LINGUA

Voce di menu	Impostazione
LINGUA OSD	Selezionare la lingua del menu OSD. Questa viene modificata immediatamente.
LINGUA AUDIO	Impostazione della lingua del DVD se questo dispone di diverse tracce audio.
LINGUA SOTTOT	Attivazione dei sottotitoli del DVD se questo dispone di sottotitoli.
LINGUA MENU	Impostazione della lingua del menu del DVD se questo dispone di menu in diverse lingue.
ESCI	Uscita dal menu DVD.

Menu IMPOSTA AUDIO

Voce di menu	Impostazione
TONO	Impostazione della velocità di riproduzione del DVD.
ESCI	Uscita dal menu DVD.

Menu IMPOSTA DIGITAL

Voce di menu	Impostazione
GAMMA DINAMICA	Regolazione dei vari volumi del DVD.
SIN.+DES.	Selezione fra 4 output audio diversi.
ESCI	Uscita dal menu DVD.

La modalità Media

Tramite la modalità Media l'apparecchio comunica con la porta USB.

Consigli per l'utilizzo della porta USB

- Alcuni tipi di dispositivi USB (lettori MP3, dischi rigidi esterni) potrebbero non essere compatibili con la TV LCD.
- Collegare il dispositivo USB direttamente. Non utilizzare un cavo separato, perché potrebbero verificarsi problemi di compatibilità.
- Non scollegare il dispositivo USB durante la riproduzione di un file.
- È pericoloso collegare e scollegare rapidamente i dispositivi USB. In particolare, non si dovrebbe inserire ed estrarre il dispositivo USB per più volte consecutive in un breve intervallo di tempo, perché questo potrebbe arrecare danni fisici al dispositivo USB e soprattutto al televisore LCD.

Passare dalla modalità TV alla modalità Media

- ▶ Con il tasto **AV/INPUT** aprire l'elenco di selezione delle sorgenti.
- ▶ Con i tasti direzionali **▼ ▲** selezionare **Media**.
- ▶ Confermare la selezione con il tasto **OK**.
- ▶ Per tornare alla modalità TV, ripetere la procedura, ma invece di **Media** selezionare l'opzione **ATV** o **DTV** a seconda del segnale antenna disponibile.

Menu Media

Una volta collegato un supporto dati USB al televisore e impostata la sorgente a **Media**, è possibile selezionare i 4 seguenti tipi di contenuti multimediali:

- **FOTO** - per la riproduzione di file di foto
- **MUSICA** - per la riproduzione di file musicali
- **FILM** - per la riproduzione di film
- **TESTO** - per la visualizzazione di testi (*.txt)

A seconda dell'opzione selezionata sono disponibili funzioni diverse, indicate nella parte inferiore dello schermo.

Televideo

Il televideo è un servizio gratuito, trasmesso dalla maggior parte delle emittenti televisive ed offre informazioni aggiornate come notizie, meteo, programmi televisivi, quotazioni di borsa, sottotitoli e altri argomenti.

Utilizzo del televideo

Il telecomando dispone di appositi tasti per il televideo.

- ▶ Selezionare un canale che trasmette il televideo.
- ▶ Premere il tasto **TEXT** per visualizzare la pagina base/indice del televideo.
- ▶ Premendo una seconda volta il tasto **TEXT**, la schermata diventa trasparente e il testo viene visualizzato sull'immagine televisiva.
- ▶ Premendo una terza volta il tasto **TEXT**, l'apparecchio passa di nuovo alla modalità TV.

Selezione delle pagine del televideo

- ▶ Con i tasti numerici, digitare il numero di tre cifre corrispondente alla pagina del televideo desiderata.
Il numero della pagina selezionata verrà visualizzato in alto a sinistra sullo schermo. Il contatore del televideo cercherà fino a quando non trova il numero di pagina desiderato.
- ▶ Premendo i tasti direzionali ▼ e ▲, sfogliare avanti e indietro le pagine del televideo.

Tasti colorati

- ▶ Se sul bordo inferiore dell'immagine sono presenti voci testuali colorate, è possibile selezionarle premendo i tasti dei colori corrispondenti: ROSSO [**PROG**], VERDE [**INTRO**], GIALLO [**REPEAT**] e BLU [**A-B**].

Sottopagine

Alcune pagine del televideo contengono delle sottopagine. Sul bordo inferiore dell'immagine viene visualizzato, ad esempio, 1/3. Le sottopagine vengono visualizzate una dopo l'altra a intervalli di circa mezzo minuto. È possibile richiamare le sottopagine anche premendo il tasto **SUBPAGE**. Premere i tasti direzionali ◀ ▶ per sfogliare le sottopagine.

Caratteristiche utili del televideo

INDEX/

- ▶ Con il tasto **INDEX** si seleziona la pagina principale del televideo.

HOLD

È possibile che la pagina di televideo selezionata contenga più informazioni di quelle visualizzabili sullo schermo. In tal caso le informazioni vengono suddivise in più sottopagine. A intervalli di tempo regolari vengono visualizzate le sottopagine successive.

- ▶ Premere il tasto **HOLD** per impedire il cambio automatico di pagina.
- ▶ Premere di nuovo il tasto **HOLD** per riattivare il cambio automatico di pagina.

REVEAL

- ▶ Per visualizzare informazioni nascoste, come le soluzioni di indovinelli, puzzle o quiz, premere il tasto **REVEAL**.
- ▶ Un'ulteriore pressione del tasto **REVEAL** nasconde le risposte.

SIZE

Questa funzione consente di visualizzare le informazioni del televideo a una dimensione doppia.

- ▶ Premere il tasto **SIZE** per ingrandire la metà superiore della pagina.
- ▶ Premere di nuovo il tasto **SIZE** per visualizzare la metà inferiore ingrandita.
- ▶ Premere nuovamente il tasto **SIZE** per visualizzare il televideo in dimensione normale.

Impostazioni di base nel menu OSD

Il menu OSD (On Screen Display) consente di impostare diversi parametri della TV LCD.

Spostarsi nel menu

- ▶ Premere il tasto **LCD MENU** per attivare l'OSD.
Nella parte inferiore vengono visualizzate le impostazioni di volta in volta configurabili.
- ▶ Premendo i tasti direzionali ▲ ▼ selezionare le opzioni dal menu principale.
- ▶ Con ▶ si passa alle voci di menu.
- ▶ Premendo i tasti direzionali ▲ ▼ selezionare le opzioni da un menu. Con il tasto **LCD MENU** si torna al menu principale.
- ▶ Premendo il tasto direzionale ▶ aprire un sottomenu (non disponibile in tutti i menu).
Con il tasto **LCD MENU** si torna al menu superiore.
- ▶ Premendo i tasti direzionali ◀ ▶ impostare il valore desiderato o effettuare un'altra selezione.
- ▶ Con il tasto **LCD MENU** si chiude il menu e contemporaneamente si conferma la selezione.

Tenere presente che il menu si chiude automaticamente dopo alcuni secondi se non viene premuto alcun tasto.

È possibile selezionare i seguenti menu principali

- Menu **CANALE**
- Menu **IMMAGINE**
- Menu **AUDIO**
- Menu **ORA**
- Menu **BLOCCA**
- Menu **IMPOSTAZIONI**

Avviso!

In seguito a eventuali modifiche tecniche, i menu qui descritti possono differire da quelli visualizzati sullo schermo del televisore.

Avviso!

A seconda della sorgente selezionata, non tutti i menu sono sempre disponibili. Per richiamare menu non disponibili, occorre innanzitutto cambiare la sorgente.

Menu

Menu CANALE



Voce di menu	Impostazione	
Sintonizzazione automatica	Qui si effettua la ricerca dei canali.	
Sintonizz. manuale DVB-T	È possibile eseguire la programmazione manuale di singoli canali in modalità DTV.	
Sintonizz. manuale ATV	È possibile eseguire la programmazione manuale di singoli canali in modalità ATV.	
	Canale attuale	Consente di selezionare il canale da modificare.
	Sistema colore	PAL, SECAM, Auto. Per l'Italia è impostato il sistema colore PAL .
	Sistema audio	BG, DK, L, I. Per l'Italia è impostato il sistema audio BG .
	Sintonizz. precisa	Con i tasti ◀ ▶ si esegue la sintonia fine.
	AFC	Impostare la sintonia fine automatica su Acceso se si desidera eseguirla sempre.
	Ricerca	Avviare la ricerca dei canali premendo ◀ ▶.
Modifica canale	Qui si vedono i canali attualmente memorizzati. Per ogni canale è possibile definire le seguenti impostazioni.	
	<p>Cancella</p> <p>Selezionare il canale che si desidera cancellare e premere il tasto rosso [PROG].</p> <p>Premere il tasto ◀ Si se si è sicuri di volere cancellare il canale. Premere il tasto ▶ No per annullare l'operazione.</p>	

	<p>Rinomina Selezionare il canale che si desidera rinominare e premere il tasto verde [INTRO].</p> <p>Ora si possono cambiare le prime lettere: con i tasti direzionali ▲ ▼ ci si sposta tra i caratteri verso l'alto e verso il basso. Premendo il tasto direzionale ▶ si passa di volta in volta alla lettera successiva.</p> <p>Alla fine premere di nuovo il tasto verde [INTRO] per memorizzare il nome.</p>	Deutsch
	<p>Sposta Selezionare il canale e premere il tasto giallo [REPEAT]. Premendo ▲ ▼ spostare il canale nella posizione desiderata e premere di nuovo il tasto giallo [REPEAT]. Gli altri canali vengono spostati di conseguenza.</p>	Français
	<p>Ignora Selezionare il canale che si desidera saltare quando si scorrono i canali con il tasto P+/- e premere il tasto blu [A-B]. Sarà comunque possibile selezionare questo canale con i tasti numerici.</p>	Italiano
	<p>Fav Per memorizzare un canale nell'elenco dei preferiti, selezionarlo e premere il tasto FAV. L'elenco dei preferiti viene richiamato con i tasti del telecomando. Vedere anche pagina 25</p>	Codes
Info segnale	<p>Qui vengono visualizzate le informazioni sul segnale del canale impostato.</p> <p>Questa opzione è disponibile solo in modalità DTV.</p>	

Memorizzazione manuale del videoregistratore

Si può utilizzare la ricerca manuale del canale, per impostare ad es. un videoregistratore in base alla TV LCD.

Dopo aver collegato la TV LCD e il videoregistratore tramite il cavo antenna (vedere "Collegamento del videoregistratore", pagina 45), impostare il videoregistratore sul segnale di prova.

Eseguire una ricerca manuale del canale con la TV LCD.

Menu IMMAGINE



Voce di menu	Impostazione
Modalità immagine	Selezionare la modalità Immagine: Standard, Tenue, Personale, Dinamico . Questa funzione corrisponde al tasto PMODE . L'impostazione Personale consente di regolare Contrasto, Luminosità, Colore, Tonalità cromatica e Nitidezza a piacere. Nelle altre impostazioni questi parametri sono fissi.
Contrasto	Ridurre o aumentare il contrasto (scala 0 - 100).
Luminosità	Ridurre o aumentare la luminosità (scala 0 - 100).
Colore	Ridurre o aumentare l'intensità del colore (scala 0 - 100).
Tonalità cromatica	Regolazioni tonalità disponibili solo con la ricezione NTSC.
Nitidezza	Ridurre o aumentare la nitidezza (scala 0 - 10).
Temperatura colore	Selezionare la temperatura colore: Freddo, Normale e Caldo .
Riduzione disturbi	Questa funzione consente di diminuire il rumore d'immagine migliorando la qualità delle immagini quando il segnale è debole. Selezionare Spento, Basso, Mezzo, Alto o Standard .
Contrasto dinamico	Attivare o disattivare il contrasto dinamico.
Modalità HDMI	Visualizzazione precisa al pixel (impostazione 1:1) o ingrandita, a seconda della sorgente HDMI collegata (impostazione Overscan). Questa impostazione è disponibile solo in modalità HDMI.

Menu AUDIO

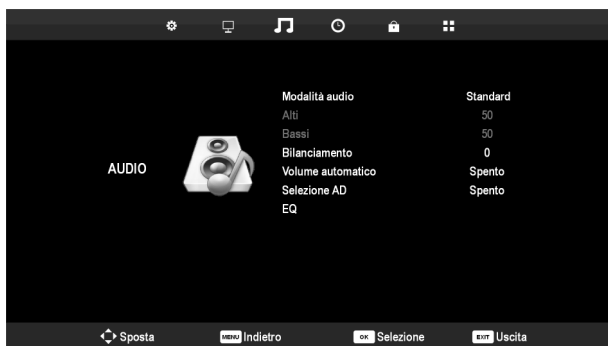

Voce di menu	Impostazione
Modalità audio	Selezionare la modalità Audio: Standard, Musica, Cinema, Sport, Personale . Questa funzione corrisponde al tasto S.MODE . L'impostazione Personale consente di regolare Alti, Bassi e Bilanciamento a piacere. Nelle altre impostazioni questi parametri sono fissi.
Alti	Ridurre o aumentare gli alti (scala 0 - 100).
Bassi	Ridurre o aumentare i bassi (scala 0 - 100).
Bilanciamento	Impostare il bilanciamento tra il diffusore destro e sinistro.
Volume automatico	La funzione AVL (Automatic Volume Limiting) compensa i volumi diversi delle varie trasmissioni. Impostare su Spento per mantenere il volume originale. Impostare su Acceso per udire un volume costante.
Selezione AD	Attivare la modalità Narrazione. Disponibile solo in modalità DTV e per determinate trasmissioni.
EQ	Configurare le impostazioni di equalizzazione e ottimizzare il suono.

Menu ORA



Voce di menu	Impostazione
Orologio	Visualizzazione orario. Regolazione non possibile. Questa opzione è disponibile solo in modalità DTV.
Fuso orario	Questa opzione consente di impostare il fuso orario. È disponibile solo in modalità DTV.
Timer di spegnimento	Selezionare un intervallo di tempo al termine del quale l'apparecchio si deve spegnere automaticamente. Selezionare Spento per disattivare la funzione.
Spegnimento autom.	Impostare l'intervallo di tempo dopo il quale la TV LCD deve spegnersi automaticamente se nel frattempo non riceve comandi tramite i tasti del televisore o il telecomando. Questa funzione contribuisce alla tutela dell'ambiente.
Orario OSD	Impostare l'intervallo di tempo dopo il quale il menu OSD si deve chiudere automaticamente.

Menu BLOCCA

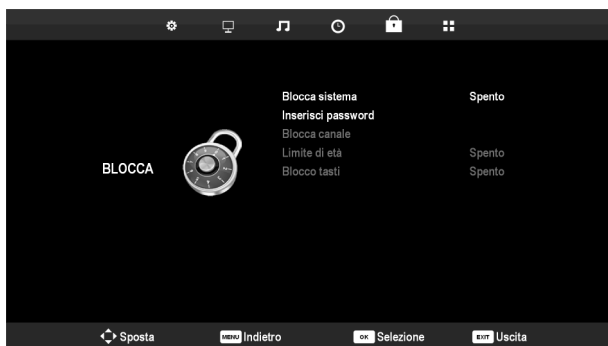

Voce di menu	Impostazione	
Blocca sistema	È possibile abilitare le impostazioni Blocca canale , Limite di età e Blocco tasti . Inserire la password necessaria. Quella predefinita è: 0000 .	
Inserisci password	Si apre un campo per l'inserimento della password.	
	Inserire la vecchia password	Immettere la vecchia password usando i tasti numerici. Quella predefinita è: 0000 .
	Inserire la nuova password	Inserire una nuova password a quattro cifre.
	Confermare la nuova password	Immettere la nuova password ancora una volta. Viene visualizzato un messaggio in proposito.
	<p>Attenzione</p> <p>Prendere nota della nuova password. Con il ripristino delle impostazioni di fabbrica non viene reimpostata la password predefinita.</p> <p>Nel caso in cui ci si dovesse dimenticare la password, utilizzare la password master „7948“.</p>	
Blocca canale	Definire il canale che deve essere bloccato.	
Limite di età	Qui è possibile scegliere l'età.	
Blocco tasti	Attivare o disattivare il blocco dei tasti per i comandi posti sulla TV LCD. Se si attiva questa funzione, la TV LCD potrà essere utilizzata solo con il telecomando.	

Menu IMPOSTAZIONI

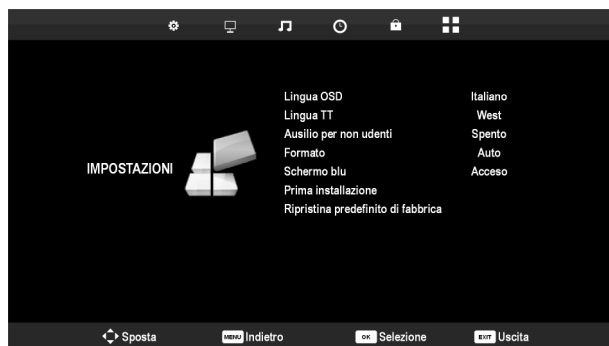

Voce di menu	Impostazione
Lingua OSD	Selezionare la lingua del menu OSD o la lingua TT. Viene cambiata immediatamente.
Lingua TT	L'impostazione predefinita è West . Se ci si trova in un'area linguistica diversa, è possibile cambiare la lingua.
Ausilio per non udenti	Se l'emittente trasmette segnali audio per non udenti, si può impostare Acceso per ricevere questi segnali. Questa opzione è disponibile solo in modalità DTV.
Formato	Impostare il formato immagine. Questa funzione corrisponde al tasto SIZE .
Schermo blu	Quando la TV LCD non riceve alcun segnale, al posto della "neve" o dello schermo nero, appare uno sfondo blu.
Prima installazione	È possibile richiamare il menu per la prima installazione. Le impostazioni sono descritte a pag. 23.
Ripristina predefinito di fabbrica	È possibile ripristinare le impostazioni predefinite scegliendo se ripristinare l'apparecchio o la memoria.

EPG - GUIDA PROGRAMMI

Con il tasto **EPG** si apre la "Guida elettronica ai programmi".

Nella tabella si vedono la trasmissione corrente e quella successiva per i canali disponibili.

- ▶ Selezionare un canale premendo ▲ ▼ .
- ▶ Premere ▶ per passare alla guida per il canale selezionato.
- ▶ Scorrere le trasmissioni con ▲ ▼ .

Avviso!

Le informazioni relative ai canali sono fornite dalle emittenti. Qualora non venissero visualizzate informazioni su un canale, non si tratterebbe di un difetto della TV LCD.

La tabella seguente mostra le opzioni per la **GUIDA PROGRAMMI**:

Tasto	Voce	Funzione
Tasto verde [INTRO]	Visualizza	Mostra una descrizione dettagliata della trasmissione selezionata (se disponibile). Premere di nuovo il tasto per nascondere la descrizione.
Tasto giallo [REPEAT]	Programma	Mostra l'elenco delle trasmissioni programmate tramite la funzione promemoria. Per programmare un promemoria, vedere la voce successiva. Con il tasto rosso [PROG] è possibile disattivare il promemoria per una trasmissione.
Tasto blu [A-B]	Promemoria	Imposta un promemoria per la trasmissione selezionata. Quando viene raggiunto l'orario impostato, l'apparecchio passa automaticamente alla trasmissione programmata. Non è possibile impostare un promemoria per la trasmissione corrente.
▲ ▼ ◀ ▶	Seleziona	Con i tasti direzionali ci si sposta all'interno della guida.
▶▶	Giorno successivo	Viene richiamata la programmazione del giorno successivo.
◀◀	Giorno precedente	Viene richiamata la programmazione del giorno precedente. Questa funzione è disponibile solo fino alla data odierna. Non è possibile visualizzare la programmazione passata.
OK	OK	Confermare la selezione o l'impostazione.

Collegamento degli apparecchi

Collegamento delle cuffie

Collegare le cuffie alla porta cuffie.

Attenzione!

L'utilizzo delle cuffie ad alto volume può provocare danni permanenti all'udito. Prima della riproduzione, regolare il volume sul valore più basso. Avviare quindi la riproduzione e alzare il volume fino a raggiungere un livello gradevole. Se si modifica l'impostazione di base dell'equalizzatore è possibile che il volume aumenti causando danni permanenti all'udito.



L'utilizzo di un apparecchio con le cuffie ad alto volume per un periodo di tempo prolungato può causare danni all'udito.

Collegamento del lettore DVD

Per collegare un lettore DVD si hanno diverse possibilità:

1. Con un cavo HDMI

- ▶ Se il lettore DVD è dotato di uscita HDMI, collegare un cavo HDMI (non fornito in dotazione) all'ingresso HDMI della TV LCD e all'uscita HDMI dell'apparecchio esterno.

2. Con un cavo video Component 3 x RCA

- ▶ Se il lettore DVD dispone di uscite YUV (Y Pb Pr) è consigliabile collegarlo con un cavo Component (cavo RCA verde/blu/rosso) agli ingressi Component Y-Pb-Pr della TV LCD.

Importante!

Utilizzare esclusivamente l'adattatore YUV fornito in dotazione.

- ▶ Per la trasmissione dell'audio, collegare un cavo RCA stereo (connettore rosso e bianco) agli ingressi AUDIO L-R.

3. Con un cavo SCART

- ▶ Collegare un lettore DVD con cavo SCART alla presa SCART.

4. Con un cavo RCA stereo e un cavo RCA video

- ▶ Collegare un cavo RCA video (connettore giallo) all'ingresso video della TV LCD e all'uscita video del dispositivo esterno.
- ▶ Collegare un cavo RCA stereo (connettore rosso e bianco) agli ingressi audio della TV LCD e alle uscite audio del dispositivo esterno.

Collegamento del videoregistratore

- ▶ Collegare un cavo antenna alla presa dell'antenna della TV LCD e all'uscita dell'antenna del videoregistratore.
- ▶ Collegare un altro cavo antenna all'ingresso dell'antenna del videoregistratore e alla presa dell'antenna nella parete.

Inoltre, è possibile collegare la TV LCD e il videoregistratore con un cavo SCART. Questo metodo è consigliato per ottenere un'elevata qualità video e audio. Per l'audio stereo, è necessario un collegamento SCART.

- ▶ Collegare il cavo SCART alla presa SCART della TV LCD.
- ▶ Collegare l'altra estremità del cavo SCART alla presa SCART OUT del videoregistratore.

Collegamento del registratore DVD

- ▶ Collegare il registratore DVD con il cavo SCART alla presa SCART della TV LCD.
- ▶ Collegare l'altra estremità del cavo SCART alla presa SCART OUT del registratore DVD.
- ▶ Collegare un cavo antenna alla presa dell'antenna della TV LCD e all'uscita dell'antenna del registratore DVD.
- ▶ Collegare un altro cavo antenna all'ingresso dell'antenna del registratore DVD e alla presa dell'antenna nella parete.

Alternativa

- ▶ Se il videoregistratore DVD dispone di uscite YUV (Y Pb Pr) è consigliabile collegarlo con un cavo Component (cavo RCA verde/blu/rosso) agli ingressi Component Y-Pb-Pr della TV LCD.

Importante!

Utilizzare esclusivamente l'adattatore YUV fornito in dotazione.

- ▶ Per trasferire l'audio, collegare il cavo RCA stereo (connettore rosso e bianco) agli ingressi AUDIO L-R.

Alternativa

- ▶ Se il videoregistratore DVD dispone di un'uscita HDMI, collegare un cavo HDMI (non fornito in dotazione) all'ingresso HDMI della TV LCD e all'uscita HDMI del dispositivo esterno.

Collegamento del ricevitore (SAT, DVB-T, decoder, ecc.)

Esistono diverse possibilità per collegare alla TV LCD un apparecchio da utilizzare come ricevitore (ad es. ricevitore SAT, ricevitore DVB-T, decoder, set top box).

1. Con un cavo HDMI

- ▶ Se l'apparecchio esterno è dotato di uscita HDMI, collegare un cavo HDMI (non fornito in dotazione) all'ingresso HDMI della TV LCD e all'uscita HDMI dell'apparecchio esterno.

2. Con un cavo video Component 3 x RCA

- ▶ Se il dispositivo esterno dispone di uscite YUV (Y Pb Pr) è consigliabile collegarlo con un cavo Component (cavo RCA verde/blu/rosso) agli ingressi Component **Y-Pb-Pr** della TV LCD.

Importante!

Utilizzare esclusivamente l'adattatore YUV fornito in dotazione.

- ▶ Per la trasmissione dell'audio, collegare un cavo RCA stereo (connettore rosso e bianco) agli ingressi AUDIO L-R.

3. Con un cavo SCART

- ▶ Collegare un ricevitore SAT con il cavo SCART alla presa **SCART**.

4. Con un cavo RCA stereo e un cavo RCA video

- ▶ Collegare un cavo RCA video (connettore giallo) all'ingresso video della TV LCD e all'uscita video dell'apparecchio esterno.
- ▶ Collegare un cavo RCA stereo (connettore rosso e bianco) agli ingressi audio della TV LCD e alle uscite audio dell'apparecchio esterno.

Collegamento del videoregistratore DVD e del ricevitore SAT

Per collegare contemporaneamente un videoregistratore DVD (o un altro videoregistratore) e un ricevitore SAT, si può procedere nel seguente modo:

- ▶ Collegare il ricevitore come descritto in precedenza.
- ▶ Collegare un cavo SCART all'uscita SCART del videoregistratore DVD e all'ingresso SCART del ricevitore.
- ▶ Collegare un cavo antenna alla presa dell'antenna della TV LCD e all'uscita dell'antenna del videoregistratore.
- ▶ Collegare un altro cavo antenna all'ingresso dell'antenna del videoregistratore DVD e all'uscita dell'antenna del decoder.
- ▶ Collegare il ricevitore SAT all'LNB dell'antenna parabolica.

Collegamento del camcorder

Con un cavo RCA stereo e un cavo RCA video

- ▶ Per riprodurre l'audio e l'immagine di un camcorder sulla TV LCD, collegare il camcorder alle porte AUDIO-IN e alla porta VIDEO-IN del televisore.

Apparecchio con uscita HDMI o DVI

L'interfaccia HDMI ("High Definition Multimedia Interface") è l'unica che trasmette contemporaneamente i dati audio e video sui dispositivi dell'elettronica di consumo. È in grado di gestire tutti i formati audio e video oggi conosciuti, compreso l'HDTV (High Definition Television) e può quindi visualizzare anche la risoluzione di 1080i senza perdita di qualità.

Oggi molti apparecchi, tra cui i lettori DVD, sono dotati di uscite HDMI.

Collegamento dell'apparecchio esterno all'uscita HDMI

- ▶ Spegnerne entrambi gli apparecchi.
- ▶ Collegare un cavo HDMI (non fornito in dotazione) all'ingresso HDMI della TV LCD e all'uscita HDMI dell'apparecchio esterno.
- ▶ Una volta collegato l'apparecchio HDMI, accendere la TV LCD.
- ▶ Accendere il dispositivo esterno HDMI.

Collegamento dell'apparecchio esterno all'uscita DVI

Se il dispositivo esterno ha un'uscita DVI, lo si può collegare all'ingresso HDMI (HDMI è compatibile con DVI "Digital Visual Interface"). È necessario un adattatore HDMI-DVI. Dato che l'uscita DVI non trasmette il suono, collegare anche un cavo audio.

Utilizzare un cavo RCA stereo con attacco da 3,5 mm collegandolo alla porta VGA AUDIO IN.

Collegamento del PC

La TV LCD viene collegata al PC o al notebook come se fosse un normale monitor, o un monitor aggiuntivo. L'immagine del PC o del notebook verrà trasmessa alla TV LCD.

Come collegare la TV LCD al PC:

- ▶ Spegnere entrambi gli apparecchi.
- ▶ Collegare un cavo VGA (cavo monitor, non in dotazione) all'ingresso VGA della TV LCD e all'uscita della scheda grafica del PC o del notebook.
- ▶ Stringere le viti sul cavo del monitor, in modo che il connettore sia inserito correttamente nella porta.
- ▶ Per trasmettere anche l'audio, collegare un cavo audio alla porta PC AUDIO IN.
- ▶ Accendere per prima la TV LCD.
- ▶ Soltanto in seguito accendere anche il PC/notebook.

Se si utilizza la TV LCD come secondo monitor del PC, può essere necessario modificare nel sistema operativo alcune impostazioni relative allo schermo. Consultare le istruzioni per l'uso del PC/notebook per le informazioni sull'utilizzo di più monitor.

Risoluzione dei problemi

Talvolta un malfunzionamento può avere cause banali o derivare da componenti difettosi. La guida seguente aiuta a risolvere i problemi.

Se le indicazioni qui riportate non dovessero portare al risultato desiderato, saremo lieti di fornirvi assistenza. Contattateci! Trovate il numero telefonico all'interno della copertina posteriore, sotto la parte riservata alle condizioni di garanzia.

Difetto	Soluzione
Non viene visualizzata l'immagine e manca l'audio.	<ul style="list-style-type: none">• Verificare che il cavo di alimentazione sia collegato correttamente alla presa elettrica e all'apparecchio.• Verificare che la ricezione del segnale sia impostata su TV.• Controllare che l'interruttore principale dell'apparecchio sia acceso.
Non viene visualizzata l'immagine. Non viene visualizzata l'immagine di AV.	<ul style="list-style-type: none">• Verificare che il contrasto e la luminosità siano impostati correttamente.• Verificare che tutti gli apparecchi esterni siano collegati correttamente.• Verificare che sia selezionata la sorgente AV corretta.
Manca l'audio.	<ul style="list-style-type: none">• Assicurarsi che il volume non sia regolato sul minimo.• Assicurarsi che non sia attivata la funzione mute.
Manca l'immagine o l'audio, ma si sentono dei rumori.	<ul style="list-style-type: none">• La ricezione potrebbe non essere buona. Controllare che l'antenna sia collegata.
L'immagine non è pulita.	<ul style="list-style-type: none">• La ricezione potrebbe non essere buona.• Controllare che l'antenna sia collegata.
L'immagine è troppo chiara o troppo scura.	<ul style="list-style-type: none">• Verificare le impostazioni di contrasto e luminosità.
L'immagine non è nitida.	<ul style="list-style-type: none">• La ricezione potrebbe non essere buona.• Controllare che l'antenna sia collegata.• Verificare le impostazioni per la nitidezza e la riduzione del rumore d'immagine nel menu IMMAGINE.
L'immagine è doppia o tripla.	<ul style="list-style-type: none">• Controllare che l'antenna sia orientata nella direzione giusta.• Potrebbero essere presenti onde riflesse da montagne o edifici.
L'immagine è puntinata.	<ul style="list-style-type: none">• Potrebbero esserci interferenze causate da auto, treni, condutture, luci al neon, ecc.• Potrebbe esserci un'interferenza tra il cavo antenna e

	il cavo elettrico. Distanziare i cavi uno dall'altro.
Appaiono delle strisce sullo schermo oppure i colori sono sbiaditi.	<ul style="list-style-type: none"> • C'è un'interferenza causata da un altro apparecchio? • Anche le antenne di trasmissione delle stazioni radio, le antenne dei radioamatori e i telefoni cellulari possono provocare interferenze. • Utilizzare l'apparecchio il più lontano possibile dal dispositivo che potrebbe causare l'interferenza.
I pulsanti dell'apparecchio non funzionano.	<ul style="list-style-type: none"> • È possibile che sia attivato il blocco per i bambini.
Il telecomando non funziona.	<ul style="list-style-type: none"> • Verificare che le pile nel telecomando siano cariche e inserite correttamente. • Assicurarsi che il sensore non sia esposto a una forte illuminazione. • Spegner e riaccendere l'apparecchio premendo l'interruttore principale. • Verificare che la funzione TV sia attivata premendo il tasto TV sul telecomando.
Sotto la marca dell'apparecchio sono riportati diversi codici per l'apparecchio.	<p>Come individuare il codice corretto dell'apparecchio?</p> <ul style="list-style-type: none"> • Per trovare il codice giusto, provare i vari codici uno dopo l'altro, finché quasi tutti i comandi dell'apparecchio funzionano correttamente.
Gli apparecchi esterni rispondono soltanto ad alcuni comandi del telecomando.	<ul style="list-style-type: none"> • Provare altri codici, finché gli apparecchi rispondono correttamente ai comandi. • Se l'immissione manuale del codice e la ricerca automatica del codice non hanno esito positivo, in alcuni particolari casi è possibile che l'apparecchio non sia compatibile con il telecomando universale.
Disco	
Il disco non parte pur avendo premuto ▶ (PLAY) o si ferma subito dopo.	<ul style="list-style-type: none"> • Il disco è stato inserito con la parte scritta rivolta verso l'alto? • Controllare che il disco non sia danneggiato provando a inserire un altro disco. Nel caso in cui il disco fosse sporco, pulirlo cautamente usando un panno morbido e asciutto con movimenti che partono dal centro verso l'esterno. • DVD: il DVD ha il codice regionale (2) corretto? • Se all'interno dell'apparecchio si è formata condensa, aspettare una o due ore affinché si asciughi.

Serve ulteriore assistenza?

Se i consigli delle sezioni precedenti non hanno risolto il problema, contattateci. Ci sarebbe molto utile ricevere le seguenti informazioni:

- Quali apparecchi esterni sono collegati?
- Quali messaggi vengono visualizzati sullo schermo?
- Durante quale fase dell'utilizzo si è presentato il problema?
- Se si è collegato un PC all'apparecchio:
 - Qual è la configurazione del computer?
 - Quale software si stava utilizzando quando si è verificato l'errore?
- Quali provvedimenti sono già stati adottati per risolvere il problema?
- Se si è già in possesso di un codice cliente, comunicarlo.

Errori di pixel sulla TV LCD

Nonostante vengano utilizzati i più recenti metodi di produzione, a causa dell'elevata complessità delle tecnologie, in alcuni rari casi può verificarsi un malfunzionamento di uno o più pixel.

Per i TFT a matrice attiva e con una risoluzione di **1920 x 1080 pixel**, dei quali ognuno è formato da tre sotto-pixel (rosso, verde, blu), si utilizzano complessivamente **circa 6,2 milioni** di elementi. A causa di questo elevato numero di transistor e del processo produttivo estremamente complesso, in alcuni rari casi si può verificare un guasto dei pixel o dei sotto-pixel.

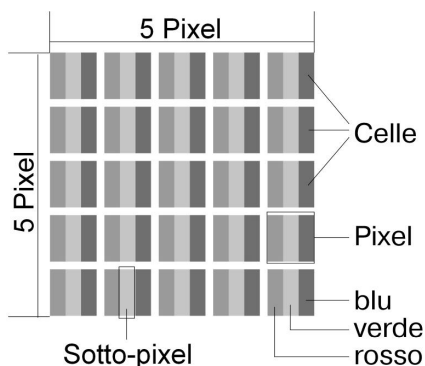

Descrizione		Numero accettato
Sotto-pixel chiari	1 sotto-pixel	max. 2
	due, uno accanto all'altro (orizzontale/verticale)	max. 0
Distanza	distanza minima tra i sotto-pixel chiari e scuri	min. 5 mm
Sotto-pixel scuri	singoli	max. 8
	due, uno accanto all'altro	max. 2
Distanza	distanza minima tra i sotto-pixel chiari e scuri	min. 5 mm
Numero totale di sotto-pixel chiari e scuri		max. 10

La tabella riporta il numero massimo di pixel difettosi non coperto da garanzia. Se il numero di pixel difettosi è superiore a quello indicato per una categoria, il difetto è coperto da garanzia.

Pulizia

Per prolungare la durata utile della TV LCD, adottare i provvedimenti seguenti:

Attenzione!

Prima della pulizia, scollegare tutti i cavi e la spina elettrica.

- Sul telaio del televisore si trovano delle pellicole lucide che lo proteggono dai graffi. Asportare le pellicole dopo avere posizionato correttamente il televisore.
- Se il telaio dovesse sporcarsi, innanzi tutto spolverarlo. Con cautela, passare quindi un panno per pulirlo. Se il telaio non viene prima spolverato, oppure se viene strofinato con troppa forza, la superficie lucida potrebbe danneggiarsi.
- Non utilizzare solventi, detersivi corrosivi o gassosi.
- Pulire lo schermo con un panno morbido che non lascia pelucchi.
- Assicurarsi che non rimangano gocce d'acqua sulla TV LCD. L'acqua può sbiadire l'apparecchio in modo permanente.
- Non esporre lo schermo alla luce diretta del sole, né ai raggi ultravioletti.
- Conservare accuratamente il materiale di imballaggio e utilizzarlo soltanto per trasportare la TV LCD.

Attenzione!

Il telaio del televisore non contiene parti da pulire o da sottoporre a manutenzione da parte dell'utente.

Smaltimento

Confezione



L'imballaggio protegge l'apparecchio dagli eventuali danni causati dal trasporto. Le confezioni sono prodotte con materiali che possono essere smaltiti in modo ecologico e riciclati.

Apparecchio



Al termine del ciclo di vita dell'apparecchio, non gettarlo tra i normali rifiuti domestici. Informarsi su come smaltirlo in modo eco-compatibile.



Pile



Non gettare le pile tra i rifiuti domestici, ma consegnarle a un centro di raccolta per le pile scariche.

Dati tecnici

Nome dell'apparecchio:	P14043 (MD 20296)	
Tensione nominale:	220-240 V ~ 50 Hz	
Dimensioni dello schermo:	58,4 cm (23") LCD; display 16:9	
Potenza assorbita:	max. 48 Watt	
Potenza assorbita in standby:	< 1 W	
Risoluzione fisica:	1920 x 1080 dpi	
Sistema TV:	PAL, SECAM, B/G, D/K, K', I/I, L/L'	
Canali:	VHF (banda I/III) UHF (banda U) IPERBANDA TV VIA CAVO (S1-S20)/(S21-S41) DVB-T (free to air)	
Audio:	Stereo / Nicam	
Canali memorizzabili:	199 (ATV), 400 (DTV)	
Ingresso antenna:	75 Ohm	
Connessioni:	Connessione antenna (analogica/digitale) 2 USB	
Video:	2 HDMI con decodifica HDCP 1 SCART 1 VGA (D-Sub a 15 pin) Ingresso Composite Video In (RCA) Ingresso Component (YUV) (jack da 3,5 mm)	
Audio:	Ingresso audio stereo per YUV/Composite Video (RCA) Ingresso audio PC (jack da 3,5 mm) Uscita cuffie (jack da 3,5 mm)	
Unità	USB, Disc	
Supporti dati compatibili	CD HDCCD DVD Video DVD-/R DVD-/RW CD-R/RW CD-Audio	
Formati supportati	Foto (max. 200 file) Musica (max. 200 file) Film (max. 200 file)	JPG, PNG MP3, WMA MPEG 1/2/4 MKV MPEG 4 Compatibili Xvid
	Testo (max. 200 file)	TXT
Potenza laser lettore DVD	Laser classe 1	

Quando si riproducono CD-Audio, utilizzare esclusivamente dischi con la seguente



Attenzione:

Attualmente vengono impiegati molti metodi diversi, talvolta non standardizzati, per la registrazione dei CD e la protezione anticopia. Inoltre, esistono vari tipi di CD-R e CD-RW. Pertanto, in alcuni rari casi si potrebbero verificare errori o ritardi di lettura. Non si tratta di un difetto dell'apparecchio.

Temperatura ambientale supportata +5 °C - +35 °C

Umidità relativa dell'aria supportata 20 % - 85 %

Dimensioni senza piede di supporto (L x H x P): ca. 574 x 383 x 57 mm

Dimensioni con piede di supporto (L x H x P): ca. 574 x 410 x 160 mm

Peso senza piede di supporto: 5,0 Kg

Peso con piede di supporto: 5,2 Kg

Telecomando

Tipo di trasmissione: Infrarossi

Classe LED: 1

Tipo pile: 2 x 1,5V AAA R03/LR03



Attenzione:

Se a causa di una combinazione imprevista di comandi o un trasferimento difettoso di dati o una scarica elettrica (Electro Static Discharge), la TV LCD non dovesse più rispondere ai comandi, scollegare la spina e in seguito rimettere in funzione l'apparecchio.

Liste de codes / Elenco dei codici / Codeliste

TV	3
Videomagnó / VCR / Videorekorder	12
DVD	16
CD	21
SAT Receiver	23
Graveur de DVD (DVD-R/-RW etc.) / Registratore DVD (DVD-R/-RW etc.) / DVD Rekorder (DVD-R, DVD-RW, etc.)	29
Dekóder / Dekoder / Decoder	31
HDD-DVR	32
Combinaisons TV/VCR / Combinazioni TV/VCR / TV/VCR Kombinationen	34
Combinaisons TV/DVD / Combinazioni TV/DVD / TV/DVD Kombinationen	35
Combinaisons DVD/VCR / Combinazioni DVD/VCR / DVD/VCR Kombinationen ..	36
HTIB	38
Décodeurs supplémentaires / Set-Top Box aggiuntive / Zusätzliche Set-Top Boxen	39
Disque Laser / Laser Disc	40
DVB-T	40
Autres / Altri / Sonstige	42
Recherche de code d'après la marque/ Ricerca del codice in base al marchio / Code-Suche nach Handelsname	44

TV

A

ACER	1484	AIKO	0003	0009	0004
ACME	0013	AIWA	0184	0248	0291
ADA	0008	AKAI	1410	0011	0086 0009 0068 0004 0006 0008 0051 0061 0088 0169 0200 0133 0141 0069
ADC	0012 0008	AKIBA	0011		
ADMIRAL	0019 0108 0002 0001 0047 0000	AKURA	0169	0074	0002 0009 0011 0071
ADYSON	0003	ALBA	0028	0027	0009 0011 0003 0068 0083 0169 0047 0245 0248 0162 0062
AGAZI	0002				
AGB	0123				

ALBIRAL	0037			
ALKOS	0164			
ALLORGAN	0157	0026		
ALLSTAR	0051			
ALTUS	0042			
AMPLIVISION	0003			
AMSTRAD	0011	0009	0068	0074
	0002	0108	0071	0069
	0030	0123	0013	
ANAM	0009	0065	0109	
ANGLO	0009			
ANITECH	0009	0002	0043	0109
ANSONIC	0009	0014		
AOC	0134			
ARC EN CIEL	0126	0045	0139	
ARCAM	0003			
ARISTONA	0169	0051		
ARTHUR MARTIN	0158			
ASA	0017	0110	0016	0018
	0000	0021		
ASBERG	0051	0043		
ASTRA	0009			
ASUKA	0011	0002	0003	
ATLANTIC	0169	0003	0051	0157
ATORI	0009			
AUDIOSONIC	0009	0003	0169	0011
	0051	0139	0157	0090
AUDIOTON	0003			
AUSIND	0043			
AUTOVOX	0003	0002	0101	0157
	0000	0125	0043	

B

BAIRD	0111	0139	0245	
BANG & OLUFSON	0199	0000		
BARCO	0112			
BASIC LINE	0009	0011	0051	0245
BASTIDE	0003			
BAUR	0169	0118	0076	0141
	0132			
BEKO	0042	0083	0034	0095
	1064	0007		
BEON	0169	0051		
BEST	0113			
BESTAR	0051	0245		
BINATONE	0003			
BLACK DIAMOND	0171			

BLACK PANTHER LINE	0245			
BLACK STAR	0129			
BLAUPUNKT	0117	0202	0135	0008
	0022	0100		
BLOOM	0015			
BLUE SKY	1485	0156	0011	
BLUE STAR	0120			
BONDSTEC	0129			
BOOTS	0003			
BPL	0120			
BRANDT	0127	0045	0022	0036
	0126	0139	0046	
BRION VEGA	0051	0169	0000	
BRITANNIA	0003			
BROKSONIC	0920			
BRUNS	0000	0007		
BSR	0131	0026		
BTC	0011			
BUSH	0028	0027	0032	0009
	0011	0019	0205	0039
	0051	0068	0169	0107
	0115	0131	0139	0167
	0245	0248	0024	0132
	0120	0062		

C

CAPSONIC	0002			
CARREFOUR	0027			
CASCADE	0009			
CATHAY	0051	0169		
CENTRUM	0168	0205		
CENTURION	0051	0169		
CENTURY	0000			
CGE	0129	0047	0131	0043
CIMLINE	0009	0028		
CITY	0009			
CLARIVOX	0169	0037		
CLATRONIC	0009	0011	0051	0002
	0083	0003	0129	0030
	0043			
COMBITECH	0248			
CONCORDE	0009			
CONDOR	0198	0051	0083	0003
	0245			
CONRAC	0038	1395		
CONTEC	0003	0009	0027	0030
	0029			

CONTINENTAL EDISON 0022 0111 0036
 0045 0126 0139 0046
 COSMEL 0009
 CPRTEC 0156
 CROSLEY 0129 0131 0000 0043
 CROWN 0009 0169 0083 0047
 0051 0245 0121 0043
 CS ELECTRONICS 0011 0129 0003
 CTC 0129
 CTC CLATRONIC 0014
 CYBERCOM 0177 0038 0171 0002
 0009 0206 0205 0207
 0208 0210 0169 0042
 0044 0127 0047 0061
 0063 0067 0068 0103
 0107 0115 0154 0168
 0185 0228 0209 0343
 0924 0933 0248 0291
 CYBERMAXX 0177 0038 0171 0002
 0009 0206 0200 0205
 0207 0208 0210 0211
 0169 0015 0042 0044
 0047 0048 0049 0061
 0063 0067 0068 0087
 0103 0107 0115 0127
 0154 0155 0168 0170
 0185 0228 0229 0209
 0218 1005 0894 0343
 0924 0933 0248 0291
 CYBERTRON 0011
 CYTRON 0177 0038 0171 0002
 0009 0206 0200 0205
 0207 0208 0210 0211
 0169 0015 0042 0044
 0047 0048 0049 0061
 0063 0067 0068 0087
 0103 0107 0115 0127
 0154 0155 0168 0170
 0185 0228 0229 0209
 0218 1005 0894 0343
 0924 0933 0248 0291
D
 DAEWOO 0094 0009 0191 0003
 0051 0115 0245
 DAINICHI 0011
 DANSAI 0002 0169 0051
 DANTAX 0171 0161 0169 0088
 0034 0113
 DATSURA 0121
 DAYTON 0009
 DAYTRON 0245
 DCE 0205 0042

DE GRAAF 0019 0006 0033
 DECCA 0003 0169 0004 0051
 0123 0030
 DECCACOLOR 0015
 DELL 0025
 DESMET 0051 0169
 DIGITOR 0227 0228
 DISNEY 0148
 DIXI 0009 0169 0051
 DTS 0009
 DUAL 0177 0038 0171 0002
 0009 0206 0207 0208
 0169 0042 0044 0127
 0047 0061 0063 0067
 0068 0003 0103 0107
 0115 0126 0131 0139
 0154 0160 0168 0210
 0228 0343 0924 0933
 0248 0291 0125 0089
 DUAL-TEC 0009 0131 0003
 DUMONT 0003 0014 0017 0018
 0000
 DURABRAND 0228 1006 1007 1008
 1009 0933 1088
 DUX 0169
 DYNATRON 0051 0169

E

ELBE 0108 0157 0037
 ELCIT 0000
 ELECTRO TECH 0009
 ELEKTA 0120
 ELIN 0051 0003 0169 0016
 0018
 ELITE 0011 0051
 ELMAN 0014 0131
 ELTA 0009
 EMERSON 0141 0127 0000
 ERAE 1003
 ERRES 0169 0051
 ESC 0245
 ETRON 0009
 EURO-FEEL 0002
 EUROLINE 0149 0169 0088
 EUROMANN 0002 0051 0003
 EUROPHON 0003 0014 0051 0131
 0123
 EXPERT 0157

F

FAIRTEC 1485 1416 0204 0156
 FENNER 0009 0115
 FERGUSON 0127 0166 0035 0169
 0036 0050 0052 0111
 0163 0037
 FIDELITY 0003 0019 0068 0074
 0096
 FINLANDIA 0019 0006 0110 0128
 FINLUX 0061 0087 0063 0003
 0004 0016 0167 0110
 0131 0157 0169 0051
 0017 0018 0014 0042
 0000 0123 0043
 FIRSTLINE 0156 0003 0129 0009
 0051 0062 0026
 FISHER 0006 0003 0018 0083
 0131 0000 0027 0029
 0040
 FLINT 0051 0113
 FORMENTI 0001 0169 0003 0131
 0133 0000 0043 0125
 FORTRESS 0001 0000
 FRONTECH 0019 0002 0009 0068
 0118 0129 0120 0021
 FUJITSU 0116 0004 0157
 FUNAI 0002 0026

G

GALAXY 0047 0083
 GBC 0009 0027 0131
 GEC 0169 0003 0004 0041
 0051 0141 0123 0132
 GELOSO 0019 0009 0131
 GENERAL TECHNIC 0009 0248
 GENEXXA 0011 0051 0021
 GERICOM 1064 0049 1022 1023
 GOLDSTAR 0084 0129 0003 0009
 0019 0051 0131 0169
 0171 0261 0012 0093
 GOODMANS 0009 0111 0002 0004
 0027 0169 0028 0051
 0068 0115 0127 0171
 0245 0283 0093
 GORENJE 0083
 GPM 0011
 GRAETZ 0141 0142 0021
 GRANADA 0127 0019 0003 0006
 0169 0027 0031 0051
 0054 0004 0064 0133

0138 0128 0040 0043
 0123
 GRANDIN 0009 0169 0011 0245
 0120
 GRUNDIG 0117 0091 0114 0101
 0135 0008 0017 0136
 0043

H

H & B 0343 0228
 HB 1003 0168 0095 0015
 0042 1011 1020 1389
 HAAZ 0228
 HALIFAX 0002 0003
 HAMPTON 0003
 HANSEATIC 0009 0003 0027 0169
 0051 0083 0118 0131
 0141 0007 0026
 HANSOL 1019
 HANTAREX 0009 0123
 HARWOOD 0171
 HCM 0002 0003 0009 0074
 0120
 HIFIVOX 0139
 HINARI 0171 0009 0011 0027
 0051 0006 0169 0248
 0043 0137
 HISAWA 0011 0113 0120
 HISENSE 1486 1485 1417 1416
 1415 0204 0156
 HITACHI 0027 0019 0085 0134
 0153 0213 0140 0144
 0003 0118 0004 0016
 0023 0041 0045 0047
 0131 0133 0138 0139
 0141 1013 0021 0046
 0033 0123 0142
 HORNYPHON 0051
 HOSHAI 0011
 HUANYU 0003 0115
 HYGASHI 0003
 HYPER 0003 0009 0129 0131
 HYPSON 0002 0003 0051 0169
 0120
 HYUNDAI 1010
 I
 ICE 0009 0002 0003 0011
 0051 0068
 IYAMA 1414

IMPERIAL 0047 0051 0083 0129
 0131 0021 0043
 INDESIT 0024 0101
 INDIANA 0051 0169
 INGELEN 0021
 INGERSOL 0009
 INNO HIT 0009 0011 0003 0004
 0051 0169 0245 0093
 0123
 INNOVATION 0171 0111 0002 0009
 0169 0061 0067 0068
 0103 0107 0115 0154
 0168 0177 0248 0291
 INTERBUY 0009 0129 0109
 INTERFUNK 0051 0129 0169 0139
 0141 0000 0021
 INTERTRONIC 0894
 INTERVISION 0002 0003 0014 0109
 IRRADIO 0009 0011 0051 0169
 0068
 ISUKAI 0011
 ITC 0003 0131
 ITS 0011 0051 0068 0120
 ITT 0061 0009 0143 0031
 0133 0141 0021 0142
 0132
 ITT/NOKIA 0133 0142 0021
 ITV 0169 0171 0009 0088
 0245
J
 JEC 0164
 JVC 0051 0053 0027 0068
K
 KAISUI 0009 0011 0003 0120
 KAMOSONIC 0003
 KAMP 0003
 KAPSCH 0157 0021
 KARCHER 0169 0003 0009 0016
 0037
 KENDO 0019 0014 0028 0108
 0245
 KENNEDY 0131 0157
 KING TV 0015
 KINGSLEY 0003
 KNEISSEL 0174
 KOLSTER 0051

KONKA 0047 0068 0229 0011
 KORPEL 0051 0169
 KORTING 0000
 KOYODA 0009
 KTV 0003
 KURO 0121
 KYOTO 0037

L

LENCO 0009 0245
 LENOIR 0003 0009
 LESA 0129
 LEYCO 0169 0002 0004 0051
 0026
 LG 0084 0119 0129 0149
 0019 0003 0051 0088
 0131 0169 0171 0009
 0261 0093
 LIESENK 0169
 LIFE 0002 0009 0061 0067
 0068 0103 0107 0111
 0115 0154 0168 0169
 0171 0177 0205 0291
 LIFETEC 0177 0038 0171 0002
 0009 0206 0205 0207
 0208 0210 0211 0169
 0015 0042 0044 0047
 0048 0049 0061 0063
 0067 0068 0087 0103
 0107 0115 0127 0154
 0155 0168 0170 0185
 0228 0229 0209 0218
 1005 0894 0343 0924
 0933 0248 0291
 LOEWE 1399 0097 0098 0051
 0169 0000
 LOGIK 0030
 LS ELECTRONIK 0042
 LUMA 0019 0169 0141 0157
 LUMATRON 0002 0171 0019 0088
 0051 0074 0169 0107
 0141 0157 0245
 LUX MAY 0051
 LUXOR 0141 0019 0047 0003
 0077 0138 0093 0132
M
 M+P 0133
 MAGNADYNE 0014 0129 0131 0169
 0000 0123
 MAGNAFON 0003 0014 0043 0123

MAGNUM	0002 0111 0009 0169	0207 0208 0210 0211
	0171 0061 0067 0068	0169 0015 0042 0044
	0103 0107 0115 0154	0047 0048 0049 0061
	0168 0177 0200 0291	0063 0067 0068 0087
MANDOR	0002	0103 0107 0115 0127
MANESTH	0002 0169 0003 0028	0154 0155
	0051	MINERVA 1015 0101 0135
MARANTZ	1482 0051 0169	MINOKA 0051
MARELLI	0000	MITSUBISHI 0000 0027 0030 0051
MARK	0051 0169	0054 0057 0060 0098
MATSUI	0173 0099 0091 0027	0101 0135 0205
	0180 0028 0147 0003	MIVAR 0055 0083 0003 0093
	0004 0009 0019 0051	0123 0043
	0068 0101 0164 0169	MOTION 0043
	0248 0113 0123 0013	MT LOGIC 0090
	0062 0026 0030	MTC 0132
MATSUSHITA	0065	MULTI SYSTEM 0169
MAXMEDIA	0115	MULTITECH 0003 0009 0014 0019
MCMICHAEL	0041	0169 0027 0045 0129
MEDIATOR	0051 0169	0131 0043
MEDION	1514 1419 1397 1395	MURPHY 0003 0133 0018
	1002 1001 0177 0038	
	0171 0002 0009 0206	N
	1015 0200 0205 0207	NAD 0141
	0208 0210 0211 0169	NAIKO 0099
	0015 0042 0044 0047	NAONIS 0019 0108
	0048 0049 0061 0063	NATIONAL 0064 0101
	0067 0068 0087 0103	NEC 1482 1483 0185 0027
	0107 0115 0127 0148	0056
	0154 0155 0168 0170	NECKERMANN 0003 0169 0008 0019
	0185 0228 0229 0209	0022 0051 0083 0118
	0218 1005 0894 0343	0132 0000
	0924 0933 0248 0291	NEI 0051 0068 0169 0113
	1014	NEOVIA 1019
MELECTRONIC	0009 0016 0169 0018	NESCO 0129
	0003 0036 0051 0068	NEW WORLD 0011
	0110 0115 0139 0021	NEWTECH 0009 0051
	0109	NEXIUS 0015
MEMOREX	0009 0920	NICAMAGIC 0003
MEMPHIS	0004 0009	NIKKAI 0002 0003 0164 0004
METZ	1398 0205 0058 0038	0011 0051 0169
	0201 0135 0107 0151	NOBLIKO 0003 0014 0043
	0152 0000 0075	NOGAMATIC 0139
MICROMAXX	0177 0038 0171 0002	NOKIA 0061 0143 0063 0141
	0009 0206 0200 0205	0077 0133 0031 0021
	0207 0208 0210 0211	0132 0142
	0169 0015 0042 0044	NORDMENDE 1391 1392 1394 0111
	0047 0048 0049 0061	0127 0036 0045 0051
	0063 0067 0068 0087	0126 0139 0046 0000
	0103 0107 0115 0127	0021 0024
	0154 0155 0168 0170	
	0185 0228 0229 0209	
	0218 1005 0894 0343	
	0924 0933 0248 0291	
MICROSTAR	0177 0038 0171 0002	
	0009 0206 0200 0205	

NORDVISION 0169

O

OCEANIC 0141 1011 0142 0021
1089

OKANO 0083

ONCEAS 0003

ONWA 0069

ORBIT 0051

ORION 0099 0147 0159 0009
0212 0028 0051 0154
0169 0171 0920 0248
0283 0123 0142 0030
0013 0062 0075 0026

ORMOND 0205

OSAKI 0011 0002 0003 0004
0074

OSO 0011

OSUME 0004 0029

OTTO VERSAND 0003 0169 0008 0001
0027 0051 0076 0111
0118 0131 0139 0141
0120 0121 0132

P

PACKARD BELL 0204 0203

PAEL 0003

PALLADIUM 0003 0083 0012

PANAMA 0002 0003 0009

PANASONIC 0065 0067 0064 0197
0072 0186 0101 0141
0021 0151 0142 0124
0152

PATHE CINEMA 0003 0083 0131 0037

PATHE MARCONI 0022 0045 0126 0139
0037 0046

PAUSA 0009

PERDIO 0004

PHILCO 0047 0129 0131 0000
0043

PHILHARMONIC 0003

PHILIPS 0200 0088 0217 0202
0020 0169 0003 0041
0181 0051 0083 0111
0115 0131 0141 0154
0000 0043 0089

PHOCUS 0042 0095 1064

PHOENIX 0051 0169 0000

PHONOLA 0051 0169 0000

PIONEER 1482 1418 0010 0145
0036 0051 0139 0169
0021

PLANTRON 0002 0051

POPPY 0009

PORTLAND 0245

PRANDONI-PRINCE 0019 0141 0123

PRECISION 0003

PRIMA 0009 0021

PRINZ 0047

PROZ 0177 0038 0171 0002
0009 0206 0200 0205
0207 0208 0210 0211
0169 0015 0042 0044
0047 0048 0049 0061
0063 0067 0068 0087
0103 0107 0115 0127
0154 0155 0168 0170
0185 0228 0229 0209
0218 1005 0894 0343
0924 0933 0248 0291

PROFEX 0009 0141 0043

PROFILO 0171

PROFI-TRONIC 0051

PROLINE 0004 0051 0062

PROSONIC 0161 0169 0003 0015
0042 0088 0107 0200
0068 0245

PROTECH 0002 0003 0009 0169
0014 0051 0129 0131
0132 0113

PROVIEW 1419 1002 1001

PROVISION 0169 0171 0015

PYE 0169 0051 0068

PYMI 0009

Q

QUADRO 0205

QUASAR 0129

QUELLE 0169 0205 0002 0003
0016 0022 0051 0129
0131 0135 0141 0017
0018 0026 0030

QUESTA 0027

R

RADIOLA 0051 0169

RADIOMARELLI 0129 0000 0123

RADIONETTE 0016 0018

RADIOTONE 0051 0007

RANK	0017	0027					0088	0129	0131	1014
RBM	0017						0168	0043		
RCA	0031					SEI-SINUDYNE	0014	0013	0021	0026
REDIFFUSION	0141						0075	0123	0000	
REVOX	0051	0169				SEITECH	0015			
REX	0019	0002	0108	0157		SELECO	0019	0027	0131	0108
	0021						0157	0021		
RFT	0000	0007				SENCORA	0009			
R-LINE	0051	0169				SENTRA	0164			
ROADSTAR	0002	0009	0011	0245		SHARP	0001	0059	0005	0027
ROBOTRON	0000						0187	0188	0029	
RTF	0000					SHORAI	0026			

S

SABA	0127	0111	0126	0036						
	0045	0139	0141	0245		SIERRA	0051			
	0142	0046	0000	0123		SIESTA	0160			
	0021					SILVER	0027			
SACCS	0037					SINGER	0014	0131	0129	0228
SAISHO	0028	0002	0003	0009			0000			
	0248	0030	0123	0013		SINUDYNE	0014	0131	0169	0028
SALORA	0019	0031	0047	0061			0015	0000	0075	0013
	0107	0108	0118	0131			0026			
	0138	0141	0093	0121		SKANTIC	0138	0021		
	0128	0132	0021			SKYMASTER	0016			
SAMBERS	1411	0014	0169	0043		SKYWORTH	0228			
	0123					SLIDING	0015			
SAMSUNG	0090	0105	0104	0009		SOLAVOX	0092	0021		
	0051	0172	0083	0002		SONITRON	0006	0031		
	0160	0003	0004	0312		SONOKO	0009	0002	0169	0003
	0030	0093					0051	0245		
SANDRA	0003	0009				SONOLOR	0006	0021		
SANSUI	0051	0920				SONTEC	0051	0169	0160	
SANYO	0004	0006	0031	0003		SONY	0165	0130	0183	0106
	0027	0016	0018	0083			0076	0027	0127	0009
	0127	0160	0131	0029			0004	0182	0029	0030
	0030	0040	0043			SOUND & VISION	0011	0014		
SAVILLE	0248					SOUNDWAVE	0051	0169		
SBR	0041	0169				STANDARD	0003	0009	0011	0051
SCHAUB LORENZ	0141	0202	0205	1003			0245			
	0168	0095	0015	0042		STARLIGHT	0169			
	1011	1020	1385	1386		STENWAY	0120			
	1387	1388	1389	1390		STERN	0019	0157	0021	
	0021	0142				SUNGOO	1415	1015	0206	
SCHNEIDER	0177	0003	0169	0011		SUNKAI	0009	0026	0062	
	0051	0068	0131	0139		SUNWOOD	0009	0051		
	0160	0245	0264	0071		SUPERLA	0003			
	0125					SUPERTECH	0118			
SCHWAIGER	1024									
SEG	0171	0002	0205	0003						
	0169	0009	0014	0027						

VIVAX	0015	0042	1008
VORTEC	0051	0169	
VOXSON	0019	0051	0108 0021
	0043	0000	

W

WALTHAM	0003	0133	0138 0037
WATSON	0051	0169	
WATT RADIO	0003	0014	0131 0037
WEGA	0000	0027	
WEGAVOX	0015		
WELLTECH	0042		
WELTBlick	0051	0169	
WESTON	0131		
WHARFEDALE	0099		

WHITE WESTINGHOUSE	0169	0003	0014
	0043		
WORLD OF VISION	1021		

Y

YAKUMO	1012		
YALOS	0000		
YINHE	1396		
YOKO	0009	0011	0051 0169
	0002	0003	
YORX	0011		

Z

ZANUSSI	0019	0157	0108
---------	------	------	------

Videomagnó / VCR / Videorekorder

A

AIWA	0230	0233	0256 0293
	0231	0248	0291
AKAI	0300	0329	0307 0237
	0236	0238	0239 0293
AKIBA	0275		
AKURA	0275	0244	0293
ALBA	0275	0233	0250 0245
	0248	0246	0247
ALLORGAN	0311		
AMBASSADOR	0250		
AMSTRAD	0253	0231	0254
ANITECH	0275		
APEX	0949		
ASA	0257	0256	
ASUKA	0275	0257	0231 0256

B

BAIRD	0259	0231	0258 0245
	0237	0293	
BASIC LINE	0275	0233	0250 0245
BAUR	0263	0257	
BESTAR	0250	0245	
BLACK PANTHER LINE	0245		
BLAUPUNKT	0263	0257	0262 0260
	0309	0325	0271
BLUESKY	0248		

BONDSTEC	0250		
BRANDT	0303	0305	
BROKSONIC	0277	0967	
BUSH	0275	0233	0245 0248
	0246	0247	0288

C

CATRON	0250		
CGE	0231	0293	
CIMLINE	0275	0233	
CINEVISION	0256		
CLATRONIC	0250		
COMBITECH	0248		
CONDOR	0250	0245	
CROWN	0275	0250	0245
CYBERCOM	0233	0311	0262 0269
	0319	0256	0248 0291
	0338	0905	0906
CYBERMAXX	0233	0311	0262 0269
	0319	0256	0248 0291
	0338	0905	0906
CYTRON	0233	0311	0262 0269
	0319	0256	0248 0291
	0338	0905	0906

D

DAEWOO	0274	0250	0265 0319
	0245	0971	
DANSAI	0275		

DANTAX 0233
 DAYTRON 0245
 DE GRAAF 0266 0257
 DECCA 0257 0231 0293
 DUAL 0233 0256 0257 0311
 0262 0319 0293 0248
 0291 0338 0905 0906

DUMONT 0266 0257 0231 0258

E

ELTA 0275
 EMERSON 0231 0256 0301 0339
 ESC 0245
 ETZUKO 0275

F

FERGUSON 0294 0259 0271 0278
 0293 0281 0305
 FIDELITY 0311 0231
 FINLANDIA 0266 0257 0258
 FINLUX 0266 0298 0257 0231
 0258 0293 0237
 FIRSTLINE 0266 0275 0233 0265
 0298 0256
 FISHER 0258 0279
 FLINT 0233
 FORMENTI-PHEONIX 0257
 FRONTTECH 0250
 FUJITSU 0231
 FUNAI 0231 0339

G

GALAXY 0231
 GBC 0275 0250
 GEC 0257
 GELOSO 0275
 GENERAL 0250
 GENERAL TECHNIC 0262 0233 0311
 0248
 GOLDHAND 0275
 GOLDSTAR 0231 0256 0261
 GOODMAN'S 0275 0250 0259 0256
 0231 0245 0283 0282
 GO-VIDEO 0338 0367 0971
 GRAETZ 0258 0293

GRANADA 0257 0266 0240 0258
 0271

GRANDIN 0275 0250 0256 0231
 0245

GRUNDIG 0273 0270 0263 0235
 0243 0257 0260 0272
 0275 0286 0287 0290
 0315 0271 0288

H

HAAZ 0233
 HANSEATIC 0257 0256
 HCM 0275 0288
 HINARI 0275 0233 0248 0288
 0301
 HISAWA 0233
 HITACHI 0266 0257 0268 0231
 0293 0387
 HYPSON 0233 0275

I

IMPEGO 0250
 IMPERIAL 0231
 INNO HIT 0250 0257 0275 0245
 INNOVATION 0233 0311 0262 0248
 0291
 INTERBUY 0256
 INTERFUNK 0257 0258
 INTERVISION 0231
 IRRADIO 0275 0256
 ITT 0237 0293 0258 0292
 ITV 0256 0245

J

JVC 0294 0295 0293 0400

K

KAISUI 0275
 KARCHER 0257
 KENDO 0233 0250 0265 0300
 0245 0236 0237
 KENWOOD 0293
 KORPEL 0275

L

LENCO 0245

LEYCO 0275
 LG 0231 0256 0261 0907
 LIFE 0291 0256
 LIFETEC 0233 0311 0262 0269
 0319 0256 0248 0291
 0338 0905 0906
 LOEWE 0267 0325 0262 0257
 0256 0271
 LOGIK 0275
 LUMATRON 0274 0245
 LUXOR 0298 0258 0237 0281

M

MAGNASONIC 0258
 MAGNAVOX 0914 0285
 MAGNUM 0291
 MANESTH 0275 0265
 MARANTZ 0257 0271 0281 0299
 MATSUI 0233 0256 0248 0301
 MEDIATOR 0257
 MEDION 0233 0311 0262 0269
 0319 0256 0248 0291
 0338 0905 0906
 MELECTRONIC 0231
 MEMOREX 0240 0256 0231 0258
 0279
 MEMPHIS 0275
 METZ 0262 0263 0267 0273
 0325 0271
 MICROMAXX 0233 0311 0262 0269
 0319 0256 0248 0291
 0338 0905 0906
 MICROSTAR 0233 0311 0262 0269
 0319 0256 0248 0291
 0338 0905 0906
 MIGROS 0231
 MINERVA 0263 0271
 MITSUBISHI 0298 0257 0289 0294
 0231
 MULTITECH 0275 0250 0257 0231
 MURPHY 0231

N

NATIONAL 0262 0260
 NEC 0294 0293 0299
 NECKERMANN 0257 0293 0301
 NEI 0257
 NESCO 0275

NIKKAI 0250 0302
 NOKIA 0240 0300 0307 0258
 0237 0292 0293
 NORDMENDE 0294 0293 0303 0305

O

OCEANIC 0240 0231 0293
 OKANO 0233 0300
 ORION 0234 0233 0304 0248
 0283 0301 0246
 ORSON 0231
 OSAKI 0275 0231 0256
 OTTO VERSAND 0257

P

PALLADIUM 0275 0300 0256 0271
 0293
 PANASONIC 0262 0267 0260 0314
 0321 0325 0970
 PATHE CINEMA 0301
 PATHE MARCONI 0293
 PENTAX 0266
 PERDIO 0231
 PHILCO 0299
 PHILIPS 0235 0257 0290 0315
 0327 0286 0285 0242
 0271 0293 0969
 PHONOLA 0257
 PIONEER 0294 0257 1084
 POLAROID 0949
 PORTLAND 0250 0245
 PRINZ 0231
 PRO2 0233 0311 0262 0269
 0319 0256 0248 0291
 0338 0905 0906
 PROFEX 0275
 PROLINE 0231 0288
 PROSONIC 0233 0245
 PYE 0257

Q

QUARTZ 0258
 QUELLE 0257 0263 0258 0231
 0271 0301

R

RADIOLA 0257

REX	0293			
RFT	0250	0257		
ROADSTAR	0275	0256	0245	
S				
SABA	0324	0245	0281	0293
	0303	0305		
SAISHO	0275	0233	0248	0301
SALORA	0298	0258	0237	0292
SAMSUNG	0311	0312	0338	0963
SAMURAI	0250			
SANSUI	0294	0244	0293	0920
SANYO	0284	0258	0279	
SAVILLE	0248			
SBR	0257			
SCHAUB LORENZ	0258	0237	0231	0293
SCHNEIDER	0275	0233	0265	0250
	0257	0256	0231	0264
	0245			
SEG	0275	0319		
SEI-SINUDYNE	0257			
SELECO	0293			
SENTRA	0250			
SETRON	0275			
SHARP	0240	0241	0328	0281
SHINTOM	0275	0258		
SHIVAKI	0256			
SIEMENS	0263	0256	0258	0271
SILVA	0256			
SILVERCREST	0256			
SINUDYNE	0257			
SOLAVOX	0250			
SONOKO	0245			
SONOLOR	0240			
SONTEC	0256			
SONY	0232	0308	0309	0310
	0313	0249	0251	0255
	0402			
STANDARD	0245			
STRONG	0244			
SUNKAI	0233			
SUNSTAR	0231			
SUNTRONIC	0231			
SUNWOOD	0275			
SYLVANIA	0339	0231		

T				
TAISHO	0233			
TANDBERG	0263			
TARGA	0256	0907	1041	
TASHIKO	0240	0231		
TATUNG	0257	0231	0293	
TCM	0233	0256	0311	0262
	0269	0319	0375	0248
	0291	0338	0905	0906
TEC	0250			
TECHNICS	0262	0260		
TELEAVIA	0293			
TELEFUNKEN	0306	0294	0324	0295
	0323	0280	0293	0303
	0305			
TENOSAL	0275			
TENSAI	0275	0231	0256	
TEVION	0233	0311	0262	0269
	0319	0256	0248	0291
	0338	0905	0906	
THOMSON	0294	0324	0295	0323
	0326	0245	0242	0293
	0305			
THORN	0258	0293	0301	
TIVO	0242			
TOKAI	0275	0256		
TONSAI	0275			
TOSHIBA	0320	0257	0265	0298
	0319	0362	0293	
TOWADA	0275			
TOWIKA	0275			
TRIUMPH	0301			
TVA	0250			

U				
UHER	0256			
UNITED QUICK STAR	0245			
UNIVERSUM	0290	0235	0263	0257
	0315	0256	0231	0237
	0239	0253	0271	

V				
VICTOR	0294	0295		
VIDEON	0233	0262	0311	0248

W				
WELTBlick	0256			

Y

YAMISHI 0275
YOKAN 0275
YOKO 0275 0250 0256

DVD

A

ACCOUSTIC SOLUTIONS 0383 0350
AEG 0894 0333
AFREEY 0386
AIRIS 0357
AIWA 0383 0377
AKAI 0369 0333 0382 0350
0894 1082
AKASHI 0346
ALBA 0384 0350 0381 0357
0370 0351
ALL-TEL 0333
AMES 0383
AMSTRAD 0350
AMW 1053 1054
ANABA 0961
ANSONIC 0356
APEX 0921 0384 0357 0911
0390 0913 1083 0949
ARENA 0923
ASPIRE 0952
A-TREND 0347
AUDIOSONIC 0382 1062
AUDIOVOX 0942
AXION 0942

B

B & K 0978
BAIER 0349
BAZE 0357
BEKO 1064
BLACK DIAMOND 0350
BLAUPUNKT 0384
BLU-RAY 1796 1109 1108 1107
1113 1081 0375
BLUE NOVA INTERNATIONAL 1051
BLUE SKY 0375 0373 0357 0350
BOMAN 0894 0351

Z

ZENITH 0256

BRANDT 0373 0360 0362
BRITANIA 1795
BROKSONIC 0920 0967
BUSH 0384 0382 0350 0381
0356

C

CAMBRIDGE 0376
CELESTIAL 0357
CENTREX 0357
CENTRIOS 0932 0951 0954 0955
CENTRON 0932
CENTRUM 0346 0926 0928 0350
0927
CINETEC 0350
CINEVISION 0375
CLASSIC 0383
CLATRONIC 0357 0894
CMI 0923
COBY 0332 0916 0946 0947
0357 1051 0948
CONTEL 1772 0894
CRITERION 0344
CROWN 0373 0382
C-TECH 0341
CURTIS 0950 0948
CYBERCOM 0356 0930 0932 0330
0335 0339 0340 0341
0342 0345 0352 0358
0371 0923 0375 0343
0924 0933 0338 0334
0344 0664 0372 0373
CYBERHOME 0347 0912 0985 1075
CYBERLINK 1101
CYBERMAXX 0356 0930 0373 0932
0330 0335 0339 0340
0341 0342 0345 0352
0358 0371 0895 0896
0897 0898 0899 0900
0901 0902 0903 0904
0923 0893 0959 1069
1070 1071 1067 1066

1068 1117 1118 0905
 0343 0924 0933 0375
 0906 0338 0372 0334
 0344 0664 0894

CYTRON 0356 0930 0373 0932
 0330 0335 0339 0340
 0341 0342 0345 0352
 0358 0371 0380 0895
 0896 0897 0898 0899
 0900 0901 0902 0903
 0904 0923 0893 0959
 1069 1070 1071 1067
 1066 1068 1117 1118
 0905 0343 0924 0933
 0375 0906 0338 0372
 0334 0344 0664 0894

CYBERVISION 1791

D

DAEWOO 0353 0354 0965 0355
 0347 0380 0925 0971

DANSAI 0351

DAYTRON 0925

DCE 0356

DENON 0364 0389

DENVER 0381 1051 0894

DENZEL 0392

DESAY 0958

DIAMOND 0373 0341

DIGIFRAME 0930

DIGIHOME 0350

DIGITOR 0382

DIGITREX 0357

DIGITRON 0386

DIGIX 0962

DIK 0356

DISNEY 0339 0902

DiViDo 0380

DIVX 0375 0932

DK DIGITAL 0356

DMTECH 0351 0333

DRAGON SYSTEMS 0356

DUAL 0350 0356 0984 0383
 0956 0373 0330 0335
 0337 0340 0392 0341
 0342 0345 0352 0358
 0371 0923 0351 0333
 0343 0338 0372 0334
 0344 0664 0375 0924
 0933

DURABRAND 0333 0375 0356 0933
 1085 1086 1087 1088

DVD 1024 0929

E

E-BENCH 0341

ELTA 0365 0382 0894 0333

ELTAX 1051

EMERSON 0380 1057 0339 0375

ENCORE 0386

ENZER 0392

ESA 0956

EUROLINE 0894

F

FARENHEIT 0960

FERGUSON 0373

FINLUX 0375 0357 0351

FINTEC 0350

FIRSTLINE 0373

FISHER 0378

FUNAI 0339

G

GE 0384

GERICOM 1064

GOLDEN SPHERE 0341

GOLDSTAR 0375 0907 0972

GOODMANS 0373 0382 0350 0333
 0351

GO-VIDEO 0383 1059 1061 0338
 0367 0971 0351

GPX 0910

GRADIENTE 1794 1793 0373

GRAETZ 0392

GRAN PRIX 0356

GRANDIN 0357

GRUNDIG 0385 0370 0380 0373
 0378 0376 0350 0333

H

H & B 0350 0343

HAAZ 0341 0342

HANSEATIC 0375 0351 0333

HARMON/KARDON 0395

HB 1095 1089
 HCM 0894
 HD-DVD 1796 1110 1109 1108
 1107 1081 0375
 HE 0383
 HITACHI 0367 0368 0392 0387
 0350
 HITEKER 0357
 HOHER 0356
 HOME ELECTRONICS 0383
 HOMITA 0934 0935 0936 0937
 0938
 HOYO 0392
 HYUNDAI 0351

I

ILO 0959
 INITIAL 0384
 INTEGRA 0374
 INTERTRONIC 0893 0933 0894

J

JATON 0392
 JBL 0395
 JDB 0383
 JVC 0361 1058 0362 0400
 0964 0662 1072
 JWIN 1076 1083

K

KARCHER 0351
 KAWASHI 0333
 KENDO 0356 0923 0350
 KENNEX 0350
 KENWOOD 0393 0364
 KISS 0392
 KLH 0384
 KONKA 0908 0909
 KOSS 0358 0373

L

LASONIC 0341
 LAWSON 0341 0380
 LECSON 0376
 Lenco 1774 0373 0350 0356

LENOXX 0931 0346 0382
 LG 1800 1798 1797 1117
 0375 0907 0972
 LIFE 0900 0373 1117 1118
 0372
 LIFETEC 0356 0930 0373 0932
 0330 0335 0339 0340
 0341 0342 0345 0352
 0358 0371 0895 0896
 0897 0898 0899 0900
 0901 0902 0903 0904
 0923 0893 0959 1069
 1070 1071 1067 1066
 1068 1117 1118 0905
 0343 0924 0933 0375
 0906 0338 0372 0334
 0344 0664 0894

LIMIT 0341
 LINN 0336
 LITEON 0982 1056 1059 0959
 LODOS 0350
 LOEWE 0370 0375
 LOGIX 0351 0380
 LUMATRON 0332 0342 1051 0350
 0383 0380
 LUXMAN 0367
 LUXOR 0350 0383

M

MAGNAVOX 0362 0379 0979 0980
 0981 0370 0350 0914
 MANHATTAN 0350 0380
 MARANTZ 1079 0370 0379 0981
 0375 0362
 MARK 0350
 MASTEC 0335
 MATSUI 0373 0357 0350
 MAXDORF 0894
 MAXIM 0331 0350
 MBO 0396 0383 0382
 MEDIENCOM 0342
 MEDION 1800 1798 1001 0356
 0930 0373 0932 0330
 0335 0339 0340 0341
 0342 0345 0352 0358
 0371 0351 0895 0896
 0897 0898 0899 0900
 0901 0902 0903 0904
 0923 0893 0959 1069
 1070 1071 1067 1066
 1068 1115 1116 1117
 1118 0905 0343 0924

	0933	0375	0906	0338
	0372	0334	0344	0664
	0894			
MEMOREX	0356	0339	0920	
MERIDIAN	0362			
METZ	0368	0350	0922	
MICROMAXX	0356	0893	0930	0373
	0932	0330	0335	0339
	0340	0341	0342	0345
	0352	0358	0371	0895
	0896	0897	0898	0899
	0900	0901	0902	0903
	0904	0923	0959	1069
	1070	1071	1067	1066
	1068	1117	1118	0905
	0343	0924	0933	0375
	0906	0338	0372	0334
	0344	0664	0894	
MICROMEGA	0370			
MICROSOFT	0399	1100		
MICROSTAR	0356	0930	0373	0932
	0330	0335	0339	0340
	0341	0342	0345	0352
	0358	0371	0895	0896
	0897	0898	0899	0900
	0901	0902	0903	0904
	0923	0893	0959	1069
	1070	1071	1067	1066
	1068	1117	1118	0905
	0343	0924	0933	0375
	0906	0338	0372	0334
	0344	0664	0894	
MINATO	0349			
MINERVA	0380			
MINTEK	0384			
MIRROR	0349			
MITSUBISHI	0350	0366		
MONYKA	0392			
MT LOGIC	1062			
MUSTEK	0383			
MXONDA	0373			
MYSTRAL	0356			
N				
NAD	0375	0394		
NAKAMICHI	0398			
NEC	0375			
NEOTEK	0386			
NEUFUNK	0392			
NEVIR	0356			
NEXSTECH	1772	0932	0954	0955
	0956			

NORCENT	0332	0982	0944	0945
	0948			
NORDMENDE	0356			
NORIKO	0349			

O

OCEANIC	1089			
OKANO	0349	0362		
OMNI	0382			
ONIX	0346			
ONKYO	0374	0975		
OPTIMUS	0368	0922		
ORION	0920	0335		
ORITRON	0373			

P

PACIFIC	0356	0350	0333	
PACKARD BELL	0939	0940	1101	1052
PALSONIC	0357			
PANASONIC	1107	0401	0364	0403
	0970	0974		
PANDA	0351			
PHILCO	1792			
PHILIPS	1775	0370	0379	0979
	0980	0981	0362	1080
	1123	1128	0969	0339
PHOCUS	1063	1064		
PHONOTREND	0916			
PIONEER	1109	1108	0368	0977
	0922	0968	0976	1084
POLAROID	0957	0949		
PORTLAND	0382			
PRINZ	0356			
PRISM	0335			
PRO2	0356	0930	0373	0932
	0330	0335	0339	0340
	0341	0342	0345	0352
	0358	0371	0895	0896
	0897	0898	0899	0900
	0901	0902	0903	0904
	0923	0893	0959	1069
	1070	1071	1067	1066
	1068	0905	0343	0924
	0933	0375	0906	0338
	0372	0334	0344	0664
	0894			
PROCASTER	0905			
PROLINE	0373	0357	0333	0376
	0397			

PROSCAN 0399
PROSON 0350
PROSONIC 0332 0341 0349
PROVIEW 1001
PROVISION 0381 1051

Q

QUADRO 0928
QUARTEK 1077

R

RADIONETTE 0375
RAITE 0392
RCA 0399 0384
REDSTAR 0894 0965
RELISYS 0923 0895
REOC 0341
REX 0346
ROADSTAR 0350 0383 0382
RONIN 0397
ROTEL 0361
ROWA 0384 0922
RTL 0923

S

SABA 0373 0915 0360
SAIVOD 0356
SALORA 0375
SAMPO 0341 0386 0923 0895
1051
SAMSUNG 1122 1114 1113 1112
0367 1050 0338 0963
0919
SANSUI 0341 0920
SANYO 0350 0333 1060 0378
SCAN 0380
SCHAUB LORENZ 1095 0894 1089
SCHNEIDER 0350 0352 0356 0373
0351 0894 0333 0380
SCHWAIGER 0349
SCIENTIFIC LABS 0341
SCOTT 0373 0357
SEG 0350 0341 0392
SHARP 1796 0371 0394 1055
0350
SHERWOOD 0391

SHINCO 0384
SHINSONIC 0384
SILVA 0894
SILVA SCHNEIDER 0356
SILVERCREST 0341 1093 1090 1091
1092
SINGER 0341 0382
SKYMASTER 0382 0383
SM ELECTRONIC 0382 0383 0341
SMART 0350 0380
SONY 1081 0363 0987 0988
0989 0402 0986
SOUNDMASTER 0341
SOUNDMAX 0341
SOUNDSTORM 0330
SOUNDWAVE 0351
STANDARD 0373
STRONG 0350
SUNGALE 0953
SUPERVISION 0382 0383
SVA 0349
SYLVANIA 0339
SYNN 0341

T

TANDBERG 0350
TANGENT 1051
TARGA 0375 1115 0959 0891
1117 0972 1094 1121
0907
TCM 0900 0356 0930 0373
0932 0330 0335 0339
0340 0333 0341 0342
0345 0352 0358 0371
0923 1119 0343 0924
0933 0338 0372 0334
0344 0664
TEAC 0368 0333 0341 0384
0375
TECHNICS 0364 0399
TECHNIKA 0356
TECHWOOD 0394 0350 0370
TECO 0923 0895
TEDELEX 0382
TELEDEVICE 1051
TELEFUNKEN 0894 0333
TELETECH 0350
TENSAI 0373 0382

TERAPIN 0943
 TEVION 0356 0930 0373 0932
 0330 0335 0337 0339
 0340 0341 0342 0345
 0352 0358 0371 0891
 0892 0895 0896 0897
 0898 0899 0900 0901
 0902 0903 0904 0923
 0966 0893 0959 1065
 1068 1069 1070 1071
 1067 1066 1117 1118
 0890 0905 0343 0924
 0933 0375 0906 0338
 0917 0918 0372 0334
 0344 0664 0894 1064

THETA DIGITAL 0368
 THOMSON 0360 0359 0399 1078
 TINY 1051
 TOKAI 0894 0392
 TOKIWA 0380
 TOSHIBA 0973 1110 1120 0362
 0983 0920 1111
 TRANS-CONTINENTS 0356 1051
 TRANSONIC 0357
 TREDEX 0941
 TRUTECH 1075

U

UMAX 0382
 UNITED 0333 0348 0357 0894
 UNIVERSUM 0350 0375 0333

CD

A

ADCOM 0848
 AIWA 0849 0850 0851 0751
 AKAI 0853 0854 0855
 ALBA 0856
 ARCAM 0732

B

BESTAR 0859
 BSR 0860
 BUSH 0661

V

VENTURER 0333
 VESTEL 1771 0350
 VIETA 0380
 VOXSON 0383 0356 0382

W

WALKVISION 0384
 WELKIN 0356
 WELLTECH 1098 1105 1106
 WESTAR 0350
 WHARFEDALE 0376 0349 0341 0386
 WILSON 0356

X

X-BOX 0399
 XENIUS 0373 0358
 XLOGIC 0341
 XMS 0894

Y

YAKUMO 0357 1083 0905
 YAMAHA 1773 0364 0388 0979
 0980 0370
 YAMAKAWA 0397 0392 0382
 YUKAI 0383

Z

ZENITH 0375 0907

C

CARRERA 0663
 CLASSIC 0807
 CONDOR 0860
 CYBERCOM 0843 0664 0668 0674
 0675 0694 0730 0742
 0743 0744 0745 0746
 0747 0801 0802 0803
 0807 0809 0818 0819
 CYBERMAXX 0843 0664 0668 0674
 0675 0694 0730 0742
 0743 0744 0745 0746

	0747	0801	0802	0803
	0807	0809	0818	0819
CYTRON	0843	0664	0668	0674
	0675	0694	0730	0742
	0743	0744	0745	0746
	0747	0801	0802	0803
	0807	0809	0818	0819

D

DENON	0665	0666		
DUAL	0843	0848	0664	0668
	0675	0694	0730	0742
	0743	0744	0745	0746
	0747	0798	0801	0802
	0803			

E

E-BENCH	0811			
ELTA	0878	0667	0668	0693
	0694	0745		
EMERSON	0848	0859		

F

FISHER	0669			
--------	------	--	--	--

G

GENEXXA	0859	0671	0672	0673
	0675	0676	0677	
GOLDSTAR	0663			
GOODMANS	0678	0679		
GRUNDIG	0680	0697	0698	0732

H

HARMON/KARDON	0683			
HITACHI	0848	0685	0686	

I

INNOVATION	0730	0742	0743	0744
	0745	0746	0747	

J

JVC	0662	0687		
-----	------	------	--	--

K

KENWOOD	0669	0688	0689	0690
	0762			

L

LIFE	0823			
LIFETEC	0823	0843	0664	0668
	0674	0675	0694	0730
	0742	0743	0744	0745
	0746	0747	0801	0802
	0803	0807	0809	0818
	0819			
LG	0663			
LINN	0732			
LUXMAN	0691			

M

MAGNUM	0730	0742	0743	0744
	0745	0746	0747	
MARANTZ	0695	0732		
MATSUI	0696	0732		
MEDION	0823	0843	0728	0664
	0668	0674	0675	0694
	0730	0742	0743	0744
	0745	0746	0747	0801
	0802	0803	0807	0809
	0818	0819		
MEMOREX	0848	0859	0677	
MERIDIAN	0732			
MICROMAXX	0843	0664	0668	0674
	0675	0694	0730	0742
	0743	0744	0745	0746
	0747	0801	0802	0803
	0807	0809	0818	0819
MICROMEGA	0732			
MICROSTAR	0843	0664	0668	0674
	0675	0694	0730	0742
	0743	0744	0745	0746
	0747	0801	0802	0803
	0807	0809	0818	0819
MISSION	0732			

N

NAD	0671	0733	0735	0736
	0737	0800		
NAIM	0732			
NAKAMICHI	0699	0700		
NUVO	0866			

O

ONKYO	0840	0701	0702	0703
	0785	0792		

P

PANASONIC	0661	0705		
PHILIPS	0847	0706	0732	
PHILIPS CD-V	0840			
PIONEER	0673	0677	0753	
PRO2	0843	0664	0668	0674
	0675	0694	0730	0742
	0743	0744	0745	0746
	0747	0801	0802	0803
	0807	0809	0818	0819
PROTON	0732			

Q

QUAD	0732			
------	------	--	--	--

R

REALISTIC	0848	0859	0675	
ROADSTAR	0706	0708		
ROTEL	0732			

S

SABA	0848			
SAE	0732			
SAMSUNG	0768			
SANSUI	0847	0709	0710	0711
	0732			
SCHNEIDER	0860	0732		
SCOTT	0859			
SHARP	0672	0712	0713	0714
SHERWOOD	0782			
SINGER	0803			
SKYMASTER	0778			
SONY	0671	0716	0717	0718
	0741	0748	0749	0750

T

TANDBERG	0732			
TCM	0880	0843	0664	0668
	0674	0675	0694	0730
	0742	0743	0744	0745
	0746	0747	0801	0802
	0803	0807	0809	0823
	0824	0825		
TEAC	0795			
TECHNICS	0705	0721	0763	0787
TELEFUNKEN	0848			
TEVION	0823	0843	0664	0668
	0674	0675	0694	0730
	0742	0743	0744	0745
	0746	0747	0801	0802
	0803	0807	0809	0813
	0814	0816	0818	0819
	0821	0822		
THEORIE & ANWENDING			0804	
THOMSON	0842	0848		
TOSHIBA	0722	0723		

U

UNIVERSUM	0732			
-----------	------	--	--	--

V

VECTOR RESEARCH	0663			
VICTOR	0687			

W

WELLTECH	0675	0694	0744	
----------	------	------	------	--

Y

YAMAHA	0712	0720	0725	0771
YORX	0708			

SAT Receiver

DVB-T Empfänger (DTV, Freeview, iDTV, etc.)

A

@SAT	1147			
@SKY	1138			
ADECQ	1340			
AKAI	0552			
ALBA	0508	0562	0405	0407

ALDES	0408	0409		
ALLSAT	0462	0410	0552	
ALLSONIC	0408	0428		
AMPERE	0422			
AMSTRAD	0584	0555	0541	0415
	0416	0417	0419	
ANKARO	0408	0428	0424	
ANTTRON	0405	0407		

APOLLO 0405
 ARCOM 1174 1165
 ARCON 0415 0422 1155 1144
 1153 0424 0463 1154
 ARENA 1222
 ARION 1238
 ARMSTRONG 0419
 ARNION 1147
 ASAT 0552
 ASCI 1138
 AST 0435
 ASTON 0594 0406
 ASTRA 0429 0419 0431 0432
 0502
 ASTRO 0428 0439 0569 0407
 0409
 AUDIOTON 0462 0407
 AURORA 0602
 AUSTAR 1224 0602 0643 0642
 AXIS 0428 0415 0432 0456

B

BARCOM 0424
 BEST 0428 0424
 BLAUPUNKT 0439
 BOCA 0419 0502
 BRAIN WAVE 0444 0549 1131
 BRANDT 0565 0566 0567 0574
 BSKYB 0584 0555
 BT SATELLITE 0574
 BUSH 0508 0562 0410

C

CANAL SATELLITE 0569 0599
 CANAL+ 0569 0599
 CHAPARRAL 0507
 CHESS 0547 0586
 CITYCOM 0508 0640 0485 0459
 CLATRONIC 0444
 CLEMENS KAMPHUS 0491
 CNT 0409
 COLUMBUS 0477
 COMAG 1255 1237 1233 1231
 0471
 COMMLINK 0408
 COMTECH 0456

CONDOR 0428 0640
 CONNEXIONS 0438 0454
 CONRAD 0640 1156
 CONTEC 0456 0459
 COSAT 0462
 COSHIP 0427
 CROWN 0419
 CYBERCOM 0412 0413 0423 0428
 0442 0493 0504 0511
 0514 0546 0566 0583
 0586 0587 0618 0619
 CYBERMAXX 0412 0413 0423 0428
 0442 0466 0478 0484
 0493 0504 0511 0514
 0535 0546 0566 0583
 0586 0587 0618 0619
 0644 0650 0652 0653
 1130 1138 1137
 CYTRON 0412 0413 0423 0428
 0442 0466 0478 0484
 0493 0504 0511 0514
 0535 0546 0566 0583
 0586 0587 0618 0619
 0644 0650 0652 0653
 1130 1138 1137

D

DAERYUNG 0438
 DANSAT 0410
 D-BOX 0564 0604
 DECCA 0460
 DEW 0456
 DIAMOND 0461
 DIGIALITY 0640
 DIGIQUEST 1147 0485 0427
 DIGITAL M SERIE 1249
 DISKXPRESS 0424 0454
 DITRISTRAD 0462
 DMT 0412
 DNT 0438 0552
 DONG WOO 0501
 DRAKE 0557 0463
 DREAM MULTIMEDIA 0685
 DREAMBOX 0658
 DStv 0602
 DUAL 0412 0413 0423 0428
 0493 0504 0511 0566
 0583 0586 0587 0618
 0514

E

ECHOSTAR	0640	0581	0586	0425
	0481	0578	0579	0580
	0657	0659	0464	0465
	0467			
EINHELL	0408	0417	0405	0419
ELEKTA	0409			
ELTA	0428	0462	0405	0552
EMANON	0405			
EMME ESSE	0428	0508	0491	
EMTECH	1162			
ENIGMA	1248			
EP SAT	0508	0491		
E-TEK	1140			
EUROPHON	0640			
EUROSAT	0419			
EUROSKY	0428	0640	1156	0419
EUROSPACE	0468			
EUROSTAR	0438	0419		
EVA	0588	0589		
EXATOR	0405	0407		

F

FERGUSON	0508	0472	0603	0410
	0473			
FIDELITY	0415	0417		
FINLANDIA	0508			
FINLUX	0508	0429	0608	0475
	0480	0487		
FINNSAT	0603	0456		
FORCE	0577	0553	0535	
FORTEC STAR	0470			
FOXTEL	1224	1225	0602	
FOXTEL IQ	1225			
FRACARRO	0562			
FRANCE SATELLITE/TV	0477			
FREECOM	0405	0489		
FTE	0422	0496		
FUBA	0548	0439	0428	0438
	0405	0424	0431	0477
	0480	0552		
FUNTACH	0587			

G

GALAXIS	0428	0408	0462	0478
	0484	0485	0535	0582

0583 0602 0619 0432
0456

GALAXY	0424			
GLOBECAST	1141			
GLOBO	1156			
GMI	0419			
GOLDSTAR	0489			
GOODING	0483			
GOODMANS	0508			
GRANADA	0429			
GRANVISION	1235	1234		
GROTHUSEN	0405	0489		
GRUNDIG	0439	0436	0483	0495
	0508	0544	0469	0602
	0584	0407	0550	

H

HANDAN	0547	1167		
HANSEATIC	0504			
HANTOR	0444	0405		
HANURI	0409			
HB	1162	0413	1214	1215
	1216			
HEAD	1253	1252	1251	
HELIOCOM	0422			
HIRSCHMANN	0439	0522	0547	0548
	1156	1165	1174	0487
	0488	0491	0558	
HISAWA	0444			
HITACHI	0508	0537		
HOMECAST	1222	1223	1162	
HOUSTON	0462			
HUMAX	1260	1259	1258	1250
	0485	0517	0582	
HUTH	0408	0411	0444	0462
	0419	0491		
HYUNDAI	0486			

I

ID DIGITAL	0485			
IMPERIAL	0562			
INNOVATION	0428	0493	0504	0511
	0583	0586	0587	0618
INTERTRONIC	0419			
INTERVISION	0462			
IRDETO	0602			
ITT/NOKIA	0429	0508	0548	0454
	0487	0537		

J

JOHANSSON 0444
 JSR 0462
 JVC 0483

K

KAON 1147
 KATHREIN 1221 1197 0549 0617
 0631 0607 0635 0439
 0459 0496 0507 0552
 KOSCOM 1144
 KOSMOS 0489 0491 0496
 KR 0407
 KREILING 0549 0631 1137 1232
 KREISELMEYER 0439
 KYOSTAR 0405

L

LASAT 0428 0565 0566 0567
 0630 1156 1157 0409
 0502
 LENCO 0405 0489 0503
 LENG 0444
 LENNOX 0462
 LENSON 0479
 LG 0489
 LIFE 0583
 LIFESAT 0412 0413 0423 0428
 0442 0493 0504 0511
 0514 0546 0566 0583
 0586 0587 0618 0619
 LIFETEC 0412 0413 0423 0428
 0442 0466 0478 0484
 0493 0504 0511 0514
 0535 0546 0566 0583
 0586 0587 0618 0619
 0644 0650 0652 0653
 1130 1138 1137
 LION 0468
 LORENTZEN 1156
 LORRAINE 0489
 LUPUS 0428
 LUXOR 0417 0429 0548 0537

M

MACAB 0603
 MANHATTAN 0462 0508 0557 0633
 0421 0409

MARANTZ 0552
 MARMITEK 0641
 MARMITEK OCTOPUS 0655
 MASCOM 0409
 MASPRO 0483 0508 0507 0558
 MATSUI 0483 0574
 MB 0504
 MBOX 0442
 MEDIABOX 0569
 MEDIACOM 0506
 MEDIAMARKT 0419
 MEDIASAT 0569 0432
 MEDION 1257 1217 0412 0413
 0423 0428 0442 0466
 0478 0484 0493 0504
 0511 0514 0535 0546
 0566 0583 0586 0587
 0618 0619 0644 0650
 0652 0653 1130 1139
 1138 1137 1181
 MEGA 0552
 METRONIC 0408 0575 0612 0613
 0614 0615 0632 0409
 0424 0405 0407
 METZ 0439
 MICRO TECHNOLOGY 0468
 MICROMAXX 0412 0413 0423 0428
 0442 0466 0478 0484
 0493 0504 0511 0514
 0535 0546 0566 0583
 0586 0587 0618 0619
 0644 0650 0652 0653
 1130 1139 1138 1137
 MICROSTAR 0412 0413 0423 0428
 0442 0466 0478 0484
 0493 0504 0511 0514
 0535 0546 0566 0583
 0586 0587 0618 0619
 0644 0650 0652 0653
 1130 1138 1137
 MINERVA 0483 0439
 MITSUBISHI 0508 0439 0574
 MITSUMI 0502
 MORETV 0644 0423 1130 1181
 MORGAN SYDNEY 0611
 MORGANS 0611 0419 0502 0552
 MULTICHOICE 0602
 MULTISTAR 0496
 MULTITEC 0586 0587
 MURATTO 0437 0489

N

NAVEX	0444			
NEC	0509	0510		
NEOTION	1138			
NEUHAUS	0462	0479	0432	
NEXTWAVE	0414	0585		
NIKKO	0419			
NOKIA	0530	0564	0425	0429
	0508	0548	0563	0531
	0454	0487	0604	
NOMEX	0622			
NORDMENDE	0549	0472	0508	0603
	0405	0409		
NOVIS	0444			

O

OAK	0424			
OCEANIC	0461	0468		
OCTAGON	0405	0407	0456	
OKANO	0419	0491	0496	
OPTEX	0462	0459	0656	
OPTUS	1224	0602		
ORBIT	0435			
ORBITECH	0405			
ORIGO	0468			
OSAT	0407			
OTTO VERSAND	0439			

P

PACE	0584	0555	0439	0559
	0527	0508	0410	0617
	1225			
PACIFIC	0461			
PALCOM	0479	0431	0477	
PALLADIUM	0483	0419		
PALTEC	0431			
PANASONIC	0584	0508	0542	
PANDA	0508	0410		
PANSAT	0490			
PANTECH	0591			
PBI	1138			
PHILIPS	0552	0436	0483	0493
	0495	0508	0543	0434
	0569	0574	0605	0618
	0455	0561	0550	0456
	0515	0604		
PHOENIX	0456			

PHONOTREND	0408	0462	0491	0652
PILOTIME	0599			
PINNACLE	0654			
PIONEER	0569			
POLSAT	0603			
POLYTRON	0459			
PREDKI	0444			
PREMIER	0569			
PREMIERE	0604	0569	0564	0542
	0485	0462	0442	
PREMIUM X	1134			
PRIESNER	0445	0419		
PRO2	0412	0413	0423	0428
	0442	0466	0478	0484
	0493	0504	0511	0514
	0535	0546	0566	0583
	0586	0587	0618	0619
	0644	0650	0652	0653
	1130	1138	1137	
PROFI	0503			
PROMAX	0508			
PROSAT	0408	0562		
PROTEK	0461			
PROVISION	0409			

Q

QUADRAL	0408	0428		
QUELLE	0439	0417		
QUIERO	0603			

R

RADIOLA	0552			
RADIX	0630	0438	0632	1152
RAINBOW	0407			
REDIFFUSION	0510			
REDPOINT	0432			
REDSTAR	0428			
RFT	0408	0552		
RUEFACH	0503			

S

SAB	1137	1144	1145	1146
	1147			
SABA	0472	0508	0543	0556
	0562	0565	0571	0572
	0573	0574	0575	0409
	0468			

SABRE	0508			
SAGEM	0570	0604	0599	0603
	0648			
SAKURA	0456			
SALORA	0429	0527	0509	0520
SAMSUNG	0426	0405	0506	
SAT	0415	0435	0437	
SAT+	0546	1137		
SATCOM	0640	0504	0523	
SATEC	0508			
SATPARTNER	0444	0405	0407	0409
	0489	0491		
SCHAUB LORENZ	1147	1162	1214	1215
	1216			
SCHNEIDER	0428	0455	0506	0511
	0583	0586	0587	0618
SCHWAIGER	1255	1236	1233	1231
	1157	1156	1131	0567
	0565	0428	0409	0411
	0412	0413	0427	0430
	0433	0440	0504	0508
	0516	0566	0573	0575
	0576	0577	0582	0514
	0583	0585	0587	0598
	0616	0630	0631	0633
	0635	1132	1133	1147
	1152	1173	0459	
SEEMANN	0438	0419	0432	
SEG	0428	0444	0504	0541
	0631	0634	0405	
SELECO	0462			
SIEMENS	0439	1157		
SILVA	0489			
SKARDIN	0432	0586	0546	1160
SKY	0555	0584	1151	
SKY DIGITAL	0584	0555		
SKY+	0555			
SKY HD	1151			
SKY ITALIA	0584	0555		
SKYMASTER	0408	0412	0504	0506
	0546	0547	0586	0587
	0588	0589	0590	0591
	0592	0621	1140	1138
	1159	1161	1160	1162
	1167	1244		
SKYMAX	0552			
SKYPEX	1156			
SKYPLUS	1138			
SKYVISION	0462			

SMART	1249	1248	1247	1246
	1244	1243	1241	1240
	1234	1174	1165	1133
SM ELECTRONIC	0408	0412	0504	0506
	0546	0547	0586	0587
	0588	0589	0591	0621
	1140	1138	0592	1159
	1161	1160	1162	1167
SONY	0584	0569	0418	0446
SR	0472	0419	0502	
STARBOX	0427			
STAR TRAK	0405			
STARLAND	0586			
STARRING	0444			
STRONG	0562	0428	0602	0545
	0454	0489	0405	0407
SUMIDA	0419			
SUNSTAR	0527	0419	0502	
T				
TANDBERG	0603			
TANDY	0407			
TANTEC	0508	0479	0477	
TARGA	1195			
TATUNG	0460			
TCM	0412	0413	0423	0428
	0442	0493	0504	0511
	0514	0546	0566	0583
	0586	0587	0618	0619
TECHNIHALL	0416			
TECHNISAT	1219	1220	0506	0438
	0479	0569	0623	0528
	0529			
TECHNOMATE	0441	1142		
TECHNOTREND	1230	1173	1147	1131
TECO	0419	0502		
TELASAT	0640			
TELEFUNKEN	0560	0508	0565	0566
	0567	0574	0405	
TELEKA	0438	0640	0407	0419
TELEMASTER	0409			
TELESAT	0504			
TELESTAR	1138	0479	0569	
TELEVES	0508	0610	0611	
TELEWIRE	0462			
TEN HAAFT	0423			
TEVION	0412	0413	0423	0428
	0442	0466	0478	0484
	0493	0504	0511	0514

	0535	0546	0566	0583
	0586	0587	0618	0619
	0644	0650	0652	0653
	1130	1140	1138	1137
THOMSON	0472	0601	0570	0574
	0492	0508	0560	0568
	0569	0603	0427	1156

THORENS

0461

THORN

0508 0410 0473

TIOKO

0459

TONBURY

0445 1159

TONNA

0546 0508 0462

TOPFIELD

1205 1204 1203 0497
0505 0506

TPS

0570

TPS PLATINUM

1178

TRIAD

0435 0437 0533 0489

TRIASAT

0480

TRIAx

0439 0479 0565 0609
0619

TWINNER

0610 0611

U

UNIDEN

0534

UNISAT

0419 0456

UNITOR

0444 0424

UNIVERSUM

0439 0483 1156 0475
0487

V

VANTAGE

1254

VARIOSTAT

0439

VECTOR

0468

VENTANA

0552

VIA DIGITAL

0568

VIA SAT

0568

VISIOSAT

0594 0444 0462 0586
0593 0595 0596 0597

VIVANCO

0536 0624

VORTEC

0405

V-TECH

0437 0435 0515 0537

W

WEVASAT

0508

WEWA

0508

WINERSAT

0444

WISI

0435 0437 0438 0439
0508 0533 0538 0539
0540 0597 0625 0626
0627 0628 0629

WITTENBERG

0415

WOORISAT

0409

WORLD SAT

0631

WYSI

1156

X

XTREME

1147

Z

ZEHNDER

1137 1235 1234 1138
0428 0437 0635 0541
0631 0632 0409 0424
0496

ZINWELL

0485

ZODIAC

0407

Graveur de DVD (DVD-R/-RW etc.) / Registratore DVD (DVD-R/-RW etc.) / DVD Rekorder (DVD-R, DVD-RW, etc.)

A

APEX

0911

ARENA

0923

ASPIRE

0952

B

BLUE NOVA INTERNATIONAL 1051

C

CENTRIOS

0951

CMI

0923

COBY

1051

CYBERCOM

0923

CYBERHOME

0912

CYBERMAXX 0895 0905 0906 0923
0959 1071 1117
CYTRON 0895 0905 0906 0923
0959 1071 1117

D

DENVER 1051
DUAL 0923

E

ELTAX 1051
EMERSON 1057

G

GO-VIDEO 0383 1059 1061

H

HB 1089
HITACHI 0387

I

ILO 0959

J

JVC 1058 1072

K

KENDO 0923

L

LG 0907
LIFE 1117
LIFETEC 0895 0905 0906 0923
0959 1071 1117
LITEON 1056 1059 0959
LUMATRON 1051

M

MAGNAVOX 0979 0980
MEDION 0895 0905 0906 0923
0959 1071 1117
MICROMAXX 0895 0905 0906 0923
0959 1071 1117

MICROSTAR 0895 0905 0906 0923
0959 1071 1117

MUSTEK 0383

O

OCEANIC 1089

P

PACKARD BELL 0940 1052
PANASONIC 0403
PHILIPS 0979 0980 1080 1128
PHOCUS 1063
PIONEER 0977 1084
PRO2 0895 0905 0906 0923
0959 1071
PROVISION 1051

R

RTL 0923

S

SAMPO 1051
SAMSUNG 1112 1050
SANYO 1060
SCHAUB LORENZ 1089
SHARP 1055
SONY 0987 0988 0989

T

TANGENT 1051
TARGA 1115 0959 0891 1117
0907 1121
TCM 0923
TELEDEVICE 1051
TEVION 0890 0891 0895 0905
0906 0923 0959 1065
1071 1117
THOMSON 0360 0359 1078
TINY 1051
TOSHIBA 0973 0983 0362 1111
TRANS-CONTINENTS 1051

Y

YAKUMO 0905
YAMAHA 0979 0980

Dekóder / Dekoder / Decoder

A

AUSTAR 1224 0494

B

BMB 0636

BT 0554

C

CABLE AND WIRELESS 0606

CABLECRYPT 0474

CABLETIME 0448 0449 0450

CANAL PLUS 0474

CLYDE CABLEVISION 0452

COMCRYPT 0474

CRYPTOVISION 0458

E

EURODEC 0603

F

FILMNET 0474

FILMNET CABLECRYPT 0474

FILMNET COMCRYPT 0474

FOXTEL 1224 0602

FOXETL IQ 1225

G

GEC 0452

GI 0494 0554

I

IMPULSE 0554

J

JERROLD 0554 0494

K

KABELVISION 0554

L

LYONNAISE 1183

M

MARMITEK 0636

MELITA 0554

MNET 0602 0474

MOTOROLA 0494

MOVIE TIME 0551

MULTICHOICE 0474 0602

N

NOKIA 0564

NOOS 1143 1158 1175 1183

NTL 0606 1200

NUMERICABLE 0603

O

OPTUS 1224 0494

P

PACE 0606

PHILIPS 0487

PIONEER 0518 0521

PVP 0554

S

SAGEM 0604

SAMSUNG 1148

SCIENTIFIC ATLANTA 0524 0525

SMART 1174

STS 0551

T

TELE+1	0474
TELEPIU	0474
TELEWEST	0606 0554
THOMSON	1189

U

UNITED	0554
--------	------

HDD-DVR

Magnétoscope numérique avec disque dur (Hard Disk Drive DVR PVR etc.) /
Videregistratore digitale HDD (Hard Disk Drive DVR PVR etc.) / HDD Digitale
Videorekorder (Hard Disk Drive, DVR, PVR, etc.)

A

AMSTRAD	0555
ARCON	1144
ARION	1238

B

BSKYB	0555
BUSH	1261

C

CANAL SATELLITE	0599
CANAL+	0599
COMAG	1231
CONRAD	1156
CYBERCOM	0412 0423 0514
CYBERMAXX	0905 0412 0423 0514 0644 0653 1130 0959 1071 1117
CYTRON	0905 0412 0423 0514 0644 0653 1130 0959 1071 1117

D

DIGIFUSION	0647
DIGIHOME	1262
DMT	0412
DREAMBOX	0658
DUAL	0412 0423 0514

UPC 1143 1175 1184

V

VIRGIN MEDIA	0606
VISIONETICS	1185
VISIOSAT	0487

E

EHOSTAR	0659
EMTEC	1096 1097
EUROSKY	1156

F

FORCE	0553
FORTEC STAR	0470
FOXTEL IQ	1225
FREEBOX	1182

G

GLOBO	1156
GOODMANS	1261

H

HB	1214
HIRSCHMANN	1156
HITACHI	1262
HOMECAST	1223
HUMAX	1260 1259 1250 0651
HYUNDAI	0486

I

ILO	0959
-----	------

J

JVC 1072

K

KATHREIN 1221 1197

KOSCOM 1144

L

LASAT 1156 1157

LIFE 1117

LIFESAT 0412 0423 0514

LIFETEC 0905 0412 0423 0514
0644 0653 1130 0959
1071 1117

LG 1800 1798 1117

LITEON 0959

LOGIK 1263

LORENTZEN 1156

LOEWE 1399

M

MARMITEK OCTOPUS 0655

MEDION 1800 1798 1257 0905
0412 0423 0514 0644
0653 1130 0959 1071
1139 1115 1181 1117MICROMAXX 0905 0412 0423 0514
0644 0653 1130 0959
1071 1139 1117MICROSTAR 0905 0412 0423 0514
0644 0653 1130 0959
1071 1117

MORETV 0644 1130 1181

N

NEUF TELECOM 1196

NEUF TV 1196

P

PACE 1225 0555 0453

PACKARD BELL 1052

PANASONIC 0403

PHILIPS 1775 1128 0242

PHOCUS 1063

PINNACLE 0654

PIONEER 0977

PROZ 0905 0412 0423 0514
0644 0653 1130 0959
1071

PROCASTER 0905

R

RADIX 1152

S

SAGEM 0599 1143 1158

SAMSUNG 1112

SCHAUB LORENZ 1214

SCHWAIGER 1231 1157 1156 1152
1132 0514 0412

SIEMENS 1157

SKARDIN 1160

SKY 1151

SKY DIGITAL 0555

SKY+ 0555

SKYMASTER 0412 0506 1165 1159
1160

SKYPEX 1156

SMART 1246 1244

SM ELECTRONIC 0412 0506 1165 1159
1160

SONY 0987 0988 0989

T

TARGA 1115 1117 1195

TCM 0412 0423 0514

TECHNIKA 1262

TECHNOTREND 1230

TELEFONICA 1227

TEVION 0890 0905 0412 0423
0514 0644 0653 1130
0959 1065 1071 1117THOMSON 0532 0242 0326 1156
1078

TIVO 0242

TONBURY 1159

TOPFIELD 1204 1203 0506

TOSHIBA 0983 1111

TVONICS 1263

U

UNIVERSUM 1156

W

WHARFEDALE 1262
WYSI 1156

Y

YAKUMO 0905

Combinaisons TV/VCR / Combinazioni TV/VCR / TV/VCR Kombinationen

A

AIWA 0248 0291
ALBA 0245 0248

B

BAIRD 0245
BASIC LINE 0245
BESTAR 0245
BLACK PANTHER LINE 0245
BUSH 0245 0248

C

COMBITECH 0248
CONDOR 0245
CROWN 0245
CYBERCOM 0248 0291
CYBERMAXX 0248 0291
CYTRON 0248 0291

D

DAEWOO 0245
DAYTRON 0245
DUAL 0248 0291

E

ESC 0245

G

GENERAL TECHNIC 0248
GOLDSTAR 0261
GOODMANS 0245 0283
GRANDIN 0245

H

HINARI 0248

I

INNO HIT 0245
INNOVATION 0248 0291
ITV 0245

K

KENDO 0245

L

LENCO 0245
LG 0261
LIFE 0291
LIFETEC 0248 0291
LUMATRON 0245

M

MAGNUM 0291
MATSUI 0248
MEDION 0248 0291
MICROMAXX 0248 0291
MICROSTAR 0248 0291

O

ORION 0248 0283

P

PORTLAND 0245
PRO2 0248 0291
PROSONIC 0245

R

ROADSTAR 0245

S

SABA 0245

SAISHO 0248

SAMSUNG 0312

SAVILLE 0248

SCHNEIDER 0245 0264

SONOKO 0245

STANDARD 0245

T

TCM 0248 0291

TEVION 0248 0291

THOMSON 0245

U

UNITED QUICK STAR 0245

V

VIDEON 0248

Combinaisons TV/DVD / Combinazioni TV/DVD / TV/DVD Kombinationen

(Les combinaisons TV/DVD nécessitent un code DVD ou un code DVD & TV)

(Le combinazioni TV/DVD necessitano di un codice DVD oppure di un codice DVD & TV) / (TV/DVD Kombinationen benötigen einen DVD-Code oder einen DVD & TV-Code)

DVD & TV

A

AKAI 1082 & 1410

AUDIOSONIC 1062 & 0090

B

BEKO 1064

BROKSONIC 0920

C

CYBERCOM 0343 & 0228

0924 & 0210

0933 & 0228

CYBERMAXX 0894

0343 & 0228

0924 & 0210

0933 & 0228

CYTRON 0894

0343 & 0228

0924 & 0210

0933 & 0228

D

DUAL 0343 & 0228

0924 & 0210

0933 & 0228

DURABRAND 0933 & 0228

1085 & 1006

1085 & 1007

1086 & 1008

1087 & 1008

1088 & 1009

G

GERICOM 1064

H

H & B 0343 & 0228

HB 1089 & 1011

I

INTERTRONIC 0894

L

LIFETEC 0894

0343 & 0228

0924 & 0210
0933 & 0228

PHOCUS 1064
PRO2 0894
0343 & 0228
0924 & 0210
0933 & 0228

M

MEDION 0894
0343 & 0228
0924 & 0210
0933 & 0228
1001

MEMOREX 0920
MICROMAXX 0894

0343 & 0228
0924 & 0210
0933 & 0228

MICROSTAR 0894
0343 & 0228
0924 & 0210
0933 & 0228

MT LOGIC 1062 & 0090

O

OCEANIC 1089 & 1011
ORION 0920

P

PHILIPS 0339 & 0181

S

SANSUI 0920
SCHAUB LORENZ 1089 & 1011

T

TCM 0343 & 0228
0924 & 0210
0933 & 0228
1119

TEVION 0894
0343 & 0228
0924 & 0210
0933 & 0228
1064

TOSHIBA 0920

V

VESTEL 1771 & 0215

Combinaisons DVD/VCR / Combinazioni DVD/VCR / DVD/VCR Kombinationen

(Les combinaisons DVD/VCR nécessitent un code DVD ou un code DVD & VCR)

(Le combinazioni DVD/VCR necessitano di un codice DVD oppure di un codice DVD & VCR) / (DVD/VCR Kombinationen benötigen einen DVD-Code oder einen DVD & VCR-Code)

DVD & VCR

A

APEX 0949

B

BROKSONIC 0920
0967

C

CINEVISION 0375 & 0256

CYBERCOM 0338
0375 & 0256

CYBERMAXX 0338
0896
0906
0375 & 0256

CYTRON 0338
0896
0906
0375 & 0256

D
 DAEWOO 0971
 DUAL 0338
 0375 & 0256

E
 EMERSON 0339 & 0231
 0375 & 0256

F
 FUNAI 0339 & 0231

G
 GO-VIDEO 0338
 0367
 0971
 GOLDSTAR 0375 & 0256

H
 HITACHI 0387 & 0231

J
 JVC 0400

L
 LG 0907
 0375 & 0256
 LIFETEC 0338
 0896
 0906
 0375 & 0256

M
 MAGNAVOX 0914 & 0285
 MEDION 0338
 0896
 0906
 0375 & 0256
 MICROMAXX 0338

0896
 0906
 0375 & 0256
 MICROSTAR 0338
 0896
 0906
 0375 & 0256

P
 PANASONIC 0970
 PHILIPS 0969 & 0285
 PIONEER 1084
 POLAROID 0949
 PRO2 0338
 0896
 0906
 0375 & 0256

S
 SAMSUNG 0338
 0963
 SANSUI 0920
 SANYO 0378 & 0258
 SILVERCREST 0256
 SONY 0402
 SYLVANIA 0339 & 0231

T
 TARGA 0375 & 0256
 0907
 0375 & 1041
 TCM 0338
 0375 & 0256
 TEVION 0338
 0896
 0906
 0375 & 0256
 TOSHIBA 0362

Z
 ZENITH 0375 & 0256

HTIB

(Les systèmes Home Cinéma nécessitent un code DVD particulier ou un code DVD & AUDIO)

(I sistemi Home Cinema necessitano di un singolo codice DVD oppure di un codice DVD & AUDIO.) / (Home Cinema Systeme benötigen einen einzelnen DVD-Code oder einen DVD & Audio-Code)

DVD & AUDIO

A

AIWA 0377
AMW 1054

C

CENTRUM 0927
COBY 0948
CRITERION 0344 & 0775

CURTIS 0948
CYBERCOM 0334
0372
0344 & 0775

CYBERMAXX 0334
0372
0344 & 0775
1069
1066
1118

CYTRON 0334
0372
0344 & 0775
1069
1066
1118

D

DUAL 0334
0372
0344 & 0775
DURABRAND 0375

F

FISHER 0378

J

JVC 0662
0964

K

KOSS 0373

L

LENCO 1774
LENOXX 0931
LG 0972
LIFE 1118
LIFETEC 0334
0372
0344 & 0775
1069
1066
1118

M

MEDION 0334
0372
0344 & 0775
1069
1066
1118

MICROMAXX 0334
0372
0344 & 0775
1069
1066
1118

MICROSTAR 0334
0372
0344 & 0775

1069

1066

1118

N

NORCENT 0948

O

ONKYO 0975

P

PANASONIC 0974

PHILIPS 0370 & 0734

PIONEER 0968

0976

PRO2 0334

0372

0344 & 0775

1069

1066

S

SAMSUNG 0919

SONY 0986

TTARGA 0972
0375 & 1041

TCM 0334

TEVION 0344 & 0775

0334

0372

0892

0917

0918

0344 & 0775

1069

1066

1118

W

WELLTECH 1098

1105

Décodeurs supplémentaires / Set-Top Box aggiuntive / Zusätzliche Set-Top Boxen

TV & ordinateur TV / Web & Computer TV / Web & Computer TV

BUSH 0039

CYBERLINK 1101

GERICOM 0443

HAUPPAUGE 1198

NOW TV 1186

PACKARD BELL 1101

PANASONIC 0542

PINNACLE 1199 1201 1202

PREMIERE 0542

TELEFONICA 1227

THOMSON 0603

Récepteurs multimédia / Media Receiver / Media Receiver

SONY NETWORK MEDIA RECEIVER 0446

Commutateurs Péritel / Scart Switch Box / Scart Switch Box

COUNTRYMAN 1168

FUNK 1170

MARMITEK 0641

SKARDIN 1169

SKYMASTER 1169

VIVANCO 0684

Décodeurs numériques / Set Top Box Digitale / Digital Set Top Box

ADECQ 1340

ECHOSTAR 0657

SKYMASTER 1166

TEVION 0650 0645 0423

YUNG FU 1166

Autres décodeurs / Altre Set Top Box / Sonstige Set Top Box

PARDY LIGHT BOX 1171

Entertainment Box

EMTEC 1096 1097

DMA 1228

HOME SERVER 1228

MEDION 1228

Video On Demand

MAXDOME 1239

Disque Laser / Laser Disc

D

DENON 0252 0318

N

NAD 0318

G

GRUNDIG 0318

P

PIONEER 0318

M

MITSUBISHI 0318

T

TELEFUNKEN 0318

THORN 0322

DVB-T

Récepteur DVB-T (DTV, iDTV etc.)/ Ricevitore DVB-T (DTV, iDTV ecc.) / DVB-T Empfänger (DTV, Freeview, iDTV, etc.)

A

ADECQ 1226

ALBA 0451 0646

ARCOM 1242

B

BUSH 1261 0647 0451 0032

BRAIN WAVE 0476

C

CANAL + 1177

COMAG 1229

CYBERMAXX 0645 0650

CYTRON 0645 0650

D

DIGENIUS 0645

DIGIFUSION 0647

DIGIHOME 1262

DIGIO2 1150

DIGIPAL 1218

DMT 0412

DURABRAND 0526

E

EHOSTAR 0657

EMTECH 0476

F

FREEBOX 1182

FREEVIEW 0447 0451 0453 0457
 0482 0512 0513 0519
 0526 0532 0600 0646
 0647 0648 0649 0651

G

GbSAT 0476
 GERICOM 0443
 GOODMAN'S 1261 0526 0451
 GOODWAY 1163 1164
 GRUNDIG 0512 1172

H

HAUPPAUGE 0482
 HB 1011 1211 1213 0476
 HITACHI 1262 0526
 HOMECAST 0476
 HUMAX 0651

I

INTERSTAR 0476

J

JEPSEN 0476
 JVC 0526

K

KATHREIN 1197

L

LABGEAR 0513
 LASAT 1156
 LIDCOM 0451
 LIFETEC 0645 0650
 LOGIK 1263

M

MARMITEK OCTOPUS 0655
 MATSUI 0649 0526 0451
 MEDION 0645 0650
 MICO 1135
 MICROMAXX 0645 0650
 MICROSTAR 0645 0650

N

NOKIA 0519 0531
 NOOS 1183

O

OCEANIC 1011
 OGGLE 1136
 ON-DIGITAL 0527 0531 0620
 OPTEX 0656

P

PACE 0453 0527
 PACIFIC 0526
 PANASONIC 0072 0403
 PHILIPS 0600
 PIONEER 0457 0620
 PREMIERE 0600 0519
 PRO2 0645 0650

R

REBOX 0476

S

SAGEM 0648 1143
 SCHAUB LORENZ 1011 1211 1212 1213
 0476
 SCHWAIGER 1156 1229 1173 0630
 SHARP 0059
 SKARDIN 0656
 SKYMASTER 1166 1165 1164 1163
 1140 0656 0412
 SMART 1247 1245 1242 1165
 1133
 SM ELECTRONIC 0412 0656 1165 1163
 1164
 SONY 0447

T

TCM 1413 1017 1119
 TECHNIKA 1262
 TECHNISAT 1218
 TECHNOTREND 1173
 TELEVES 0476
 TEVION 0645 0650

THOMSON	0427	0532	
TOPFIELD	1204	0506	
TOP-UP TV	0527	0531	0657
TVONICS	1263		

W

WHARFEDALE	1262		
WORLDSAT	0476		

Y

YUNG FU	1166		
---------	------	--	--

Autres / Altri / Sonstige

Amplificateur audio/Tuner/Récepteur / Amplificatore audio/Tuner/ricevitore / Audio Verstärker/Tuner/Receiver

CENTRUM	0692			NUVO	0862	0863	0864	0865	
CRITERION	0775			ONKYO	0785	0792	0793	0826	
CYBERCOM	0841	0775	0776	PHILIPS	0734	0846	0727		
CYBERMAXX	0841	0775	0776	PRO2	0841	0775	0776		
CYTRON	0841	0775	0776	SANSUI	0727				
DENON	1048	0779	0781	SCHNEIDER	0791				
DUAL	0841	0775	0797	SHERWOOD	0782				
ELTA	0667	0668		SONY	0739	0740	0755	0757	
GRUNDIG	0697	0698	0727		0758	0759	0760		
HARMON/KARDON	0682			TCM	0841	0775	0776	0806	
KENWOOD	0761			TEAC	0794	0796			
LIFETEC	0841	0775	0776	TECHNICS	0764	0777	0788		
LINN	0857			TEVION	0775	0776	0815	0817	
MARANTZ	0727				0841				
MEDION	0841	0775	0776	THEORIE & ANWENDING			0805		
MICROMAXX	0841	0775	0776	THOMSON	0842	0766			
MICROSTAR	0841	0775	0776	XANTECH	0867				
NAD	0735	0736	0737	0738	YAMAHA	0883	0882	0839	0838
	0799	0800				0724	0752	0770	0771
						0772			

Magnétophone / Registratore di cassette / Kassettenrekorder

AIWA	0790			PHILIPS	0729			
DENON	0780			SANSUI	0729			
GRUNDIG	0729	0698		SHERWOOD	0783			
HARMON KARDON	0681			SONY	0754	0755	0756	
KENWOOD	0761			TEAC	0794			
MAGNAVOX	0729			TECHNICS	0764	0777	0786	
MARANTZ	0729			THOMSON	0842			
NAD	0799			YAMAHA	0724	0772		
ONKYO	0784							

Systèmes MINI / MINI sistemi / MINI Systeme

AIWA	0773	0774			CYBERMAXX	0852	0858	0704	0745
CYBERCOM	0852	0858	0704	0745		0808	0810	0811	0812
	0808	0810	0820	0819		0820	0819		

CYTRON	0852	0858	0704	0745
	0808	0810	0811	0812
	0820	0819		
DUAL	0852	0858	0704	0745
	0797	0820	0819	
E-BENCH	0811			
ELTA	0693	0745		
GRUNDIG	0707			
INSIGNIA	0731			
INTERTRONIC	0811			
LIFE	0879	0823	0811	
LIFETEC	0879	0823	0852	0858
	0704	0745	0808	0810
	0811	0812	0820	0819
MEDION	0879	0823	0731	0728
	0852	0858	0704	0745
	0808	0810	0811	0812
	0820	0819		
MICROMAXX	0852	0858	0704	0745
	0808	0810	0811	0812
	0820	0819		

MICROSTAR	0852	0858	0704	0745
	0808	0810	0811	0812
	0820	0819		
PIONEER	0753			
PRO2	0852	0858	0704	0745
	0808	0810	0811	0812
	0820	0819		
SAMSUNG	0768			
SHARP	0789			
SILVERCREST	0828	0811	0829	0868
SONY	0741			
TCM	0879	0880	0852	0858
	0704	0745	0808	0810
	0811	0820	0819	0694
	0823	0824	0825	
TEVION	0879	0823	0852	0858
	0704	0745	0808	0810
	0811	0812	0820	0819
	0821	0822		
WELLTECH	0881	0852	0810	0820
	0819	0694	0803	0811
	0827			

Autres / Altri / Sonstige

APPLE IPOD	0885			
AUDIO COMBI	0844			
CAR RADIO	0861			
CDR	0847	0675		
DBS	0845			

INTERNET RADIO	0670			
iPOD	0884			
SWITCH BOX	0684			
VIDEO CD	0840			

Recherche de code d'après la marque/ Ricerca del codice in base al marchio / Code-Suche nach Handelsname

TV

- 1 MEDION / LIFETEC / MICROMAXX / MICROSTAR / TEVION / VIDEON / TCM / GENERAL TECHNIC / INNOVATION / MAGNUM
- 2 PHILIPS / ERRES / PYE / PHILCO / RADIOLA
- 3 SONY / AKAI / PANASONIC / SHARP / TOSHIBA / JVC / DAEWOO
- 4 THOMSON / BRANDT
- 5 TELEFUNKEN / SABA / NORDMENDE / FERGUSON / BAIRD
- 6 GRUNDIG / BLAUPUNKT
- 7 NOKIA / FINLUX / ITT

VCR

- 1 MEDION / LIFETEC / MICROMAXX / MICROSTAR / TEVION / TCM / GENERAL TECHNIC / INNOVATION
- 2 PHILIPS / PHILCO
- 3 SONY / AKAI / PANASONIC / SHARP / TOSHIBA / JVC / DAEWOO
- 4 THOMSON / BRANDT
- 5 TELEFUNKEN / SABA / CORMENDE / FERGUSON
- 6 GRUNDIG / BLAUPUNKT
- 7 NOKIA / FINLUX / ITT

SAT

- 1 MEDION / LIFETEC / MICROMAXX / MICROSTAR / INNOVATION / GALAXIS
- 2 PHILIPS / PHILCO
- 3 PACE / ECHOSTAR
- 4 THOMSON / UNIVERSUM / BRANDT
- 5 TELEFUNKEN / SABA / NORDMENDE / FERGUSON
- 6 GRUNDIG
- 7 NOKIA / FINLUX / ITT / HIRSCHMANN

MEDION®

AT

Medion Service Center
Franz-Fritsch-Str. 11
4600 Wels
Österreich

Hotline: 0810 - 001048
Fax: 07242 - 93967592
0,10 EUR/Min

CH

Medion Service
Siloring 9
5606 Dintikon
Schweiz

Hotline: 0848 - 24 24 26

www.medion.ch

Bitte benutzen Sie das Kontaktformular unter
www.medion.at/service

www.medion.at