

MEDION®

Bedienungsanleitung



CD-/ MP3- / Kassettenspieler
MEDION® LIFE® E64070 (MD 43089)

Inhaltsverzeichnis

1.	Zu dieser Bedienungsanleitung	5
1.1.	Zeichenerklärung.....	5
2.	Bestimmungsgemäßer Gebrauch	6
2.1.	Eingeschränkter Personenkreis.....	7
3.	Konformitätsinformation.....	8
4.	Sicherheitshinweise	8
4.1.	Betriebssicherheit	8
4.2.	Aufstellungsort	8
4.3.	Reparatur.....	9
4.4.	Umgebungstemperatur	10
4.5.	Stromversorgung	10
4.6.	CD-Spieler	12
4.7.	Batterien	12
5.	Lieferumfang	14
6.	Geräteübersicht	15
6.1.	Oberseite.....	15
6.2.	Vorderseite.....	16
6.3.	Rechte Seite.....	17
6.4.	Display.....	17
6.5.	Fernbedienung	18
7.	Vorbereitung.....	19
7.1.	Batterie in die Fernbedienung einlegen.....	19
7.2.	Batterie der Fernbedienung wechseln.....	19
7.3.	CD-Fach vorbereiten	19
7.4.	Batteriebetrieb - Batterien in das Hauptgerät einlegen.....	20
7.5.	Netzbetrieb - Netzkabel anschließen	20
8.	Kopfhörer anschließen.....	21
9.	Externes Wiedergabegerät anschließen.....	22
10.	Steuerung am Gerät oder über die Fernbedienung	22
11.	Einschalten / Standby.....	22
12.	Uhr stellen	22
13.	Displaybeleuchtung	23
14.	Tonfunktionen	23
14.1.	Lautstärke / Stummschaltung	23
14.2.	Equalizer / Bassfunktion	23
15.	Sleeptimer	23
16.	Radio.....	24
16.1.	Sender einstellen.....	24
16.2.	Sender speichern und aufrufen	24
16.3.	Stereo-/Monoempfang	25

17.	CDs und USB-Speicher wiedergeben	25
17.1.	Hinweise zu den Medien	25
17.2.	Disk einlegen	26
17.3.	USB-Speicherstick einsetzen.....	26
17.4.	Wiedergabe starten/anhalten	26
17.5.	Titelwahl, schneller Rück-/Vorlauf.....	26
17.6.	Ordneranwahl.....	27
17.7.	Abspielreihenfolge programmieren	27
17.8.	Wiederholungsfunktionen/Zufallswiedergabe.....	27
18.	Kassettenbetrieb	28
18.1.	Kassette einlegen	28
18.2.	Kassette abspielen, stoppen, unterbrechen.....	28
18.3.	Schneller Vor- und Rücklauf	28
19.	Reinigung	28
20.	Lagerung bei Nichtbenutzung	28
21.	Wenn Störungen auftreten	29
22.	Entsorgung.....	30
23.	Technische Daten.....	31
23.1.	Symbole auf dem Typenschild und dem Gerät.....	32
24.	Impressum	32

1. Zu dieser Bedienungsanleitung



Lesen Sie unbedingt diese Bedienungsanleitung aufmerksam durch und befolgen Sie alle aufgeführten Hinweise. So gewährleisten Sie einen zuverlässigen Betrieb und eine lange Lebenserwartung Ihres Gerätes. Halten Sie diese Bedienungsanleitung stets griffbereit in der Nähe Ihres Gerätes. Bewahren Sie die Bedienungsanleitung gut auf, um sie bei einer Veräußerung des Gerätes dem neuen Besitzer weitergeben zu können. Die Bedienungsanleitung ist Bestandteil des Produktes.

1.1. Zeichenerklärung

Ist ein Textabschnitt mit einem der nachfolgenden Warnsymbole gekennzeichnet, muss die im Text beschriebene Gefahr vermieden werden, um den dort beschriebenen, möglichen Konsequenzen vorzubeugen.



GEFAHR!

Warnung vor unmittelbarer Lebensgefahr!



WARNUNG!

Warnung vor möglicher Lebensgefahr und/oder schweren irreversiblen Verletzungen!



VORSICHT!

Warnung vor möglichen mittleren und oder leichten Verletzungen!



WARNUNG!

Warnung vor Gefahr durch elektrischen Schlag!



WARNUNG!

Warnung vor Gefahr durch hohe Lautstärke!





Weiterführende Informationen für den Gebrauch des Gerätes!



Hinweise in der Bedienungsanleitung beachten!

• Aufzählungspunkt / Information über Ereignisse während der Bedienung

	Symbol für Gleichstrom
	Symbol für Wechselstrom

2. Bestimmungsgemäßer Gebrauch

Dies ist ein Gerät der Unterhaltungselektronik. Das Gerät dient zum Abspielen von Tonmedien (CDs, MP3-Datenträger, USB-Geräte, Kassetten) sowie zum Radioempfang.

Das Gerät ist nur für den privaten und nicht für den industriellen/kommerziellen Gebrauch bestimmt.

Der genannte Empfangsbereich stellt die technischen Möglichkeiten des Gerätes dar. Außerhalb dieses Bereiches empfangene Informationen dürfen nicht verwendet oder weiter verbreitet werden. Die jeweiligen Landesgesetze sind zu beachten. Bitte beachten Sie, dass im Falle des nicht bestimmungsgemäßen Gebrauchs die Haftung erlischt:

- Bauen Sie das Gerät nicht ohne unsere Zustimmung um und verwenden Sie keine nicht von uns genehmigten oder gelieferten Zusatzgeräte.
- Verwenden Sie nur von uns gelieferte oder genehmigte Ersatz- und Zubehörteile.
- Beachten Sie alle Informationen in dieser Bedienungsanleitung, insbesondere die Sicherheitshinweise. Jede andere Bedienung gilt als nicht bestimmungsgemäß und kann zu Personen- oder Sachschäden führen.
- Nutzen Sie das Gerät nicht unter extremen Umgebungsbedingungen. Zu vermeiden sind:
 - hohe Luftfeuchtigkeit oder Nässe,
 - extrem hohe oder tiefe Temperaturen,
 - direkte Sonneneinstrahlung,
 - offenes Feuer.

2.1. Eingeschränkter Personenkreis



WARNUNG!

Verletzungsgefahr!

Verletzungsgefahr für Personen mit verringerten physischen, sensorischen oder mentalen Fähigkeiten (beispielsweise teilweise Behinderte, ältere Personen mit Einschränkung ihrer physischen und mentalen Fähigkeiten) oder Mangel an Erfahrung und Wissen (beispielsweise ältere Kinder).

- ▶ Gerät und Zubehör an einem für Kinder unerreichbaren Platz aufbewahren.
- ▶ Dieses Gerät kann von Kindern ab 8 Jahren und darüber und von Personen mit reduzierten physischen, sensorischen oder mentalen Fähigkeiten oder Mangel an Erfahrung und/oder Wissen benutzt werden, wenn sie beaufsichtigt oder bezüglich des sicheren Gebrauchs des Gerätes unterwiesen wurden und die daraus resultierenden Gefahren verstanden haben.
- ▶ Kinder dürfen nicht mit dem Gerät spielen.
- ▶ Reinigung und Benutzer-Wartung dürfen nicht durch Kinder durchgeführt werden.
- ▶ Kinder jünger als 8 Jahre müssen vom Gerät und der Anschlussleitung ferngehalten werden.
- ▶ Alle verwendeten Verpackungsmaterialien (Säcke, Polystyrolstücke usw.) nicht in der Reichweite von Kindern lagern.
- ▶ Lassen Sie Kinder nicht mit der Verpackung spielen. Verpackungsmaterial ist kein Spielzeug!

3. Konformitätsinformation



Hiermit erklärt MEDION AG, dass sich dieses Gerät in Übereinstimmung mit den grundlegenden Anforderungen und den übrigen einschlägigen Bestimmungen befindet:

- RE-Richtlinie 2014/53/EU
- Öko-Design Richtlinie 2009/125/EG
- RoHS-Richtlinie 2011/65/EU.

Die vollständige Konformitätserklärung sind erhältlich unter www.medion.com/conformity.

4. Sicherheitshinweise

4.1. Betriebssicherheit

- Untersuchen Sie das Gerät vor der Verwendung auf Schäden. Ein beschädigtes oder defektes Gerät oder Netzkabel darf nicht verwendet werden.
- Lassen Sie Kinder niemals unbeaufsichtigt elektrische Geräte benutzen.



GEFAHR!

Erstickungsgefahr!

Verpackungsfolien können verschluckt oder unsachgemäß benutzt werden, daher besteht Erstickungsgefahr!

- ▶ Halten Sie das Verpackungsmaterial, wie z.B. Folien oder Plastikbeutel von Kindern fern.
- ▶ Kinder nicht mit dem Verpackungsmaterial spielen lassen.

4.2. Aufstellungsort

- Stellen Sie das Gerät nur auf eine ebene und stabile Fläche.
- Schützen Sie das Gerät Erschütterungen und Vibrationen.

Das Gerät ist nicht für den Betrieb in Räumen mit hoher Luftfeuchtigkeit (z. B. Badezimmer) ausgelegt. Achten Sie darauf, dass:

- die Lüftungsschlitze nicht verdeckt sind, damit immer eine ausreichende Belüftung gewährleistet ist;

Die Belüftung darf nicht durch Bedecken der Lüftungsöffnungen mit Gegenständen wie Zeitschriften, Tischdecken, Vorhänge usw. behindert werden;

- seitlich und über dem Gerät ein Abstand von mindestens 10 cm eingehalten wird, wenn Sie das Gerät in einem Regal o. ä. aufstellen;
- Sie das Gerät nur in gemäßigttem Klima verwenden;
- keine direkten Wärmequellen (wie z. B. Heizungen, Sonnenlicht) auf das Gerät wirken;
- keine offenen Brandquellen (z. B. brennende Kerzen) in der Nähe oder auf das Gerät stehen.
- der Kontakt mit Feuchtigkeit, Tropfwasser oder Spritzwasser vermieden wird. Stellen Sie deshalb auch keine mit Flüssigkeit gefüllten Gegenstände - wie z. B. Vasen - auf oder neben das Gerät;
- das Gerät nicht in unmittelbarer Nähe von Magnetfeldern (z. B. Fernseher oder anderen Lautsprechern) steht.

4.3. Reparatur

- Wenden Sie sich an den Kundendienst, wenn:
 - das Netzkabel angeschmort oder beschädigt ist
 - Flüssigkeit in das Gerät eingedrungen ist
 - das Gerät nicht ordnungsgemäß funktioniert
 - das Gerät heruntergefallen oder das Gehäuse beschädigt ist.
- Überlassen Sie die Reparatur Ihres Gerätes ausschließlich qualifiziertem Fachpersonal.

4.4. Umgebungstemperatur

- Das Gerät kann bei einer Umgebungstemperatur von 0 °C bis +35 °C und bei einer relativen Luftfeuchtigkeit von < 80 % (nicht kondensierend) betrieben werden.
- Im ausgeschalteten Zustand kann das Gerät bei -20 °C bis +60 °C gelagert werden.



GEFAHR!

Stromschlaggefahr!

Bei großen Temperatur- oder Feuchtigkeitschwankungen kann es durch Kondensation zur Feuchtigkeitsbildung innerhalb des Gerätes kommen, die einen elektrischen Kurzschluss verursachen kann.

- ▶ Warten Sie nach einem Transport des Gerätes solange mit der Inbetriebnahme, bis es die Umgebungstemperatur angenommen hat.

4.5. Stromversorgung

- Betreiben Sie das Gerät der Schutzklasse II nur an einer leicht erreichbaren und in der Nähe befindlichen Schutzkontakt-Steckdose mit 220-240 V~, 50/60 Hz oder legen 6x 1,5-V-Batterien, Größe R14/LR14/C in das Batteriefach ein.



GEFAHR!

Stromschlaggefahr!

Auch bei ausgeschaltetem Gerät sind Teile des Gerätes unter Spannung.

- ▶ Um die Stromversorgung Ihres Gerätes zu unterbrechen, oder es gänzlich von Spannung freizuschalten, ziehen Sie den Netzstecker aus der Steckdose und entnehmen die Batterien aus dem Gerät.
- Achten Sie darauf, dass die Anschlussleitung nicht zur Stolperfalle wird. Die Anschlussleitung darf nicht geklemmt, gequetscht werden oder über heiße Stellen geführt werden.

-
- Vor der Reinigung ziehen Sie bitte den Netzstecker aus der Steckdose.



GEFAHR!

Stromschlaggefahr!

Im Inneren des Gerätes befinden sich stromführende Teile. Bei diesen besteht durch unabsichtlichen Kurzschluss die Gefahr eines elektrischen Schlages oder eines Brandes.

- ▶ Öffnen Sie niemals das Gehäuse und führen Sie keine Gegenstände durch die Schlitze und Öffnungen ins Innere des Gerätes!
- Stellen Sie keine Gegenstände auf das Kabel, da dieses sonst beschädigt werden könnte.
- Halten Sie mindestens einen Meter Abstand von hochfrequenten und magnetischen Störquellen (Fernsehgerät, Lautsprecherboxen, Mobiltelefon usw.), um Funktionsstörungen und Datenverlust zu vermeiden.
- Entfernen Sie das Netzkabel und/oder die Batterien in einer Notsituation wie z. B. bei Rauch oder ungewöhnlichen Geräuschen aus dem Gerät.
- Der Netzstecker muss in einer Notsituation schnell erreichbar sein. Daher ist darauf zu achten, dass die Steckdose immer leicht erreichbar ist.
- Auch in ausgeschaltetem Zustand verbraucht das Gerät eine geringe Menge Strom. Trennen Sie zum vollständigen Abschalten des Gerätes den Netzstecker vom Netz und/oder entfernen Sie die Batterien aus dem Batteriefach.
- Ziehen Sie zum Entfernen des Netzsteckers aus der Steckdose grundsätzlich am Stecker, nie am Kabel.
- Ziehen Sie den Netzstecker nie mit nassen Händen. Es besteht Stromschlaggefahr!

-
- Wird das Gerät längere Zeit nicht verwendet (z. B. Urlaub), oder bei Gewitter mit Gefahr durch Blitzschlag, muss der Netzstecker aus der Steckdose entfernt werden.

4.6. CD-Spieler



Der CD-Spieler ist ein Laserprodukt der Klasse 1. Das Gerät ist mit einem Sicherheitssystem ausgerüstet, das das Austreten von gefährlichen Laserstrahlen während des normalen Gebrauchs verhindert. Um Augenverletzungen zu vermeiden, manipulieren oder beschädigen Sie niemals das Sicherheitssystem des Geräts.

4.7. Batterien

Das Gerät und die Fernbedienung werden mit Batterien betrieben. Beachten Sie hierzu folgende Hinweise:

- Halten Sie neue und gebrauchte Batterien von Kindern fern. Batterien nicht verschlucken, es besteht die Gefahr einer chemischen Verätzung. Batterien sind kein Spielzeug!
- Kontakt mit Batteriesäure vermeiden. Bei Kontakt mit Haut, Augen oder Schleimhäuten die betroffene Stellen mit reichlich klarem Wasser spülen und umgehend einen Arzt aufsuchen.



WARNUNG!

Verätzungsgefahr!

Die mitgelieferte Fernbedienung beinhaltet eine Knopfzellen-Batterie. Wird diese Batterie verschluckt, kann sie innerhalb von 2 Stunden ernsthafte innere Verätzungen verursachen, die zum Tode führen können.

- ▶ Wenn Sie vermuten, Batterien könnten verschluckt oder in irgendeinen Teil des Körpers gelangt sein, suchen Sie unverzüglich medizinische Hilfe.

-
- Benutzen Sie das Gerät und die Fernbedienung nicht mehr, wenn die Batteriefächer nicht sicher schließen und halten Sie Gerät und Fernbedienung von Kindern fern.
 - Prüfen Sie vor dem Einlegen der Batterien, ob die Kontakte im Gerät, an der Fernbedienung und an den Batterien sauber sind, und reinigen Sie diese gegebenenfalls.
 - Legen Sie grundsätzlich nur neue Batterien gleichen Typs ein. Benutzen Sie nie alte und neue Batterien zusammen.
 - Achten Sie beim Einlegen der Batterien des Gerätes und der Fernbedienung auf die Polarität (+/-).
 - Bei unsachgemäßem Auswechseln der Batterien besteht Explosionsgefahr! Ersetzen Sie die Batterien nur durch denselben oder einen gleichwertigen Typ.
 - Versuchen Sie niemals, Batterien wieder aufzuladen. Es besteht Explosionsgefahr!
 - Setzen Sie Batterien niemals übermäßiger Wärme (wie Sonnenschein, Feuer oder dergleichen) aus.
 - Lagern Sie Batterien an einem kühlen, trockenen Ort. Direkte starke Wärme kann die Batterien beschädigen. Setzen Sie das Gerät daher keinen starken Hitzequellen aus.
 - Schließen Sie Batterien nicht kurz.
 - Werfen Sie Batterien nicht in Feuer.
 - Nehmen Sie ausgelaufene Batterien sofort aus dem Gerät. Reinigen Sie die Kontakte, bevor Sie neue Batterien einlegen. Es besteht Verätzungsgefahr durch Batteriesäure!
 - Entfernen Sie auch leere Batterien aus dem Gerät. Leere Batterien neigen eher dazu, auszulaufen.
 - Wenn Sie das Gerät für längere Zeit nicht benutzen, nehmen Sie die Batterien heraus.

5. Lieferumfang

Entfernen Sie beim Auspacken sämtliches Verpackungsmaterial. Bitte überprüfen Sie die Vollständigkeit der Lieferung und benachrichtigen Sie uns bitte innerhalb von 14 Tagen nach dem Kauf, falls die Lieferung nicht komplett oder beschädigt ist. Mit dem von Ihnen erworbenen Produkt haben Sie erhalten:

- Tragbares Soundsystem
- 1 Fernbedienung inkl. Knopfzelle 3V CR 2025
- Netzanschlusskabel
- Dokumentation



GEFAHR!

Erstickungsgefahr!

Verpackungsfolien können verschluckt oder unsachgemäß benutzt werden, daher besteht Erstickungsgefahr!

- ▶ Halten Sie das Verpackungsmaterial, wie z.B. Folien oder Plastikbeutel von Kindern fern.

6. Geräteübersicht

6.1. Oberseite

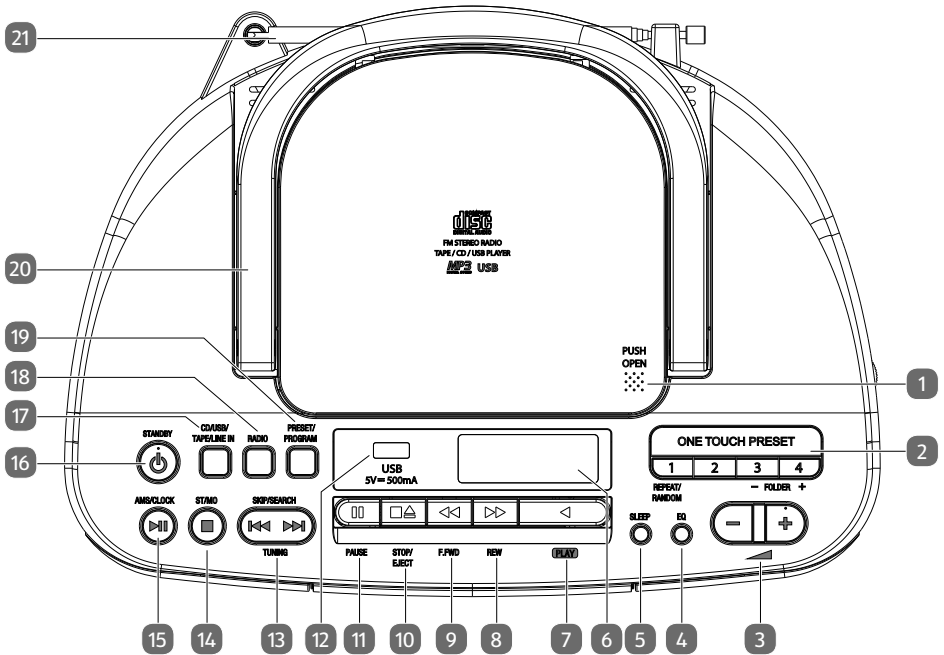

- 1) **PUSH OPEN** – CD-Fach-Öffner
- 2) **ONE TOUCH PRESET 1-4** – Direktwahl gespeicherter Radiosender 1-4
- 3) **REPEAT/RANDOM** – Wiederholungsmodus/Zufallswiedergabe
- 4) **FOLDER -/+** – Im USB/MP3-CD-Modus einen Dateiordner zurück/weiter
- 5) **- ▲ +** – Lautstärkeregler
- 6) **EQ** – Equalizermodus wählen, Bass ein-/ausschalten
- 7) **SLEEP** – Sleepmodus aufrufen
- 8) **Display**
- 9) **PLAY ◀** – Kassettenwiedergabe starten
- 10) **REW ▶▶** – Schnellauf rückwärts (Kassette)
- 11) **F.FWD ◀◀** – Schnellauf vorwärts (Kassette)
- 12) **STOP/EJECT ■▲** – Kassettenwiedergabe stoppen / Kassette auswerfen
- 13) **PAUSE ||** – Kassettenwiedergabe pausieren
- 14) **USB 5V 500mA** – Anschlussbuchse für USB-Speichermedium
- 15) **SKIP/SEARCH ◀▶** – vorheriger/nächster Titel
Schnellauf rückwärts/vorwärts
- 16) **TUNING** – Radiofrequenz/Sendersuchlauf rückwärts/vorwärts

- 14) ■ – Wiedergabe stoppen
ST/MO – Im Radiobetrieb zwischen Stereo/Mono wechseln
- 15) ▶ || – Wiedergabe starten/anhalten
AMS – Radiosender automatisch speichern
CLOCK – Uhrzeit einstellen
- 16) ⏻ – Gerät einschalten / in den Standby-Modus schalten
- 17) **CD/USB/TAPE/LINE IN** – Wiedergabemodus auswählen
- 18) **RADIO** – Radiobetrieb
- 19) **PRESET/PROGRAM** – Radiostationstaste/Programmfunktion
- 20) Tragegriff
- 21) FM-Antenne

6.2. Vorderseite

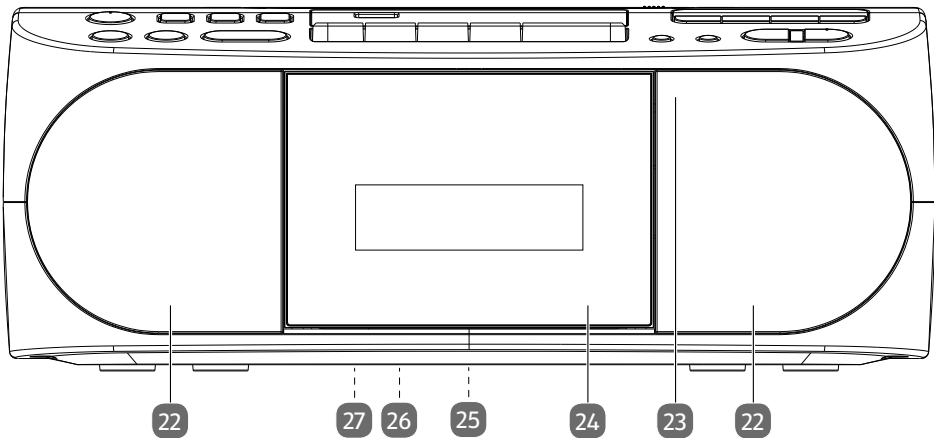

- 22) Lautsprecher
- 23) Lage des Infrarotempfängers
- 24) Kassettenfach
- 25) **AC IN** – Anschluss für Netzstecker (auf der Rückseite des Geräts)
- 26) Typenschild (auf der Unterseite des Geräts)
- 27) Batteriefach (auf der Unterseite des Geräts)

6.3. Rechte Seite

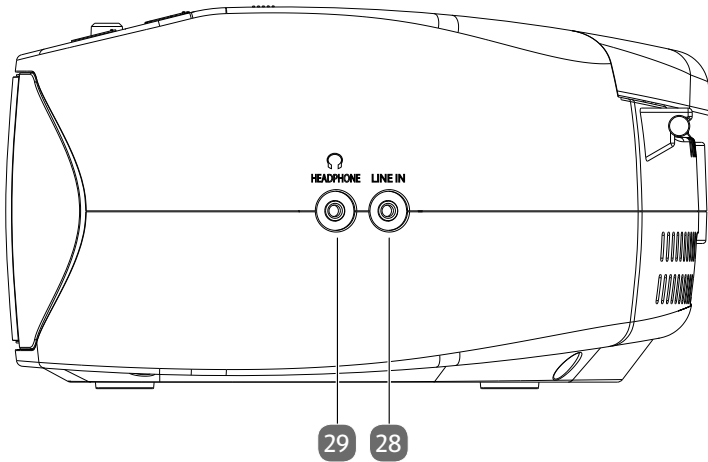

- 28) **LINE IN** – Anschlussbuchse für externes Audiogerät
- 29) **HEADPHONE**  – Anschlussbuchse für Ohrhörer

6.4. Display

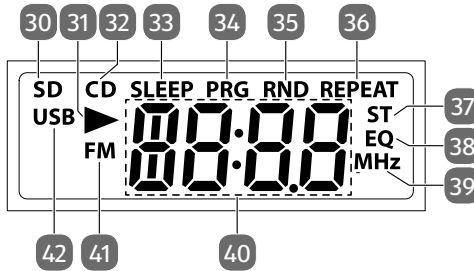

- 30) **SD** – Anschlussbuchse für Ohrhörer
- 31)  – Anschlussbuchse für externes Audiogerät
- 32) **CD** – CD-Betriebsmodus gewählt
- 33) **SLEEP** – SleepTIMER aktiv
- 34) **PRG** – Programmierte Wiedergabe aktiv
- 35) **RND** – Zufallswiedergabe aktiv
- 36) **REPEAT** – Wiederholungsmodus aktiv
- 37) **ST** – Stereowiedergabe im Radiobetrieb
- 38) **EQ** – Equalizer aktiv
- 39) **MHZ** – Frequenzbandanzeige im Radiobetrieb
- 40) Ziffernanzeige
- 41) **FM** – Radio-Betriebsmodus aktiv
- 42) **USB** – USB-Betriebsmodus aktiv

6.5. Fernbedienung

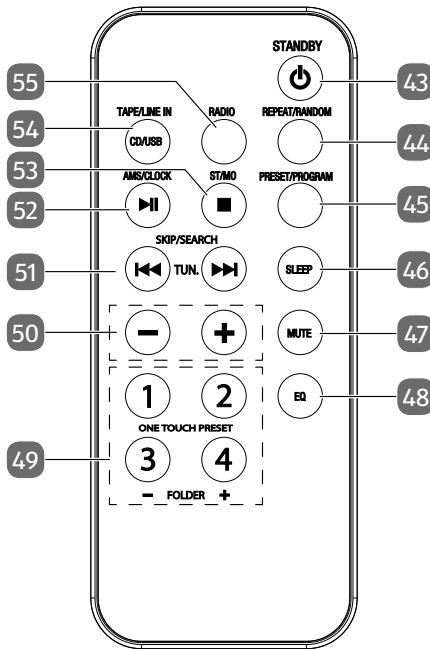

- 43) **STANDBY** – Gerät einschalten / in den Standby-Modus schalten
- 44) **REPEAT/RANDOM** – Wiederholungsmodus/Zufallswiedergabe
- 45) **PRESET/PROGRAM** – Radiostationstaste/Programmfunktion
- 46) **SLEEP** – Sleepmodus aufrufen
- 47) **MUTE** – Stummschaltung
- 48) **EQ** – Equalizermodus wählen, Bass ein-/ausschalten
- 49) **ONE TOUCH PRESET 1-4** – Direktwahl gespeicherter Radiosender 1-4
- FOLDER -/+** – Im USB/MP3-CD-Modus einen Dateiordner zurück/weiter
- 50) **- / +** – Lautstärke verringern/erhöhen
- 51) **SKIP/SEARCH** – vorheriger/nächster Titel
Schnelllauf rückwärts/vorwärts
- TUNING** – Radiofrequenz/Sendersuchlauf rückwärts/vorwärts
- 52) **▶ ||** – Wiedergabe starten/anhalten
- AMS** – Radiosender automatisch speichern
- CLOCK** – Uhrzeit einstellen
- 53) **■** – Wiedergabe stoppen
- ST/MO** – Zwischen Stereo/Mono wechseln
- 54) **TAPE/LINE IN/CD/USB** – Wiedergabemodus auswählen
- 55) **RADIO** – Radiobetrieb

7. Vorbereitung

7.1. Batterie in die Fernbedienung einlegen

- ▶ Im Auslieferungszustand ist die Batterie bereits in der Fernbedienung eingelegt. Ziehen Sie zum Aktivieren den Isolationsstreifen mit der Aufschrift „**Bitte vor Gebrauch entfernen**“ an der Unterseite der Fernbedienung heraus.

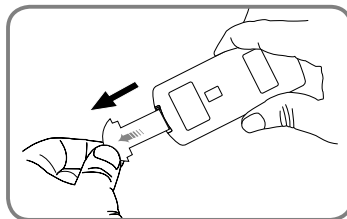

7.2. Batterie der Fernbedienung wechseln

Die Fernbedienung benötigt eine Knopfzellen-Batterie 3 V, CR2025.



WARNUNG!

Explosionsgefahr bei unsachgemäßem Auswechseln der Batterien.

- ▶ Werfen Sie die Batterie nicht ins offene Feuer.
 - ▶ Ersatz nur durch den gleichen oder einen vom Hersteller empfohlenen gleichwertigen Typ.
 - ▶ Entsorgung verbrauchter Batterien nach Angaben des Herstellers.
- ▶ Drücken Sie auf die Verriegelung und ziehen Sie das Batteriefach heraus.
 - ▶ Entnehmen Sie die leere Batterie und entsorgen Sie diese bei einer Sammelstelle für Altbatterien.
- ▶ Legen Sie die neue Batterie vom Typ CR 2025 mit dem Pluspol nach oben in das Fach ein. Achten Sie unbedingt auf die richtige Polarität (+/-).
 - ▶ Schieben Sie das Batteriefach wieder ein, bis es einrastet.

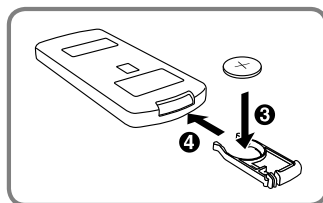
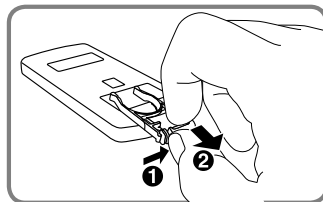

7.3. CD-Fach vorbereiten

- ▶ Drücken Sie **PUSH OPEN** am CD-Fachdeckel, um diesen zu öffnen.
- ▶ Entnehmen Sie die Pappe aus dem CD-Fach.
- ▶ Schließen Sie das CD-Fach durch sanftes Herunterdrücken des Fachdeckels.

7.4. Batteriebetrieb - Batterien in das Hauptgerät einlegen

- ▶ Das Batteriefach befindet sich auf der Geräteunterseite.
- ▶ Lösen Sie beide Arretierungen und nehmen Sie den Deckel des Batteriefachs ab.
- ▶ Legen Sie sechs 1,5-V-Batterien, Größe R14/LR14/C (nicht mitgeliefert) so ein, dass der Minuspol an den Federn anliegt. Beachten Sie die Skizze im Batteriefach!
- ▶ Setzen Sie den Batteriefachdeckel wieder auf. Die Verschlüsse müssen fest verriegelt sein.
- ▶ Sollte kein Netzkabel an der **AC IN**-Buchse angeschlossen sein, so wird das Gerät jetzt mit Batterie betrieben.
- ▶ Das Gerät befindet sich nun im Bereitschafts-Modus.



WARNUNG!

Explosionsgefahr bei unsachgemäßem Auswechseln der Batterien.

- ▶ Ersatz nur durch denselben oder einen gleichwertigen Batterietyp.

7.5. Netzbetrieb - Netzkabel anschließen

- ▶ Schließen Sie das mitgelieferte Netzanschlusskabel an der **AC IN**-Buchse an der Rückseite des Geräts an.
- ▶ Verbinden Sie den Stecker des Netzkabels mit einer gut zugänglichen Netzsteckdose 220-240V ~ 50/60Hz.

Wenn gleichzeitig Batterien eingelegt sind, erfolgt die Stromversorgung vom Stromnetz.

8. Kopfhörer anschließen

Auf der rechten Seite des Gerätes befindet sich ein 3,5 mm Kopfhöreranschluss .

- ▶ Stecken Sie einen Kopfhörer mit einem 3,5 mm Klinenstecker in den Kopfhöreranschluss.

Ist ein Kopfhörer angeschlossen, werden die Lautsprecher abgeschaltet. Die Lautstärkeregelung ist weiterhin möglich, um die Lautstärke des Kopfhörers zu verändern.



WARNUNG!

Gefahr von Hörschäden!

Um eine mögliche Schädigung oder Verlust des Hörsinns zu verhindern, vermeiden Sie das Hören bei großer Lautstärke über lange Zeiträume.

- ▶ Stellen Sie die Lautstärke vor der Wiedergabe auf den niedrigsten Wert ein.
- ▶ Starten Sie die Wiedergabe und erhöhen Sie die Lautstärke auf den Pegel, der für Sie angenehm ist. Steigt die Lautstärke über die Stufe 20, blinkt zur Warnung zusätzlich das Display.

9. Externes Wiedergabegerät anschließen

Sie können den Anschluss **LINE IN** für die Verbindung zu einem externen Wiedergabegerät (z. B. CD-Player oder MP3-Player) nutzen.

- ▶ Schalten Sie den CD MP3 Kassettenspieler in den Bereitschafts-Modus.
- ▶ Schalten Sie Ihr externes Gerät aus.
- ▶ Stecken Sie das eine Ende eines 3,5 mm Klinkenkabels (nicht im Lieferumfang enthalten) in den **LINE IN**-Anschluss auf der Rückseite des CD MP3 Kassettenspielers.
- ▶ Das andere Ende des Kabels verbinden Sie mit dem Kopfhörerausgang oder dem „Audio-Out“-Anschluss Ihres externen Wiedergabegerätes.
- ▶ Schalten Sie Ihr externes Gerät ein.
- ▶ Drücken Sie die Taste  am CD MP3 Kassettenspieler.
- ▶ Drücken Sie die Taste **CD/USB/TAPE/LINE IN** am CD MP3 Kassettenspieler, bis **LINE** im Display angezeigt wird.



Das Audiosignal Ihres externen Gerätes kann jetzt wiedergegeben werden.

10. Steuerung am Gerät oder über die Fernbedienung

Mit den Tasten am Gerät können Sie die wesentlichen Wiedergabefunktionen Ihres Geräts aktivieren. Die Fernbedienung bietet über diese Grundfunktionen hinaus weitere Bedienelemente für die volle Funktionalität Ihres Geräts.





In dieser Anleitung beziehen wir uns auf die Tasten der Fernbedienung. Wenn die Tasten am Gerät gemeint sind, wird dies ausdrücklich erwähnt.

11. Einschalten / Standby

- ▶ Drücken Sie , um das Gerät einzuschalten. Das Display leuchtet auf.
- ▶ Drücken Sie die Taste  erneut, um das Gerät wieder in den Standby-Modus zu schalten. Die Uhrzeit wird angezeigt.

Erfolgt 15 Minuten lang keine Wiedergabe, schaltet das Gerät automatisch in den Standby-Modus.

12. Uhr stellen

- ▶ Schalten Sie das Gerät in den Standby-Modus und halten Sie die Taste **CLOCK** gedrückt, bis die Stundenanzeige blinkt.
- ▶ Stellen Sie die Stunden mit den Tasten  oder  ein.
- ▶ Bestätigen Sie mit der Taste **CLOCK**.
- ▶ Die Minutenanzeige blinkt. Stellen Sie die Minuten mit den Tasten  oder  ein.
- ▶ Bestätigen Sie mit der Taste **CLOCK**.

Die Uhrzeit wird im Stand-By-Modus angezeigt.

13. Displaybeleuchtung

Im Standby-Modus wird die Beleuchtung des Displays für ca. 10 Sekunden aktiviert, wenn Sie eine beliebige Taste (außer ) am Gerät oder auf der Fernbedienung drücken.

14. Tonfunktionen

14.1. Lautstärke / Stummschaltung

- ▶ Regeln Sie die Lautstärke mit den Tasten **- / +** an der Fernbedienung oder mit **- ▲ +** am Gerät.
- ▶ Drücken Sie **MUTE**, um den Ton stumm zu schalten. Drücke Sie Taste **MUTE** erneut, um die Stummschaltung aufzuheben.

14.2. Equalizer / Bassfunktion

- ▶ Drücken Sie die Taste **EQ** ein- oder mehrmals, um die verschiedenen Klangmuster Flat (im Display: **FLT**), Rock (**ROC**), Pop (**POP**), Classic (**CLS**) und JAZZ (**JAZ**) abzurufen.



Standardmäßig ist die Bassfunktion aktiviert (EQ-Anzeige blinkt beim ersten Einschalten). Die EQ-Anzeige erlischt, wenn die Bass-Funktion deaktiviert und die EQ-Einstellung **FLT** gewählt wird.

- ▶ Halten Sie die Taste **EQ** gedrückt, um die Bassfunktion zu deaktivieren. Im Display wird **OFF** angezeigt.
- ▶ Halten Sie die Taste erneut gedrückt, um die Bassfunktion zu aktivieren. Im Display erscheint **BASS**.

15. Sleptimer

Mit dem Sleptimer schaltet sich das eingeschaltete Gerät nach einer definierten Zeit automatisch ab.

- ▶ Drücken Sie die Taste **SLEEP** ein- oder mehrmals um die gewünschte Zeit einzustellen: 120 Minuten > 90 > 60 > 30 > 15 > 10 > 5 Minuten.
Im Display erscheint die Anzeige **SLEEP** zum Zeichen dafür, dass der Sleptimer aktiv ist.
- ▶ Um den Sleptimer auszuschalten, drücken Sie **SLEEP** so oft, bis die Anzeige **OFF** erscheint.

16. Radio

- ▶ Drücken Sie ggf. die Taste **RADIO**, um in den Radiomodus zu wechseln.

16.1. Sender einstellen

- ▶ Auf der Rückseite des Gerätes befindet sich eine Teleskopantenne. Ziehen Sie diese ganz heraus und drehen und/oder schwenken Sie sie für den optimalen Empfang.
- ▶ Drücken Sie die Tasten **TUNING** **◀** oder **▶** kurz, um eine bestimmte Frequenz einzustellen. Die Einstellung erfolgt in 0,1 MHz-Schritten. Halten Sie eine der Tasten gedrückt, um automatisch den nächsten Sender zu suchen.

16.2. Sender speichern und aufrufen

16.2.1. Sender automatisch speichern

- ▶ Halten Sie die Taste **AMS** gedrückt, bis der Sendersuchlauf automatisch startet. Es werden nun alle gefundenen Sender der Reihe nach automatisch gespeichert. Dies kann nur bei eingeschaltetem Radio durchgeführt werden.
- ▶ Drücken Sie die Taste **TUNING** **◀** oder **▶**, um die automatische Speicherung zu stoppen.

16.2.2. Sender manuell speichern

- ▶ Stellen Sie einen zu speichernden Radiosender ein.
- ▶ Halten Sie die Taste **PRESET/PROGRAM** gedrückt, bis im Display blinkend die Anzeige für den Programmplatz (z. B. **P01**) erscheint.
- ▶ Wählen Sie, während die Anzeige blinkt, mit den Tasten **TUNING** **◀** oder **▶** den Programmplatz für diesen Sender.
- ▶ Drücken Sie die Taste **PRESET/PROGRAM** erneut, um den Sender zu speichern; es wird wieder die eingestellte Frequenz angezeigt.

16.2.3. Sender aufrufen

- ▶ Drücken Sie kurz **PRESET/PROGRAM**. Im Display erscheint die Anzeige für den Programmplatz (z. B. **P01**).
- ▶ Mit den Tasten **TUNING** **◀** oder **▶** rufen Sie die gespeicherten Sender wieder auf.

alternativ:

- ▶ Die ersten vier Speicherplätze können Sie direkt durch Druck auf die Tasten **ONE TOUCH PRESET 1-4** aufrufen.

16.3. Stereo-/Monoempfang

Der Stereoempfang eines Senders im FM (UKW)-Bereich wird auf dem Display mit dem Symbol **ST** angezeigt.

Bei schwachem Stereoempfang (Störgeräusche) kann das Empfangssignal durch Umschalten auf Monoempfang unter Umständen verbessert werden.

- ▶ Drücken Sie die Taste **ST/MO**, um zwischen Stereo- und Monoempfang umzuschalten.

17. CDs und USB-Speicher wiedergeben

- ▶ Drücken Sie die Taste **CD/USB/TAPE/LINE IN** ein- oder mehrmals, bis im Display je nach gewünschter Betriebsart
 - **CD** oder
 - **USB** angezeigt wird.

17.1. Hinweise zu den Medien

Beachten Sie folgendes:

- Aufgrund der zahlreichen verschiedenen Dateisysteme und Dateiformate kann die Funktion von angeschlossenen Speichern nicht garantiert werden.
- Je nach Größe des Datenträgers kann es länger dauern, bis das System erkannt wird.
- Unterstützte Dateisysteme sind FAT16 und FAT32; das unterstützte Dateiformat ist MP3.
- Je nach eingelegtem Medium werden verschiedene Funktionen nicht unterstützt. So können bei einer Audio-CD keine Ordner und keine Titelinformationen angewählt werden.
- Externe Festplatten werden nicht unterstützt.

17.2. Disk einlegen

Achten Sie darauf, dass über dem Gerät ca. 15 cm Platz ist, so dass die Abdeckung des CD-Fachs nicht behindert wird, wenn sie geöffnet wird.

- ▶ Drücken Sie **PUSH OPEN** am CD-Fachdeckel, um diesen zu öffnen.
- ▶ Der CD-Fachdeckel öffnet sich nach oben. Im Display erscheint **OPEN**.
- ▶ Legen Sie eine CD mit der beschrifteten Seite nach oben auf die Achse in der Mitte des CD-Faches.
- ▶ Drücken Sie leicht auf die CD, damit diese auf der Achse einrastet.
- ▶ Schließen Sie das CD-Fach durch sanftes Herunterdrücken des Fachdeckels. Die CD beginnt zu rotieren und im Display erscheint ----.
- ▶ Die Wiedergabe des ersten Titels beginnt unmittelbar.
Wenn keine oder eine nicht lesbare Disk eingelegt ist, erscheint **NO CD** im Display.



Warten Sie, bis die CD nicht mehr rotiert, bevor Sie das CD-Fach öffnen. Drücken Sie vorher ■.

17.3. USB-Speicherstick einsetzen

- ▶ Stecken Sie den USB-Speicherstick in den Anschluss **USB**.
- ▶ Die Titel werden eingelesen und Wiedergabe des ersten Titels beginnt unmittelbar.



Der USB-Anschluss ist nicht zum Aufladen von USB-Geräten geeignet.

17.4. Wiedergabe starten/anhalten

- ▶ Mit der Taste ▶ || starten Sie die Wiedergabe von Titeln. Um die Wiedergabe zu unterbrechen, drücken Sie die Taste erneut. Ein weiterer Druck auf die Taste setzt die Wiedergabe fort.

17.5. Titelwahl, schneller Rück-/Vorlauf

- ▶ Drücken Sie die Taste ◀◀, um zum Anfang des eines wiedergegebenen Titels zurück zu kehren. Drücken Sie die Taste noch einmal, um zum vorigen Titel zu springen. Mit der Taste ▶▶ springen Sie direkt zum nächsten Titel.
- ▶ Halten Sie die Taste ◀◀ gedrückt, um einen schnellen Rücklauf innerhalb eines Titels durchzuführen; mit ▶▶ geschieht dies vorwärts.

17.6. Ordnerwahl

Wenn Sie MP3-Dateien wiedergeben, können diese in verschiedenen Ordnern gespeichert sein, um einen besseren Überblick zu behalten.

- ▶ Um bei einem MP3-Datenträger den Ordner zu wechseln, drücken Sie die Taste **FOLDER** - oder **+**.

Bei USB-Wiedergabe wird die Ordnernummer und die aktuelle Titelnummer im Wechsel im Display angezeigt.

17.7. Abspielreihenfolge programmieren

Mit der Programm-Funktion können Sie Ihr eigenes Musikprogramm zusammenstellen, indem Sie nur bestimmte Titel zur Wiedergabe auswählen. Die Reihenfolge, in der die Kapitel wiedergegeben werden, können Sie dabei selbst bestimmen. Gehen Sie wie folgt vor:

- ▶ Stoppen Sie die Wiedergabe mit **■**.
- ▶ Drücken Sie die Taste **PRESET/PROGRAM**. Im Display erscheint der Programmplatz **P01**.
- ▶ Wählen Sie jetzt mit **⏪** oder **⏩** einen Titel aus (z. B. **T003**).
- ▶ Drücken Sie die Taste **PRESET/PROGRAM** und speichern Sie weitere Titel auf die gleiche Weise.
- ▶ Starten Sie eine programmierte Wiedergabe mit **▶ ||**.
- ▶ Die programmierte Wiedergabeliste wird durch zweimaligen Druck auf **■** gelöscht.

17.8. Wiederholungsfunktionen/Zufallswiedergabe

- ▶ Drücken Sie die Taste **REPEAT/RANDOM** ein- oder mehrmals um die Wiederholungsmodi durchzuschalten. Es werden verschiedene Modi unterstützt:
 - Einzelnen Titel wiederholen (**REPEAT** blinkt),
 - den aktuellen Ordner wiederholen (**REPEAT** und die Nummer des aktuellen Ordners blinkt, z. B. **FO01**),
 - alle Titel wiederholen (**REPEAT** und die Nummer des aktuellen Titels werden angezeigt, z. B. **TO01**).
 - Zufallswiedergabe (**RND** erscheint im Display)
 - Intro-Wiedergabe. Alle Titel werden für 10 Sekunden angespielt. (im Display erscheint kurz **INTR**).



Ist eine Abspielreihenfolge programmiert (siehe voriges Kapitel), blinkt bei Aktivierung der Wiederholungsfunktion **REPEAT** nicht. Es werden alle programmierten Titel wiederholt.

18. Kassettenbetrieb

- ▶ Drücken Sie die Taste **CD/USB/TAPE/LINE IN** ein- oder mehrmals, bis im Display **TAPE** erscheint.

18.1. Kassette einlegen

- ▶ Drücken Sie die Taste **STOP/EJECT** ■▲, um das Kassettenfach zu öffnen.
- ▶ Legen Sie eine Kassette mit der Bandseite nach oben in die Führungsschienen des Fachs.
- ▶ Die Seite, die abzuspielende Seite zeigt nach vorne.
- ▶ Drücken Sie das Fach zu.

18.2. Kassette abspielen, stoppen, unterbrechen

- ▶ Drücken Sie die Taste **PLAY** ◀, um die Kassette abzuspielen.
- ▶ Sie stoppen die Wiedergabe mit der Taste **STOP/EJECT** ■▲.
- ▶ Sie können die laufende Wiedergabe mit der Taste **PAUSE** || unterbrechen. Drücken Sie die Taste erneut, um die Wiedergabe fortzusetzen.

Nach Erreichen des Bandendes wird die Wiedergabe automatisch beendet.

18.3. Schneller Vor- und Rücklauf

- ▶ Drücken Sie die Tasten **F.FWD** ◀◀ oder **REW** ▶▶, um das Band schnell zurück- bzw. vorzuspulen.
- ▶ Drücken Sie **STOP/EJECT** ■▲, um den Schnelllauf zu beenden. Drücken Sie die Taste auch, wenn das Bandende bzw. der -anfang erreicht sind. Schalten Sie nicht unmittelbar vom Schnelllauf auf Wiedergabe. Stoppen Sie vorher die Wiedergabe, um das Band zu schonen.

19. Reinigung

Bevor Sie das Gerät reinigen, ziehen Sie unbedingt immer zuerst den Netzstecker. Verwenden Sie für die Reinigung nur ein trockenes, weiches Tuch. Benutzen Sie keine chemischen Lösungs- und Reinigungsmittel, weil diese die Oberfläche und/oder die Beschriftungen des Gerätes beschädigen können.



Die Linse der Lasereinheit darf nicht berührt oder gereinigt werden.

20. Lagerung bei Nichtbenutzung

Wenn Sie das Gerät für einen längeren Zeitraum nicht benutzen, lagern Sie es an einem trockenen, kühlen Ort und achten Sie darauf, dass das Gerät vor Staub und extremen Temperaturschwankungen geschützt ist.

Ziehen Sie den Netzstecker aus der Steckdose und entnehmen die Batterien aus dem Gerät und aus der Fernbedienung.

21. Wenn Störungen auftreten

Problem	Mögliche Ursache	Abhilfe
Das Gerät lässt sich nicht einschalten.	<ul style="list-style-type: none">• Die Batterien könnten leer sein.• Das Netzkabel ist nicht richtig angeschlossen.	<ul style="list-style-type: none">▶ Wenn Sie das Gerät mit Batterien betreiben, überprüfen Sie, ob diese richtig eingelegt und geladen sind.▶ Überprüfen Sie den korrekten Anschluss des Netzkabels.
Falsche Zeit- und Datumsanzeige	Die Uhrzeit/das Datum ist falsch eingestellt.	<ul style="list-style-type: none">▶ Stellen Sie die gewünschte Uhrzeit ein.
Das Gerät schaltet sich während des Betriebs aus.	Die Batterien könnten leer sein.	<ul style="list-style-type: none">▶ Betreiben Sie das Gerät mit dem Netzkabel oder wechseln Sie die Batterien.
Kein oder schlechter Radioempfang	Die Sendersignale sind zu schwach.	<ul style="list-style-type: none">▶ Justieren Sie die Frequenz der Sender nach.▶ Ändern Sie ggfs. den Standort des Radios oder die Ausrichtung der Antenne um den Empfang zu verbessern.
Kein Ton	Die Lautstärke ist zu gering eingestellt.	<ul style="list-style-type: none">▶ Stellen sie die gewünschte höhere Lautstärke ein.

22. Entsorgung



VERPACKUNG

Ihr Gerät befindet sich zum Schutz vor Transportschäden in einer Verpackung. Verpackungen sind aus Materialien hergestellt, die umweltschonend entsorgt und einem fachgerechten Recycling zugeführt werden können.



GERÄT

Altgeräte dürfen nicht im normalen Hausmüll entsorgt werden. Entsprechend Richtlinie 2012/19/EU ist das Gerät am Ende seiner Lebensdauer einer geordneten Entsorgung zuzuführen.

Dabei werden im Gerät enthaltene Wertstoffe der Wiederverwertung zugeführt und die Belastung der Umwelt vermieden.

Geben Sie das Altgerät an einer Sammelstelle für Elektroschrott oder einem Wertstoffhof ab. Nehmen Sie vorher die Batterien aus dem Gerät, und geben Sie diese getrennt an einer Sammelstelle für Altbatterien ab. Wenden Sie sich für nähere Auskünfte an Ihr örtliches Entsorgungsunternehmen oder Ihre kommunale Verwaltung.



BATTERIEN

Verbrauchte Batterien gehören nicht in den Hausmüll. Batterien müssen sachgerecht entsorgt werden. Zu diesem Zweck stehen im batterievertreibenden Handel sowie bei kommunalen Sammelstellen entsprechende Behälter zur Entsorgung bereit. Weitere Auskünfte erteilen Ihr örtlicher Entsorgungsbetrieb oder Ihre kommunale Verwaltung.

Im Zusammenhang mit dem Vertrieb von Batterien oder mit der Lieferung von Geräten, die Batterien enthalten, sind wir verpflichtet, Sie auf folgendes hinzuweisen:

Sie sind zur Rückgabe gebrauchter Batterien als Endnutzer gesetzlich verpflichtet. Sie können Altbatterien, die wir als Neubatterien im Sortiment führen oder geführt haben, unentgeltlich an unserem Versandlager (Versandadresse) zurückgeben.

23. Technische Daten

Gerät	
Ausgangsleistung	2 x 3 Watt RMS
Schutzklasse	Schutzklasse II
Laserleistung	Laser Klasse 1
Unterstützte Formate	CD-R, CD-RW, Audio-CD, MP3-CD
Anzahl Speicherplätze der programmierbaren Wiedergabe	20 Titel (CD), 99 (MP3)
Maximale Speichergöße USB	32 GB

Spannungsversorgung	
Spannung / Frequenz	220-240 V~ 50/60 Hz
Betrieb	ca. 25 Watt
Standby	ca. 0,7 W
Batteriebetrieb	6 x 1,5V (R14/LR14/C)

Radio	
Radiofrequenzbereich UKW:	87,5 – 108 MHz

Anschlüsse	
FM-Antenne	fest installierte Teleskopantenne
Line in	3,5 mm Klinkenbuchse
Kopfhörer	3,5 mm Klinkenbuchse
Kopfhörerausgangsspannung	<150 mV
USB-Eingang	Version 2.0
USB-Ausgangsspannung / -strom	DC 5 V  max. 500 mA

Fernbedienung	
Batterien Fernbedienung	1x 3 V CR 2025

Umgebungswerte	
Temperaturen	In Betrieb: 0 °C ~ +35 °C Nicht in Betrieb: -20 °C ~ +60 °C
Feuchtigkeit (nicht kondensierend)	In Betrieb: < 80 % Nicht in Betrieb: < 90 %

Abmessungen / Gewicht	
Abmessungen (BxHxT)	ca. 301 x 119 x 216 mm
Gewicht	ca. 1,6 kg



Technische Änderungen vorbehalten!

23.1. Symbole auf dem Typenschild und dem Gerät

Schutzklasse II

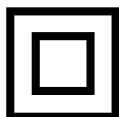

Elektrogeräte der Schutzklasse II sind Elektrogeräte die durchgehend doppelte und/oder verstärkte Isolierung besitzen und keine Anschlussmöglichkeiten für einen Schutzleiter haben. Das Gehäuse eines isolierstoffumschlossenen Elektrogerätes der Schutzklasse II kann teilweise oder vollständig die zusätzliche oder verstärkte Isolierung bilden.

24. Impressum

Copyright © 2018

Stand: 6. April 2018

Alle Rechte vorbehalten.

Diese Bedienungsanleitung ist urheberrechtlich geschützt. Vervielfältigung in mechanischer, elektronischer und jeder anderen Form ohne die schriftliche Genehmigung des Herstellers ist verboten

Das Copyright liegt beim Inverkehrbringer:

Medion AG
Am Zehnthof 77
45307 Essen
Deutschland

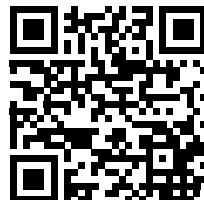

Die Anleitung steht über das Serviceportal www.medion.com/de/service/start/ zum Download zur Verfügung.

Sie können auch den oben stehenden QR Code scannen und die Anleitung über das Serviceportal auf Ihr mobiles Endgerät laden.

MEDION AG
45092 Essen
Deutschland

Hotline: 0201 22099-222

Fax: 0201 22099-290

(Es entstehen keine zusätzlichen Kosten zu den
jeweiligen Gebühren des Telefonanbieters.)

Bitte benutzen Sie das Kontaktformular unter:
www.medion.com/contact

www.medion.de