

# MEDION®

## Radioodtwarzacz stereofoniczny z odtwarzaczem MP3/CD

MEDION® LIFE® E66374 (MD 84038)

---



Instrukcja obsługi



# Spis treści

<b>O instrukcji</b> .....	<b>4</b>
Użyte w instrukcji obsługi symbole ostrzegawcze i słowa hasłowe .....	4
Użytkowanie zgodne z przeznaczeniem .....	5
<b>Zasady bezpieczeństwa</b> .....	<b>5</b>
Trzymaj urządzenia elektryczne z daleka od dzieci .....	5
Prawidłowe ustawianie urządzenia .....	5
Łatwy dostęp do gniazda elektrycznego .....	6
W razie uszkodzenia .....	6
Jeżeli urządzenie działa nieprawidłowo .....	6
Odtwarzacz płyt CD .....	6
Wskazówki dotyczące postępowania z bateriami .....	7
Czyszczenie i przechowywanie .....	7
<b>Zawartość opakowania</b> .....	<b>8</b>
<b>Widok</b> .....	<b>9</b>
Góra .....	9
Przód urządzenia .....	10
<b>Włączanie i wyłączanie</b> .....	<b>11</b>
Praca z sieci - podłączanie kabla sieciowego .....	11
Praca z baterii - instalowanie baterii w urządzeniu .....	11
Włączanie urządzenia .....	11
Ustawianie zegara .....	12
Regulacja głośności .....	12
<b>Radio</b> .....	<b>12</b>
<b>Tryb odtwarzania płyt CD, płyt MP3, nośników USB i kart pamięci</b> .....	<b>13</b>
Ogólne wskazówki na temat wtyczki na płyty CD .....	13
Obsługiwane nośniki danych .....	13
Wkładanie i wyjmowanie płyty .....	13
Podłączanie i odłączanie nośników USB .....	14
Wkładanie i wyjmowanie kart SD™/MMC .....	15
PLAY/PAUSE, STOP, SKIP .....	15
Ustawianie trybu odtwarzania .....	15
Nawigacja po płycie MP3-CD, nośniku USB albo karcie SD™/MMC .....	16
Funkcje programowania .....	16
<b>Odtwarzanie kaset</b> .....	<b>17</b>
Wkładanie kasety .....	17
Odtwarzanie kasety, zatrzymywanie i przerywanie odtwarzania .....	17
Szybkie przewijanie do przodu i do tyłu .....	17
Autostop .....	17
Nagrywanie .....	17
<b>Czyszczenie</b> .....	<b>18</b>
<b>Recykling i utylizacja</b> .....	<b>19</b>
<b>Dane techniczne</b> .....	<b>20</b>

# O instrukcji



Przed pierwszym uruchomieniem urządzenia dokładnie przeczytaj instrukcję obsługi i stosuj się przede wszystkim do zasad bezpieczeństwa! Wszystkie czynności przy tym urządzeniu oraz czynności wymagane przy jego obsłudze wolno wykonywać tylko w sposób opisany w instrukcji obsługi i w podanym tam zakresie.

Zachowaj instrukcję obsługi. Przekazując urządzenie innej osobie, koniecznie dołącz do niego tę instrukcję obsługi.

## Użyte w instrukcji obsługi symbole ostrzegawcze i słowa hasłowe

	<b>NIEBEZPIECZEŃSTWO!</b> <b>Ostrzega przed bezpośrednim zagrożeniem życia!</b> <b>OSTRZEŻENIE!</b> <b>Ostrzega przed możliwym zagrożeniem życia i/lub ciężkimi, nieodwracalnymi urazami!</b>
	<b>OSTROŻNIE!</b> <i>Wskazuje na konieczność przestrzegania instrukcji w celu wykluczenia urazów i szkód rzeczowych!</i> <b>UWAGA!</b> <i>Przestrzegaj wskazówek, aby uniknąć szkód rzeczowych!</i>
	<b>WSKAZÓWKA!</b> Szczegółowe informacje dotyczące użytkowania urządzenia!
	<b>WSKAZÓWKA!</b> Przestrzegaj wskazówek zawartych w instrukcji obsługi!
	<b>OSTRZEŻENIE!</b> <b>Ostrzeżenie przed porażeniem prądem elektrycznym!</b>
	<b>OSTRZEŻENIE!</b> <b>Ostrzeżenie przed niebezpieczeństwem związanym z nadmierną głośnością!</b>
•	Znak wyliczenia albo informacja o wyniku czynności w czasie obsługi
▶	Wymagające wykonania instrukcje postępowania

## Użytkowanie zgodne z przeznaczeniem

- To urządzenie służy do odbioru i odtwarzania programów radiowych, odtwarzania plików audio z płyt CD, nośników USB i kart SD™/MMC, a także nagrywania i odtwarzania nagrań z kaset magnetofonowych.
- Urządzenie jest przeznaczone wyłącznie do użytku prywatnego i nie nadaje się do stosowania w zakładach przemysłu ciężkiego.

## Zasady bezpieczeństwa

### Trzymaj urządzenia elektryczne z daleka od dzieci

- Nigdy nie pozwalaj dzieciom na korzystanie z urządzeń elektrycznych bez opieki.
- To urządzenie nie jest przystosowane do używania przez osoby (w tym dzieci) o ograniczonej sprawności fizycznej, sensorycznej bądź umysłowej albo nieposiadające wystarczającego doświadczenia i/lub wiedzy, chyba że będą one przebywały pod opieką osoby odpowiedzialnej za ich bezpieczeństwo bądź uzyskają od tej osoby wskazówki dotyczące właściwego używania urządzenia. Pilnuj dzieci, aby wykluczyć możliwość zabawy urządzeniem.

### Prawidłowe ustawianie urządzenia

Jeżeli urządzenie zostało przeniesione z ciepłego do chłodnego pomieszczenia, odczekaj jakiś czas przed podłączeniem urządzenia do sieci. Skroplona para wodna może spowodować zniszczenie urządzenia. Po ogrzaniu się urządzenia do temperatury pokojowej można je bezpiecznie uruchomić.

Urządzenie nie nadaje się do używania w pomieszczeniach, w których panuje duża wilgotność powietrza (np. łazienka). Pamiętaj, że

- otwory wentylacyjne nie mogą być zakryte, jest to warunek ciągłej i dostatecznej wentylacji urządzenia;
- wentylacja nie może być zakłócona przez przedmioty takie jak gazety, obrusy, zasłony itd;
- z boków urządzenia i nad nim muszą być zachowane odstępów przynajmniej 10 cm, jeśli urządzenie jest ustawione np. w regale;
- na urządzenie nie mogą działać bezpośrednie źródła ciepła (np. kaloryfery);
- na urządzenie nie może padać bezpośrednie światło słoneczne;
- urządzenie nie może się stykać z wilgocią i lejącą się lub pryskającą wodą; na urządzeniu nie wolno więc stawiać żadnych przedmiotów napełnionych wodą, np. wazonów na kwiaty;
- urządzenie może być używane tylko w klimacie umiarkowanym; temperatura pracy musi wynosić od 5°C do 35°C;
- urządzenie nie może być ustawione w pobliżu pól elektromagnetycznych (np. wysyłanych przez telewizor czy inne głośniki);
- w pobliżu urządzenia ani na urządzeniu nie mogą stać otwarte źródła ognia (np. palące się świece).

## Łatwy dostęp do gniazda elektrycznego

- Podłączaj urządzenie tylko do łatwo dostępnego gniazda z uziemieniem (230V ~ 50Hz), znajdującego się w pobliżu miejsca ustawienia. Gniazdo musi być łatwo dostępne na wypadek konieczności nagłego odłączenia urządzenia od sieci.
- Z urządzenia nie wolno korzystać, jeżeli albo urządzenie, albo jego przewód wykazują widoczne wady albo jeśli urządzenie upadło i zostało uszkodzone.
- Wyklucz możliwość potknięcia się o przewód sieciowy. Przewód sieciowy nie może być zaciśnięty ani przygnieciony.

## W razie uszkodzenia

- W razie uszkodzenia urządzenia należy natychmiast odłączyć je od gniazdka sieciowego.



### **OSTRZEŻENIE!**

***Nigdy próbuj samodzielnie otwierać i naprawiać urządzenia. Grozi to porażeniem prądem elektrycznym!***

- Uszkodzony przewód sieciowy tego urządzenia musi zostać wymieniony przez producenta, serwis producenta lub inną wykwalifikowaną osobę - tylko tak można wykluczyć niebezpieczeństwo.
- Aby uniknąć niebezpieczeństwa, w razie wystąpienia jakichkolwiek usterek zwróć się do naszego Centrum Serwisowego lub innego specjalistycznego warsztatu.

## Jeżeli urządzenie działa nieprawidłowo

- Jeżeli urządzenie działa nieprawidłowo, może to być spowodowane wyładowaniem elektrostatycznym. Odłącz wtyczkę od sieci i wyjmij baterie. Następnie włóż baterie na nowo i podłącz urządzenie do sieci. Spowoduje to zresetowanie urządzenia.

## Odtwarzacz płyt CD

Odtwarzacz płyt CD jest produktem laserowym klasy 1. Urządzenie jest wyposażone w system bezpieczeństwa, który zapobiega wydzielaniu niebezpiecznych promieni laserowych podczas normalnego użytkowania urządzenia. Aby uniknąć uszkodzeń wzroku, nigdy nie manipuluj ani nie uszkadzaj systemu zabezpieczającego urządzenia.

To urządzenie spełnia podstawowe wymagania i inne obowiązujące przepisy dyrektywy europejskiej 2009/125/WE dotyczącej ekoprojektu (rozporządzenie 1275/ 2008).



## Wskazówki dotyczące postępowania z bateriami

Urządzenie jest zasilane bateriami. Korzystając z baterii należy przestrzegać następujących wskazówek:

- Nigdy nie próbuj ponownie ładować jednorazowych baterii! Niebezpieczeństwo wybuchu!
- Trzymaj baterie poza zasięgiem dzieci, nie wrzucaj ich do ognia, nie zwieraj ich ani nie rozbieraj na części.
- Przy instalowaniu baterii uważaj na prawidłową biegunowość.
- Zawsze wymieniaj wszystkie baterie jednocześnie (radiomagnetofon).
- Używaj tylko baterii jednakowego typu, nie stosuj baterii różnych typów i nie mieszaj zużytych baterii z nowymi.
- Przed włożeniem baterii do urządzenia wyczyść styki baterii i urządzenia, jeśli są brudne.
- Wyładowane baterie od razu wyjmij z urządzenia! Podwyższone niebezpieczeństwo wycieku elektrolitu!
- Nigdy nie narażaj akumulatorów/baterii na zbyt wysoką temperaturę, na przykład bezpośrednie światło słońca, ogień itd.!
- Nieprzestrzeganie tej wskazówki może spowodować znaczne rozładowanie baterii i wyciek żrącego elektrolitu! Aby zapobiec szkodom, od razu wyjmij baterie.
- Unikaj kontaktu ze skórą, oczami i błonami śluzowymi. Części ciała, które zetknęły się z elektrolitem, natychmiast przemyj dużą ilością czystej wody i niezwłocznie udaj się do lekarza.
- Jeśli nie korzystasz z urządzenia lub pilota przez dłuższy czas, wyjmij baterie.
- Połknięcie baterii może być niebezpieczne dla życia. Przechowuj urządzenie i baterie w miejscu niedostępnym dla dzieci. W razie połknięcia baterii należy się natychmiast udać do lekarza.

## Czyszczenie i przechowywanie

- Zanim rozpoczniesz czyszczenie urządzenia, odłącz wtyczkę od gniazda sieciowego.
- Do czyszczenia używaj suchej, miękkiej ściereczki. Unikaj chemicznych rozpuszczalników i środków czyszczących, mogą one uszkodzić powierzchnie i/lub elementy opisowe urządzenia.
- Jeśli nie używasz urządzenia przez dłuższy czas, wyjmij z niego baterie i odłącz przewód sieciowy od gniazda.

# Zawartość opakowania

- ▶ Zdejmij wszystkie części opakowania, także folie na przedniej stronie urządzenia.



## **OSTRZEŻENIE!**

***Nie pozwalaj małym dzieciom na zabawę folią. Niebezpieczeństwo uduszenia!***

- ▶ Podczas rozpakowywania sprawdź, czy opakowanie zawiera następujące części:
  - Radiomagnetofon z odtwarzaczem płyt CD
  - Kabel sieciowy
  - Instrukcja obsługi z dokumentami gwarancyjnymi



# Widok

## Góra

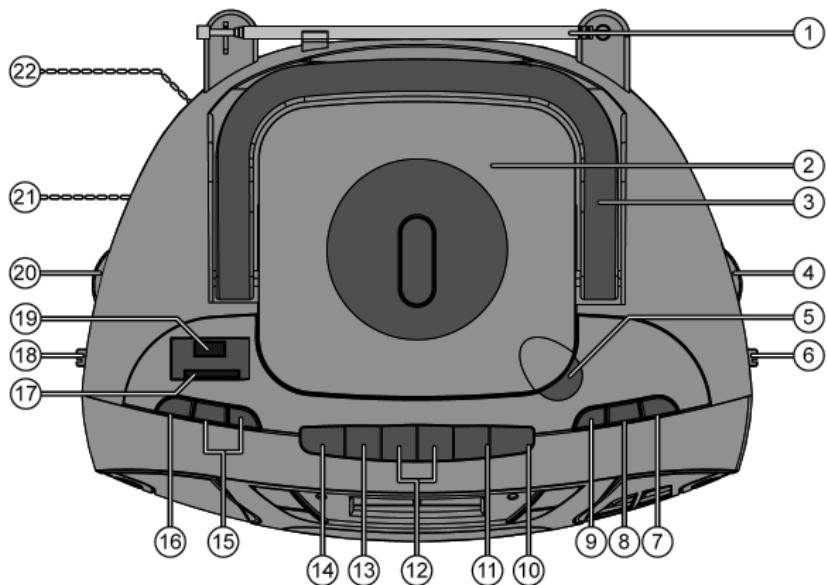

- 1) Antena teleskopowa
- 2) Wnęka na płyty CD
- 3) Uchwyt
- 4) **TUNING**: ustawianie częstotliwości radiowej
- 5) **OPEN**: uchwyt do otwierania wnętrza na płyty CD
- 6) Przycisk **FM ST./FM/AM**: odbiór mono/stereo, pasmo FM, pasmo AM
- 7) Przycisk **MIN**: ustawianie minut
- 8) Przycisk **HOURL**: ustawianie godziny
- 9) Przycisk **SET**: potwierdzanie ustawień; naciskanie razem z przyciskiem HOUR albo MIN: ustawianie godziny.
- 10) Przycisk **RECORD ●**: nagrywanie (na kasetę)
- 11) Przycisk **PLAY ▶**: odtwarzanie z kasety
- 12) Przyciski **F.FWD ▶▶ / REW ◀◀**: szybkie przewijanie do przodu/do tyłu (kasety)
- 13) Przycisk **STOP/EJ.**: kończenie odtwarzania kasety / wyrzucanie kasety
- 14) Przycisk **PAUSE II**: przerywanie odtwarzania kasety
- 15) Przyciski **SKIP - ◀◀ / ▶▶**: szybkie przewijanie do tyłu, poprzedni utwór, początek utworu / szybkie przewijanie do przodu, następny utwór
- 16) Przycisk **PLAY/PAUSE ▶ II**: odtwarzanie/przerywanie odtwarzania (CD, USB i SD™)
- 17) Gniazdo kart **SD/MMC**

- 18) Przełącznik **CD/MP3/USB/SD, TAPE, RADIO**: wybieranie funkcji odtwarzania
- 19) Port USB
- 20) **VOLUME**: regulacja głośności
- 21) Gniazdo baterii (spód)
- 22) Gniazdo kabla sieciowego (tył)

## Przód urządzenia

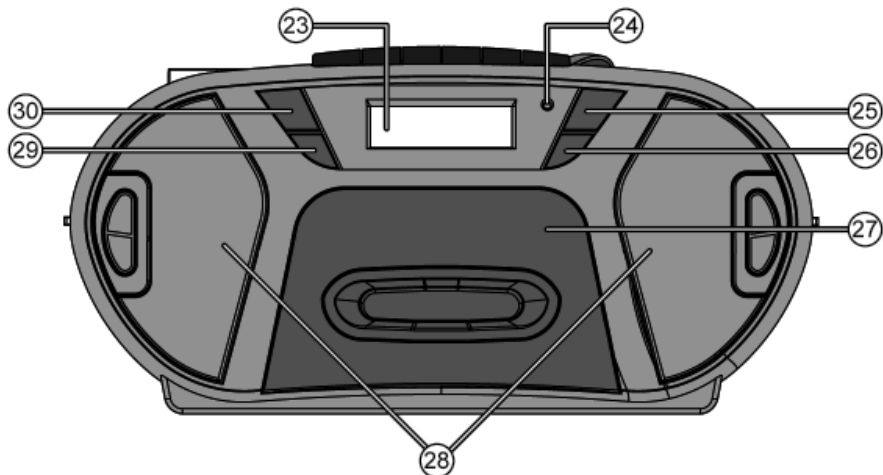

- 23) Wyświetlacz
- 24) **FM ST.**: wskaźnik odbioru stereo w paśmie FM
- 25) **PROG.**: programowanie (CD, USB i SD™)
- 26) **ALBUM**: szukanie albumów/folderów (pliki MP3)
- 27) Wnęka na kasety
- 28) Głośnik
- 29) **MODE**: ustawianie trybu odtwarzania
- 30) Przycisk **STOP ■**: kończenie odtwarzania (CD, USB i SD™)

# Włączanie i wyłączanie

## Praca z sieci - podłączanie kabla sieciowego

- ▶ Podłącz wtyczkę kabla sieciowego do gniazda AC 230 V~50 Hz z tyłu urządzenia.
- ▶ Teraz połącz wtyczkę sieciową kabla sieciowego z łatwo dostępnym gniazdem elektrycznym 230 V ~ 50 Hz.  
Urządzenie jest gotowe do pracy.

## Praca z baterii - instalowanie baterii w urządzeniu

Gniazdo baterii znajduje się w spodzie urządzenia.

- ▶ Pociągnij pokrywę gniazda baterii w kierunku strzałki.

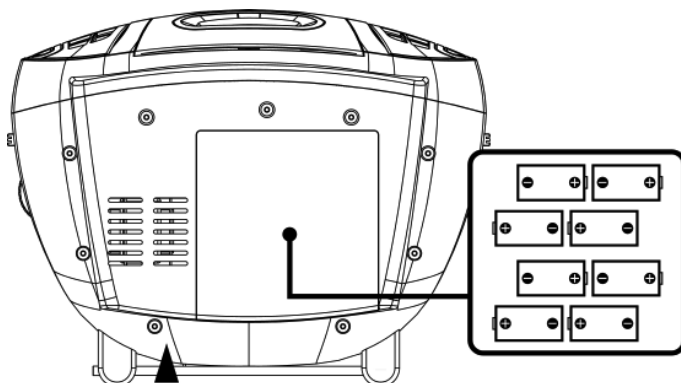

- ▶ Włóż osiem baterii 1,5V typu R14/LR14/C (nie są dołączone) tak, żeby biegun minus przylegał do sprężynek. Zastosuj się do schematów w gnieździe baterii!
- ▶ Nasuń klapkę na wnękę baterii.



### **WSKAZÓWKA!**

Gdy baterie są zainstalowane, a kabel sieciowy nie jest połączony z urządzeniem, urządzenie automatycznie przechodzi w tryb pracy z baterii.

## Włączanie urządzenia

Po podłączeniu kabla sieciowego i połączeniu go z gniazdem sieciowym albo włożeniu baterii urządzenie jest gotowe do pracy.

Urządzenie jest wyłączone, gdy przełącznik **CD/MP3/USB/SD, TAPE, RADIO** znajduje się w pozycji **TAPE**.

## Koniec użytkowania

Jeżeli urządzenie nie będzie potrzebne przez dłuższy czas, wyłącz je.  
Odłącz wtyczkę od sieci i wyjmij baterie.

## Ustawianie zegara

- ▶ Ustaw przełącznik funkcyjny **CD/MP3/USB/SD, TAPE, RADIO** w pozycji **CD/MP3/USB/SD**.
- ▶ Naciśnij przycisk **SET** i naciśnij przycisk **hour** albo **MIN**, aby ustawić godzinę.
- ▶ Po puszczeniu przycisku **SET** ustawiona godzina jest zapisana.



### WSKAZÓWKA!

Po odłączeniu wtyczki od gniazda sieciowego albo wyjęciu z urządzenia baterii ustawienie godziny nie zostanie zachowane.

## Regulacja głośności

- ▶ Regulatorem głośności **VOLUME** ustawiasz głośność.

## Radio

- ▶ Ustaw przełącznik funkcyjny **CD/MP3/USB/SD, TAPE, RADIO** w pozycji **RADIO**.
- ▶ Przełącznikiem **FM ST./FM/AM** (UKF stereo, UKF mono albo fale średnie) wybierz pasmo.
- ▶ Ustaw teraz regulatorem **TUNING** żądaną stację.  
Jeśli znajdziesz stację nadającą sygnał stereo, świeci dioda stereo.



### WSKAZÓWKA!

Jeśli w paśmie **FM ST** sygnał stereo jest za słaby, można poprawić odbiór przez ustawienie przełącznikiem **FM ST./FM/AM** odbioru mono (pozycja **FM**).

- ▶ Aby wyłączyć radio, ustaw przełącznik funkcyjny **CD/MP3/USB/SD, TAPE, RADIO** w pozycji **TAPE/OFF**.

## Ustawianie anteny

Do odbioru fal UKF służy antena teleskopowa urządzenia.

Antena obraca się o 360°, ale nie daje się przechylać na wszystkie strony.

- ▶ Ustaw antenę w pozycji zapewniającej optymalny odbiór. Jeśli odbiór jest za słaby, możesz spróbować ustawić urządzenie w innym punkcie pomieszczenia.
- ▶ Do odbioru fal średnich służy antena ferrytowa wewnątrz urządzenia. Obróć urządzenie w położenie zapewniające optymalny odbiór.

# Tryb odtwarzania płyt CD, płyt MP3, nośników USB i kart pamięci

## Ogólne wskazówki na temat wnętrza na płyty CD

- Nie wkładaj żadnych przedmiotów do wnętrza na płyty CD, może to spowodować zniszczenie mechanicznych części wnętrza.
- Aby zapobiec zanieczyszczeniu przez pył, nie zostawiaj pokrywę wnętrza na płyty CD otwartej na dłuższy czas.
- Nigdy nie dotykaj soczewki we wnętrzu na płyty CD.
- Jeżeli płyta CD jest mocno zabrudzona albo ma wyraźne odciski palców, odtwarzanie może się zacząć z opóźnieniem lub nie od początku płyty.
- Zabrudzenia na soczewce czytnika mogą powodować przerwy w odtwarzaniu i inne zakłócenia.
- Jeżeli chcesz zetrzeć kurz z płyty CD, użyj dostępnego w handlu pędzelka do usuwania kurzu (np. w sklepach fotograficznych).

## Obsługiwane nośniki danych

Na tym urządzeniu możesz odtwarzać płyty Audio-CD (również CD-R i CD-RW) i płyty MP3-CD.

Poza tym na tym urządzeniu możesz odtwarzać pliki (utwory) MP3 z nośnika USB (wersja USB 1.1 i 2.0) albo albo z karty SD/MMC. Pamiętaj, że nie można zagwarantować 100-procentowej kompatybilności z wszystkimi dostępnymi na rynku nośnikami USB.

Funkcje odtwarzania są dla tych nośników praktycznie identyczne i są opisane w instrukcji obsługi tylko raz.

## Wkładanie i wyjmowanie płyty

- ▶ Przed pierwszym włożeniem płyty CD zdejmij teksturę ochronną z wnętrza na płyty CD.
- ▶ Wybierz przyciskiem **CD/MP3/USB/SD, TAPE, RADIO** funkcję **CD/MP3/USB/SD**.
- ▶ Przed otwarciem wnętrza na płyty CD odchyl do tyłu uchwyt do przenoszenia.
- ▶ Chwyć pokrywę wnętrza na płyty CD za krawędź z napisem **OPEN** i podnieś ją całkowicie do góry.
- ▶ Włóż płytę do wnętrza etykietą do góry. Uważaj, żeby płyta leżała pośrodku podstawki płyt i wciśnij lekko płytę na uchwyt płyt.
- ▶ Zamknij wnętrze na płyty CD, opuszczając pokrywę na dół. Urządzenie wczytuje płytę CD.
- ▶ Jeżeli włożona jest płyta Audio-CD, na wyświetlaczu przez kilka sekund miga wskazanie utworów, a następnie pojawia się łączna liczba utworów.



- ▶ Jeśli włożona jest płyta MP3, wczytywane są wszystkie utwory z wszystkich folderów (możesz to chwilę potrwać), po czym urządzenie wyświetla łączną liczbę utworów.



### **WSKAZÓWKA!**

Jeżeli nie jest włożona żadna płyta albo w urządzeniu jest nieczytelna płyta (np. płyta CD ze zdjęciami, płyta DVD itd.), pojawia się **NO**.

Nie otwieraj wnęki na płyty CD, gdy płyta jest odtwarzana albo jeszcze się obraca. Naciśnij przedtem przycisk **STOP**.

- ▶ Aby wyjąć płytę CD, chwyć ją za krawędź i jednocześnie naciśnij uchwyt płyty.



## **Podłączanie i odłączanie nośników USB**



### **UWAGA!**

*Nie używaj przedłużaczy kabli USB i nie podłączaj urządzenia przez port USB bezpośrednio do komputera – w przeciwnym razie może dojść do uszkodzenia urządzenia.*

*Port USB jest przeznaczony tylko do podłączania pendrive'ów; innych zewnętrznych nośników danych, np. zewnętrznych twardych dysków, nie wolno podłączać do portu USB.*

- ▶ Podłącz nośnik USB do portu USB znajdującego się u góry urządzenia.
- ▶ Wybierz przyciskiem **CD/MP3/USB/SD, TAPE, RADIO** funkcję **CD/MP3/USB/SD**.



### **WSKAZÓWKA!**

Dalsze informacje na temat nawigacji po nośnikach USB są podane od strony 16.

- ▶ Aby wyjąć nośnik USB, po prostu go wyciągnij.

## Wkładanie i wyjmowanie kart SD™/MMC

- ▶ Podłącz kartę SD™/MMC do odpowiedniego gniazda znajdującego się u góry urządzenia.
- ▶ Wybierz przyciskiem **CD/MP3/USB/SD, TAPE, RADIO** funkcję **CD/MP3/USB/SD**.



### WSKAZÓWKA!

Dalsze informacje na temat nawigacji po kartach pamięci są podane od strony 16.

- ▶ Aby wyjąć kartę pamięci, po prostu ją wyciągnij.

## PLAY/PAUSE, STOP, SKIP

- ▶ Odtwarzanie zaczyna się automatycznie po zamknięciu wnęki na płycie CD.
- ▶ Naciśnij przycisk **▶ II**, aby przerwać odtwarzanie, miga symbol **▶**.
- ▶ Jeszcze raz naciśnij przycisk **▶ II**, aby odtwarzać dalej od tego miejsca.
- ▶ Naciśnij przycisk **■**, aby zakończyć odtwarzanie.
- ▶ Naciśnij przycisk **▶▶**, aby przeskoczyć o jeden utwór do przodu albo przycisk **◀◀**, aby przeskoczyć o jeden utwór do tyłu. Przyciskiem **◀◀** możesz wrócić podczas odtwarzania na początek utworu.
- ▶ Po naciśnięciu i przytrzymaniu przycisku **◀◀** albo **▶▶** zaczyna się szybkie przewijanie do tyłu albo do przodu.

## Ustawianie trybu odtwarzania

- ▶ Przyciskiem **MODE** możesz zmieniać sposób odtwarzania w trybie CD/MP3/USB i karta pamięci. Naciskaj przycisk MODE odpowiednią ilość razy, aby ustawić następujące tryby odtwarzania:

Wyświetlacz	Sposób powtarzania
<b>REP</b>	utwór będzie powtarzany 1 x
<b>REP AL- BUM</b>	będą powtarzane wszystkie utwory z folderu (tylko MP3)
<b>REP ↻ ALL</b>	będą powtarzane wszystkie utwory na nośniku (płyta, nośnik USB albo karta pamięci)
<b>RAND</b>	wszystkie utwory na nośniku (płyta, nośnik USB albo karta pamięci) będą powtarzane w przypadkowej kolejności
-	normalne odtwarzanie

# Nawigacja po płycie MP3-CD, nośniku USB albo karcie SD™/MMC

## Szukanie folderu (albumu)

- ▶ Naciskaj odpowiednią ilość razy przycisk **ALBUM**, aby po kolei wyświetlać foldery nośnika danych. Foldery pokazywane są numerycznie zgodnie z kolejnością na nośniku danych.
- ▶ Przyciskami **⏪/⏩** sterujesz dalszymi utworami folderu.
- ▶ Odtwarzanie zaczyna się automatycznie. W razie potrzeby naciśnij przycisk **▶ II**, aby odtworzyć folder od początku.
- ▶ Pamiętaj, że pokazywane są tylko takie foldery, które zawierają pliki MP3.

## Funkcje programowania

Możesz programować kolejność odtwarzania maksymalnie 20 utworów z płyty CD i 99 utworów z płyty MP3. Urządzenie musi się znajdować w trybie stop (w razie potrzeby najpierw naciśnij przycisk **▶ II**, a następnie przycisk **■**).

### Programowanie utworów

- ▶ Naciśnij przycisk **PROG**.  
Na wyświetlaczu pojawia się **P01** (pierwsza pozycja listy). Poza tym pojawia się wskazanie **PROG**.
- ▶ Wybierz przyciskiem **⏪** albo **⏩** utwór, który chcesz zapisać w pozycji listy **PR 01**.
- ▶ Naciśnij przycisk **PROG** jeszcze raz. Pierwszy utwór jest zapisany, miga **P02** (druga pozycja listy)
- ▶ Powtarzaj te czynności, aby zaprogramować kolejne utwory.
- ▶ Aby odtworzyć zaprogramowaną listę, naciśnij przycisk **▶ II**. Pojawia się numer utworu, upływający czas i wskazanie **PROG**, w obrębie zaprogramowanej listy możesz przechodzić przyciskami **⏪** albo **⏩** między pojedynczymi utworami.



#### **WSKAZÓWKA!**

Aby dodać do zaprogramowanej listy utwory z albumu/folderu, naciskaj odpowiednią ilość razy przycisk **ALBUM**, aby po kolei wyświetlać foldery nośnika danych. Wybierz następnie przyciskami **⏪** albo **⏩** utwór z albumu/folderu.

### Usuwanie zaprogramowanej listy

- ▶ Dwukrotne naciśnięcie przycisku **■**, wyjęcie płyty CD z urządzenia albo wybranie innego rodzaju odtwarzania usuwa całą zaprogramowaną listę utworów.



# Odtwarzanie kaset

- ▶ Wybierz przyciskiem **CD/MP3/USB/SD, TAPE, RADIO** funkcję **TAPE**.

## Wkładanie kasy

- ▶ Naciśnij przycisk **STOP/EJ**, aby otworzyć wnękę na kasy.
- ▶ Włóż kasę taśmą do góry i stroną, która ma być odtwarzana do przodu, w prowadnicę wnęki kasy i zamknij wnękę.

## Odtwarzanie kasy, zatrzymywanie i przerywanie odtwarzania

- ▶ Naciśnij przycisk **PLAY ▶**, aby odtworzyć kasę.
- ▶ Odtwarzanie zatrzymujesz przyciskiem **STOP/EJ**.
- ▶ Odtwarzanie możesz przerwać przyciskiem **PAUSE II**. Ponownie naciśnij ten przycisk, aby odtwarzać dalej.

## Szybkie przewijanie do przodu i do tyłu

- ▶ Naciskaj przyciski **F.FWD ▶▶** albo **REW ◀◀**, aby szybko przewijać taśmę do tyłu albo do przodu.
- ▶ Naciśnij **STOP/EJ**, aby zakończyć przewijanie. Naciśnij ten przycisk także po dojeździe taśmy do początku lub końca.

## Autostop

Przy odtwarzaniu taśma zatrzymuje się automatycznie pod dojeździe do końca. Przy szybkim przewijaniu taśma nie zatrzymuje się automatycznie. Na końcu taśmy naciśnij przycisk **STOP/EJ**.



### WSKAZÓWKA!

Nie włączaj odtwarzania bezpośrednio z szybkiego przewijania. Najpierw przerwij przewijanie, aby nie uszkodzić taśmy.

## Nagrywanie



### WSKAZÓWKA!

Jeżeli nagrywasz w urządzeniu nowe utwory na taśmę chromową, na której znajduje się już wcześniejsze nagranie, to wcześniejsze nagranie może zostać skasowane tylko częściowo. Przy nagrywaniu na taśmy chromowe zalecamy więc używanie nowych kasy. Lepszą jakość odtwarzania zapewniają taśmy ferrytowe.

Nagrywanie jest możliwe z radia albo płyty Audio-CD bądź płyty MP3.

Urządzenie ma automatyczny układ regulacji, który ustawia optymalny poziom nagrania. Ręczna regulacja głośności podczas nagrywania nie ma na nie wpływu.

## Nagrywanie z radia

- ▶ Wybierz przyciskiem funkcyjnym tryb radia i ustaw żądaną stację.
- ▶ Po włożeniu kasyety wciśnij przyciski **RECORD ● + PLAY ▶** (jednocześnie).
- ▶ Nagrywanie przerywasz przyciskiem **PAUSE ||** albo **STOP/EJ**.

## Nagrywanie z płyty Audio-CD albo nośnika MP3

- ▶ Wybierz tryb **CD/USB/SD** i włóż płytę Audio-CD albo nośnik MP3.
- ▶ Odtwórz płytę CD do miejsca, od którego chcesz nagrywać i wciśnij przyciski **RECORD ● + PLAY ▶**.
- ▶ Nagrywanie przerywasz przyciskiem **PAUSE ||** albo **STOP/EJ**.



### WSKAZÓWKA

Początek nagrywania będzie łagodniejszy, jeżeli najpierw wciśniesz przyciski **RECORD ● + PLAY ▶** i **PAUSE ||** a w celu rozpoczęcia nagrywania zwolnisz przycisk **PAUSE ||**.

Urządzenie ma blokadę zapobiegającą przypadkowemu skasowaniu nagrań. Jeżeli włożona kaseeta ma wyłamane plastikowe noski w tylnej części (blokada kasowania), przycisku nagrywania nie można wcisnąć.

## Czyszczenie

- Zanim rozpoczniesz czyszczenie urządzenia, odłącz wtyczkę od gniazda sieciowego. Do czyszczenia urządzenia używaj tylko suchej, miękkiej ściereczki. Unikaj chemicznych rozpuszczalników i środków czyszczących, mogą one uszkodzić powierzchnie i/lub elementy opisowe urządzenia.
- Nigdy nie pozwalaj, żeby do wnętrza urządzenia dostała się ciecz.

# Recykling i utylizacja

## Opakowanie



Urządzenie zostało zapakowane w celu zabezpieczenia przed uszkodzeniami transportowymi. Opakowania składają się z surowców wtórnych i nadają się do utylizacji albo recyklingu.

## Urządzenie



Po zakończeniu użytkowania nigdy nie wyrzucaj urządzenia do zwykłych śmieci domowych! Zapytaj w urzędzie miejskim lub urzędzie gminy o możliwości zgodnej z zasadami ochrony środowiska utylizacji urządzenia.



## Baterie i akumulatory



Zużytych baterii i akumulatorów nie wolno wyrzucać razem ze śmieciami domowymi. Baterie i akumulatory należy oddawać w punktach zbiórki zużytych baterii.

# Dane techniczne

## Urządzenie

Zasilanie:	230 V ~ 50 Hz, 12 W
Baterie radiomagnetofon:	8 x 1,5 V, typ R14/LR14/C (nie są dołączone)
Zakres częstotliwości UKF:	87,5 – 108 MHz
Zakres częstotliwości fal średnich:	522 – 1620 kHz
Moc wyjściowa głośników:	2 x 12 W (2 x 1,2 W RMS)
Odtwarzacz CD:	urządzenie laserowe klasy 1
Czytnik kart:	karty SD™/MMC <sup>1</sup>

## Port USB<sup>1</sup>

Wersja:	1.1
Wyjście USB:	DC 5V  300mA maks.

Odtwarzane typy płyt: Audio-CD, CD-R, CD-RW, MP3

Używaj tylko płyt CD z następującym oznaczeniem:



### WSKAZÓWKA!

Istnieje wiele, częściowo nienormowanych, metod nagrywania na płyty CD i zabezpieczeń przed kopiowaniem i wiele różnych rodzajów pustych płyt CD-R i CD-RW. W związku z tym może niekiedy dochodzić do błędów albo spowolnienia odczytu. Nie stanowi to wady urządzenia.

## Zmiany techniczne zastrzeżone!



<sup>1</sup> Nie można zagwarantować zgodności z wszystkimi dostępnymi na rynku odtwarzaczami MP3, nośnikami USB i kartami pamięci

Okres gwarancji wynosi 3 lata i rozpoczyna się w dniu zakupu lub w dniu przekazania towaru. Gwarancja jest ważna na terytorium Polski. Warunkiem skorzystania z uprawnień gwarancyjnych jest przedłożenie dowodu zakupu oraz wypełnionej karty gwarancyjnej. W tym celu należy przechowywać dowód zakupu oraz kartę gwarancyjną.

Producent gwarantuje bezpłatne usunięcie wad materiałowych lub produkcyjnych według jego wyboru poprzez dokonanie naprawy, wymianę lub zwrot pieniędzy. Gwarancja nie obejmuje uszkodzeń powstałych wskutek wypadku, nieprzewidzianego zdarzenia (np. uderzenie pioruna, woda, ogień itp.), niewłaściwego użytkowania lub transportu bądź nieprzestrzegania wskazówek z zakresu bezpieczeństwa i konserwacji oraz jakiegokolwiek ingerencji w produkt, jego zmianę lub przeróbkę.

Okres gwarancyjny na części zużywalne w przypadku zwykłego i właściwego użytkowania (np.: elementy świetlne, akumulatory itp.) wynosi 6 miesięcy.

Gwarancja nie obejmuje uszkodzeń będących wynikiem codziennego użytkowania (rysy, wgniecenia itp.).

Niniejsza gwarancja nie wyłącza, nie ogranicza ani nie zawiesza uprawnień kupującego wynikających z niezgodności towaru z umową ani z tytułu rękojmi. Okres gwarancji można przedłużyć wyłącznie wtedy, gdy przewiduje to norma ustawowa. W krajach, w których gwarancja obowiązuje z mocy ustawy i/lub istnieje obowiązek utrzymywania magazynu części zamiennych i/lub obowiązują przepisy regulujące zasady odszkodowania, obowiązują przewidziane ustawowo warunki minimalne. Sprzedawca i udzielający gwarancji, w przypadku przyjęcia produktu do naprawy, nie ponoszą odpowiedzialności cywilnej za dane lub ustawienia zapisane w pamięci produktu.

Po upływie okresu gwarancji, również istnieje możliwość telefonicznego zgłoszenia uszkodzonego urządzenia do naprawy. W przypadku, gdy taka naprawa miałaby być odpłatna, klient zostanie o tym uprzednio powiadomiony.

**Nasze produkty podlegają surowej końcowej kontroli jakości. Jeśli dane urządzenie nie działało w prawidłowy sposób, w celu ustalenia trybu dalszego postępowania, należy się zgłosić pod podany niżej numer telefonu serwisu.**

Hotline:	022 / 397 4335
Hersteller-/Importeurbezeichnung:	MEDION AG, 45307 Essen, Germany/Niemcy
E-mail:	service-poland@medion.com
Nazwa produktu: E66374	Radioodtwarzacz stereofoniczny z odtwarzaczem MP3/CD MEDION® LIFE®
Numer produktu/ oznaczenie producenta:	MD 84038
Numer artykułu:	0279
Okres działania:	12/01/12
Nazwa firmy i siedziba sprzedawcy:	ALDI SP. Z. O. O. • UL. NIEDZWIEDZINIEC 10, 41-506 CHORZÓW

Opis uszkodzenia: \_\_\_\_\_  
 \_\_\_\_\_

Nazwisko nabywcy: \_\_\_\_\_

Kod pocztowy / miejscowość: \_\_\_\_\_

Ulica: \_\_\_\_\_

Numer telefonu / e-mail: \_\_\_\_\_

Podpis: \_\_\_\_\_



**MEDION®**

PL

Medion Service Center

Infolinia konsumenta  
(z telefonów stacjonarnych i komórkowych):  
0048/22/397-43-35

E-mail: [service-poland@medion.com](mailto:service-poland@medion.com)