

# MEDION®

Bedienungsanleitung  
Mode d'emploi  
Handleiding



**VR Headset**  
**MEDION® X83008 (MD 87623)**

---

# Inhaltsverzeichnis

<b>1. Zu dieser Bedienungsanleitung.....</b>	<b>3</b>
1.1. In dieser Anleitung verwendete Warnsymbole und Signalwörter.....	3
<b>2. Konformitätsinformation .....</b>	<b>5</b>
2.1. Bestimmungsgemäßer Gebrauch.....	5
<b>3. Sicherheitshinweise .....</b>	<b>7</b>
3.1. Gefahren für Kinder und Personen mit eingeschränkter Fähigkeit, Geräte zu bedienen	7
3.2. Betriebssicherheit .....	8
3.3. Hinweise zur Gesundheit .....	9
<b>4. Lieferumfang .....</b>	<b>12</b>
<b>5. Geräteübersicht .....</b>	<b>13</b>
<b>6. Inbetriebnahme .....</b>	<b>14</b>
6.1. Linsenjustierung.....	16
6.2. Passthrough .....	16
6.3. Reinigung .....	18
<b>7. Entsorgung .....</b>	<b>18</b>
<b>8. Technische Daten .....</b>	<b>18</b>



# 1. Zu dieser Bedienungsanleitung



Lesen Sie unbedingt diese Bedienungsanleitung aufmerksam durch und befolgen Sie alle aufgeführten Hinweise. So gewährleisten Sie einen zuverlässigen Betrieb und eine lange Lebenserwartung Ihres Gerätes. Halten Sie diese Bedienungsanleitung stets griffbereit in der Nähe Ihres Gerätes. Bewahren Sie die Bedienungsanleitung gut auf, um sie bei einer Veräußerung des Gerätes dem neuen Besitzer weitergeben zu können.

## 1.1. In dieser Anleitung verwendete Warnsymbole und Signalwörter

	<p><b>GEFAHR!</b> Warnung vor unmittelbarer Lebensgefahr!</p> <p><b>WARNUNG!</b> Warnung vor möglicher Lebensgefahr und/oder schweren irreversiblen Verletzungen!</p> <p><b>VORSICHT!</b> Warnung vor möglichen mittleren und oder leichten Verletzungen!</p>
--	---

	<p><b>ACHTUNG!</b> Hinweise beachten, um Sachschäden zu vermeiden!</p>
	<p><b>HINWEIS!</b> Weiterführende Informationen für den Gebrauch des Gerätes!</p>
	<p><b>HINWEIS!</b> Hinweise in der Bedienungsanleitung beachten!</p>
	<p><b>WARNUNG!</b> Warnung vor Gefahr durch Blendung!</p>
<ul style="list-style-type: none"> <li>•</li> </ul>	<p>Aufzählungspunkt / Information über Ereignisse während der Bedienung</p>
<ul style="list-style-type: none"> <li>▶</li> </ul>	<p>Auszuführende Handlungsanweisung</p>

## 2. Konformitätsinformation

Hiermit erklärt die Medion AG, dass das Produkt MD 87623 mit den folgenden europäischen Anforderungen übereinstimmt:

- RoHS-Richtlinie 2011/65/EU.

Vollständige Konformitätserklärungen sind erhältlich unter [www.medion.com/conformity](http://www.medion.com/conformity).

---

## 2.1. Bestimmungsgemäßer Gebrauch

### WARNUNG!



### Verletzungsgefahr!

Die VR Box erzeugt eine virtuellen Realität, die Sie von Ihrer realen Umgebung ablenkt und diese ausblendet.

- ▶ Verwenden Sie die VR Box aus Sicherheitsgründen immer im Sitzen.
- ▶ Achten Sie bei der Verwendung oder sofort nach der Verwendung der VR Box darauf, dass Sie sich nicht in der Nähe von anderen Personen, Gegenständen, Treppen, Balkonen, Fenstern, Möbeln oder anderen Objekten befinden, die Sie an- oder umstoßen können.
- ▶ Halten Sie keine scharfen oder anderweitig gefährlichen Gegenstände in den Händen, wenn Sie die VR Box verwenden.
- ▶ Tragen Sie die VR Box nie in Situationen, die Ihre volle Aufmerksamkeit erfordern, z. B. beim Laufen, Radfahren oder Führen eines Fahrzeugs.
- ▶ Bauen Sie das Gerät nicht ohne unsere Zustimmung um und verwenden Sie keine nicht von uns genehmigten oder gelieferten Zusatzgeräte.

- 
- ▶ Führen Sie keine Fahrzeuge, betreiben Sie keine Maschinen und üben Sie keine anderen visuell oder physisch anspruchsvollen Aktivitäten mit potenziell ernststen Folgen (d. h. Aktivitäten, bei denen das Auftreten von Symptomen zu Tod, Verletzungen oder Sachschäden führen kann) oder andere Aktivitäten, die einen ungestörten Gleichgewichtssinn und eine ungestörte Hand-Augen-Koordination erfordern (zum Beispiel Sportarten, Fahrradfahren usw.) aus, bis Sie sich vollständig von allen Symptomen erholt haben.
  - ▶ Beachten Sie alle Informationen in dieser Bedienungsanleitung, insbesondere die Sicherheitshinweise. Jede andere Bedienung gilt als nicht bestimmungsgemäß und kann zu Personen- oder Sachschäden führen.
  - ▶ Setzen Sie das Gerät keinen extremen Bedingungen aus.  
Zu vermeiden sind:
    - Direkte Sonneneinstrahlung

---

## 3. Sicherheitshinweise

### 3.1. Gefahren für Kinder und Personen mit eingeschränkter Fähigkeit, Geräte zu bedienen

- ▶ Dieses Gerät kann von Kindern ab 13 Jahren sowie von Personen mit reduzierten physischen, sensorischen oder mentalen Fähigkeiten oder Mangel an Erfahrung und/oder Wissen benutzt werden, wenn sie beaufsichtigt werden oder bezüglich des sicheren Gebrauchs des Gerätes unterwiesen wurden und die daraus resultierenden Gefahren verstanden haben.
- ▶ Erwachsene sollten die zeitliche Nutzung der VR Box einschränken sowie auf Pausenzeiten während der Nutzung achten.
- ▶ Eine längerfristige Nutzung sollte vermieden werden, da sie einen negativen Einfluss die Hand-Augen-Koordination, das Gleichgewicht und die Multitasking-Fähigkeit haben kann.
- ▶ Bewahren Sie das Gerät und das Zubehör an einem für Kinder unerreichbaren Platz auf.
- ▶ Erwachsene sollten Kinder während und nach der Nutzung der VR Box beobachten.



---

## 3.2. Betriebssicherheit

- ▶ Eine angenehme Nutzung der virtuellen Realität erfordert einen unbeeinträchtigten Bewegungs- und Gleichgewichtssinn.
- ▶ Verwenden Sie die VR Box nicht, wenn Sie müde sind, unter Schlafentzug leiden, Alkohol oder Drogen zu sich genommen haben, unter Verdauungsproblemen, emotionalem Stress oder einer Angststörung leiden oder wenn Sie eine Erkältung, eine Grippe, Kopfschmerzen, Migräne oder Ohrenscherzen haben, da dies die Symptome verstärken kann.
- ▶ Verwenden Sie die VR Box nicht, während Sie sich in einem fahrenden Fahrzeug wie Auto, Bus oder Zug befinden, da dies Ihre Anfälligkeit für negative Symptome erhöhen kann.
- ▶ Gegebenenfalls ist die VR Box mit einer „Passthrough“-Funktion ausgestattet, mit der Sie zeitweise Ihre Umgebung sehen und kurz mit der echten Welt interagieren können. In Situationen, die Aufmerksamkeit oder Koordination erfordern, sollten Sie die VR Box immer abnehmen.

---

**WARNUNG!****Erblindungsgefahr!**

Setzen Sie die VR Box nicht ohne eingelegtes Mobilgerät auf.

- ▶ Legen Sie das Mobilgerät in die VR Box ein, bevor Sie die VR Box aufsetzen.

**ACHTUNG!**

Lassen Sie das Smartphone nie unbeaufsichtigt in der VR Box, solange es an einem Netzladegerät angeschlossen ist.

**3.3. Hinweise zur Gesundheit**

Um das Risiko von Verletzungen oder Unwohlsein zu vermeiden, sollten Sie diese Anweisungen und Vorsichtsmaßnahmen bei Nutzung der VR Box stets befolgen.

- ▶ Beenden Sie die Nutzung der VR Box sofort, wenn Sie die folgenden Symptome bemerken:
  - Krämpfe
  - Bewusstseinsstörungen
  - Augenermüdung, Augen- oder Muskelzucken
  - unwillkürliche Bewegungen
  - veränderte, verschwommene oder doppelte Sicht oder andere Sehstörungen
  - Schwindel, Gleichgewichtsstörungen,

- 
- Orientierungslosigkeit
  - Störung der Hand-Augen-Koordination
  - starkes Schwitzen
  - verstärkte Speichelbildung
  - Übelkeit, Benommenheit
  - Kopf- oder Augenschmerzen

...oder andere Symptome, die mit einer Reisekrankheit vergleichbar sind.

### **3.3.1. Epilepsie**



#### **GEFAHR!**

#### **Epilepsieanfälle!**

Bei einigen Menschen kann es durch Lichtblitze oder-Muster beim Fernsehen, Spielen von Videospiele oder Erlebnissen der virtuellen Realität zu starkem Schwindel, Anfällen, epileptischen Anfällen oder Bewusstlosigkeit kommen, auch, wenn sie zuvor noch nie einen Anfall hatten, bewusstlos geworden sind oder unter einem Anfallsleiden oder Epilepsie leiden. Diese Krämpfe treten häufig bei Kindern und Jugendlichen unter 20 Jahren auf.

- ▶ Bei Krämpfen, Bewusstseinsverlust oder anderen Symptomen, die bei Epilepsie auftreten, sollte vor Verwendung der VR Box ein Arzt aufgesucht

---

werden.

DE

FR

NL

## 4. Lieferumfang

Bitte überprüfen Sie die Vollständigkeit der Lieferung und benachrichtigen Sie uns bitte innerhalb von 14 Tagen nach dem Kauf, falls die Lieferung nicht komplett ist. Mit dem von Ihnen erworbenen Produkt haben Sie erhalten:

- VR Box
- Bedienungsanleitung

### **GEFAHR!**



### **Erstickungsgefahr!**

Verpackungsfolien können verschluckt oder unsachgemäß benutzt werden, daher besteht Erstickungsgefahr!

- ▶ Halten Sie das Verpackungsmaterial, wie z.B. Folien oder Plastikbeutel von Kindern fern.

---

## 5. Geräteübersicht

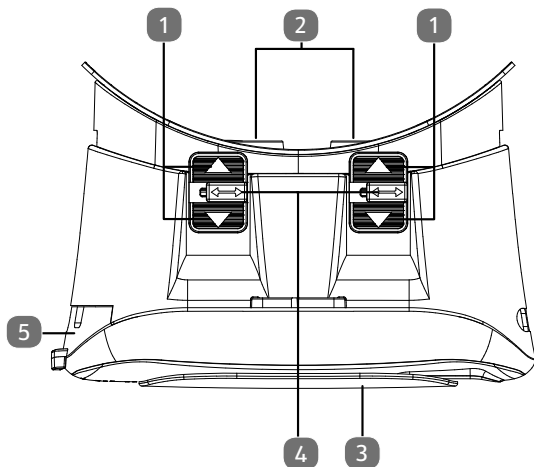

1	Brennweitenregler
2	Linsen
3	Abdeckung
4	Linsenabstandsregler
5	Smartphonehalterung

## 6. Inbetriebnahme

- ▶ Laden Sie sich eine Cardboard-App entweder aus dem Google Play Store (Android) oder aus dem App Store (iOS) herunter und installieren Sie diese auf Ihrem Smartphone.
- ▶ Ziehen Sie die Smartphonehalterung (5) aus der VR Box, wie aufgezeigt.

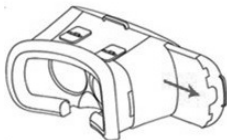

- ▶ Legen Sie Ihr Smartphone, wie aufgezeigt in die Smartphonehalterung (5) und starten die gewünschte VR App.

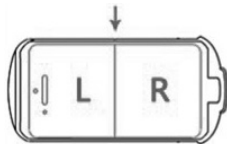

- ▶ Schieben Sie die Smartphonehalterung (5) inkl. Smartphone wieder in die VR Box.

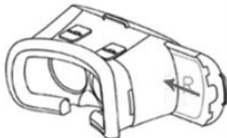

- ▶ Setzen Sie die VR Box, wie aufgezeigt auf.



- ▶ Blicken Sie nach links und rechts, um sich dadurch besser an die kleinen Unterschiede zwischen Bewegungen in der echten und in der virtuellen Realität zu gewöhnen.



### **HINWEIS!**

Vergewissern Sie sich, dass die VR Box gerade und fest auf Ihrem Kopf sitzt und dass Sie ein einzelnes und klares Bild sehen.

Beginnen Sie langsam mit der Nutzung der VR Box, damit sich Ihr Körper daran gewöhnen kann.



### **WARNUNG!**

#### **Erblickungsgefahr!**

Setzen Sie die VR Box nicht ohne eingelegetes Mobilgerät auf.

- ▶ Legen Sie das Mobilgerät in die VR Box ein, bevor Sie die VR Box aufsetzen.



### **HINWEIS!**

Nutzen Sie die VR Box zu Beginn nur wenige Minuten und verlängern Sie die Nutzungszeit nach und nach, bis Sie sich an die virtuelle Realität gewöhnt haben. Machen Sie alle 30 Minuten mindestens 10 bis 15 Minuten, Pause auch wenn Sie dies nicht für nötig halten.

---

## 6.1. Linsenjustierung

Gehen Sie wie folgt vor, um die VR Box auf Ihre persönlichen Gegebenheiten einzustellen.

- ▶ Stellen Sie die Linsenabstandsregler (4) der zwei Linsen so ein, dass Sie nur noch ein Bild sehen.
- ▶ Stellen Sie mit Hilfe der Brennweitenregler (1) das Bild ggfs. scharf, indem Sie die Regler vor oder zurück schieben.

## 6.2. Passthrough

Einige Apps zeigen die vom Smartphone gefilmte Umgebung in Realzeit digital verändert.

- ▶ Schieben Sie die Abdeckung einfach bei Seite, um diese Art von Apps nutzen zu können.

### WARNUNG!



### Unfallgefahr!

Die VR Box erzeugt eine virtuelle Realität, die Sie von Ihrer realen Umgebung ablenkt und diese ausblendet.

- ▶ Verwenden Sie die VR Box nicht, während Sie sich in einem fahrenden Fahrzeug wie Auto, Bus, Fahrrad oder Zug befinden, da dies Ihre Konzentration verringern kann.



---

## 6.3. Reinigung

- ▶ Achten Sie darauf, dass das Gerät nicht verunreinigt wird. Entfernen Sie vor der Reinigung des Gerätes das eingesetzte Smartphone. Reinigen Sie das Gerät mit einem angefeuchteten Tuch. Verwenden Sie keine Lösungsmittel, ätzende oder gasförmige Reinigungsmittel.

## 7. Entsorgung



### Verpackung

Ihr Gerät befindet sich zum Schutz vor Transportschäden in einer Verpackung. Verpackungen sind aus Materialien hergestellt, die umweltschonend entsorgt und einem fachgerechten Recycling zugeführt werden können.

## 8. Technische Daten

Maße (BxHxT)	ca. 192 x 110 x 135 mm
Gewicht	380 g
Linsen	Ø 40 mm Convex
Benutzbare Smartphonegrößen (Gerätediagonale)	9.8 - 15.24 cm

---

# Sommaire

<b>1.</b>	<b>À propos de ce mode d'emploi.....</b>	<b>19</b>
1.1.	Symboles et avertissements utilisés dans ce mode d'emploi.....	19
<b>2.</b>	<b>Informations relatives à la conformité .....</b>	<b>20</b>
2.1.	Utilisation conforme .....	21
<b>3.</b>	<b>Consignes de sécurité .....</b>	<b>23</b>
3.1.	Dangers en cas d'utilisation de l'appareil par des enfants et personnes à capacité restreinte	23
3.2.	Sécurité de fonctionnement.....	24
3.3.	Mises en garde en matière de santé .....	25
<b>4.</b>	<b>Contenu de l'emballage .....</b>	<b>27</b>
<b>5.</b>	<b>Vue d'ensemble de l'appareil .....</b>	<b>28</b>
<b>6.</b>	<b>Mise en service .....</b>	<b>29</b>
6.1.	Ajustement des lentilles .....	31
6.2.	Passthrough .....	31
6.3.	Nettoyage .....	32
<b>7.</b>	<b>Élimination .....</b>	<b>33</b>
<b>8.</b>	<b>Caractéristiques techniques.....</b>	<b>33</b>





# 1. À propos de ce mode d'emploi



Veillez lire attentivement le présent mode d'emploi dans son intégralité et respecter toutes les consignes indiquées. Vous garantirez ainsi un fonctionnement fiable et une longue durée de vie de l'appareil. Gardez toujours ce mode d'emploi à portée de main à proximité de l'appareil. Conservez bien le mode d'emploi afin de pouvoir le remettre au nouveau propriétaire si vous donnez ou vendez l'appareil.

## 1.1. Symboles et avertissements utilisés dans ce mode d'emploi

	<p><b>DANGER !</b> Avertissement d'un risque vital immédiat !</p> <p><b>AVERTISSEMENT !</b> Avertissement d'un risque vital possible et/ou de blessures graves irréversibles !</p> <p><b>PRUDENCE !</b> Avertissement d'un risque possible de blessures moyennes à légères !</p>
	<p><b>ATTENTION !</b> Respecter les consignes pour éviter tout dommage matériel !</p>

	<p><b>REMARQUE !</b> Informations supplémentaires pour l'utilisation de l'appareil !</p>
	<p><b>REMARQUE !</b> Respecter les consignes du mode d'emploi !</p>
	<p><b>AVERTISSEMENT !</b> Avertissement d'un risque lié à l'éblouissement !</p>
<ul style="list-style-type: none"> <li>•</li> </ul>	<p>Énumération / information sur des événements se produisant en cours d'utilisation</p>
<ul style="list-style-type: none"> <li>▶</li> </ul>	<p>Action à exécuter</p>

## 2. Informations relatives à la conformité

Par la présente, la société Medion AG déclare que le produit MD 87623 est conforme aux exigences européennes suivantes :

- Directive RoHS 2011/65/UE

Les déclarations de conformité complètes sont disponibles sur [www.medion.com/conformity](http://www.medion.com/conformity).

---

## 2.1. Utilisation conforme



### AVERTISSEMENT !

#### Risque de blessure !

Le casque de réalité virtuelle vous permet de vous immerger dans un environnement virtuel qui détourne votre attention et vous isole du réel.

- ▶ Pour des raisons de sécurité, restez toujours assis lorsque vous utilisez le casque de réalité virtuelle.
- ▶ Assurez-vous que vous ne vous trouvez pas à proximité d'autres personnes, objets, escaliers, balcons, fenêtres, meubles ou tout autre élément que vous pourriez percuter ou renverser lors de l'utilisation du casque ou immédiatement après son utilisation.
- ▶ Lorsque vous utilisez le casque, ne manipulez pas d'objets pointus ou d'autres objets dangereux.
- ▶ Ne portez jamais le casque dans des situations qui nécessitent toute votre attention, p. ex. en marchant, faisant du vélo ou conduisant.
- ▶ Ne transformez pas le casque sans notre accord et n'utilisez pas d'appareils supplémentaires autres que ceux que nous avons nous-mêmes autorisés ou vendus.

- 
- ▶ Ne conduisez pas, n'utilisez pas de machines et n'exercez pas d'autres activités demandant des efforts visuels ou physiques pouvant avoir des conséquences graves (à savoir des activités dans lesquelles l'apparition de symptômes pourrait entraîner la mort, des blessures ou des dommages matériels) ou d'autres activités nécessitant un sens de l'équilibre et une coordination main-œil intacts (p. ex. faire du sport ou du vélo, etc.), jusqu'à la disparition complète des symptômes.
  - ▶ Tenez compte de toutes les informations contenues dans le présent mode d'emploi, en particulier des consignes de sécurité. Toute autre utilisation est considérée comme non conforme et peut entraîner des dommages corporels ou matériels.
  - ▶ N'exposez pas l'appareil à des conditions extrêmes.  
À éviter :
    - Rayonnement direct du soleil

---

## **3. Consignes de sécurité**

### **3.1. Dangers en cas d'utilisation de l'appareil par des enfants et personnes à capacité restreinte**

- ▶ Cet appareil peut être utilisé par des enfants âgés de plus de 13 ans et par des personnes à capacités physiques, sensorielles ou mentales restreintes ou manquant d'expériences et/ou de connaissances s'ils sont surveillés ou s'ils ont reçu des instructions pour pouvoir utiliser l'appareil en toute sécurité et ont compris les dangers en résultant.
- ▶ Les adultes doivent limiter le temps passé à utiliser le casque de réalité virtuelle ainsi que faire des pauses pendant son utilisation.
- ▶ Toute utilisation prolongée doit être évitée, car cela pourrait avoir des répercussions négatives sur la coordination œil-main, l'équilibre et la capacité à accomplir plusieurs tâches en même temps.
- ▶ Conservez l'appareil et les accessoires dans un endroit hors de portée des enfants.
- ▶ Les adultes doivent surveiller les enfants pendant et après l'utilisation du casque.



---

## 3.2. Sécurité de fonctionnement

- ▶ Pour apprécier pleinement une expérience de réalité virtuelle, votre capacité de mouvement et votre sens de l'équilibre doivent être intacts.
- ▶ N'utilisez pas le casque de réalité virtuelle lorsque vous êtes fatigué, en manque de sommeil, sous l'emprise de l'alcool ou de drogues, si vous souffrez de problèmes digestifs, d'un stress émotionnel ou de troubles anxieux ou si vous avez un rhume, la grippe, mal à la tête, la migraine ou une otalgie, car cela peut renforcer les symptômes.
- ▶ N'utilisez pas le casque lorsque vous vous trouvez dans un véhicule en mouvement tel qu'une voiture, un bus ou un train, car cela peut augmenter votre sensibilité à des symptômes indésirables.
- ▶ Le casque de réalité virtuelle peut être équipé de la fonctionnalité « passthrough » qui vous permet de voir temporairement votre environnement le temps d'une brève interaction avec le monde réel. Vous devez toujours retirer le casque dans toutes les situations qui nécessitent de l'attention ou de la coordination.



## **AVERTISSEMENT !**

### **Risque de cécité !**

Ne mettez pas le casque de réalité virtuelle sur votre tête sans y avoir fixé l'appareil mobile.

- ▶ Insérez l'appareil mobile dans le casque avant de mettre le casque.



## **ATTENTION !**

Ne laissez jamais le smartphone sans surveillance dans le casque de réalité virtuelle tant qu'il est raccordé à un chargeur.

### **3.3. Mises en garde en matière de santé**

Pour réduire le risque de blessure ou de malaise, respectez toujours les présentes instructions et mesures de précaution lorsque vous utilisez le casque de réalité virtuelle.

- ▶ Arrêtez immédiatement d'utiliser le casque si vous remarquez un des symptômes suivants :
  - convulsions,
  - pertes de conscience,
  - fatigue visuelle, contraction oculaire ou musculaire,
  - mouvements involontaires,
  - vision altérée, trouble ou double ou autres

---

anomalies visuelles,

- vertiges, déséquilibres,
- désorientation,
- trouble de la coordination main-œil,
- transpiration excessive,
- augmentation de la salivation,
- nausées, étourdissements,
- douleurs à la tête ou aux yeux

... ou tous symptômes similaires à la cinétose (mal des transports).

### **3.3.1. Épilepsie**



**DANGER !**

#### **Crises d'épilepsie !**

Pour certaines personnes, les stimulations lumineuses fortes ou la succession rapide d'images peuvent entraîner des vertiges importants, des convulsions, des crises d'épilepsie ou des malaises, ce qui peut se produire lorsqu'elles regardent la télévision, jouent à des jeux vidéo ou vivent une expérience de réalité virtuelle, même si elles n'ont jamais ressenti de tels malaises auparavant ou n'ont aucun antécédent de convulsions ou de crises d'épilepsie. Ces types de malaises sont plus fréquents chez les enfants et les jeunes

---

adultes âgés de moins de 20 ans.

- ▶ Toute personne ayant déjà subi des convulsions, une perte de conscience ou d'autres symptômes épileptiques doit consulter un médecin avant d'utiliser le casque de réalité virtuelle.

## 4. Contenu de l'emballage

Veillez vérifier si la livraison est complète et nous informer dans un délai de deux semaines à compter de la date d'achat si ce n'est pas le cas. Avec le produit que vous venez d'acheter, vous recevez :

- Casque de réalité virtuelle
- Mode d'emploi



### **DANGER !**

#### **Risque de suffocation !**

Les films d'emballage peuvent être avalés ou utilisés dans un autre but que celui prévu et présentent donc un risque de suffocation !

- ▶ Conservez les emballages tels que les films ou sachets en plastique hors de portée des enfants.

## 5. Vue d'ensemble de l'appareil

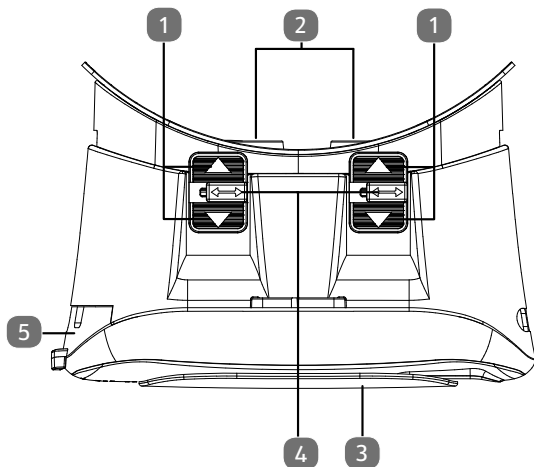

1	Curseur de réglage de la longueur focale
2	Lentilles
3	Cache
4	Curseur de réglage de l'écart entre les lentilles
5	Support de smartphone

## 6. Mise en service

- ▶ Téléchargez une application Cardboard sur le Google Play Store (Android) ou l'App Store (iOS) et installez-la sur votre smartphone.
- ▶ Sortez le support de smartphone (5) du casque de réalité virtuelle comme illustré.

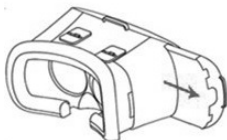

- ▶ Insérez votre smartphone comme illustré dans le support de smartphone (5) et démarrez l'application VR souhaitée.

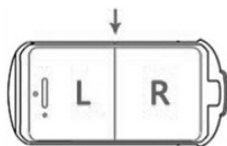

- ▶ Repoussez le support de smartphone (5) avec le smartphone dans le casque.

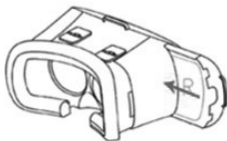

- ▶ Mettez le casque sur votre tête comme illustré.



- ▶ Regardez à gauche et à droite pour vous habituer ainsi aux différences minimales entre les mouvements dans le monde réel et leurs équivalences dans la réalité virtuelle.

### **REMARQUE !**



Assurez-vous que le casque de réalité virtuelle est fixé bien droit et solidement sur votre tête ; vous devez voir une seule image nette non dédoublée. Commencez par utiliser le casque progressivement pour permettre à votre corps de s'adapter.

### **AVERTISSEMENT !**



#### **Risque de cécité !**

Ne mettez pas le casque de réalité virtuelle sur votre tête sans y avoir fixé l'appareil mobile.

- ▶ Insérez l'appareil mobile dans le casque avant de mettre le casque.



## REMARQUE !

Au début, utilisez le casque de réalité virtuelle pendant seulement quelques minutes et augmentez ensuite graduellement votre durée d'utilisation au fur et à mesure que vous vous habituez à la réalité virtuelle. Faites au minimum une pause de 10 à 15 minutes toutes les 30 minutes, même si vous pensez que vous n'en avez pas besoin.

### 6.1. Ajustement des lentilles

Procédez comme suit pour régler le casque de réalité virtuelle selon vos besoins personnels.

- ▶ Réglez le curseur de réglage de l'écart entre les lentilles ( **4** ) des deux lentilles de manière à ne plus voir qu'une seule image.
- ▶ Réglez si nécessaire la netteté de l'image en poussant le curseur de réglage de la longueur focale ( **1** ) en avant ou en arrière.

### 6.2. Passthrough

Certaines applications montrent l'environnement filmé par le smartphone en temps réel de manière numériquement modifiée.

- ▶ Poussez simplement le cache sur le côté pour pouvoir utiliser ce genre d'applications.





## **AVERTISSEMENT !**

### **Risque d'accident !**

Le casque de réalité virtuelle vous permet de vous immerger dans un environnement virtuel qui détourne votre attention et vous isole du réel.

- ▶ N'utilisez pas le casque lorsque vous vous trouvez dans un véhicule en mouvement tel qu'une voiture, un bus ou un train ou quand vous faites du vélo, car cela peut réduire votre concentration.

## **6.3. Nettoyage**

- ▶ Veillez à ne pas salir l'appareil. Avant de nettoyer l'appareil, enlevez le smartphone du support. Nettoyez l'appareil avec un chiffon légèrement mouillé. N'utilisez ni solvants ni produits d'entretien corrosifs ou gazeux.

---

## 7. Élimination



### Emballage

Votre appareil se trouve dans un emballage de protection afin d'éviter qu'il ne soit endommagé au cours du transport. Les emballages sont fabriqués à partir de matériaux qui peuvent être éliminés de manière écologique et remis à un service de recyclage approprié.

## 8. Caractéristiques techniques

Dimensions (l x H x P)	ca. 192 x 110 x 135 mm
Poids	380 g
Lentilles	Ø 40 mm convexes
Tailles de smartphone compatibles (diagonale d'appareil)	9,8 - 15,24 cm



---

# Inhoudsopgave

<b>1. Over deze handleiding .....</b>	<b>37</b>
1.1. In deze handleiding gebruikte waarschuwingspictogrammen en -woorden ..	37
<b>2. Verklaring van conformiteit .....</b>	<b>38</b>
2.1. Gebruik voor het beoogde doel .....	39
<b>3. Veiligheidsinstructies .....</b>	<b>41</b>
3.1. Gevaren voor kinderen en personen met beperkte vermogens om apparaten te bedienen .....	41
3.2. Gebruiksveiligheid .....	42
3.3. Opmerkingen m.b.t. de gezondheid .....	43
<b>4. Inhoud van de verpakking .....</b>	<b>46</b>
<b>5. Overzicht van het apparaat .....</b>	<b>47</b>
<b>6. Ingebruikname .....</b>	<b>48</b>
6.1. Instellen van de lenzen .....	50
6.2. Passthrough .....	50
6.3. Reinigen .....	51
<b>7. Afvoer .....</b>	<b>51</b>
<b>8. Technische gegevens .....</b>	<b>51</b>



# 1. Over deze handleiding



Lees deze handleiding zorgvuldig door en neem alle aangegeven instructies in acht. Hiermee garandeert u een betrouwbare werking en een lange levensduur van uw apparaat. Bewaar deze handleiding binnen handbereik bij het apparaat. Bewaar de handleiding goed, zodat u deze bij eventuele verkoop kunt doorgeven aan de nieuwe eigenaar.

## 1.1. In deze handleiding gebruikte waarschuwingspictogrammen en -woorden

	<p><b>GEVAAR!</b>            Waarschuwing voor acuut levensgevaar!</p> <p><b>WAARSCHUWING!</b>            Waarschuwing voor mogelijk levensgevaar en/of ernstig onherstelbaar letsel!</p> <p><b>VOORZICHTIG!</b>            Waarschuwing voor mogelijk minder ernstig of gering letsel!</p>
	<p><b>LET OP!</b>            Neem de aanwijzingen in acht om materiële schade te voorkomen!</p>

	<p><b>OPMERKING!</b> Aanvullende informatie over het gebruik van dit apparaat!</p>
	<p><b>OPMERKING!</b> Neem de aanwijzingen in de handleiding in acht!</p>
	<p><b>WAARSCHUWING!</b> Waarschuwing voor gevaar door verblinding!</p>
<ul style="list-style-type: none"> <li>•</li> </ul>	<p>Opsommingsteken/informatie over voorvallen die zich tijdens de bediening kunnen voordoen</p>
<ul style="list-style-type: none"> <li>▶</li> </ul>	<p>Advies over uit te voeren handelingen</p>

## 2. Verklaring van conformiteit

Hiermee verklaart Medion AG dat het product MD 87623 voldoet aan de volgende Europese eisen:

- RoHS-richtlijn 2011/65/EU.

De volledige verklaringen van conformiteit zijn te vinden op [www.medion.com/conformity](http://www.medion.com/conformity).

---

## 2.1. Gebruik voor het beoogde doel



### WAARSCHUWING!

#### Gevaar voor letsel!

De VR Box geeft een virtuele werkelijkheid weer die u van uw werkelijke omgeving afzondert en deze verbergt.

- ▶ Gebruik uw VR Box daarom altijd zittend.
- ▶ Let er tijdens of direct na gebruik van de VR Box op dat u zich niet in de directe omgeving van personen, voorwerpen, trappen, balkons, ramen, meubels of andere objecten bevindt die u zou kunnen raken of omstoten.
- ▶ Houd tijdens het gebruik van de VR Box geen scherpe of andere gevaarlijke voorwerpen in uw handen.
- ▶ Draag de VR Box nooit in situaties waarbij uw volledige aandacht nodig is, bijvoorbeeld tijdens het lopen, fietsen of autorijden.
- ▶ Breng geen wijzigingen aan zonder onze toestemming en gebruik geen accessoires die niet door ons zijn goedgekeurd of geleverd.
- ▶ Bedien geen voertuigen of machines en voer geen andere visueel of fysiek veeleisende activiteiten uit waarbij mogelijk ernstige gevaren kunnen ontstaan (bijvoorbeeld activiteiten waarbij het gevaar bestaat voor ernstig of



---

levensgevaarlijk letsel resp. ernstige materiële schade) of andere activiteiten waarbij een ongestoord evenwichtsgevoel en een goede oog/hand coördinatie vereist zijn (bijvoorbeeld diverse takken van sport, fietsen etc.), totdat u volledig hersteld bent van alle symptomen.

- ▶ Neem alle informatie in deze handleiding in acht, met name de veiligheidsvoorschriften. Elke andere toepassing wordt beschouwd als oneigenlijk gebruik en kan leiden tot letsel of schade.
- ▶ Stel het apparaat niet bloot aan extreme omstandigheden.  
Vermijd:
  - rechtstreeks zonlicht

---

## 3. Veiligheidsinstructies

### 3.1. Gevaren voor kinderen en personen met beperkte vermogens om apparaten te bedienen

- ▶ Dit apparaat kan worden gebruikt door kinderen vanaf 13 jaar en door personen met beperkte lichamelijke, zintuiglijke of geestelijke vermogens of met onvoldoende ervaring en/of kennis, mits deze personen onder toezicht staan of zijn geïnstrueerd in het gebruik van het apparaat zodat zij de daarmee samenhangende gevaren begrijpen.
- ▶ Volwassenen moeten het gebruik van de VR Box beperken en pauzes tijdens gebruik in acht nemen.
- ▶ Langdurig gebruik moet worden vermeden omdat dit naast beperking van de oog/hand coördinatie ook het evenwicht en de capaciteit om meerdere taken gelijktijdig uit te voeren kan aantasten.
- ▶ Berg het toestel en de accessoires buiten bereik van kinderen op.
- ▶ Kinderen moeten tijdens en na gebruik van de VR Box onder controle worden gehouden.

---

## 3.2. Gebruiksveiligheid

- ▶ Voor een aangenaam gebruik van de virtuele realiteit is een correct functionerend bewegings- en evenwichtsgevoel noodzakelijk.
- ▶ Gebruik de VR Box niet wanneer u moe bent, last heeft van slaapstoornissen, alcohol resp. verdovende middelen heeft gebruikt, last heeft van spijsverteringsproblemen, lijdt onder emotionele belasting of angststoornissen of wanneer u griep, een verkoudheid, hoofdpijn, migraine of oorpijn heeft, omdat de symptomen hierdoor versterkt kunnen worden.
- ▶ Gebruik de VR Box niet wanneer u zich in een rijdende auto, bus of trein bevindt omdat de gevoeligheid voor de negatieve symptomen hierdoor versterkt kan worden.
- ▶ De VR Box kan uitgerust zijn met een "Passthrough"-functie waarmee u tijdelijk uw werkelijke omgeving kunt zien en hierop kunt reageren. In situaties waarbij uw aandacht is vereist, moet u de VR Box altijd afnemen.



## **WAARSCHUWING!**

### **Gevaar voor verblinding!**

Zet de VR Box niet op zonder dat er een mobiel toestel is geplaatst.

- ▶ Plaats het mobiele toestel in de VR Box voordat u de VR Box opzet.



## **LET OP!**

Laat de smartphone nooit zonder toezicht in de VR Box wanneer het toestel op een oplader is aangesloten.

### **3.3. Opmerkingen m.b.t. de gezondheid**

Om het risico op letsel en misselijkheid te vermijden, moeten deze instructies en veiligheidsmaatregelen tijdens gebruik van de VR Box altijd in acht worden genomen.

- ▶ Beëindig het gebruik van de VR Box direct wanneer u een van de onderstaande symptomen vaststelt:
  - Kramp
  - Bewustzijnsstoringen
  - Vermoeidheid van de ogen, tintelingen in de ogen of oogspieren
  - Onwillekeurige bewegingen
  - Veranderd, wazig of dubbel zicht of andere

---

storingen in de waarneming

- Duizeligheid, evenwichtsstoringen
- Oriëntatieproblemen
- Storing in de oog/hand coördinatie
- Sterk transpireren
- Versterkte speekselvorming
- Misselijkheid, bevangenheid
- Hoofdpijn, oogpijn

...of andere symptomen die vergelijkbaar zijn met wagenziekte.

---

### 3.3.1. Epilepsie



#### **GEVAAR!**

#### **Epileptische aanvallen!**

Bi enkele personen kunnen er door knipperend licht of lichtpatronen tijdens het televisiekijken, spelen van videogames of ervaringen in een virtuele realiteit sterke duizeligheid, aanvallen, epileptische aanvallen of bewusteloosheid ontstaan, ook wanneer u nog niet eerder een aanval heeft gehad, bewusteloos bent geworden of een (epileptische) aanval heeft gehad. Deze krampen treden vaak op bij kinderen en jongeren tot 20 jaar.

- ▶ Bij kramp, verlies van bewustzijn of andere symptomen die optreden bij epilepsie, moet vóór gebruik van de VR Box een arts worden geraadpleegd.

---

## 4. Inhoud van de verpakking

Controleer de inhoud van de verpakking op volledigheid en stel ons binnen 14 dagen na aanschaf op de hoogte van eventueel ontbrekende onderdelen. De levering van het door u aangeschafte product omvat:

- VR Box
- Handleiding



### **GEVAAR!**

#### **Verstikkingsgevaar!**

Verpakkingsfolie kan worden ingeslikt of verkeerd worden gebruikt. Hierdoor bestaat gevaar voor verstikking!

- ▶ Houd het verpakkingsmateriaal, zoals folie of plastic zakken, uit de buurt van kinderen.

## 5. Overzicht van het apparaat

DE  
FR  
NL

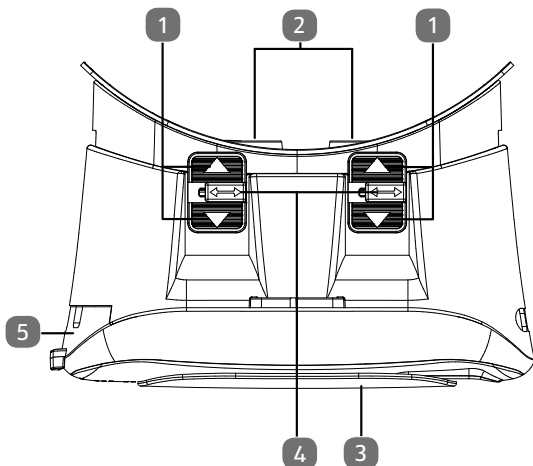

1	Scherpstelling
2	Lenzen
3	Afdekking
4	Regeling lensafstand
5	Houder voor de smartphone



---

## 6. Ingebruikname

- ▶ Download een Cardboard-app uit de Google Play Store (Android) of uit de App Store (iOS) en installeer deze op uw smartphone.
- ▶ Trek de smartphonehouder (5) uit de VR Box, zoals afgebeeld.

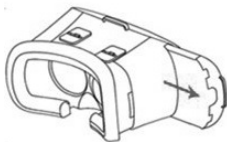

- ▶ Plaats uw smartphone zoals afgebeeld in de houder (5) en start de gewenste VR-app.

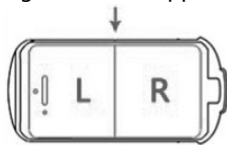

- ▶ Schuif de smartphonehouder (5) incl. smartphone weer in de VR Box.

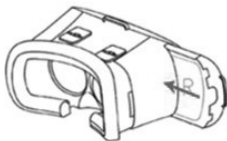

- ▶ Zet de VR Box op zoals afgebeeld.



- ▶ Kijk naar links en rechts om op die manier gemakkelijker te wennen aan de kleine verschillen tussen bewegingen in de echte en de virtuele realiteit.

### **OPMERKING!**



Controleer of de VR Box recht en stevig op uw hoofd zit en dat u een enkel en helder beeld ziet. Begin langzaam met het gebruik van de VR Box zodat uw lichaam eraan kan wennen.

### **WAARSCHUWING!**



#### **Gevaar voor verblinding!**

Zet de VR Box niet op zonder dat er een mobiel toestel is geplaatst.

- ▶ Plaats het mobiele toestel in de VR Box voordat u de VR Box opzet.

### **OPMERKING!**



Gebruik de VR Box in het begin slechts enkele minuten en verleng de gebruikstijd langzaam totdat u gewend bent aan de virtuele realiteit. Neem elke 30 minuten minimaal 10 tot 15 minuten pauze, ook wanneer u dit niet nodig acht.

---

## 6.1. Instellen van de lenzen

Volg de onderstaande instructies om de VR Box voor uw persoonlijke omstandigheden in te stellen.

- ▶ Stel de afstand (4) met de regelaar zodanig in dat u nog maar één beeld ziet.
- ▶ Stel indien nodig het beeld scherp met behulp van de scherpstelling (1) door de regelaar naar voor en achter te schuiven.

## 6.2. Passthrough

Enkele apps tonen de door de smartphone gefilmde omgeving in real-time, maar digitaal veranderd.

- ▶ Schuif de afdekking eenvoudig opzij om dit type app te kunnen gebruiken.



### WAARSCHUWING!

#### Gevaar voor ongevallen!

De VR Box geeft een virtuele werkelijkheid weer die u van uw werkelijke omgeving afzondert en deze verbergt.

- ▶ Gebruik de VR Box niet wanneer u zich in een rijdende auto, bus of trein bevindt omdat uw concentratie hierdoor kan worden vermindert.

---

### 6.3. Reinigen

- ▶ Zorg ervoor dat het apparaat niet vuil wordt. Verwijder de geplaatste smartphone voordat u de VR Box gaat reinigen. Reinig het apparaat met een vochtig gemaakt doekje. Gebruik geen oplosmiddelen, bijtende of gasvormige schoonmaakmiddelen.

## 7. Afvoer



### Verpakking

Dit apparaat is verpakt om het tijdens transport te beschermen tegen beschadiging. De verpakking bestaat uit materialen die milieuvriendelijk kunnen worden afgevoerd en vakkundig kunnen worden gerecycled.

## 8. Technische gegevens

Afmetingen (B x H x D)	ca. 192 x 110 x 135 mm
Gewicht	380 g
Lenzen	Ø 40 mm Convex
Bruikbare smartphones (schermdiagonaal)	9,8 - 15,24 cm



**MEDION®**

11/2016

